



X75 | Руководство Пользователя

Предисловие

Благодарим Вас за покупку этого автомобиля.

Это руководство по эксплуатации относится к моделям серии X75. Перед первым использованием транспортного средства, пожалуйста, обязательно внимательно прочтите это руководство по эксплуатации, как можно скорее ознакомьтесь с конструкцией транспортного средства, различными функциями, методами использования и соответствующими правилами компании и сохраните его должным образом после прочтения. Любой ущерб, вызванный использованием без соблюдения инструкций руководства по эксплуатации или модификацией без одобрения компании и т. д., пользователь потеряет право предъявить претензию, а незаконная модификация транспортного средства запрещена. Информация, содержащаяся в руководстве по эксплуатации, поможет Вам освоить правильный способ вождения и обслуживания Вашего автомобиля, чтобы Вы могли в полной мере наслаждаться вождением.

Это руководство по эксплуатации предназначено для предоставления пользователям инструкций по использованию и техническому обслуживанию транспортного средства, пожалуйста, проверьте договор купли-продажи для конкретной конфигурации приобретаемого Вами автомобиля. Если у Вас есть какие-либо вопросы об этом автомобиле и данном руководстве по эксплуатации, обратитесь в автосалон BAIC.

Изображения, данные и описания, содержащиеся в данном руководстве по эксплуатации, соответствуют определению продукта на момент публикации данного руководства. В связи с постоянной модификацией и улучшением транспортного средства, изображения, данные и инструкции, содержащиеся в руководстве по эксплуатации, предназначены только для ознакомления с методом использования и не используются в качестве основы для принятия заказа.

Мы постоянно совершенствуем все модели, поэтому, пожалуйста, поймите, что мы оставляем за собой право вносить изменения в определенные части автомобиля, оборудование или технические характеристики в любое время. Данные, касающиеся дальности доставки, внешнего вида, производительности, размеров, веса, расхода топлива, технических характеристик и функциональности автомобиля, верны на момент публикации данного руководства. Некоторые из оборудования/функций, описанных в этой статье, могут быть не установлены на Вашем автомобиле (пожалуйста, свяжитесь с дилерским центром BAIC для получения подробной информации). Вся информация, иллюстрации или описания в данном руководстве по эксплуатации не считаются юридическими обязательствами.

Компания торжественно подтверждает, что несет полную ответственность за пересмотр данного руководства по эксплуатации и оставляет за собой все права и интересы в соответствии с Законом об авторском праве и право вносить изменения.

Никакая часть этого руководства по эксплуатации не может быть перепечатана, скопирована или переведена без предварительного письменного согласия Компании, а также эта публикация не может быть скопирована, сохранена в общедоступной поисковой системе или распространена в электронном, механическом или любом другом виде.

Оборудование/функции, отмеченные знаком «*», доступны только для некоторых моделей или только в качестве дополнительных деталей или дополнительных функций для определенных моделей, пожалуйста, обратитесь к фактической конфигурации автомобиля.

«Короткое нажатие» в текстовом описании данной инструкции означает, что время нажатия составляет менее 2 секунд и более или равно 0,1 секунды, а «длительное нажатие» означает, что время нажатия составляет более или равно 2 секундам и менее 1 минуты.

Указания, упомянутые в описании данного руководства по эксплуатации, являются направлением движения транспортного средства.

«Опасность», «Предупреждение», «Осторожно» и некоторые специальные символы будут часто появляться в данном руководстве по эксплуатации, особое внимание следует уделить этому содержанию, игнорирование этих предупреждающих инструкций может привести к травмам или повреждению Вашего автомобиля.

 «Опасность» означает, что несоблюдение инструкций может привести к серьезным травмам или даже смерти.

 «Предупреждение» означает, что опасная или небезопасная эксплуатация может привести к травмам или повреждению транспортного средства.

 «Примечание» дает полезную информацию.

 Логотип указывает на «Не делай этого» или «Не позволяй этому случиться».

 На логотипе указано: «Пожалуйста, действуйте в соответствии с этим» или «Это действие возможно».

 Аналогичный идентификатор указывается для того, чтобы указать элемент на диаграмме.

 Знаки, подобные этому, указывают направление движения или действия.

Примечание для пользователей

1. Перед использованием автомобиля обязательно внимательно прочтите это руководство по эксплуатации, следуйте методам эксплуатации, указанным в руководстве по эксплуатации, во время использования автомобиля, убедитесь, что Вы знакомы с эксплуатацией и техническим обслуживанием автомобиля и безопасно управляете транспортным средством. Компания не несет ответственности за любой ущерб, вызванный неправильным использованием транспортного средства.
2. Обязательно следуйте «Информационному листу по техническому обслуживанию» по уходу за автомобилем и техническому обслуживанию.
3. Чтобы адаптироваться к водителям разного роста, положение водителя должно быть отрегулировано следующим образом:
 - Регулировка сиденья спереди и сзади, регулировка высоты*, регулировка наклона спинки, регулировка подголовника.
 - Регулировка положения рулевого колеса.
 - Регулировка положения внутренних и наружных зеркал заднего вида.
4. Пристегнутые ремни безопасности – необходимая гарантия безопасности водителя и пассажиров в автомобиле. Взрослые должны правильно пристегиваться ремнями безопасности, а дети должны соблюдать соответствующие требования данной инструкции по эксплуатации, правильно подбирать и использовать детские удерживающие устройства и ремни безопасности.
5. Проверка перед поездкой:
 - Нормально ли работают автомобильные лампы.
 - Чистота лобовых стекол и зеркал, рабочее состояние дворников.
 - Угол обзора положения зеркала заднего вида.
 - Давление в шинах и износ шин. Состояние шин напрямую влияет на мощность, экономичность и плавность хода автомобиля и больше связано с безопасностью вождения, пожалуйста, используйте и обслуживайте колеса правильно в соответствии с правилами (включая запасные колеса). Давление в шинах следует проверять, когда шина холодная.
 - Высота уровня масла, охлаждающей жидкости, тормозной жидкости и других жидкостей.
 - Состояние аккумулятора.
6. Переведите кнопку старт/стоп в режим «RUN», чтобы проверить каждую сигнальную лампу.
7. Работа двигателя:
 - Не запускайте двигатель в течение длительного времени в закрытом помещении, чтобы предотвратить отравление выхлопными газами.
 - Когда аккумулятор разряжается, электронный блок управления двигателем и стартер не будут нормально работать, и двигатель не может быть запущен.
8. Тормоз
 - При выключенном двигателе устройство вакуумного усилителя не работает, педаль педали тормоза сильно уменьшается, поэтому транспортному средству категорически запрещается соскальзывать вниз в выключенном состоянии.
 - Перед тем, как покинуть автомобиль, остановите транспортное средство, переключите передачу в положение «N», включите стояночный тормоз, а затем переключите передачу на передачу «P».
 - При торможении при экстренном торможении или на скользкой дороге ABS может предотвратить блокировку колес, что способствует стабильности направления движения, но при этом разумно и безопасно управлять.

9. Что касается сигнальной лампы комбинации приборов:

- Если вы за рулем, на комбинации приборов горит красная сигнальная лампа (например: Тормоз, масло, температура охлаждающей жидкости и т. д.), следует безопасно остановить транспортное средство как можно скорее, проверьте автомобиль в соответствии с инструкциями в данном руководстве по эксплуатации и при необходимости обратитесь в автосалон ВАIC.
- Если желтая сигнальная лампа на комбинации приборов горит во время движения, автомобиль следует осмотреть в соответствии с инструкциями в данном руководстве по эксплуатации, а при необходимости обратиться в автосалон в ВАIC для технического обслуживания.

10. Электрические аксессуары:

- Любые электрические аксессуары должны быть подключены в соответствии с указанным местом подключения и способом подключения, обратитесь в автосалон в ВАIC.

11. Этот автомобиль оснащен каталитическим нейтрализатором, категорически запрещено использовать этилированный бензин, иначе это приведет к повреждению каталитического нейтрализатора.

12. Советы по безопасности:

Следуйте этим важным правилам вождения, чтобы всегда обезопасить водителя и пассажиров!

- Строго соблюдайте правила дорожного движения, ездите безопасно.
- Не садитесь за руль транспортного средства после употребления алкоголя или приема лекарств.
- Следите за знаками ограничения скорости, не превышайте скорость.

13. При запотевании внутренней стороны лобового стекла, не допускайте попадания воды на приборную панель; не оставляйте мокрые зонтики, стаканчики с водой, с жидкостями и т. д. на приборной панели при ежедневном использовании автомобиля, иначе попадание воды на приборную панель может привести к повреждению электрических компонентов, установленных на приборной панели.

14. Для ремонта и модификации автомобиля, пожалуйста, посетите автосалон в ВАIC. Автосалоны ВАIC располагают необходимыми инструментами, диагностическим оборудованием, информацией по техническому обслуживанию и квалифицированным персоналом.

Оглавление

Добро пожаловать в использование.....	1	Магистраль.....	74
Примечание для пользователей.....	3	Дверца топливного бака.....	79
Оглавление.....	5	Электрические стеклоподъемники.....	81
Инструкции по эксплуатации системы		Панорамный люк на крыше.....	83
безопасности.....	9	Наружное освещение.....	85
Безопасное вождение.....	9	Внутреннее освещение.....	90
Правильное положение при сидении для водителей и пассажиров.....	10	Стеклоочистители.....	92
Зона педалей.....	11	Зеркало заднего вида.....	96
Ремень безопасности.....	12	Наружные зеркала заднего вида.....	97
Система подушек безопасности.....	17	Солнцезащитный козырек.....	98
Безопасная езда для детей.....	26	Сиденье.....	99
Защитные этикетки.....	33	Устройства хранения данных.....	107
Операционная система и оборудование.....	34	Интерфейс электрического устройства.....	112
Устройство приборов и механизмов управления.....	34	Система кондиционирования воздуха.....	115
Экран управления системами автомобиля.....	36	Аудиосистема и диагностический интерфейс.....	123
Комбинация приборов (7 дюймов).....	37	Система регистрации данных о событиях (EDR).....	124
Рулевое колесо.....	59	Принадлежности, модификации.....	125
Смарт-ключ.....	61	Инструкции по вождению.....	127
Система входа и запуска без ключа.....	66	Обкатка нового автомобиля.....	127
Противоугонная сигнализация.....	68	Запуск и движение.....	128
Система автоматического отключения масляного контура.....	69	Режим вождения.....	135
Система центральных дверных замков.....	70	Парковка.....	135
Крышка моторного отсека.....	73	Электроусилитель руля.....	136
		Тормозная система.....	137
		Круиз-контроль с фиксированной скоростью*.....	145

Оглавление

Адаптивный круиз-контроль (ACC)*	149	Охлаждающая жидкость двигателя	208
Система предупреждения о выезде с полосы движения (LDW)*	159	Моторное масло	209
Система помощи при удержании полосы движения (LKS)*	161	Тормозная жидкость	212
Система помощи при отклонении от дороги (RDP)*	164	Аккумулятор	214
Интеллектуальная система круиз-контроля (IACC)*	166	Омыватели и стеклоочистители лобового стекла	216
Вспомогательная тормозная система раннего предупреждения (PEBS)*	173	Шины и колеса	221
Интеллектуальная вспомогательная система дальнего света (HMA)*	177	Очистка транспортного средства	227
Система прямого контроля давления в шинах	178	Антикоррозийные меры	230
Помощь при парковке	180	Вторичная переработка и охрана окружающей среды	230
Система камер заднего хода*	183	Управление несчастными случаями	232
Система панорамного изображения (AVM)*	184	Автомобильные инструменты	232
Система раннего предупреждения об открывании дверей (DOW)*	189	Запасные колеса	234
Система мониторинга слепых зон (BSD)*	190	Предохранитель	239
Полностью автоматическая система парковки*	192	Замена лампы	246
Улавливатель частиц бензина (GPF)	196	Запуск перемычкой	246
Проверка безопасности вождения	197	Буксировка	248
Основы вождения в различных ситуациях	198	Технические данные	252
Техническое обслуживание	202	Модели двигателей и трансмиссий автомобилей	254
Общие сведения о техническом обслуживании	202	Основные характеристики и производительность масла	260
Регулярное техническое обслуживание	202	Информация о техническом обслуживании ...	261
Ежедневное обслуживание	202	Технические характеристики технического обслуживания	261
Моторный отсек	206	Информационный лист по техническому обслуживанию	262
		Информация о спасении	266
		Информация о спасении	266

Оглавление

Безопасное вождение

В этом разделе в основном представлена важная информация о безопасном вождении, основах эксплуатации, рекомендациях и мерах предосторожности, для безопасности вас и пассажиров, пожалуйста, внимательно прочитайте и соблюдайте соответствующие правила.

Содержите автомобиль в безопасном состоянии вождения

Вождение неисправного транспортного средства очень опасно. Чтобы поддерживать транспортное средство в безопасном состоянии вождения, водитель должен обратиться к положениям «Информационного листа технического обслуживания», чтобы отправиться в автосалон VAIC для проведения регулярного технического обслуживания автомобиля и выполнять ежедневное техническое обслуживание автомобиля перед каждой поездкой (смотрите «Ежедневное техническое обслуживание»).

Правильно отрегулируйте сиденье

Перед движением автомобиля все пассажиры должны держать спинку сиденья в вертикальном положении, отрегулировать спинку сиденья и правильно пристегнуть ремень безопасности.

Всегда пристегивайтесь ремнем безопасности

Подушки безопасности обладают только вспомогательным защитным эффектом и не могут заменить защитную роль ремней безопасности при авариях; поэтому все

водители и пассажиры должны правильно пристегиваться ремнями безопасности во время вождения.

Правильное размещение всех детей-пассажира

Дети должны быть надлежащим образом размещены на задние боковые сиденья и должны быть надлежащим образом размещены в детские удерживающие устройства, когда они слишком малы, чтобы пристегиваться ремнями безопасности.

Будьте осведомлены об опасностях, связанных с подушками безопасности

Хотя подушка безопасности может играть защитную роль, если водитель и пассажиры находятся слишком близко к подушке безопасности или не защищены должным образом, раскрытие подушки безопасности может нанести вред водителю и пассажирам, особенно младенцу. Обязательно следуйте всем инструкциям в данном руководстве по эксплуатации.

Никогда не садитесь за руль в нетрезвом виде

Не садитесь за руль после употребления алкоголя, ваша устойчивость к изменениям окружающей среды будет снижена после употребления алкоголя, чем больше вы пьете, тем вялее ваша реакция; так что никогда не садитесь за руль в нетрезвом виде и не позволяйте своим друзьям садиться за руль в нетрезвом виде.

Не превышайте скорость

Превышение скорости является одной из основных причин столкновений транспортных средств. Никогда не превышайте скорость, установленную на дороге, и не превышайте безопасную скорость, разрешенную фактическими дорожными условиями во время вождения.

Безопасно с домашними животными

При перевозке домашних животных в машине всегда следите за тем, чтобы домашнее животное было надежно закреплено, никогда не играйте с домашним животным во время вождения и никогда не оставляйте питомца одного в машине.

 Не проливайте жидкость на приборную панель, над различными электроприборами или вокруг них, чтобы не повредить автомобиль

 Не отвлекайтесь на внешние факторы во время вождения, такие как курение, прием пищи, разговоры с пассажирами и прием телефонных звонков.

 Не управляйте транспортным средством, когда реакция организма снижена, например, прием лекарств, которые вызывают сонливость, алкоголь и наркотические средства.

 При движении автомобиля избегайте наезда на стебли растений, сорняки и т.д., чтобы не зацепиться или не повиснуть рядом с выхлопной трубой автомобиля и не вызвать возгорание автомобиля.

Правильное положение при сидении для водителей и пассажиров

Правильное положение водителя на сиденье



Правильное положение водителя в кресле снижает утомляемость водителя и обеспечивает безопасность управления автомобилем.

В целях обеспечения безопасности водителя и пассажиров водитель должен перед управлением транспортным средством выполнить следующие операции:

- Отрегулируйте сиденье вперед и назад в соответствующее положение так, чтобы можно было полностью нажать на педали акселератора, тормоза и сцепления, слегка согнув колени.
- Отрегулируйте спинку под прямым углом, чтобы спина идеально прилегала к спинке.

- Отрегулируйте подголовник так, чтобы середина подголовника находилась на одном уровне с серединой уха водителя, а затылок находился близко к подголовнику.
- Отрегулируйте рулевое колесо так, чтобы расстояние между грудью водителя и рулем составляло не менее 25 см. Убедитесь, что локтевой сустав слегка согнут, чтобы удерживать самую высокую точку рулевого колеса.
- Установите зеркала в соответствующее положение.
- Правильно пристегивайтесь ремнями безопасности.

Правильное положение переднего пассажира на сиденье

Чтобы обеспечить безопасную поездку, пассажиры на передних сиденьях должны сделать следующее:

- Отрегулируйте сиденье так, чтобы передний пассажир сохранял подходящее расстояние от приборной панели, чтобы при срабатывании подушки безопасности можно было обеспечить наиболее эффективную защиту.
- Отрегулируйте спинку сиденья так, чтобы спина прилегала к спинке.
- Отрегулируйте подголовник так, чтобы середина подголовника совпадала с серединой ушей переднего пассажира, а затылок находился близко к подголовнику.

- Правильно пристегивайтесь ремнями безопасности.
- Ноги должны быть размещены в пространстве для ног перед передним сиденьем.

A Чтобы снизить риск несчастных случаев и травм, важно строго соблюдать следующее:

- Расстояние между грудью водителя и рулевым колесом не может быть слишком близким, иначе подушка безопасности не сможет обеспечить эффективную защиту, и может привести к травме водителя.
- Руки водителя всегда должны находиться на внешнем кольце рулевого колеса (положения «9 часов» и «3 часа»), чтобы были видны все датчики и индикаторы на комбинации приборов.
- Во время вождения никогда не кладите ноги на приборную панель или окна, а также не садитесь на сиденье, скрестив ноги, вы всегда должны держать ноги в пространстве для ног, иначе вы чрезвычайно уязвимы для травм в случае экстренного торможения или несчастных случаев.
- Пассажиры передних сидений не должны находиться слишком близко к приборной панели, иначе подушка безопасности не сможет обеспечить эффективную защиту и даже может привести к травмам пассажиров передних сидений при развертывании.

- Во время движения транспортного средства водитель не должен регулировать сиденье и подголовник. При необходимости сиденье и подголовник следует отрегулировать в правильное положение после того, как транспортное средство будет припарковано, а затем начать движение.
- Во время вождения спинка сиденья не должна быть чрезмерно наклонена, а ремень безопасности должен быть пристегнут правильно, чтобы поддерживать правильное положение сидя, чтобы избежать травм во время экстренного торможения.

Правильное положение сидений для задних пассажиров

Чтобы обеспечить безопасную езду, задние пассажиры должны сделать следующее:

- Отрегулируйте подголовник так, чтобы середина подголовника была совмещена с серединой ушей задних пассажиров, а затылок находился близко к подголовнику.
 - Сохраняйте прямую сидячую позу, прижавшись спиной к спинке сиденья.
- Ноги располагаются в пространстве для ног перед задним сиденьем и плотно прилегают к полу.
 - Правильно пристегивайтесь ремнями безопасности.
 - При перевозке детей должны быть приняты соответствующие меры защиты в соответствии с соответствующими правилами.

Зона педалей

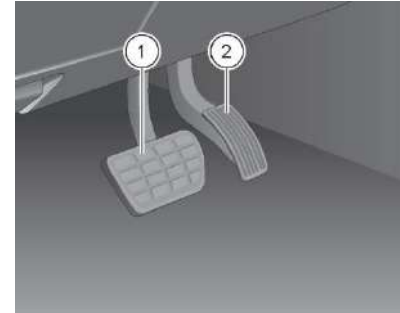

1. Педаль тормоза

2. Педаль газа

⚠ Перед тем, как автомобиль тронется с места, необходимо убедиться, что все педали выжаты до конца и могут автоматически возвращаться в исходное положение.

⚠ Категорически запрещается носить высокие каблуки, тапочки для управления транспортным средством. Высокие каблуки могут мешать выжимать педали до конца; ношение тапочек может привести к проскальзыванию при нажатии на педаль тормоза, неспособности вовремя приложить максимальное тормозное усилие и легко привести к несчастным случаям.

Коврик со стороны водителя

Подушечка стопы должна быть зафиксирована в пространстве стопы. После установки убедитесь, что подножка находится близко к коврику, и в то же время убедитесь, что между подушкой стопы и педалью тормоза и педалью акселератора есть определенное расстояние, чтобы между подушечкой стопы и педалью не было помех.

 При нажатии на педаль тормоза, если она заблокирована ковриком и другими предметами, это повлияет на тормозные действия автомобиля, что может привести к серьезным дорожно-транспортным происшествиям.

 Не кладите на коврик другие коврики или покрытия, чтобы удар педали не сжимался и не мешал движению педали.

 Не храните какие-либо предметы в пространстве для ног водителя, иначе они могут скользить в область педали, мешая водителю работать с педалью. При срочном торможении или в экстренных случаях, когда водитель не может управлять педалью тормоза, очень легко вызвать серьезные аварии.

 Необходимо следить за тем, чтобы коврик был надежно закреплен на полу.

 Не используйте толщину подушечки для ног более 10 мм.

Ремень безопасности

Все сиденья в этом автомобиле оборудованы трехточечными ремнями безопасности.

Передние ремни безопасности регулируются по высоте по точке опоры.

В целях обеспечения безопасности вождения водитель и все пассажиры должны правильно пристегиваться ремнями безопасности.

Правильная фиксация ремней безопасности может ограничить водителя и пассажиров в соответствующем положении, эффективно предотвратить столкновение водителя с внутренними частями автомобиля и поглотить большое количество кинетической энергии, а также снизить степень травм водителя и пассажиров.

В то же время правильная фиксация ремней безопасности также является важной предпосылкой для того, чтобы подушки безопасности играли защитную роль. В момент срабатывания подушки безопасности положение тела, положение сиденья и движения водителя и пассажиров оказывают большое влияние на защитный эффект подушки безопасности. Неправильная фиксация ремней безопасности и неправильная поза при езде могут привести к травмам головы и шеи пассажиров в автомобиле из-за силы удара при срабатывании подушки безопасности, особенно для детей, эта травма может быть смертельной. Ремень безопасности может вовремя связать верхнюю часть тела водителя и пассажиров в момент столкновения, гарантируя, что пассажиры находятся в

пределах защитного диапазона после срабатывания подушки безопасности, чтобы подушка безопасности могла играть наиболее эффективную роль.

 Чтобы снизить риск несчастных случаев, важно строго соблюдать следующее:

- Пока транспортное средство движется, водитель и пассажиры должны постоянно пристегиваться ремнями безопасности. Это снижает травматизм при экстренном торможении и дорожно-транспортных происшествиях.
- Двум людям категорически запрещено пристегиваться одним и тем же ремнем безопасности (даже детям).
- Беременные женщины или люди, нуждающиеся в уходе со стороны других, также должны пристегиваться ремнями безопасности. Если вы не пристегнуты ремнем безопасности, вы можете получить серьезную травму.
- Свободную и тяжелую одежду (например, пальто) следует снимать перед тем, как пристегнуть ремень безопасности, чтобы не повлиять на посадку ремня безопасности и кузова и его защитную функцию.

- При пристегнутых ремнях безопасности ремни безопасности не должны удерживать хрупкие или острые предметы (например, очки, шариковые ручки и т. д.), иначе это может привести к травмам пассажиров.
- Ремни безопасности должны всегда содержаться в чистоте, а сильно загрязненные ремни безопасности могут привести к неплановому втягиванию втягивающего устройства.
- Следите за тем, чтобы гнездо пряжки не застряло посторонними предметами, иначе ригель нельзя вставить в пряжку.
- Ригель ремня должен быть правильно вставлен в пряжку, неправильная фиксация ремня повлияет на защитный эффект ремня.
- Если лямка ремня безопасности ослаблена или треснула, крепежные болты ослаблены, функция втягивания неисправна, и ремень безопасности не сможет обеспечить защиту в случае аварии. Следует регулярно проверять, все ли части ремня безопасности целы.
- После серьезного столкновения ремни безопасности, которые использовались или были растянuty и деформированы, должны быть заменены в автосалонах ВАИС, даже если нет явной деформации внешнего вида, их необходимо заменить, а также проверить крепление ремней безопасности.
- Категорически запрещается самостоятельно ремонтировать, снимать и устанавливать детали на втягивающее устройство или ремень безопасности. Категорически запрещается каким-либо образом переделывать ремень безопасности. Для ремонта деталей ремней безопасности посетите автосалон в ВАИС.

Регулировка высоты ремня безопасности

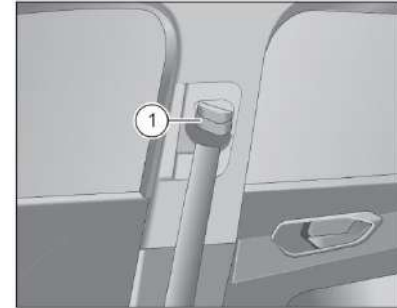

Используя устройство регулировки высоты ремня безопасности, можно отрегулировать высоту точки опоры на ремне безопасности, чтобы адаптироваться к высоте плеч разных водителей и пассажиров. Шаги для регулировки высоты ремня безопасности следующие:

1. Опора нижнего конца направляющего блока регулятора ①;
2. Нажмите кнопку блокировки на верхнем конце направляющего блока ① и удерживайте;
3. Перемещайте направляющий блок вверх и вниз, чтобы отрегулировать ремень безопасности в соответствующее положение;

- Ослабьте направляющие блока регулятора;
- После завершения регулировки высоты необходимо плотно натянуть ремень безопасности, чтобы проверить, надежно ли заблокирован регулятор.

⚠ Водитель не должен регулировать высоту ремня безопасности во время движения транспортного средства.

Последствия того, что водитель и пассажиры не пристегнуты ремнями безопасности

Многие люди считают, что при незначительном столкновении они могут защитить себя от травм, поддерживая себя руками!

Водитель или пассажир, не пристегнутый ремнем безопасности, после столкновения все равно будет двигаться вперед с той же скоростью, что и до столкновения, в силу инерции, когда транспортное средство не движется с той же скоростью, что и водитель или пассажир, что может привести к травме водителя или пассажира.



Даже если скорость низкая, в случае лобового столкновения сила, действующая на тело человека, велика, водитель и пассажиры не могут поддерживать свое тело руками, а водитель и пассажиры, не пристегнутые ремнями безопасности, будут отброшены вперед и врежутся в рулевое колесо, приборную панель, переднее лобовое стекло или что-либо еще на пути вперед.

Правильно пристегивайтесь ремнями безопасности.

Пристегивайтесь передними ремнями безопасности



Перед использованием ремня безопасности переднее сиденье должно быть отрегулировано спереди и сзади, высота* и наклон спинки в соответствующее положение.

Верхняя часть жгута находится близко к груди и поперек плеч, а нижняя часть ремня близко к бедру, никогда не действует на живот. Неправильное использование ремней безопасности не только не приносит защиты, но и может привести к другим серьезным травмам.

Никогда не оборачивайте ремень вокруг него при использовании. Ремни безопасности, обернутые вокруг кузова, увеличат давление ремня безопасности на кузов и снижат

защитный эффект ремня безопасности.

A Ремень безопасности должен быть отрегулирован как можно туже, не влияя на комфорт, что может сыграть лучшую защитную роль. Если ремень безопасности не пристегнут, это значительно снизит защитный эффект.

Блокировка ремня безопасности



Медленно вытащите ремень из втягивающего устройства, затем вставьте ригель в пряжку, пока не услышите звук щелчка пряжки, а затем потяните ремень назад, чтобы подтвердить надежную фиксацию.

Регулировка ремня безопасности



Длину ремня можно отрегулировать, осторожно потянув за ремень, при необходимости отрегулируйте его в удобное положение.

Опустите тазобедренную часть ремня как можно дальше поперек бедра, а затем потяните верхнюю часть ремня вверх так, чтобы нижняя часть ремня плотно прилегала к телу. Таким образом, прочная область тазовых костей тела может выдерживать большую силу удара, тем самым снижая вероятность внутренней травмы живота.

Ремень безопасности разблокирован



Нажмите красную кнопку на пряжке, чтобы разблокировать ремень безопасности. После разблокировки ремня безопасности нажмите на ремень безопасности соответствующим образом вверх в направлении точки фиксации, и ремень безопасности автоматически втянется во втягивающее устройство.

Пристегните задние ремни безопасности

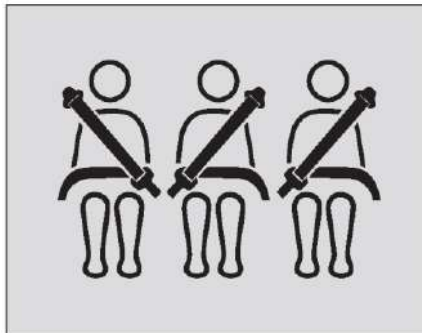

Задние ремни безопасности пристегиваются так же, как и передние.

Пристегивание детей ремнями безопасности

Ремни безопасности, которыми оснащена эта модель, предназначены для взрослых, а специально установленные детские удерживающие устройства рекомендуются для детей в возрасте 12 лет и младше 12 лет и детей ростом до 1,5 м.

Пристегивание ремнем безопасности для беременных женщин



Если пассажирка беременна, в целях защиты безопасности беременной женщины и плода ремень безопасности должен быть равномерно пропущен через грудную клетку и как можно ниже перед бедром, а затем сплюснен, чтобы нижняя часть живота не подвергалась давлению.

Осмотр и техническое обслуживание ремней безопасности

Проверка ремня безопасности

Втягивающее устройство ремня безопасности заблокирует скольжение ремня безопасности при возникновении следующих трех ситуаций:

- При быстром выдергивании ремня безопасности из втягивающего устройства.
- Когда транспортное средство резко замедляется.
- Втягивающее устройство ремня возникает, когда наклон происходит под большим углом.

Для того чтобы проверить надежность ремня безопасности, возьмитесь за верхнюю часть ремня безопасности и быстро потяните его, в это время втягивающее устройство должно заблокировать ремень безопасности. Если втягивающее устройство не может заблокировать ремень безопасности, обратитесь в автосалон в ВАПС для осмотра или ремонта.

Техническое обслуживание ремней безопасности

Регулярно проверяйте исправность ремня безопасности и всех его компонентов, таких как пряжки, ригельные засовы, втягивающие устройства, лямки и устройства регулировки высоты ремней безопасности.

Если вы обнаружите, что детали ремня повреждены, лямка треснула или другие повреждения, замените весь узел ремня безопасности.

⚠ Если втягивающее устройство ремня безопасности ремонтируется ремонтной мастерской или непрофессиональным лицом, не уполномоченным ВАИС, или втягивающее устройство ремня безопасности используется неправильно в соответствии с правилами, потенциальный риск несчастных случаев возрастет.

⚠ Самостоятельный ремонт, снятие или установка ремней безопасности или деталей втягивающего устройства ремней безопасности не допускается.

Система подушек безопасности

Система подушек безопасности играет вспомогательную защитную роль, для того, чтобы сработавшая система подушек безопасности в полной мере выполняла свою защитную роль, водитель и пассажиры должны поддерживать правильную сидячую позу, а для защиты ребенка необходимо использовать подходящее детское кресло.

⚠ Подушки безопасности обладают только вспомогательным защитным эффектом и не могут заменить защитную роль ремней безопасности при авариях.

👁 Пыль, образующаяся при разворачивании воздушных мешочков, может раздражать кожу и глаза, а у людей с респираторными заболеваниями эта пыль может вызвать проблемы с дыханием. После срабатывания аварийной подушки безопасности тщательно промойте все открытые участки кожи чистой водой с теплым мылом.

👁 После того, как подушка безопасности будет раскрыта, детали системы подушек безопасности будут горячими, не прикасайтесь к ним, чтобы не обжечься.

Действие подушки безопасности

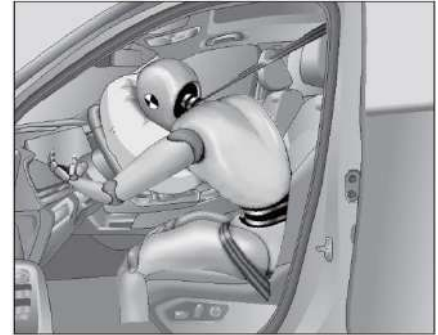

Когда транспортное средство сталкивается с серьезным столкновением, система подушек безопасности быстро открывает одну или несколько воздушных подушек, заполненных газом, между человеком и кузовом автомобиля, уменьшая ущерб от столкновения, понесенный водителем и пассажирами.

В случае серьезного столкновения с транспортным средством подушка безопасности будет быстро расширяться за очень короткое время, а затем сдуваться и сжиматься, чтобы смягчить инерционное воздействие человеческого тела, поэтому водитель и пассажиры должны сохранять правильную сидячую позу и правильно пристегиваться ремнем безопасности, чтобы получить эффективную защиту подушки безопасности.

В случае серьезного столкновения водитель и пассажир, не пристегнутый ремнем безопасности, не могут контролировать себя, что приводит к случайному движению или выбрасыванию из автомобиля. Подушка безопасности, даже если она быстро расширяется, не обеспечивает эффективной защиты тела.

Нормальное сидячее положение водителя и пассажиров должно находиться на соответствующем расстоянии от передней положительной подушки безопасности, чтобы подушка безопасности могла быть полностью надута при срабатывании, эффективно защищая водителя и пассажиров.

 В случае столкновения транспортного средства решающий фактор срабатывания подушки безопасности связан с величиной энергии столкновения при столкновении транспортного средства, типом столкновения, углом столкновения, препятствием и скоростью транспортного средства, поэтому даже если транспортное средство серьезно повреждено, подушка безопасности может не работать.

Условия эксплуатации подушки безопасности

Когда кнопка старт/стоп находится в режиме «RUN», сигнальная лампа неисправности системы подушек безопасности комбинации приборов должна находиться в нормальном состоянии (нормальное состояние: Сигнальная лампочка загорается на несколько секунд и гаснет, и находится в состоянии гашения при нормальном использовании).

Отсутствие затопления салона автомобиля (если в автомобиле произошло затопление, это может вызвать короткое замыкание в контроллере подушки безопасности, что приведет к неправильной работе системы подушек безопасности).

Сигнальная лампа неисправности системы подушек безопасности

Сигнальная лампа неисправности системы подушек безопасности, расположенная на комбинации приборов, предупредит водителя о неисправности системы подушек безопасности. Когда кнопка старт/стоп находится в режиме «RUN», индикатор будильника загорается на несколько секунд во время самотестирования системы, а затем гаснет.

Если происходят следующие явления, это означает, что система подушек безопасности неисправна, а подушка безопасности и преднатяжитель ремня безопасности могут не работать должным образом в случае столкновения, пожалуйста, вовремя обратитесь в автосалон ВАИС для осмотра:

- Когда кнопка старт/стоп находится в режиме «RUN», индикатор неисправности системы подушек безопасности не загорается при самопроверке системы комбинации приборов.

- Когда кнопка старт/стоп находится в режиме «RUN», всегда горит сигнальная лампа неисправности системы подушек безопасности.
- Во время движения автомобиля горит сигнальная лампа неисправности системы подушек безопасности.

Ремонт подушек безопасности, утилизация по окончании срока службы

Компоненты системы подушек безопасности устанавливаются в разных положениях автомобиля, и любая операция с системой подушек безопасности или необходимость разборки и сборки компонентов системы подушек безопасности из-за обслуживания других частей автомобиля должны выполняться профессиональными специалистами, в противном случае система подушек безопасности может быть повреждена, что приведет к ненормальному срабатыванию системы подушек безопасности или вообще отсутствию триггера в случае аварии.

Не сработавшие подушки безопасности представляют потенциальную опасность в случае утилизации автомобиля и поэтому должны быть безопасно взорваны специалистом при утилизации автомобиля.

 При чистке рулевого колеса или приборной панели не используйте чистящие средства на основе растворителей, иначе это может вызвать охрупчивание и деформацию материала поверхности этих деталей, при срабатывании подушки безопасности

сломаный пластик может серьезно травмировать водителя и пассажиров.

⚠ Никогда не пытайтесь ремонтировать, разбирать или устанавливать детали системы подушек безопасности самостоятельно. Если обслуживание системы подушек безопасности будет осуществляться непрофессиональным персоналом, потенциальный риск жертв будет увеличен. Ненадлежащее обслуживание системы подушек безопасности может привести к тому, что в случае аварии подушка безопасности не сработает или сработает, когда не должна.

⚠ Никогда не пытайтесь самостоятельно модифицировать передний бампер или конструкцию кузова.

⚠ Подушка безопасности может сработать только один раз, а после срабатывания необходимо заменить все детали системы подушек безопасности.

Передние подушки безопасности

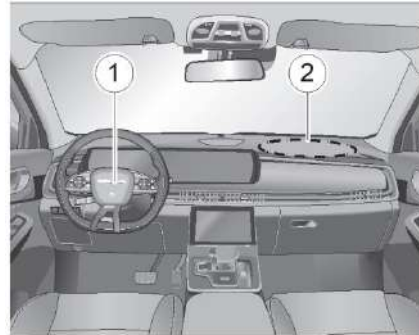

Передняя подушка безопасности водителя ① расположена в середине рулевого колеса.

Передняя подушка безопасности переднего пассажира ② расположена внутри приборной панели над бардачком.

Передняя подушка безопасности надувается, когда автомобиль подвергается лобовому сильному удару, а также может надуться из-за аналогичного удара (например, при столкновении с кюветом на дороге). Она также может надуваться во время определенных лобовых столкновений (например, когда передняя часть транспортного средства ударяется о ствол дерева, тонкий столбчатый предмет, такой как столб электропередачи). Степень повреждения автомобиля не является достаточным условием для положительного надувания и расширения подушки

безопасности.

👁 Расширение и сжатие передней подушки безопасности выполняется за очень короткое время, может сработать только один раз и не защищает от повторного удара, который может последовать.

В следующих случаях, пожалуйста, свяжитесь с дилерским центром BAIC как можно скорее:

- Сработали передние подушки безопасности.
- Произошло столкновение в передней части автомобиля, но передние подушки безопасности не сработали.
- Верхняя часть передней подушки безопасности водителя или верхняя часть передней подушки безопасности переднего пассажира разорвана или есть другие повреждения.

Подушка безопасности оснащена отверстием для сдувания, которое в случае аварии одновременно надувается, а затем начинает сдуваться после полного развертывания подушки безопасности, чтобы уменьшить травмы головы, груди и других частей тела водителя при ударе, позволяя при этом водителю сохранять обзор впереди и выполнять рулевое управление или другие маневры.

Когда подушка безопасности развернута, она издает громкий шум, а затем производит небольшое количество дыма, что является нормальным явлением.

Положение сидения

Чтобы обеспечить наилучшую функцию защиты при сильных ударах, передняя подушка безопасности срабатывает за очень короткое время. Если пассажир находится слишком близко к боковой подушке безопасности, надутая боковая подушка безопасности может вызвать ссадины на пассажире, поэтому сохраняйте правильную позу сидя.

Передние боковые подушки безопасности

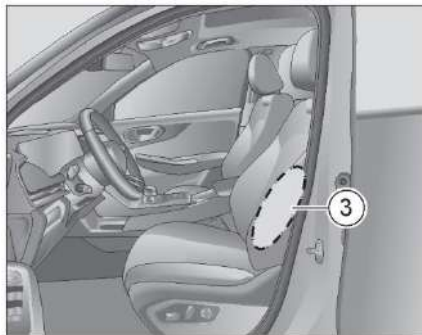

Передние боковые подушки безопасности ③ расположены на внешней стороне спинок передних сидений.

A Запрещается размещать какие-либо предметы между водителем, пассажирами на переднем сиденье и дверью. В противном случае это будет препятствовать раскрытию боковой подушки безопасности, влияя на ее защитный эффект.

A Запрещается использовать чехлы для прикрытия боковой подушки безопасности сиденья, иначе это будет препятствовать раскрытию боковой подушки безопасности.

A Водителю и передним пассажирам запрещается упираться головой или телом в дверь или класть руки на дверь или в окно, в противном случае это может привести к травме при срабатывании боковой подушки безопасности.

При боковом столкновении боковая подушка безопасности определяет, срабатывает ли подушка безопасности в зависимости от силы бокового столкновения, угла удара, скорости и точки удара. При некоторых боковых столкновениях боковые подушки безопасности также могут не срабатывать. Степень повреждения транспортного средства не является достаточным условием для надувания боковой подушки безопасности.

При некоторых столкновениях боковая подушка безопасности не срабатывает, и если ремень безопасности не пристегнут, это приведет к травмам персонала. Только при совместной работе с правильно пристегнутым ремнем безопасности система подушек безопасности может оказывать оптимальное защитное действие, поэтому все водители и

пассажиры должны всегда правильно пристегиваться ремнем безопасности.

E Боковая подушка безопасности не направлена ни на передний, ни на задний удар, ни на незначительный боковой удар, ни на опрокидывание автомобиля, ни на экстренное торможение автомобиля или при движении по ухабистым дорогам или прохождении впадин.

E Когда моторный отсек и багажник автомобиля подвергаются сильному боковому удару, боковая подушка безопасности также может не надуваться и не расширяться.

Пожалуйста, свяжитесь с дилерскими центрами VAIC как можно скорее в следующих случаях:

- Все или одна подушка безопасности были развернуты.
- Произошло столкновение в дверной части, но боковая подушка безопасности не сработала.
- Поверхность спинки сиденья с боковыми подушками безопасности поцарапана, треснула или имеет другие повреждения.

Положение сидения

Чтобы обеспечить наилучшую функцию защиты при сильных боковых ударах, боковые подушки безопасности срабатывают за очень короткое время. Если пассажир окажется слишком близко к боковой подушке безопасности, надутая боковая подушка безопасности может вызвать ссадины на пассажире, поэтому, пожалуйста, сохраняйте правильное положение сидя (смотрите «Правильное положение сидя для водителя и

пассажира»).

Боковые шторки безопасности

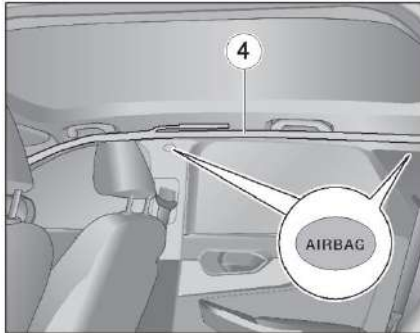

Боковая шторка подушки безопасности ④ расположена вдоль края крыши между стойками А, В и С с обеих сторон и обозначена словом «AIRBAG» на крышке с логотипом.

В случае бокового столкновения транспортного средства система может сработать боковая шторка подушки безопасности на стороне столкновения автомобиля.

После срабатывания, газ, вырабатываемый инфлятором, быстро заполняет боковые занавесочные подушки безопасности. Боковая шторка подушки безопасности быстро расширяется и разворачивается, закрывая боковые окна и дверные стойки, обеспечивая защиту головы человека.

Чтобы обеспечить идеальную дополнительную защиту в случае аварии, боковая шторка подушки безопасности быстро расширяется в одно мгновение. При расширении воздушной завесы может выделяться небольшое количество дыма, что является нормальным явлением.

В случае серьезного столкновения сбоку автомобиля боковая шторка подушки безопасности, заполненная газом, может эффективно снизить риск травмирования головы и верхней части тела водителя и пассажиров.

Когда в автомобиле происходит определенное боковое столкновение, срабатывание боковой шторки подушки безопасности зависит от силы столкновения, угла удара, скорости и точки удара. Боковые шторки подушки безопасности срабатывают не во всех авариях с боковым столкновением, не при лобовых, задних столкновениях или большинстве аварий с опрокидыванием.

В случае определенных столкновений с транспортным средством одновременно могут срабатывать передние подушки безопасности, боковые шторки подушки безопасности и боковые подушки безопасности для передних сидений.

⚠ Боковая шторка подушки безопасности обеспечивает дополнительную защиту только в случае сильного бокового удара и не заменяет защитный эффект ремней безопасности.

⚠ Водителям и пассажирам запрещается прислоняться головой или телом к дверям, а также класть руки на двери или в окна, иначе они могут нанести травму при срабатывании боковой шторки подушки безопасности.

👁 Расширение и сжатие боковой шторки подушки безопасности происходит за очень короткое время, может сработать только один раз и не защищает от второго бокового удара, который может произойти впоследствии.

👁 Не кладите ничего на рулевое колесо или крышку подушки безопасности или рядом с ними.

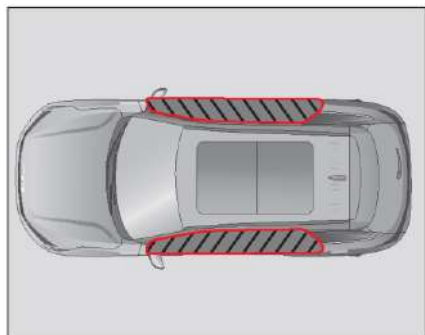

В следующих случаях, пожалуйста, свяжитесь с дилерскими центрами VAIC как можно скорее:

- Сработала одна из боковых шторок подушки безопасности.
- Столкновение произошло по боковому периметру транспортного средства, но боковая шторка подушки безопасности не сработала.
- Внешняя декоративная пластина боковой шторки подушки безопасности треснула или имеет другие повреждения.

Положение сидения

Чтобы обеспечить оптимальную защиту от сильных ударов, боковая шторка подушки безопасности должна быть развернута за очень короткое время.

Если водитель или пассажир находится слишком близко к боковой подушке безопасности, расширенная боковая подушка безопасности может привести к травме головы или другим травмам, поэтому, пожалуйста, сохраняйте правильное положение сидя (смотрите «Правильное положение сидя для водителя и пассажира»).

Возможное срабатывание подушки безопасности

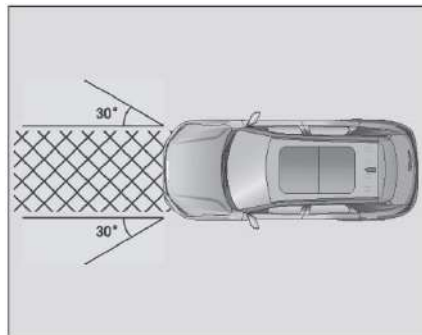

Если транспортное средство ударяется в пределах примерно 30° влево и вправо перед транспортным средством и превышает установленный критический уровень, может срабатывать передняя подушка безопасности.

Если перед автомобилем установлены другие ограждения, датчик не сможет нормально ощущать удар, что будет препятствовать нормальной работе положительной подушки безопасности.

Если автомобиль ударяется в боковом направлении и степень превышает установленный критический уровень, может сработать боковая подушка безопасности.

 Обязательно правильно пристегивайтесь ремнями безопасности, иначе в случае аварии срабатывание подушки безопасности может нанести удар пассажирам, что приведет к серьезным травмам или даже смерти пассажиров.

Возможное несрабатывание подушек безопасности

Подушки безопасности обеспечивают защиту пассажиров в случае аварии. При столкновении подушка безопасности определит, сработает ли подушка безопасности, в зависимости от силы столкновения, угла удара, скорости и точки удара.

Во многих типах столкновений, таких как столкновения сзади, боковые столкновения, косые столкновения, аварии с опрокидыванием, лобовые столкновения с более тонкими стойками и другие аварии, подушка безопасности может не срабатывать.

Наезд сзади или столкновение с задним транспортным средством

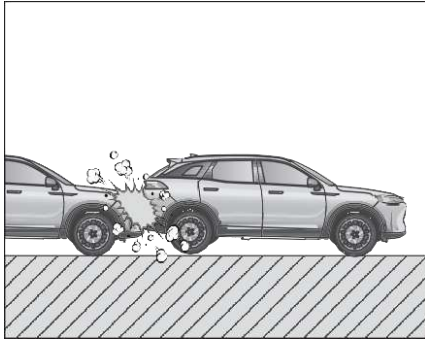

В случае столкновения сзади или наезда сзади водитель и пассажиры под действием инерционной силы будут двигаться в направлении спинки сиденья, а подушки безопасности, развернутые спереди, не будут играть никакой защитной роли для водителя и пассажиров, в это время подушки безопасности, обращенные вперед, могут не сработать, а боковые подушки безопасности и подушки безопасности с боковыми шторками* не сработают.

Боковое столкновение

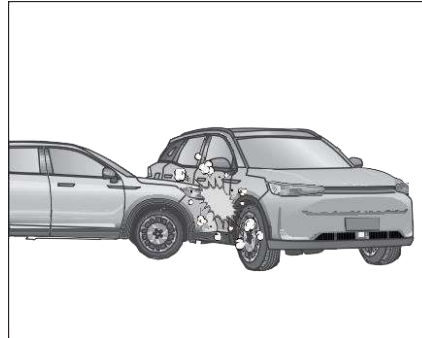

В случае бокового удара водитель и пассажиры смещаются вбок, поэтому подушки безопасности, срабатывающие спереди, не защищают водителя и пассажиров; в это время передние подушки безопасности могут не сработать, в то время как боковые подушки безопасности и боковые шторные подушки безопасности* могут сработать.

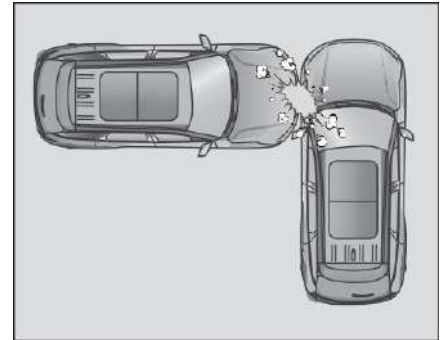

В случае бокового удара вне салона кузов подвергается слабому столкновению, и передние подушки безопасности, боковые подушки безопасности и боковые шторки безопасности* не срабатывают.

Диагональное столкновение (Столкновение под углом)



В случае наклонного столкновения энергии удара, полученной системой подушек безопасности, может быть недостаточно для срабатывания передней подушки безопасности, и в это время положительная подушка безопасности может не сработать, боковая подушка безопасности и боковая шторка безопасности* не сработают.

Столкновение с высоким препятствием

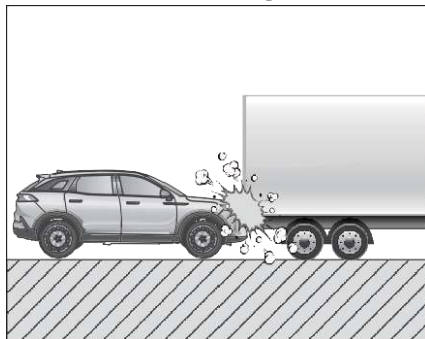

В случае столкновения с большим грузовиком водитель инстинктивно нажимает на экстренный тормоз, когда передняя часть автомобиля опускается. Из-за высокого дорожного просвета больших грузовиков передняя часть автомобиля врезается в дно грузовика, деформация разрушения передней части автомобиля поглощает энергию удара, скорость замедления столкновения не достигает условий срабатывания подушки безопасности, подушка безопасности может не сработать в это время.

Авария при опрокидывании

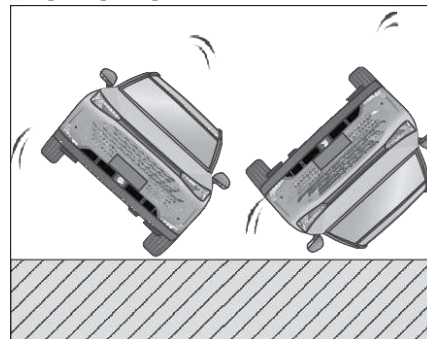

При аварии с опрокидыванием передняя подушка безопасности может не сработать, а раскрытие передней подушки безопасности в это время не обеспечит должной защиты водителя и пассажиров. Однако если автомобиль оборудован боковыми подушками безопасности и боковыми шторками безопасности*, боковые подушки безопасности и боковые шторки безопасности* могут сработать в случае переворачивания автомобиля при боковом ударе.

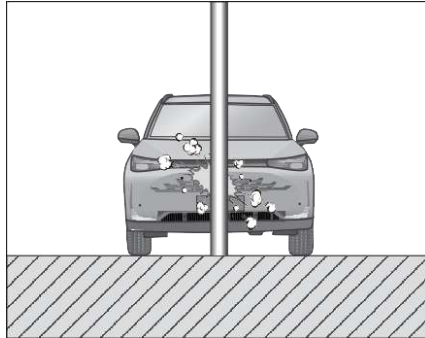
Особые столкновения

Если автомобиль сталкивается с некоторыми тонкими объектами, такими как столбы электропередач или деревья, в этом случае точки столкновения сосредоточены в одном месте и энергия удара быстро поглощается за счет сильной деформации автомобиля, не передавая всю силу столкновения датчикам подушки безопасности, подушка безопасности может не сработать.

Подушка безопасности не сработает, если тело подверглось слабому удару, но интенсивность удара не соответствует условиям для срабатывания подушки безопасности.

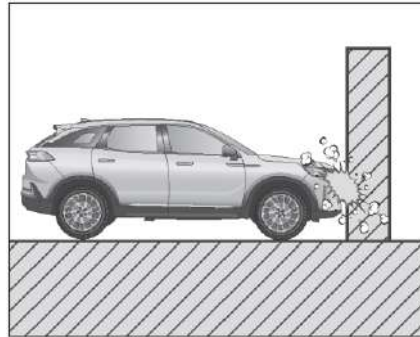

Автомобиль ударяется лоб в лоб о стену, кузов получает небольшой удар, но сила удара не достигает условий для срабатывания подушек безопасности; передняя подушка безопасности не срабатывает, боковые подушки безопасности и боковые подушки безопасности* не срабатывают.

Столкновение с нижней частью транспортного средства

Если транспортное средство подвергается сильным ударам, таким как перелет через ступеньки, удар о обочину или твердые предметы, пересечение глубоких ям и т. д., даже если деформация транспортного средства незначительна, но из-за удара частей транспортного средства с большей жесткостью, подушка безопасности может сработать, когда обнаружено замедление достигнет состояния срабатывания подушки безопасности.

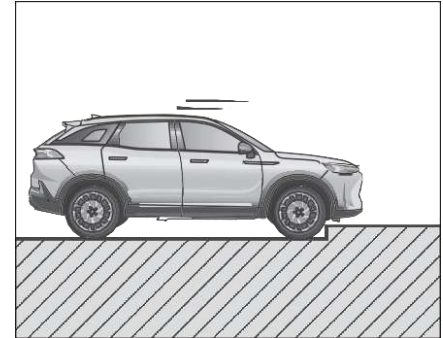
Удар по плечу или твердому предмету

Переезд автомобиля через глубокую яму

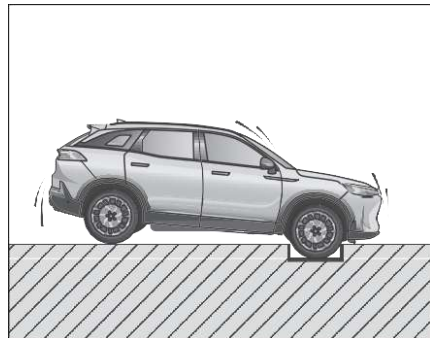

Падение или полет автомобиля над ступеньками

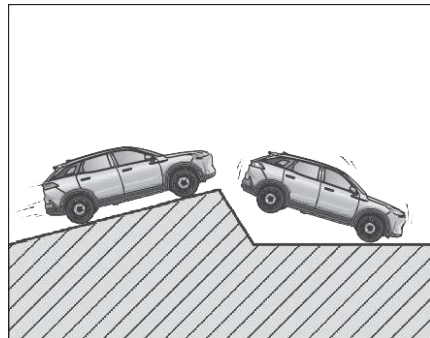

Безопасная езда для детей

Статистика несчастных случаев подтверждает, что детям безопаснее находиться на задних сиденьях, чем на передних.

Рекомендуется, чтобы дети в возрасте 12 и младше 12 лет и младше и ростом не более 1,5 м сидели на заднем сиденье и выбрали подходящее детское кресло в соответствии с возрастом, ростом и весом или использовали имеющийся ремень безопасности, чтобы обеспечить безопасность детей на заднем сиденье.

Во время движения автомобиля никогда не позволяйте детям входить в багажник. В случае аварии или экстренного торможения дети могут получить серьезные травмы.

Не позволяйте детям стоять у центрального подлокотника, а также выпрыгивать головой из люка в крыше, иначе это может привести к травме из-за бросков во время движения.

Как водитель, вы должны нести ответственность за безопасность детей в вашем автомобиле. Не отвлекайтесь на детей во время вождения.

Не позволяйте детям стоять или стоять на коленях в кресле.

Детей нельзя оставлять одних в машине, иначе из-за слишком высокой или слишком низкой температуры в салоне автомобиля это может привести к смертельным травмам детей.

Дети нуждаются в присмотре взрослых во время поездок. Пожалуйста, выберите подходящее детское удерживающее устройство в соответствии с его размером.

Когда на заднем сиденье находятся дети, обязательно переведите блокировку от детей в состояние LOCK.



Никогда не держите младенцев и малышей на руках во время вождения, иначе дети могут получить травмы или погибнуть в случае аварии.

При перевозке нескольких детей

На задних сиденьях с обеих сторон автомобиля имеются крепления детских кресел ISOFIX, которые можно использовать для крепления до 2 комплектов детских кресел ISOFIX.

Если ребенок вырос, чтобы пристегнуться ремнем безопасности, старшего ребенка можно разместить на переднем пассажирском сиденье:

- Отодвиньте передние сиденья как можно дальше назад.
- Пусть ребенок сядет прямо на спинку сиденья.
- Уменьшите высоту ремня безопасности, правильно его наденьте и пристегните.

Детские кресла

Рекомендуется иметь при себе инструкцию по эксплуатации детского кресла.

▲ Для защиты детей дети в возрасте до 12 лет и ростом до 1,5 м никогда не должны использовать в автомобиле только ремень безопасности, иначе это может привести к травмам живота и шеи у ребенка в случае экстренного торможения или аварии.

▲ Одним детским креслом может пользоваться только один ребенок.

▲ Одним ремнем безопасности может пользоваться только один человек, а двум детям не разрешается пользоваться одним ремнем безопасности.

▲ Категорически запрещено путешествовать на автомобиле с детьми, сидящими на коленях у взрослого.

▲ Установка и использование детских кресел должны соответствовать требованиям правил дорожного движения и инструкциям производителей детских кресел.

▲ Категорически запрещается ложиться на заднее сиденье во время движения, и дети, оставленные на заднем ряду без опеки.



Запрещается ставить детское кресло лицом назад на переднее сиденье автомобиля, иначе при надувании подушки безопасности она с большой силой ударится о спинку детского кресла, что приведет к серьезным травмам или даже смерти ребенка.



На солнцезащитном козырьке со стороны пассажира передней части автомобиля прикреплен предупреждающий знак, напоминающий о правильной установке детского кресла. Обязательно прочтите и следуйте инструкциям на этих знаках.

Никогда не используйте детскую удерживающую систему, обращенную назад, на сиденье, защищенном передней подушкой безопасности!

Уровень классификации детских кресел (только для справки)



Детские кресла в группе 0/0+:

Для младенцев в возрасте до 18 месяцев, которые весят менее 13 кг, лучше всего использовать детское кресло группы 0/0+, которое можно отрегулировать в положении лежа.



Детские кресла в группе I+:

Для младенцев или малышей младше 4 лет весом 9 кг ~ 18 кг лучше всего использовать детское кресло группы I, оснащенное ремнем безопасности.



Детские кресла в группе II+:

Для детей до 7 лет весом 15 кг ~ 25 кг лучше всего использовать трехточечный ремень безопасности с детским креслом II группы.



Детские кресла в группе III+:

Для детей старше 7 лет, весом 22 кг ~ 36 кг и ростом менее 1,5 м, лучше всего использовать трехточечный ремень безопасности с детским креслом III группы.

i Дети ростом более 1,5 м могут использовать имеющийся ремень безопасности автомобиля без необходимости использования детского кресла.

▲ Верхняя часть жгута должна проходить через середину плеч, ни при каких обстоятельствах не прижиматься к шее, и плотно прилегать к телу.

▲ Опустите тазобедренную часть ремня безопасности, но никогда не воздействуйте на живот, и при необходимости ремень безопасности должен плотно прилегать к телу, а ремень безопасности можно отрегулировать.

Правильно установите детское кресло

Когда детское кресло установлено перед задним сиденьем, переднее сиденье должно быть отрегулировано в соответствующее положение в соответствии с размером детского кресла и размером ребенка, чтобы в случае столкновения или экстренного торможения ребенок, сидящий на заднем сиденье, не мог получить травму в результате удара о твердый предмет в автомобиле, а ребенок не пострадал от надувания подушки безопасности при сидении на заднем сиденье.

Приспособление для детских автокресел «ISOFIX»

Задние сиденья оснащены 1 детским сиденьем ISOFIX с каждой стороны, каждое из которых состоит из 2 нижних фиксированных анкерных креплений и 1 верхнего фиксированного анкерного крепления.

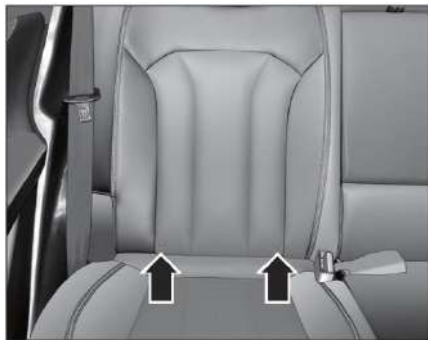

Нижнее фиксированное крепление якоря расположено в зазоре между спинкой сиденья и подушкой сиденья под логотипом «ISOFIX». Пожалуйста, следуйте инструкции по эксплуатации, предоставленной производителем детского кресла для установки.

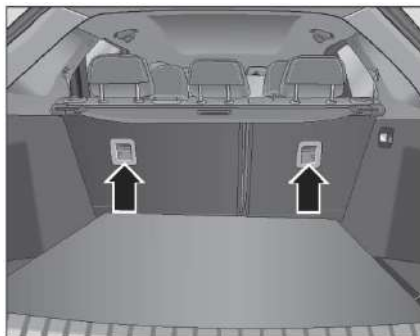

Верхнее неподвижное крепление анкера расположено за задним сиденьем (местоположение  обозначено значком).

 Верхнее фиксированное анкерное крепление «ISOFIX» за подголовниками задних сидений можно использовать только для крепления детских кресел «ISOFIX».

 Верхнее и нижнее детские кресла представляют собой фиксированные анкерные крепления, которые могут выдержать нагрузку только на детское автокресло. Ни при каких обстоятельствах не запрещено использовать его для крепления других предметов и оборудования.

Фиксированное положение детского кресла

Группа качества	Размерная категория	Фиксированные модули	Фиксированное положение		
			Передние пассажирские сиденья	Задние боковые сиденья	Заднее среднее сиденье
Кровать для переноски	F	ISO/L1	X	IL**	X
	G	ISO/L2	X	IL**	X
Группа 0: <10 кг	E	ISO/R1	X	IL*	X
Группа 0: <13 кг	E	ISO/R1	X	IL*	X
	D	ISO/R2	X	IL*	X
	C	ISO/R3	X	IL*	X
Группа I: 9-18 кг	D	ISO/R2	X	IL*	X
	C	ISO/R3	X	IL*	X
	B	ISO/F2	X	IUF	X
	B1	ISO/F2X	X	IUF	X
	A	ISO/F3	X	IUF	X
Группа II: 15-25 кг			X		X
Группа III: 22-36 кг			X		X

Примечание: Значение букв, введенных в таблицу, следующее

IUF - подходящие для этой массовой группы «лицом вперед» универсальные детские кресла класса ISOFIX закрепляются с помощью подтягивающегося ремня.

IL - Полууниверсальное детское кресло ISOFIX, подходящее для установки одним из следующих способов;

- Используйте ремень для подтягивания или опорную ногу «лицом назад»;
- Используйте опорную ногу, чтобы держать его «лицом вперед».
- Детские кресла закрепляются с помощью подтягивающихся ремней или опорных ножек.

X - не подходит для детских кресел или детских кресел с указанным весом ребенка.

*: Детские кресла с опорными ножками следует устанавливать осторожно, пожалуйста, обратитесь к инструкциям по установке производителя детского кресла.

** : Детское кресло закреплено двумя низкими крепежными кольцами ISOFIX, занимающими два задних сиденья.

Применимость для крепления детского кресла в подушку безопасности или шторку сиденья

Таблица пригодности состояния подушки безопасности для детских кресел

Применимые группы	Сиденья в первом ряду		Задние боковые сиденья		Заднее среднее сиденье
	Подушка безопасности открывается	Подушка безопасности закрывается	Прямая установка	Обратная установка	
Group 0	X		X	U	X
Group 0+	X		X	U	X
Group I	X		U	U	X
Group II	X		U		X
Group III	X		U		X

U - Для детских сидений общей категории, одобренных данной группой качества

X - Это положение сиденья не применяется к детским сиденьям данной группы качества

Защитные этикетки



Расположение защитной наклейки показано на рисунке:

- Предупреждающие надписи о подушках безопасности расположены на передней и задней части переднего козырька пассажира.
- Этикетка с предупреждением о жидкости для заправки кондиционера и вентилятора расположена с правой стороны триммера верхней балки в передней части моторного отсека.

Эти этикетки используются, чтобы предупредить вас о потенциальных опасностях, которые могут привести к серьезным травмам, поэтому, пожалуйста, внимательно прочитайте эти этикетки.

Устройство приборов и механизмов управления

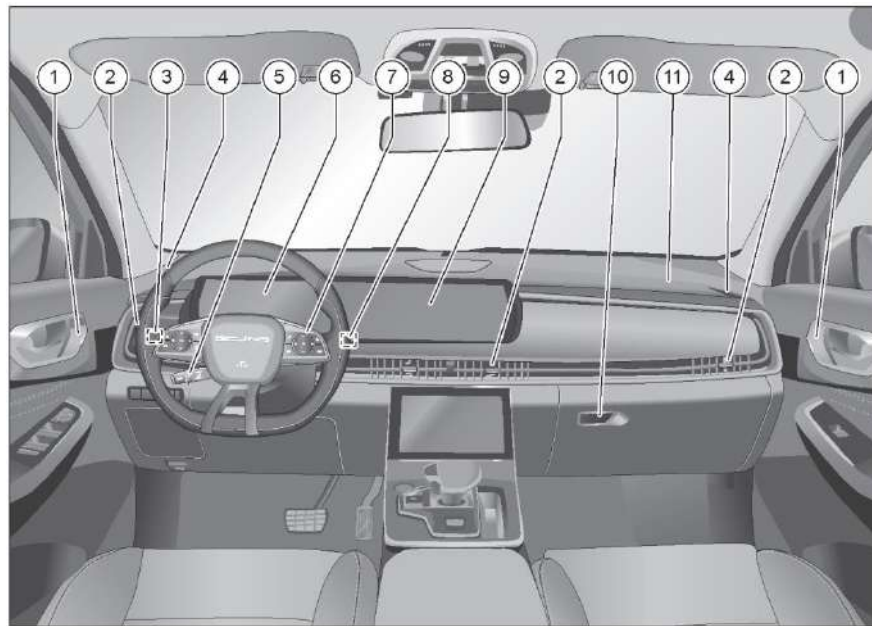

1. ВЧ-динамик
2. Воздуховод
3. Комбинированный выключатель света
4. Выпускное отверстие для размораживания/защиты от запотевания сбоку от лобового стекла
5. Джойстик адаптивного/круиз-контроля*
6. Комбинация приборов
7. Кнопки управления мультимедиа
8. Комбинированный переключатель стеклоочистителя
9. Центральный экран управления
10. Бардачок
11. Подушки безопасности переднего пассажира с положительной стороной

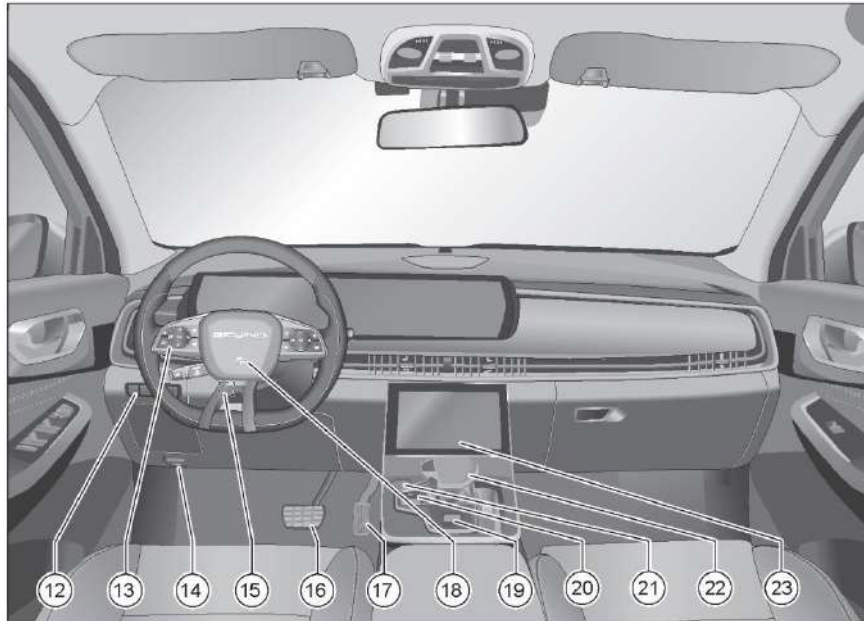

12. Многофункциональная панель переключателей (регулировка высоты фар, переключатель открытия багажника и т. д.)
13. Кнопки управления прибором и центральным экраном управления
14. Ручка открывания крышки моторного отсека
15. Ручка блокировки регулировки рулевого колеса
16. Педаль тормоза
17. Педаль газа
18. Передняя подушка безопасности для водителя
19. Выключатель аварийной сигнализации
20. Электронный выключатель стояночного тормоза
21. Кнопка бесключевого запуска / остановки двигателя
22. Ручка переключения передач
23. Экран управления кондиционером

Экран управления системами автомобиля

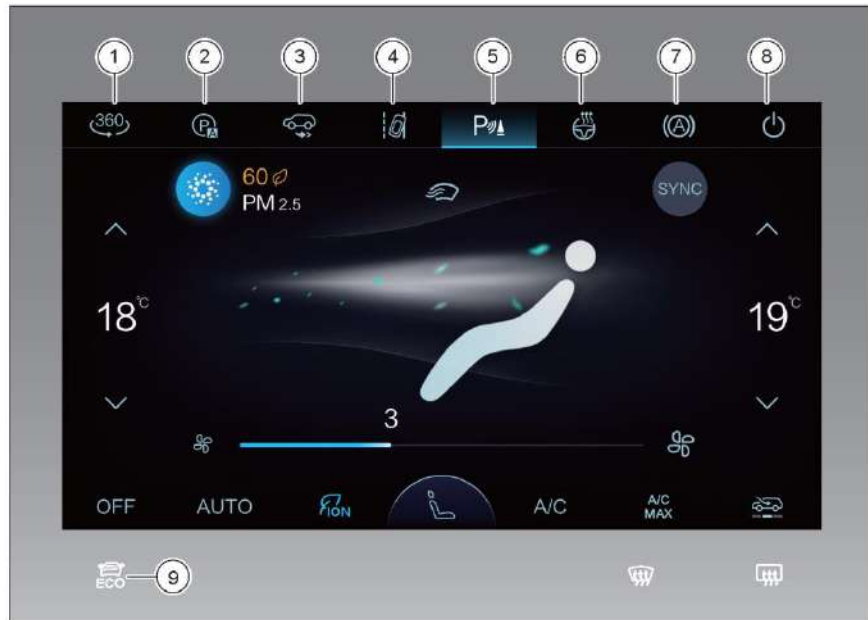

1. 360° Кнопка панорамного изображения (AVM)*
2. Кнопка автоматической парковки (APA)*
3. Кнопка заднего хода*
4. Выезд с полосы движения / кнопка помощи при движении по полосе*
5. Кнопка парковочного радара*
6. Кнопка подогрева рулевого колеса*
7. Автоматическая парковка
8. Экранные кнопки управления
9. Кнопка экономичного режима ECO

Комбинация приборов (7 дюймов)



1. Указатель уровня топлива
2. Световой индикатор и сигнальная лампа
3. Датчик температуры охлаждающей жидкости двигателя
4. Тахометр двигателя
5. Дисплей бортового компьютера
6. Спидометр

Спидометр



Спидометр показывает скорость автомобиля в режиме реального времени, измеряемую в км/ч.

👁️ Когда транспортное средство движется, вы должны время от времени наблюдать за спидометром и не превышать скорость.

Указатель уровня топлива



Указатель уровня топлива показывает количество топлива, оставшегося внутри топливного бака. При торможении, ускорении, прохождении поворотов или движении по холму топливо в топливном баке будет раскачиваться, что повлияет на точность отображения указателя уровня топлива, и автомобиль следует разместить на ровном дорожном покрытии, чтобы проверить количество топлива.

Когда индикатор входит в область красной шкалы, он указывает на нехватку топлива, и загорается индикатор низкого уровня топлива.

📘 Своевременное переключение на высокую передачу помогает экономить топливо и снизить уровень шума при работе двигателя.

⚠️ Нерегулярная подача топлива может привести к плохому зажиганию двигателя, несгоревшее топливо попадет в выхлопное устройство и может повредить каталитический нейтрализатор!

Тахометр двигателя



Тахометр показывает количество оборотов двигателя в минуту (x1000 об/мин). Тахометр также помогает оценить производительность двигателя.

⚠️ Чтобы предотвратить повреждение двигателя, не позволяйте оборотам долго оставаться в красной зоне.

Указатель температуры охлаждающей жидкости двигателя



В таблице указана температура охлаждающей жидкости двигателя. При обычном движении белая полоса индикатора должна указывать на среднее положение.

Если индикатор входит в область красной шкалы, это означает, что температура охлаждающей жидкости слишком высока, что может привести к серьезному повреждению двигателя, и вам следует немедленно остановиться, чтобы проверить или обратиться за помощью, когда позволяют условия безопасности. Если соответствующая полоса индикатора несколько раз входит в область красной шкалы, как можно скорее остановитесь в соответствующем положении и погасите двигатель, проверьте уровень охлаждающей жидкости.

⚠ При работающем двигателе категорически запрещается открывать крышку отверстия для заполнения бачка охлаждающей жидкости, в противном случае горячая охлаждающая жидкость под высоким давлением или распыление пара могут привести к ожогам.

Дисплей бортового компьютера



Содержимое дисплея бортового компьютера включает в себя: информацию о тревоге, информация о вождении и функции приборов.

С помощью кнопки управления прибором на левой стороне рулевого колеса вы можете просматривать информацию о вождении, просматривать меню и настраивать функции прибора.

Кнопки управления датчиком

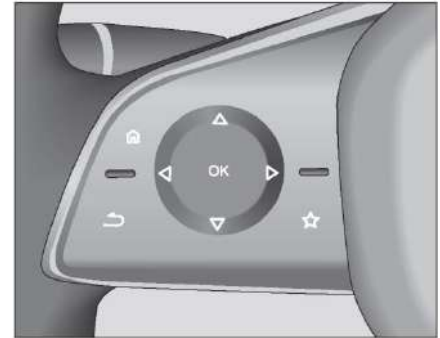

- : Главное меню:
- : Повернуть вверх : Повернуть вниз
- : Перевернуть влево : Повернуть направо
- : Подтвердить : Возврат

Проведите пальцем по часовой стрелке: то же, что и (справа).

Проведите пальцем против часовой стрелки: то же, что и (перевернуть влево).

Информация о маршруте



Когда кнопка запуска/остановки без ключа находится в режиме «RUN», в информационном интерфейсе поездки короткое нажатие **▲** / **▼** кнопка может переключаться между информацией о поездке, и информация, которую можно просмотреть, включает: пробег, запас хода, расход топлива, с момента запуска, самосброс, с момента заправки.

Пробег



Интерфейс пробега отображает общий пробег автомобиля, а промежуточный пробег — это два вида информации.

Общий пробег — это общий пробег, пройденный автомобилем, а диапазон отображения составляет 0 ~ 9999999 км.

Промежуточный пробег может накапливать пробег в определенном диапазоне, отображать диапазон: 0,0 ~ 9999,9км. Метод обнуления суммарного пробега:

1. В интерфейсе дисплея коротко нажмите кнопку подтверждения, **OK** чтобы перейти на нулевую страницу, или нажмите и удерживайте кнопку подтверждения, **OK** чтобы напрямую очистить ноль;

2. Промежуточный пробег достигает максимума в 9999,9 км;
3. Отсоедините аккумулятор.

Диапазон



Основываясь на существующих схемах вождения и запасе топлива в баке, можно оценить и отобразить расстояние, которое вы можете проехать. Если вы управляете автомобилем более экономично или когда дорожные условия лучше, запас хода может быть еще больше увеличен.

Топливо

Интерфейс расхода топлива отображает два вида информации: средний расход топлива и мгновенный расход топлива.

Средний расход топлива показывает количество топлива, израсходованного на единицу пробега транспортного средства, в единицах L/100km. Отображает среднее значение расхода топлива от последнего нулевого клиренса до времени просмотра.

Мгновенный расход топлива указывает на величину переходного расхода топлива, и эта информация может помочь пользователям скорректировать свои привычки вождения для достижения желаемого значения расхода топлива. Время вождения - это суммарное время этого привода, а кнопка старт/стоп запускается при нахождении режима «RUN». Максимальное отображаемое значение 99:59.

Метод нулевой очистки:

1. В интерфейсе дисплея коротко нажмите кнопку подтверждения, **OK** чтобы перейти на нулевую страницу, или нажмите и удерживайте кнопку подтверждения, **OK** чтобы напрямую очистить ноль;
2. Отсоедините аккумулятор.

С момента запуска

С момента запуска на экране отображаются четыре типа информации: пробег, средний расход топлива, время в пути и средняя скорость.

Промежуточный пробег начисляет пробег в определенном диапазоне. Диапазон отображения: 0,0~9999,9km.

Средний расход топлива - это средний расход топлива за пройденный пробег в промежуточном итоге.

Время вождения - это суммарное время этого привода, а кнопка старт/стоп запускается при нахождении режима «RUN». Максимальное отображаемое значение 99:59.

Средняя скорость транспортного средства - это значение скорости пробега, пройденного за время вождения, деленное на время вождения.

Метод нулевой очистки:

1. В интерфейсе дисплея коротко нажмите кнопку подтверждения, **OK** чтобы перейти на нулевую страницу, или нажмите и удерживайте кнопку подтверждения, **OK** чтобы напрямую очистить ноль;
2. Кнопка старт/стоп находится в режиме «OFF» более 2 часов непрерывно;
3. Промежуточный пробег достигает максимума в 9999,9 км;
4. Отсоедините аккумулятор.

При очистке нуля одновременно очищается промежуточный общий пробег/средний расход топлива.

После сброса



После сброса в интерфейсе отображаются четыре типа информации: промежуточный пробег, средний расход топлива, время в пути и средняя скорость автомобиля с момента последнего сброса.

Промежуточный пробег начисляет пробег в определенном диапазоне. Диапазон отображения: 0,0~9999,9km.

Средний расход топлива - это средний расход топлива за пройденный пробег в промежуточном итоге.

Время вождения - это суммарное время этого привода, а кнопка старт/стоп запускается при нахождении режима «RUN». Максимальное отображаемое значение 99:59.

Средняя скорость транспортного средства - это значение скорости пробега, пройденного за время вождения, деленное на время вождения.

Метод нулевой очистки:

1. В интерфейсе дисплея коротко нажмите кнопку подтверждения, **OK** чтобы перейти на нулевую страницу, или нажмите и удерживайте кнопку подтверждения, **OK** чтобы напрямую очистить ноль;
2. Промежуточный пробег достигает максимума в 9999,9 км;
3. Отсоедините аккумулятор.

При очистке нуля одновременно очищается промежуточный общий пробег/средний расход топлива.

С момента заправки

После заправки в интерфейсе отображается промежуточный пробег, средний расход топлива, время в пути и средняя скорость автомобиля с момента последней заправки.

Промежуточный пробег — это пробег, накопленный после заправки. Диапазон отображения: 0,0~9999,9km.

Средний расход топлива - это средний расход топлива на пробег, пройденный после этой заправки.

Время в пути – это суммарное время заправленного привода, а кнопка старт/стоп запускается при нахождении режима «RUN». Максимальное отображаемое значение 99:59.

Средняя скорость транспортного средства - это значение скорости пробега, пройденного за время вождения, деленное на время вождения.

Метод нулевой очистки:

1. Обнаружено, что изменение количества масла превышает 6 л (следует убедиться, что заправка превышает 6 л за раз);
2. Промежуточный пробег достигает максимума в 9999,9 км;
3. Отсоедините аккумулятор.

При очистке нуля одновременно очищается промежуточный общий пробег/средний расход топлива.

Информация о датчике

Содержимое меню включает в себя: вспомогательный, телефон, навигацию, маршрут, звук, музыку, минимализм, обслуживание, **◀** вы можете использовать левую клавишу флипа инструмента и **▶** правую клавишу флипа инструмента, чтобы переместить выбор значка меню, после выбора нажмите клавишу подтверждения, **OK** чтобы войти в содержимое этого меню.

Вспомогательное



После входа в интерфейс настройки помощи при коротком нажатии **Δ**/**▽** кнопке можно выбрать «помощь при внимании» и «сигнализатор скорости», короткое нажатие кнопки подтверждения, **OK** чтобы подтвердить текущий выбор, и вернуться к предыдущему интерфейсу после завершения подтверждения.

Помощь при вождении



В интерфейсе «помощи при вождении» вы можете просматривать состояние ACC/LKS, отображать такую информацию, как крейсерское состояние автомобиля и соотношение взаимного положения целевого транспортного средства, а также отображать препятствия и помехи вокруг транспортного средства.

Средства для повышения внимания

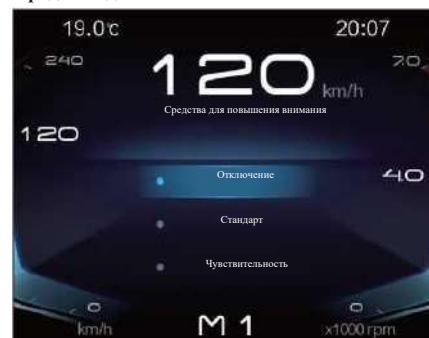

После входа в интерфейс настройки вспомогательного средства внимания нажмите кнопку, **Δ**/**▽** чтобы выбрать «Выкл.», «Стандартный» и «Чувствительный», нажмите кнопку подтверждения, **OK** чтобы подтвердить текущий выбор, и вернуться к предыдущему интерфейсу после подтверждения.

Сигнализация превышения скорости



После входа в интерфейс настройки сигнализации превышения скорости короткое нажатие **◀** / **▶** кнопка может выбрать «включение» или «выключение» функции сигнализации превышения скорости. В интерфейсе «Открыть» короткое нажатие **△** / **▽** кнопка может настроить значение ограничения скорости сигнализации превышения скорости, короткое нажатие кнопки подтверждения, **OK** чтобы подтвердить текущий выбор, и вернуться к предыдущему интерфейсу после завершения подтверждения.

Телефон



В интерфейсе телефона коротким нажатием **△** / **▽** кнопкой можно выбрать номер «журнала вызовов», короткое нажатие клавиши подтверждения, **OK** чтобы набрать текущий номер, и короткое нажатие клавиши подтверждения, **OK** чтобы повесить текущий вызов во время разговора.



При поступлении вызова выберите **△** ответ или повесьте трубку **▽**, нажав кнопку и кнопку, и нажмите кнопку подтверждения, **OK** чтобы подтвердить текущий выбор.

Навигация



Коротким нажатием кнопки в навигационном Δ ∇ интерфейсе можно выбрать «направление движения» и «навигацию ТВТ».

Аудио



В аудиointерфейсе переключайте станции коротким нажатием Δ / ∇ кнопкой, OK коротко нажимайте кнопку подтверждения, чтобы перейти на страницу выбора и выбрать тип источника. Коротко нажмите Δ / ∇ кнопку, чтобы выбрать «FM», «AM», «DAB», коротко нажмите клавишу подтверждения, чтобы подтвердить текущий выбор, OK и вернитесь к предыдущему интерфейсу после подтверждения.

Музыка



Переключите музыку коротким нажатием Δ / ∇ кнопкой в музыкальном интерфейсе, OK коротко нажмите кнопку подтверждения, чтобы перейти на страницу выбора и выбрать тип источника. Коротко нажмите Δ / ∇ кнопку, чтобы выбрать строки «Bluetooth Музыка» и «USB Музыка», коротко нажмите клавишу подтверждения, OK чтобы подтвердить текущий выбор, подтвердите завершение и вернитесь к предыдущему интерфейсу.

Минималист

В минималистичном интерфейсе короткое нажатие **▲** / **▼** кнопка может выбрать «вкл.», «выкл.», чтобы открыть минималистичный режим, **OK** короткое нажатие кнопки подтверждения, чтобы подтвердить текущий выбор, после завершения подтверждения короткое нажатие кнопки, **↶** чтобы вернуться к предыдущему интерфейсу.

Услуги

Когда кнопка запуска/остановки без ключа находится в режиме «RUN», в интерфейсе сервисного меню вы можете переключаться между сервисной информацией, нажимая кнопку **▲** / **▼** кнопку, и информация, которую можно просмотреть, включает: Информация о неисправностях, контроль давления в шинах, пробег технического обслуживания, информация о версии.

Информация о неисправностях

В интерфейсе «Информация о неисправности» кратковременно нажмите, **OK** чтобы подтвердить, что вы можете войти в интерфейс запроса информации о неисправности. После ввода короткое нажатие **▲** / **▼** кнопка может выбрать и просмотреть всплывающее окно, которое было сохранено в списке неисправностей, и короткое нажатие кнопки, **↶** чтобы вернуться к предыдущему интерфейсу.

Контроль давления в шинах



Когда все давление в шинах нормальное, соответствующее положение давления в шинах на комбинации приборов отображает давление в шинах и температуру шин. Когда температура или давление ненормальные, шина на интерфейсе давления в шинах становится красной, соответствующая ненормальная температура или давление становятся красными, и в то же время загораются текстовые и звуковые подсказки, загорается сигнализация системы давления в шинах, когда другие сбои давления в шинах, всплывающие текстовые и звуковые подсказки, в это время пользователь должен вовремя определить состояние шины или связаться с автосалонами VAIC для технического обслуживания, чтобы избежать потенциальных угроз безопасности.

i Перезапустите автомобиль, дождитесь окончания самопроверки прибора, прибор отображает значение температуры и давления в шинах, это значение является историческим значением до последней остановки и остановки, значением температуры и давления в шинах не текущего состояния транспортного средства, подождите, пока транспортное средство начнет движение, система обновляет текущее состояние шины в режиме реального времени.

i После того, как автомобиль заводится, скорость движения превышает 30 км/ч, и через некоторое время прибор обновляется, чтобы отобразить текущее значение давления в шинах/температуры шин, а система контроля давления в шинах автоматически переходит в нормальный рабочий режим.

Пробег технического обслуживания:



Пробег технического обслуживания показывает пробег до следующего технического обслуживания автомобиля. Первый пробег технического обслуживания всего автомобиля составляет 5000 км, а пробег интервального технического обслуживания составляет 10 000 км, рекомендуется, чтобы пользователи регулярно проверяли и поддерживали его вовремя. Нажмите кнопку подтверждения под интерфейсом отображения **OK** информации о техническом обслуживании, и пробег технического обслуживания можно сбросить в соответствии с подсказками прибора.

Информация о версии



Вы можете просмотреть информацию о версии счетчика в интерфейсе «Информация о версии». Кратковременно  нажмите кнопку, чтобы вернуться к предыдущему интерфейсу.

Индикатор прибора и сигнальная лампа (7 дюймов)

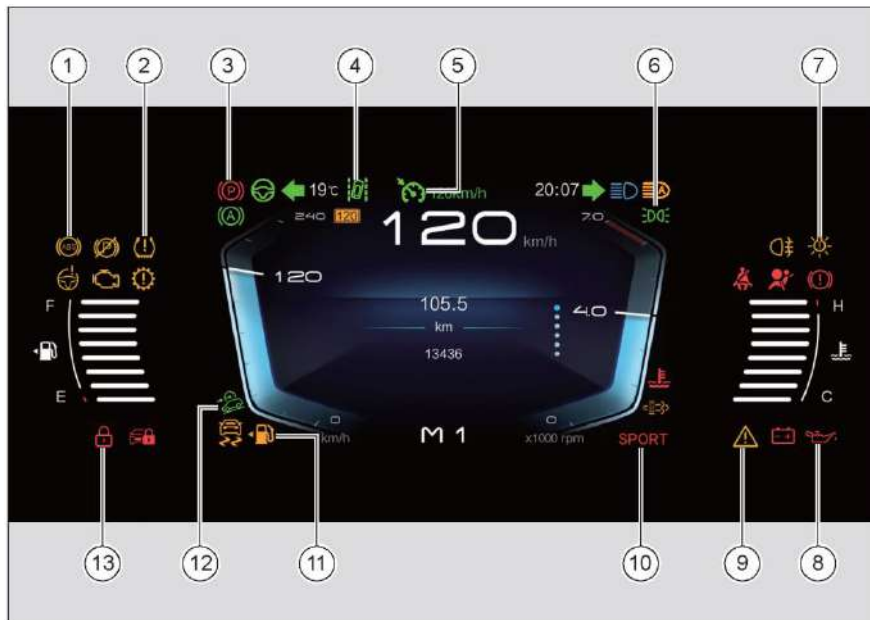

1. Сигнальная лампа неисправности ABS
2. Сигнальная лампа контроля давления в шинах
3. Электронный индикатор стояночного тормоза
4. Индикатор помощи при выезде с дороги
5. Индикатор работы круиз-контроля
6. Габаритный свет включает индикатор
7. Индикатор неисправности системы освещения
8. Сигнальная лампа давления масла
9. Светодиод неисправности
10. Индикатор спортивного режима SPORT
11. Сигнальная лампа низкого уровня топлива
12. Индикатор крутого спуска с холма HDC
13. Противоугонный индикатор кузова



14. Сигнальная лампа неисправности системы двигателя
15. Автоматический индикатор работы парковки
16. Левый указатель поворота
17. Предупреждающий индикатор выезда из полосы движения
18. Индикатор включения дальнего света
19. Интеллектуальный вспомогательный индикатор дальнего света*
20. Сигнальная лампа неисправности системы подушек безопасности
21. Сигнальная лампа неисправности зарядки аккумулятора
22. Сигнальная лампа высокой температуры воды
23. Индикатор ловушки частиц
24. Индикатор работы/неисправности ESP
25. Противовоугоный индикатор двигателя



26. Сигнальная лампа неисправности системы рулевого управления с электроусилителем
27. Электронный индикатор неисправности парковки
28. Сигнальная лампа сбоя коробки передач
29. Рабочий индикатор интеллектуальной системы круиз-контроля*
30. Сигнальная лампа превышения скорости
31. Индикатор работы системы помощи в удержании полосы движения
32. Индикатор режима ожидания адаптивной круизной системы*
33. Правый указатель поворота
34. Ближний свет включите индикатор
35. Автоматический световой индикатор*
36. Ремень безопасности не пристегнут сигнальной лампой
37. Индикатор включения задних противотуманных фар
38. Неисправность тормозной системы/сигнальная лампа низкого уровня тормозной жидкости

Описание сигнальных ламп и индикаторов

1.  Сигнальная лампа неисправности ABS (желтый)

Когда кнопка старт/стоп находится в режиме «RUN», этот индикатор загорается для самотестирования и гаснет после самотестирования.

Если сигнальная лампочка не гаснет или загорается во время движения, значит, неисправна система ABS.

2.  Сигнальная лампа контроля давления в шинах (желтый)

Когда кнопка старт/стоп находится в режиме «RUN», этот индикатор загорается для самотестирования и гаснет после самотестирования.

Если он не гаснет после самопроверки или долго горит во время движения, это указывает на ненормальное давление в шинах. Комбинированный измеритель показывает «ненормальное давление в шинах» звуковым сигналом; лампочка не гаснет после самодиагностики или остается включенной в течение 60 секунд после мигания во время движения. Указывает на неисправность системы давления в шинах.

При возникновении вышеуказанной ситуации остановитесь и проверьте состояние шин, обеспечив при этом безопасность.

3.  Индикатор электронного стояночного тормоза (красный)

Индикация рабочего состояния функции электронной парковки. Когда этот индикатор горит, это означает, что функция парковки EPB включена. После выключения автомобиля функция парковки включается автоматически.

4.  Индикатор помощи при выезде с дороги (зеленый) *

Когда система помощи при выезде с дороги включена в обычном режиме, индикатор помощи при выезде с дороги работает  (зеленый).

Когда система помощи при выезде с дороги находится в режиме ожидания, индикатор помощи при выезде с дороги в режиме ожидания  (белый).

При выходе из строя системы помощи при выезде с дороги индикатор неисправности системы помощи при выезде с дороги  (желтый). Комбинация приборов подкашивает «Неисправность системы предупреждения о выходе из полосы движения», сопровождаемую тремя тонами.

5.  Индикатор работы круиз-контроля (зеленый)

Когда кнопка «старт/стоп» находится в режиме «RUN», индикатор круиз-контроля  (зеленый) загорается для самопроверки, гаснет после самопроверки. Индикатор загорается, когда система круиз-контроля активируется для работы.

Переключатель круиз-контроля включен, но система не активируется, когда индикатор ожидания круиз-контроля  (белый).

6.  Сигнальная лампочка включает индикатор (зеленый)

Показывает рабочее состояние габаритного огня, который загорается при включении габаритного огня.

7.  Световой индикатор неисправности системы (желтый)

Этот индикатор показывает состояние наружных огней автомобиля, и этот индикатор загорается, когда внешние огни автомобиля выходят из строя. Комбинация приборов показывает «Неисправность системы освещения». Если этот индикатор загорается во время движения, остановитесь, чтобы проверить внешние огни при обеспечении безопасности.

8.  Сигнальная лампа давления масла (красный)

Когда кнопка старт/стоп находится в режиме «RUN», этот индикатор загорается для самопроверки и гаснет после запуска двигателя.

Если этот сигнальный индикатор загорается после запуска двигателя, это указывает на низкое давление масла. Комбинация приборов подсказывает «низкое давление масла», сопровождаемое тремя тонами, в это время его следует немедленно остановить, когда это безопасно, и не продолжать движение.

9.  Индикатор неисправности (желтый)

Когда в меню «Просмотр неисправностей» появляется сообщение о неисправности, этот индикатор загорается.

10.  Индикатор спортивного режима SPORT (красный)

Индикатор режима SPORT горит, когда включен SPORT режим SPORT.

Когда экономичный режим включен, загорается индикатор экономичного режима ECO.

11.  Сигнальная лампа низкого уровня топлива (желтый)

Когда кнопка старт/стоп находится в режиме «RUN», этот индикатор загорается для самотестирования и гаснет после самотестирования.

Эта сигнальная лампа не гаснет после самопроверки и не загорается во время движения, указывая на нехватку топлива. Заправляйтесь вовремя в это время.

Если индикатор тревоги мигает, это указывает на то, что датчик топлива неисправен. В настоящее время указатель уровня топлива не может нормально показывать текущее количество масла, пожалуйста, как можно скорее обратитесь в ближайший автосалон BAIC для технического обслуживания и осмотра, чтобы избежать поломки автомобиля.

12.  HDC Индикатор работы на крутом спуске с холма (зеленый)

Когда кнопка старт/стоп находится в режиме «RUN», этот индикатор загорается для самотестирования и гаснет после самотестирования.

Рабочий индикатор крутого спуска с крутого холма HDC  (зеленый) мигает, когда работает функция крутого спуска с холма.

Рабочий индикатор крутого спуска с крутого холма HDC  (красный) загорается при неисправности функции спуска с крутого холма.

13.  Индикатор защиты кузова от угона (красный)

Когда кнопка старт/стоп находится в режиме «RUN», этот индикатор загорается для самотестирования и гаснет после самотестирования.

14.  Сигнальная лампа неисправности системы двигателя (желтый)

Когда кнопка старт/стоп находится в режиме «RUN», эта лампочка загорается для самопроверки, при запуске автомобиля, если неисправности нет, свет выключается. При запуске двигателя эта сигнальная лампа не гаснет и не загорается во время движения, указывая на неисправность системы двигателя.

 Если во время вождения загорается сигнальная лампа, вам следует как можно скорее обратиться в автосалон BAIC для технического обслуживания. Если меры не будут приняты, производительность двигателя может серьезно пострадать.

15.  Автоматический индикатор парковки (зеленый)

Когда система автоматической парковки работает, индикатор автоматической парковки работает  (зеленый).

Когда кнопка старт/стоп находится в режиме «RUN», автоматический индикатор неисправности парковки  (желтый) загорается для самопроверки, гаснет после самопроверки.

Когда автоматическая система парковки выходит из строя, индикатор неисправности автоматической парковки  (желтый).

16.  Левый указатель поворота (зеленый)

Показывает рабочее состояние левого указателя поворота, при включении левого указателя поворота или аварийной сигнальной лампы световой индикатор мигает. Если индикатор мигает быстрее, чем обычно, это означает, что левый указатель поворота неисправен, как можно скорее обратитесь в ближайший автосалон VAIC для проверки и ремонта.

17.  Индикатор предупреждения о выходе из полосы движения* (зеленый) *

Когда система предупреждения о выходе из полосы движения включена нормально, индикатор предупреждения о выходе из полосы движения работает  (зеленый).

Когда система предупреждения о выходе из полосы движения находится в режиме ожидания, индикатор ожидания предупреждения о выходе из полосы движения  (белый).

При выходе из строя системы предупреждения о выходе из полосы движения индикатор неисправности предупреждения о выходе из полосы движения  (желтый). Комбинация приборов подсказывает «Неисправность системы предупреждения о выходе из полосы движения», сопровождаемую тремя тонами.

18.  Дальний свет на индикаторе (синий)

Указывает рабочее состояние дальнего света, который загорается при включении фары на дальний свет.

19.  Интеллектуальный вспомогательный индикатор неисправности дальнего света (желтый) *

Когда интеллектуальная вспомогательная система дальнего света выходит из строя, интеллектуальный вспомогательный индикатор неисправности дальнего света  (желтый) горит, пожалуйста, свяжитесь с автосалоном в VAIC для технического обслуживания.

Когда интеллектуальная вспомогательная система дальнего света находится в режиме ожидания, интеллектуальный вспомогательный индикатор дальнего света  (белый).

Когда интеллектуальная вспомогательная система дальнего света находится в рабочем состоянии, интеллектуальный индикатор вспомогательной работы дальнего света  (зеленый).

20.  Сигнальная лампа неисправности системы подушек безопасности (красный)

Когда кнопка старт/стоп находится в режиме «RUN», этот индикатор загорается для самотестирования и гаснет после самотестирования.

После самопроверки, если индикатор загорается, это означает, что система подушек безопасности неисправна. Когда горит эта сигнальная лампа неисправности, нельзя гарантировать нормальное функционирование системы подушек безопасности.

 Когда горит сигнальная лампа неисправности системы подушек безопасности, работа системы подушек безопасности не может быть гарантирована.

 Если во время самопроверки не загорается сигнальная лампа, указывающая на то, что система подушек безопасности или сигнальная лампа повреждены, как можно скорее обратитесь в ближайший автосалон VAIC для технического обслуживания и осмотра.

21.  Сигнальная лампа неисправности зарядки аккумулятора (Красный)

Когда кнопка старт/стоп находится в режиме «RUN», загорается индикатор неисправности зарядки аккумулятора. После запуска двигателя свет гаснет.

Если сигнальная лампа все еще горит после запуска двигателя, это означает, что система зарядки аккумулятора неисправна, и вам следует как можно скорее обратиться в автосалон BAIC для технического обслуживания.

 Если сигнальная лампа горит во время движения, ее следует немедленно остановить, когда это безопасно для обеспечения безопасности, и как можно скорее обратиться в автосалон BAIC для технического обслуживания. Если не принять меры, это может привести к серьезной потере аккумулятора, и двигатель не будет работать.

22.  Сигнальная лампа высокой температуры воды (красный)

Когда кнопка старт/стоп находится в режиме «RUN», этот индикатор загорается для самотестирования и гаснет после самотестирования.

Эта сигнальная лампа не гаснет после самопроверки и не загорается во время движения, указывая на то, что текущая температура охлаждающей жидкости двигателя высока. Комбинация приборов подсказывает, что температура воды в двигателе высокая, сопровождается звуковым сигналом. В это время частота вращения

коленчатого вала двигателя должна быть снижена, а транспортное средство должно быть немедленно остановлено, когда это безопасно обеспечить.

23.  Индикатор ловушки частиц (желтый)

Когда ловушка частиц активно регенерируется,  (зеленый) индикатор загорается. Комбинация приборов подсказывает: «Активная регенерация GPF, никаких действий со стороны пользователя не требуется».

Когда ловушка частиц нуждается в регенерации,  (желтый) индикатор загорается. Комбинация приборов подсказывает «GPF нуждается в регенерации, пользователям рекомендуется обратиться на станцию технического обслуживания».

Когда ловушка частиц нуждается в обслуживании,  (красный) индикатор загорается. Комбинация приборов подсказывает: «GPF насыщен, пользователи идут в магазин 4S для регенерации парковки».

24.  Индикатор работы/неисправности ESP (желтый)

Когда кнопка старт/стоп находится в режиме «RUN», этот индикатор загорается для самотестирования и гаснет после самотестирования.

Во время движения, если индикатор быстро мигает, это означает, что ESP работает; после самопроверки или во время движения, если индикатор загорается, это указывает на то, что система ESP неисправна. На комбинации приборов отображается подсказка «Пожалуйста, проверьте ESP», сопровождаемая звуковым сигналом. Если сигнальная лампа всегда горит, как можно скорее обратитесь в ближайший автосалон BAIC для проверки и ремонта.

25.  Индикатор иммобилайзера двигателя (красный)

Когда кнопка старт/стоп находится в режиме «RUN», этот индикатор загорается для самотестирования и гаснет после самотестирования.

Когда ключ не может пройти аутентификацию двигателя против кражи, этот индикатор горит постоянно, и двигатель не может быть запущен.

26.  Сигнальная лампа неисправности системы рулевого управления с электроусилителем (желтый)

Когда кнопка старт/стоп находится в режиме «RUN», этот индикатор загорается для самотестирования и гаснет после самотестирования.

Если он не выключается после самопроверки или загорается во время движения, значит, в системе EPS неисправность. Комбинация приборов подсказывает: «Пожалуйста, проверьте EPS».

27.  Электронный индикатор неисправности парковки (желтый)

Когда кнопка старт/стоп находится в режиме «RUN», этот индикатор загорается для самотестирования и гаснет после самотестирования.

Этот индикатор показывает состояние системы ЕРВ, и когда система ЕРВ выходит из строя, эта лампочка загорается. Комбинация приборов подсказывает «Неисправность электронной системы парковки». Если индикатор загорается во время движения, обратитесь в автосалон в ВАИС для технического обслуживания.

28.  Сигнальная лампа неисправности коробки передач (желтый)

Когда кнопка старт/стоп находится в режиме «RUN», этот индикатор загорается для самотестирования и гаснет после самотестирования.

Если после самодиагностики загорается контрольная лампа, это указывает на неисправность в системе автоматической коробки передач. В случае отказа трансмиссии ходовые качества автомобиля будут значительно снижены, а частота вращения двигателя будет ограничена примерно до 3500 об/мин.

29.  Интеллектуальный индикатор работы круиз-ассистента (Зеленый) *

Рабочий индикатор интеллектуальной системы круиз-контроля обслуживания  (зеленый) горит, когда интеллектуальная система круиз-контроля обслуживания активна и работает.

Когда система интеллектуального круиз-контроля включена, но система не активна, загорается индикатор режима ожидания интеллектуального круиз-контроля  (белый).

Контрольная лампа неисправности системы интеллектуального круиз-контроля  (желтая) загорается при неисправности системы интеллектуального круиз-контроля.

30.  Сигнальная лампа превышения скорости

Индикатор показывает, превышает ли текущая скорость значение превышения скорости, установленное водителем, при его превышении отображается соответствующее значение скорости и срабатывает сигнализация превышения скорости, значение настройки системы по умолчанию составляет 120 км/ч, водитель может установить значение скорости самостоятельно или выключить систему.

31.  Индикатор работы системы помощи при движении по полосе (зеленый) *

Этот индикатор указывает на то, что система помощи при движении по полосе включена, а индикатор работы системы помощи при движении по полосе  (зеленый) горит, когда система активна.

Когда система помощи при движении по полосе находится в режиме ожидания, загорается индикатор режима ожидания системы мониторинга слепых зон  (белый).

Индикатор неисправности системы помощи при движении по полосе  (желтый) загорается, когда система помощи при движении по полосе работает неправильно.

32.  Индикатор режима ожидания адаптивного круиз-контроля (белый) *.

Когда адаптивная круизная система находится в режиме ожидания, индикатор ожидания адаптивной круизной системы  (белый).

Когда адаптивный круиз включен, адаптивная круизная система работает индикатором  (зеленый).

При выходе из строя адаптивной круизной системы индикатор неисправности адаптивной круизной системы  (желтый).

33.  Правый указатель поворота (зеленый)

Показывает рабочее состояние правого указателя поворота, а при включении правого указателя поворота или аварийной сигнальной лампы индикатор мигает. Если индикатор мигает быстрее, чем обычно, это означает, что правый указатель поворота неисправен, как можно скорее обратитесь в ближайший автосалон ВАИС для проверки и ремонта.

34.  Ближний свет на индикаторе (зеленый)

Показывает рабочее состояние ближнего света, который загорается при включении фары на ближний свет.

35.  Автоматический световой индикатор (белый)

Этот индикатор показывает рабочее состояние автоматической системы освещения, и когда автоматическая система освещения работает, этот индикатор загорается.

36.  Ремень безопасности не пристегнут сигнальной лампой (красный)

Этот индикатор указывает на состояние ремня безопасности со стороны водителя, и этот индикатор загорается, когда водитель не пристегнут ремнем безопасности.

Когда скорость ≥ 25 км/ч или продолжительность движения автомобиля ≥ 60 секунд или расстояние непрерывного движения автомобиля ≥ 300 м, ремень безопасности водителя не пристегнут, сигнальная лампа мигает, сопровождается звуковым сигналом, а сиденье в соответствующем положении во всплывающем окне сигнализации становится красным.

37.  Задний противотуманный фонарь включает индикатор (желтый)

Индикация рабочего состояния заднего противотуманного фонаря при включении

Противотуманные фары горят, когда они включены.

38.  Неисправность тормозной системы/сигнальная лампа низкого уровня тормозной жидкости (красный)

Когда кнопка старт/стоп находится в режиме «RUN», этот индикатор загорается для самотестирования и гаснет после самотестирования.

Если сигнальная лампочка не гаснет или загорается во время движения, это означает, что уровень тормозной жидкости низкий или тормозная система неисправна.

Если эта сигнальная лампа горит во время движения, ее следует немедленно остановить в условиях, обеспечивающих безопасность. Не нажимайте повторно на педаль тормоза.

Рулевое колесо

Отрегулируйте положение рулевого колеса



Водитель может регулировать высоту рулевого колеса в соответствии со своим типом телосложения и привычками вождения.

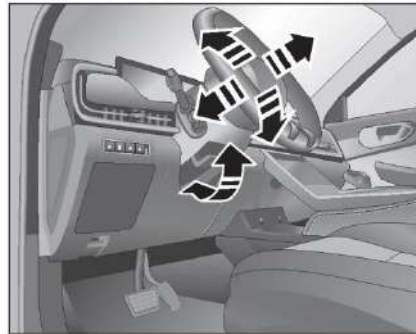

Отпустив ручку блокировки регулировки рулевого колеса вниз, можно отрегулировать положения рулевого колеса вверх, вниз, спереди и сзади, чтобы обеспечить комфорт вождения и безопасность людей разного роста.

После правильной регулировки стабилизируйте рулевое колесо, отодвиньте ручку блокировки вверх и встряхните рулевое колесо, чтобы убедиться, что положение рулевого колеса надежно заблокировано.

👁️ Не регулируйте рулевое колесо вверх и вниз, спереди и сзади, не отпуская ручку блокировки, иначе это приведет к повреждению деталей.

⚠️ Категорически запрещается регулировать положение рулевого колеса во время движения автомобиля, чтобы избежать несчастных случаев.

⚠️ Ручка блокировки должна быть плотно нажата, чтобы предотвратить изменение положения рулевого колеса во время движения автомобиля.

Многофункциональное рулевое колесо

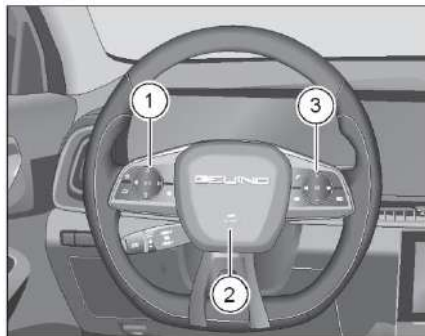

Многофункциональное рулевое колесо оснащено следующими функциональными кнопками:

- ① Кнопки управления прибором и центральным экраном управления
- ② Клаксон
- ③ Кнопки управления мультимедиа

Кнопки управления прибором и центральным дисплеем*



- : Главное меню:
 - : Повернуть вверх : Повернуть вниз
 - : Перевернуть влево : Повернуть направо
 - : Подтвердить : Возврат
- Проведите пальцем по часовой стрелке: то же, что и (справа).

Проведите пальцем против часовой стрелки: то же, что и (перевернуть влево).

Кнопки управления мультимедиа



- : Ответьте на телефонные звонки
- : Повесьте трубку : увеличьте громкость
- : Уменьшение громкости : Следующая песня
- : Предыдущая песня : Клавиша отключения звука
- : Кнопка выбора источника SRC

Проведите пальцем по часовой стрелке: То же, что и (увеличение громкости).

Проведите пальцем против часовой стрелки: То же, что и (уменьшение громкости).

Клаксон



Нажмите звуковой сигнал на рулевом колесе, чтобы определить близлежащую область, звуковой сигнал прозвучит и остановится, когда вы отпустите.

Никогда не нажимайте сильно на выключатель звукового сигнала и не ударяйте кулаком по выключателю звукового сигнала, чтобы не повредить детали автомобиля.

Звуковой сигнал следует регулярно проверять, чтобы убедиться, что звуковой сигнал может нормально работать.

Пожалуйста, соблюдайте правила дорожного движения, запрещающие сигнализировать, и используйте звуковой сигнал цивилизованно.

Смарт-ключ

Транспортные средства, оснащенные функцией запуска/остановки без ключа, оснащены смарт-ключами.

Эффективный радиус действия смарт-ключа может быть уменьшен из-за влияния внешней среды, что является нормальным явлением. Кратковременная неисправность смарт-ключа может произойти из-за влияния других клавиш, кардиостимуляторов или других радиопередатчиков. Если смарт-ключ не работает, попробуйте выполнить следующие действия:

- Подойдите ближе к автомобилю и повторите попытку. В дождливую и снежную погоду радиус действия смарт-ключа может быть уменьшен.
- Сделайте несколько шагов влево или вправо, удерживайте смарт-клавишу немного выше и повторите попытку. Если между смарт-ключом и транспортным средством находятся другие транспортные средства или предметы, он может блокировать передачу сигнала.
- Проверьте батарею внутри ключа.

Смарт-ключ содержит механический ключ, который можно использовать в экстренной ситуации. Если смарт-ключ не работает, для открытия двери автомобиля можно использовать механический ключ.

Если смарт-ключ утерян, как можно скорее обратитесь в автосалон BAIC, чтобы повторно адаптировать ключ, чтобы избежать кражи автомобиля.

Не прикасайтесь к предметам (например, металлическим пленкам), которые мешают электромагнитным волнам на смарт-ключе.

Не прикасайтесь смарт-ключом к другим объектам.

Не подвергайте смарт-ключ воздействию высоких температур в течение длительного времени, например, на приборной панели или крышке моторного отсека под прямыми солнечными лучами.

Не позволяйте смарт-ключу намочить или мыть его в ультразвуковом скруббере.

Не кладите смарт-ключ на устройство, излучающее электромагнитные волны, например на мобильный телефон.

Украшение автомобиля может повлиять на расстояние дистанционного управления транспортным средством (например, металлическая стеклянная пленка и т. д.), пожалуйста, выберите соответствующую отделку автомобиля.

При перевозке смарт-ключа в самолете не играйте со смарт-ключом в салоне самолета. После нажатия кнопки радиоволны, излучаемые смарт-ключом, могут помешать полету самолета.

Механический ключ открывает/закрывает дверь

Смарт-ключ содержит механический ключ, который используется в экстренной ситуации. Если смарт-ключ разрядился или вышел из строя из-за других сбоев, вы можете вынуть механический ключ следующим образом, а затем открыть дверь.



Шаги, чтобы отпереть/запереть дверь:

1. Нажмите и удерживайте кнопку блокировки ①, и механическая клавиша ② выскочит.
2. Вытащите механический ключ ②.
3. Цилиндр дверного замка вращается против часовой стрелки, чтобы отпереть, и вращает замок по часовой стрелке;
4. Нажмите и удерживайте кнопку блокировки ①;
5. Вставьте механический ключ ②, и после того, как механический ключ ② полностью войдет в смарт-ключ, отпустите кнопку блокировки ①.

i Когда механический ключ закончит использовать, обязательно положите его обратно.

i Если смарт-ключ используется для блокировки двери, разблокируйте ее механическим ключом, откройте дверь, автомобиль перейдет в состояние тревоги, в это время смарт-ключ необходимо поместить в центральный подлокотник с логотипом аварийного запуска и нажать кнопку старт/стоп для снятия с охраны.

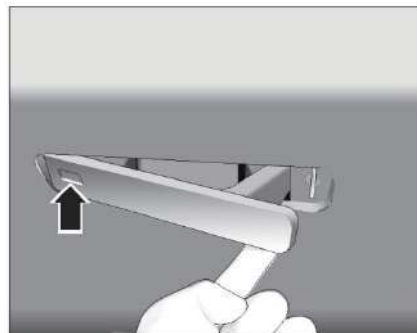

i Нажмите на переднюю часть наружной дверной ручки, чтобы наружная дверная ручка развернулась.

Запирание дверей механическим ключом

В случае сбоя питания автомобиля замок левой передней двери запирается механическим ключом, а остальные три двери запираются дверным замком с аварийным замком.

Как пользоваться аварийными замками



1. Выньте механический ключ;
2. Откройте дверь, вставьте механический ключ в выключатель аварийного замка ①, замок левой задней двери вращается против часовой стрелки, а правый замок задней и правой передней двери вращается по часовой стрелке, вы можете заблокировать дверной замок;
3. Закройте дверь автомобиля.

Смарт-ключ



Ключ разблокировки : Разблокируйте весь дверной замок автомобиля.

Ключ защелки : Заблокируйте весь дверной замок автомобиля.

Ключ разблокировки багажника : разблокировка крышки багажника (ручная крышка багажника); Автоматическое открытие или закрытие крышки багажника (электрическая крышка багажника).

Кнопка поиска : Нажмите эту кнопку в укрепленном состоянии, и транспортное средство издаст звуковой и световой сигнал тревоги, указывающий на местоположение транспортного средства.

 После непрерывного нажатия кнопки разблокировки/блокировки сработает функция защиты дверного замка, а функция разблокировки будет временно аннулирована.

Заприте двери



При закрытых дверях, крышках моторного отсека и крышках багажника нажмите кнопку блокировки , все двери заперты, и все поворотники загораются примерно на 2 секунды.

i Проверьте и убедитесь, что все двери надежно заперты, и покиньте автомобиль после того, как двери и окна будут полностью закрыты.

i В случае, если какая-либо дверь (4 двери) не закрыта, нажмите кнопку блокировки, дверь не заблокируется.

i Когда четыре двери закрыты, крышка двигателя или крышка багажника не закрыты, нажмите кнопку защелки (указатель поворота мигнет 3 раза), а затем войдите в состояние тревоги, в это время нажмите клавишу разблокировки, чтобы отпустить сигнализацию.

1 После того, как наружные зеркала автоматически складываются через центральный экран управления, зеркала автоматически складываются, когда все двери заперты.

Разблокируйте двери



Когда все двери были заперты, после нажатия кнопки разблокировки четыре  двери разблокировались, а поворотники мигнули 2 раза.

1 После открытия наружных зеркал заднего вида через центральный экран управления и автоматического складывания зеркала автоматически разворачиваются, когда четыре двери разблокированы.

Откройте багажник



Дважды коротко нажмите клавишу на кнопке разблокировки крышки багажника , крышка багажника разблокируется.

1 Автомобили, оснащенные функцией электрической крышки багажника,

Крышка багажника может открываться автоматически.

Функция поиска автомобиля



Когда транспортное средство находится в укреплённом состоянии, на расстоянии < 15 м (открытое поле), нажмите кнопку поиска на смарт-ключе , в это время указатель поворота мигнет 2 раза, а звуковой сигнал прозвучит 2 раза.

Замените батарею

Когда смарт-ключ разряжен, комбинация приборов напомнит о необходимости замены аккумулятора. Неправильная эксплуатация при замене аккумулятора приведет к повреждению ключа, рекомендуется обратиться в автосалон BAIC для замены.

⚠ Будьте осторожны, не прикасайтесь к печатной плате пульта дистанционного управления, иначе может возникнуть статическое электричество, которое повредит смарт-ключ.

⚠ При замене батарейки ключа не теряйте детали.

⚠ Если вы заменяете его самостоятельно, вам необходимо использовать литиевую батарею модели CR2032.

⚠ Использованные батареи необходимо утилизировать в соответствии с местным законодательством.

👁 Убедитесь, что положительный и отрицательный полюса батареи смарт-ключа установлены правильно.

👁 При замене батареи смарт-ключа убедитесь, что батарея сухая.

👁 Не прикасайтесь и не перемещайте какие-либо части внутри смарт-ключа, иначе это повлияет на функцию смарт-ключа.

👁 Будьте осторожны, чтобы не согнуть электроды при установке батареи смарт-ключа, а батарейный отсек не должен быть в пыли и масле.

Замените батарею смарт-ключа



1. Извлеките механический ключ;
2. Подденьте заднюю крышку смарт-ключа инструментом;

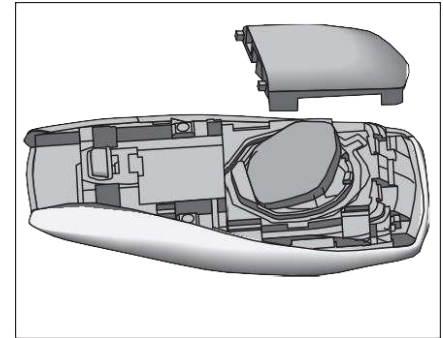

3. Откройте крышку батарейного отсека;
4. Извлеките аккумулятор, не прикасайтесь к печатной плате и зажиму аккумулятора;
5. Не прикасайтесь к поверхности аккумулятора при установке аккумулятора и протрите аккумулятор перед установкой;
6. При установке убедитесь, что крышка батарейного отсека не повреждена, чтобы избежать попадания пыли и водяного пара;
7. После замены батареи необходимо проверить, нормально ли функционирует смарт-ключ. Если смарт-ключ по-прежнему не работает должным образом, обратитесь в автосалон BAIC.

Система входа и запуска без ключа

Разблокировка без ключа

После того, как автомобиль будет укреплен, поднесите смарт-ключ близко к автомобилю, примерно в 1,5 метрах от ручки передней двери автомобиля, скрытая ручка автоматически развернется, и дверной замок будет разблокирован.

Когда транспортное средство не используется в течение длительного времени или батарея разряжена, в целях экономии энергии вышеуказанная функция автоматического развертывания автоматически отключается, а затем используется кнопка разблокировки ключа для разблокировки.

Защелка без ключа

Когда кнопка запуска/остановки автомобиля установлена в режиме «OFF», все двери, капот, дверь багажника закрыты, оставьте автомобиль с ключом, подойдите к ручке передней двери автомобиля на расстоянии около 2 метров, скрытая ручка автоматически убирается, а дверной замок запирается.

i В суровых зимних условиях лед внутри дверных ручек может привести к тому, что они не откроются. Чтобы избежать большого количества льда внутри дверной ручки, вам необходимо выбросить дверную ручку после мытья автомобиля, высушить воду феном внутри и высушить дверную ручку и капли воды снаружи двери. Если лед замерзает и его невозможно открыть, требуются следующие операции:

1. Удалите лед с внешней стороны дверных ручек и щелей.
2. Плотнo нажмите на переднюю часть дверной ручки, чтобы сломать лед.
3. Нажмите на пульт дистанционного управления, чтобы разблокировать, чтобы увидеть, всплывет ли он, если его нельзя выбросить, ударьте кулаком по передней части дверной ручки и разбейте лед в заднем положении, пока дверная ручка не будет извлечена.
4. После того, как дверная ручка выскочит, например, кубики льда скапливаются внутри, сначала очистите лед, а затем несколько раз открывайте и закрывайте дверную ручку, чтобы убедиться, что она полностью вернулась на место.

Условия эффективного характера функции автоблокировки

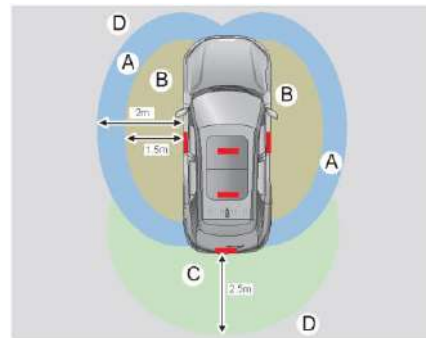

Автомобиль может быть заблокирован автоматически, если вы отходите от автомобиля на расстояние 2 метра (зона D - зона блокировки) после выполнения следующих условий

1. Откройте функцию интеллектуального входа через центральный экран управления;
2. Переведите кнопку запуска/остановки без ключа в режим «OFF».
3. Выйдите из машины со смарт-ключом (смарт-ключ нельзя поставить вместе с мобильным телефоном, ноутбуком, и поблизости нет других источников помех), и рядом с автомобилем (в зоне A, B), закрыв четыре двери, активируйте функцию автоматической блокировки.

Условия для того, чтобы функция автоматической разблокировки вступила в силу

После выполнения следующих условий он может быть автоматически разблокирован в пределах 1,5 метра (зона В) рядом с автомобилем.

1. С момента парковки прошло менее 72 часов (если транспортное средство не использовалось более 72 часов, функция временно отключается);
2. При приближении к транспортному средству смарт-ключ не помещается вместе с мобильным телефоном или ноутбуком, а поблизости нет других источников помех;
3. Клавиша блокировки смарт-ключа не нажимается два раза подряд в период блокировки автомобиля (при нажатии клавиши блокировки два раза подряд в течение 2 секунд функция временно отключается);
4. Смарт-ключ не помещается в зону пробуждения автомобиля (около 4 метров рядом с автомобилем) более чем на 30 минут, а если он превышает 30 минут, функция временно отключается.

i Если вам нужно положить смарт-ключ в автомобиль снаружи автомобиля, дважды нажмите кнопку блокировки смарт-ключа в течение 2 секунд, временно отключите функцию интеллектуального входа и положите его в автомобиль.

👁 Когда смарт-ключ находится снаружи автомобиля, следует избегать его размещения в пределах диапазона пробуждения автомобиля (примерно в 4 метрах от автомобиля красный индикатор на смарт-ключе мигает непрерывно или прерывисто, то есть в пределах диапазона пробуждения), если он размещен рядом с транспортным средством, вам необходимо дважды нажать ключ блокировки смарт-ключа в течение 2 секунд, чтобы временно отключить функцию интеллектуального входа, чтобы избежать потери батареи смарт-ключа.

👁 Если функция интеллектуального входа отключена на центральном экране управления, вам необходимо снова включить функцию на центральном экране управления, а функция интеллектуального входа, которая временно закрыта другими способами, может быть восстановлена после повторного открытия и закрытия двери.

Функция напоминания о нажатии клавиш

Смарт-ключ забыт в машине

Если в автомобиле остался смарт-ключ (за исключением багажника), когда одна из четырех дверей открыта, используйте другой смарт-ключ, чтобы дистанционно запереть его снаружи автомобиля; или носите с собой другой смарт-ключ, при защелке, касаясь сенсорной области на передней части дверной ручки, комбинация приборов сообщит, что смарт-ключ забыт в автомобиле, и запрос на блокировку не будет выполнен, и автомобиль издаст звуковую подсказку.

Смарт-ключа нет в машине

Когда кнопка старт/стоп находится в режиме «RUN», одна из четырех дверей закрыта, и если в автомобиле нет смарт-ключа, комбинация приборов укажет, что ключа нет в машине, и автомобиль издаст звуковое напоминание.

Кнопки старт/стоп без ключа

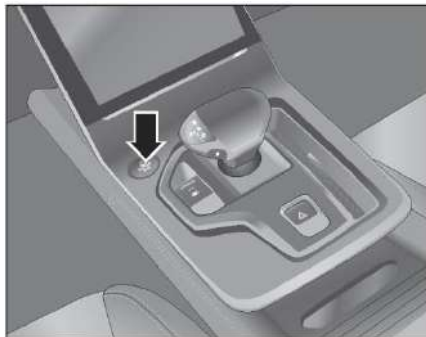

Нажатие кнопки запуска/остановки без ключа включает переключение режимов питания и функцию запуска/остановки двигателя.

Противоугонная сигнализация

Ваш автомобиль оснащен противоугонной системой кузова и электронной противоугонной системой двигателя, для безопасности и удобства эксплуатации автомобиля мы настоятельно рекомендуем вам внимательно прочитать это описание, чтобы полностью понять его характеристики и методы использования.

При разблокировке смарт-ключом автомобиль выходит из противоугонного укреплённого состояния, но если в течение примерно 30 секунд не открываются двери, крышка багажника или крышка моторного отсека, то все двери автоматически запираются, а для автомобилей, оснащенных скрытыми ручками, ручки будут автоматически убираться. Охранная сигнализация автомобиля автоматически вернется в состояние противоугонной защиты.



После блокировки автомобиля с помощью смарт-ключа все транспортное средство переходит в укреплённое состояние, а все двери, крышки моторного отсека и крышки багажника находятся в контролируемом состоянии. Если обнаружено, что дверь, крышка багажника или крышка моторного отсека открыты незаконно, например, если кто-то принудительно открывает дверь, срабатывает сигнализация.

Функция охранной сигнализации автомобиля может быть активирована только в том случае, если все двери, крышки багажника и крышки моторного отсека заблокированы. Если при запирании автомобиля с помощью смарт-ключа в транспортном средстве есть сирена и мигающее напоминание о сигнале поворота, указывающее на то, что транспортное средство не вошло в состояние фортификационной сигнализации, в это время

вы должны проверить, надежно ли закрыты четыре двери, крышка моторного отсека и крышка багажника, если они были надежно закрыты, все еще не можете активировать функцию противоугонной сигнализации, обратитесь в автосалон в ВАIC для технического обслуживания, чтобы избежать потери имущества в автомобиле из-за выхода из строя охранной сигнализации.

Условия срабатывания для состояния тревоги:

- Если дверь заперта смарт-ключом, все двери закрыты, крышка моторного отсека или крышка багажника не закрыты, автомобиль подаст сигнал тревоги.
- Если дверь запирается смарт-ключом, любая дверь (включая крышку моторного отсека и крышку багажника) открывается, автомобиль подаст сигнал тревоги.
- Если вы используете смарт-ключ, чтобы запереть дверь, откройте ее механическим ключом, откройте дверь, и автомобиль подаст сигнал тревоги.

Явления, вызванные состоянием тревоги:

- Все поворотники мигают во время звукового сигнала. Как снять охранную сигнализацию с охраны после срабатывания состояния тревоги:

- Нажмите кнопку разблокировки на смарт-ключе, состояние противоугонной сигнализации будет отклонено, световой и звуковой сигнал остановится, и автомобиль будет разблокирован.
- После того, как кнопка запуска/остановки автомобиля будет переведена в режим «RUN», состояние охранной сигнализации будет снято.

i Когда транспортное средство запирается механическим ключом, все транспортное средство не переходит в укрепленное состояние.

Система автоматического отключения масляного контура

Когда с транспортным средством происходит дорожно-транспортное происшествие (столкновение), ECU немедленно отключает реле топливного насоса, когда получает сигнал столкновения транспортного средства, прекращает подачу топлива в масляный контур автомобиля и предотвращает возникновение опасности.

Система центральных дверных замков

Описание системы центральных дверных замков

Система центральных замков запирает и отпирает все двери:

- Управляйте системой центрального дверного замка с помощью смарт-ключа.
- Системой центрального дверного замка можно управлять с помощью кнопки центрального дверного замка в автомобиле.

Кнопка центрального дверного замка

Центральная кнопка управления дверным замком расположена на ручке открывания в двери со стороны водителя, что удобно для водителя, чтобы запирать и отпирает все двери.



Нажмите кнопку разблокировки , и все двери будут разблокированы.

Нажмите кнопку блокировки , все двери будут запеты, и двери не могут быть открыты снаружи автомобиля.

После того, как все двери запеты, каждая дверь все еще может быть открыта индивидуально в автомобиле. Когда одна из четырех дверей открыта, операция блокировки двери не может быть  выполнена нажатием кнопки.

 **Никогда не оставляйте детей или людей с ограниченной подвижностью одних в машине! Они могут непреднамеренно нажать кнопку блокировки, чтобы запеть дверь; В случае чрезвычайной ситуации детям или людям с ограниченной подвижностью сложно самостоятельно покинуть машину, а другим будет сложнее спастись после того, как дверь будет запета.**

Откройте дверь снаружи автомобиля



Ручка автоматически разворачивается, когда весь автомобиль разблокирован, и дверь можно открыть, потянув за наружную дверную ручку. Транспортное средство запирается, а при движении скрытая ручка автоматически убирается.

 Если ручка наружной двери не может быть развернута, вы можете нажать и удерживать переднюю часть соответствующей ручки, чтобы развернуть ручку наружной двери.

Откройте дверь изнутри автомобиля



Когда дверь заперта, чтобы открыть дверь изнутри автомобиля, нужно дважды потянуть за внутреннюю ручку. Потяните один раз – снимается блокировка двери, потяните второй раз, чтобы открыть дверь. В незапертом состоянии двери один раз потяните за внутреннюю ручку, чтобы открыть дверь.

В запертом состоянии двери только один раз потянув за внутреннюю ручку, вы не сможете открыть дверь, не продолжайте сильно тянуть в это время, чтобы не повредить внутреннюю ручку.

Функция автоматической блокировки падения

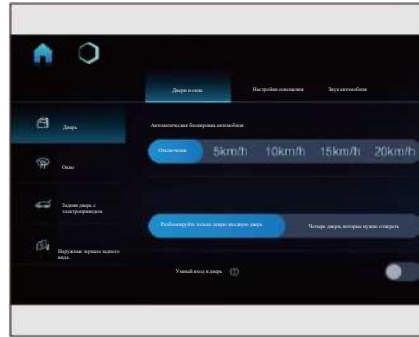

Во время движения автомобиля, когда скорость выше установленного значения, центральный дверной замок автоматически сбрасывает замок, запирая все двери.

1 Функцию автоматической блокировки можно включать, закрывать, а скорость автомобиля, когда она активна, можно установить на центральном дисплее.

Разблокировка элементов управления

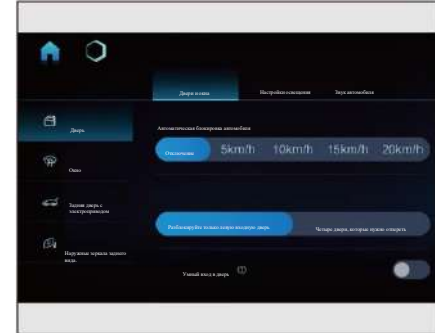

После остановки автомобиля кнопка запуска/остановки без ключа устанавливается в режим «OFF», а центральный дверной замок может быть автоматически разблокирован. Транспортные средства, оснащенные скрытыми внешними ручками, ручки будут автоматически раскладываться.

Во время вождения автомобиля, если происходит столкновение, подушка безопасности надувается и расширяется, а четыре дверных замка автоматически разблокируются. Транспортные средства, скрытыми внешними ручками, ручки будут автоматически раскладываться.

i Элемент управления разблокировкой можно настроить так, чтобы разблокировать левую входную дверь за один проход или разблокировать все двери за один проход. Эту функцию можно настроить через центральный дисплей.

Четыре двери и две крышки не закрываются



Дверь, крышка моторного отсека и крышка багажника не закрыты, а на дисплее бортового компьютера отображается соответствующая незакрытая дверь, крышка моторного отсека или крышка багажника.

▲ Перед тем, как автомобиль начнет движение, вы должны убедиться, что все двери, крышка моторного отсека и крышка багажника закрыты, например, комбинация приборов подсказывает дверь, крышка моторного отсека и крышка багажника не закрыты, вождение строго запрещено.

Блокировка от детей

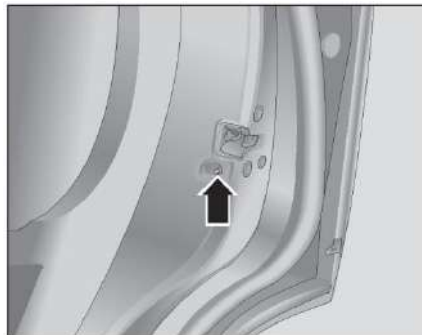

Когда на заднем сиденье находятся дети, обязательно переведите блокировку от детей в заблокированное состояние.

Левая задняя дверь, переключите рычаг блокировки от детей в правый нижний угол, замок безопасности от детей запирается; Переключите рычаг блокировки от детей в левый нижний угол, и блокировка от детей будет разблокирована. Правая задняя дверь, переключите рычаг блокировки от детей в левый нижний угол, замок безопасности от детей запирается; Переключите рычаг блокировки от детей в правый нижний угол, и блокировка от детей будет разблокирована.

i Чтобы дети в автомобиле случайно не открыли заднюю дверь и не стали причиной несчастных случаев, рекомендуется блокировать замок безопасности при езде с детьми.

i Детские замки запирают запертые двери, которые можно открыть только снаружи автомобиля, даже если дверь не заперта.

i Обе задние двери оснащены замками безопасности от детей.

👁 После того, как замок безопасности от детей заперт, дверь не может быть открыта изнутри автомобиля. Если задняя дверь не может быть открыта внутренней ручкой, возможно, сработал замок безопасности от детей, и не тяните внутреннюю ручку сильно, чтобы избежать повреждения.

Крышка моторного отсека

Откройте крышку моторного отсека



1. Потяните за ручку открытия капота, расположенную в передней части порога двери со стороны водителя, в направлении, указанном стрелкой, в этот момент капот будет разблокирован и слегка приподнимется;



2. Слегка приподнимите крышку моторного отсека, из зазора посередине крышки моторного отсека, нажмите пальцем вправо на ручку предохранительного крючка, поднимите крышку моторного отсека вверх, и крышка моторного отсека откроется автоматически.

Закройте крышку моторного отсека

1. Убедитесь, что в моторном отсеке нет других посторонних предметов, чтобы не повредить детали автомобиля;
2. Прижмите крышку моторного отсека на расстояние около 20 см от верхней части передней решетки обеими руками и плотно закройте крышку, чтобы зафиксировать ее по инерции. После блокировки нажмите и потяните крышку моторного отсека вверх и вниз, чтобы убедиться, что предохранитель на месте.

⚠ Низкие температуры могут препятствовать закрытию капота, в этом случае резиновый бампер в салоне нужно слегка повернуть по часовой стрелке, пока его можно будет закрыть.

⚠ Если пар или дым выходит из моторного отсека, никогда не открывайте крышку моторного отсека, чтобы не получить травму.

⚠ Если крышка моторного отсека не заблокирована во время движения автомобиля, крышка моторного отсека может быть поднята высокоскоростным потоком воздуха и привести к серьезной аварии. Поэтому после закрытия крышки моторного отсека необходимо проверить, надежно ли заблокировано запирающее устройство.

Магистраль

Магистральные заметки

⚠ Держите крышку багажника закрытой во время движения. Если крышка багажника открыта, багаж внутри багажника может быть случайно выброшен во время движения, что приведет к аварии или потере. Поэтому перед поездкой необходимо убедиться, что крышка багажника закрыта.

⚠ Категорически запрещено перевозить пассажиров в багажнике, иначе очень легко нанести серьезную травму или даже смерть в случае экстренного торможения или столкновения.

⚠ Никогда не допускайте детей в багажник, если ребенок случайно заперт внутри багажника, это может привести к его перегреву или удушью до смерти.

⚠ При использовании туловища следует соблюдать следующие меры предосторожности, иначе это может привести к зажатиям части тела, что приведет к серьезным травмам:

- При открытии крышки багажника вверх крышка багажника поднимается в полностью открытое положение, и следует обратить внимание на максимальную безопасность.

- Прежде чем открывать крышку багажника, удалите посторонние предметы (например, снег или лед) с крышки багажника, чтобы предотвратить защемление.

👁 Когда в багажнике слишком много предметов и невозможно подтвердить, будут ли предметы касаться крышки багажника, вы можете сначала поддержать крышку багажника, медленно попытаться закрыть ее, а затем закрыть крышку багажника, убедившись, что проблем нет.

Открыть багажник (вручную)

Используйте смарт-ключ



Дважды коротко нажмите кнопку разблокировки крышки багажника на смарт-ключе, и крышка багажника будет разблокирована. В это время коротко нажмите переключатель открытия на крышке багажника и потяните крышку багажника

вверх, чтобы открыть.

Используйте крышку багажника, чтобы открыть выключатель



В случае, если весь автомобиль разблокирован или имеет смарт-ключ, коротко нажмите переключатель открытия на крышке багажника, чтобы разблокировать крышку багажника, и потяните крышку багажника вверх, чтобы открыть.

👁 Для незапертых багажников (отпирание и открывание двери обозначается «стрелой», а лампочка багажника всегда горит), избегайте повторной операции электрического отпирания и поднимите крышку багажника вручную, чтобы открыть его.

Используйте крышку багажника в помещении, чтобы открыть выключатель



Коротко нажмите кнопку разблокировки крышки багажника на многофункциональном переключателе в автомобиле, чтобы разблокировать крышку багажника, и поднимите крышку багажника вверх, чтобы открыть крышку багажника.

Крышка багажника открывается в экстренной ситуации

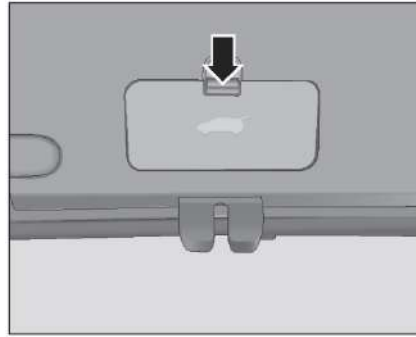

1. Сложите задние сиденья в салон багажника, в среднем положении нижней части крышки багажника потяните вниз и снимите крышку замка багажника;

Модели с ручным багажником

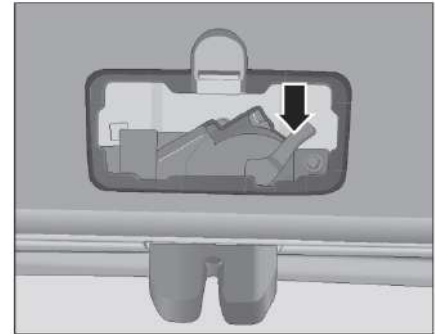

Электрическая модель багажника

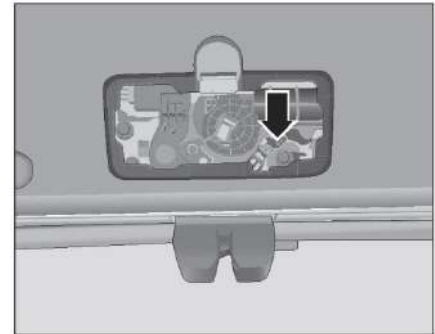

2. Переключите переключатель аварийного открытия багажника, чтобы разблокировать багажник, и вытолкните крышку багажника наружу, чтобы открыть.

Закреть багажник (вручную)

1. аккуратно прижмите крышку багажника вплотную к заднему бамперу;
2. Чуть сильнее прижмите крышку багажника обеими руками к передней и нижней части, закрывая ее. После того, как крышка багажника будет закрыта, значок напоминания о том, что багажник не закрыт, отображаемый на комбинации приборов, исчезнет.

i Закрывая крышку багажника, обратите внимание на проверку, чтобы она не защемила чужие пальцы и другие части, а также содержимое багажника.

Открытый багажник (электрический)

Используйте смарт-ключ



Просто дважды нажмите кнопку разблокировки крышки багажника на смарт-ключе, и вы сможете автоматически открыть крышку багажника.

👁 В процессе открытия дважды нажмите кнопку ствола клавиши, чтобы остановить действие.

Используйте переключатель открытия крышки багажника, чтобы разблокировать



Когда весь автомобиль разблокирован или смарт-ключ взят с собой, нажмите переключатель открытия на крышке багажника, чтобы автоматически открыть крышку багажника.

👁 Во время процесса открытия нажмите переключатель еще раз, чтобы остановить действие.

Используйте многофункциональный переключатель в автомобиле



Переключатель открытия крышки багажника в помещении, расположенный на многофункциональной панели переключателей с левой стороны приборной панели. Нажмите переключатель открытия крышки багажника, чтобы автоматически открыть крышку багажника.

☑ Во время процесса открытия нажмите переключатель еще раз, чтобы остановить действие.

Используйте функцию индуктивного включения

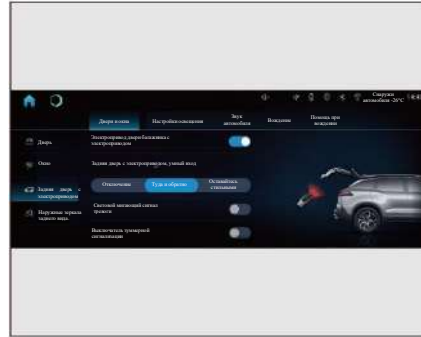

Через центральный экран управления крышку багажника можно включать/выключать с помощью функции индукционного открывания и устанавливать режим.

ℹ Электрическая функция обнаружения крышки багажника, интеллектуальная функция входа должна быть включена через центральный экран управления, чтобы работать нормально.

- При открытии типа «туда и обратно» пронесите смарт-ключ в зону срабатывания 0,5 м от крышки багажника, затем выйдите из этой области, снова войдите в зону срабатывания, и электрическая крышка багажника откроется автоматически.

ℹ Действие входа с первого на второй завершается в течение 10 секунд.

- При открытии типа удержания поместите смарт-ключ в зону зондирования 0,5 метра крышки багажника, стойте на месте более 6 секунд, и электрическая крышка багажника откроется автоматически.

ℹ После входа в зону обнаружения загорается высокий стоп-сигнал, указывая на успешный вход.

ℹ Чтобы повысить точность и чувствительность расстояния срабатывания, поместите ключ рядом с талией и ниже.

Настройка высоты

Настройка с помощью внутреннего переключателя

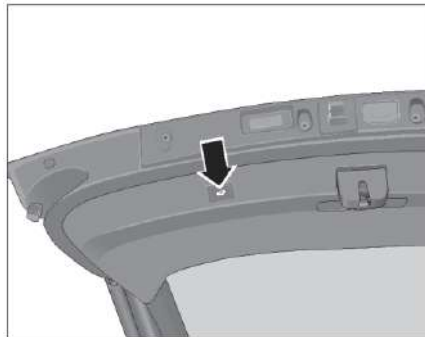

В процессе открытия/закрытия крышки багажника нажмите и удерживайте переключатель закрытия на крышке багажника в течение 3 секунд, и текущая высота будет успешно установлена.

Использование настроек центрального дисплея

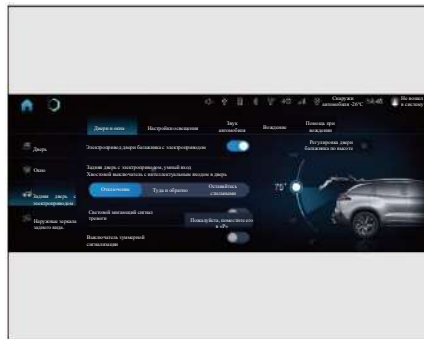

Высоту открывания крышки багажника можно установить с помощью центрального дисплея.

Функция защиты от защемления

Крышка багажника открывается, и во время процесса закрытия, если есть препятствие, крышка багажника будет двигаться в обратном направлении, а во время движения, крышка багажника перестанет двигаться.

Настройки функций

Через центральный экран управления крышка багажника может быть настроена на электрическое открытие, интеллектуальный вход, мигающий сигнал мигания, функция включения/выключения зуммера.

Подсказка о неисправности

Когда кнопка запуска/остановки без ключа находится в режиме «RUN», а передача не находится на передаче «P», нажмите переключатель открытия на крышке багажника, крышка багажника не может быть открыта, и прибор показывает «Пожалуйста, переключите передачу P».

После того, как автомобиль заведен, когда он не включен на P-передачу, его нельзя открыть/закрыть переключателем/закрыть крышку багажника.

Закрытый багажник (электрический)

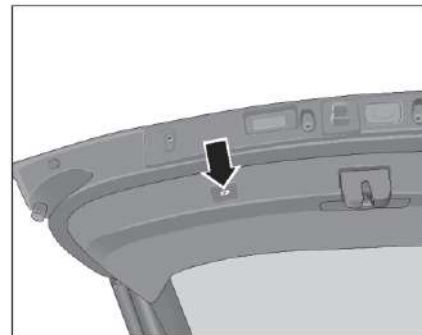

Когда крышка багажника открыта, нажмите переключатель закрытия на крышке багажника, переключатель открытия крышки багажника в салоне или дважды нажмите кнопку разблокировки крышки багажника на смарт-ключе, чтобы автоматически закрыть крышку багажника.

ⓘ Если крышка багажника закрыта, дважды кратковременно нажмите кнопку ключа багажника или снова нажмите переключатель открытия, багажник перестает работать.



ⓘ Закрывая крышку багажника, обратите внимание на проверку, чтобы она не защемила чужие пальцы и другие части, а также содержимое багажника.

ⓘ Открытием/закрытием крышки багажника можно управлять вручную, при ручном управлении задней дверью, после того, как скорость работы электродвигателя электрической стойки задней двери достигает 15°/с, электрическая функция выполняется вдоль направления работы задней двери, а электрическое открытие открывается до максимума или закрывается.

ⓘ Крышку багажника можно открыть и закрыть с помощью электропривода, только если кнопка запуска/остановки без ключа находится в режиме «RUN» или «OFF» и передача находится в положении «P».

Багажник закрывается с задержкой

Когда автомобиль выключен, четыре двери и передняя крышка закрываются, ключ нажимается дважды, чтобы нажать переключатель закрытия на крышке багажника, и крышка багажника активирует функцию отложенного закрытия. В это время крышка багажника не закроется сразу, а крышка багажника закроется электрически после того, как ключ уйдет.

Дверца топливного бака



Когда весь автомобиль будет разблокирован, нажмите на заднюю часть дверцы топливного бака, чтобы открыть.



При заправке топливом медленно отвинтите крышку заливной горловины против часовой стрелки и, прежде чем полностью вывинтить ее, приостановите крышку заливной горловины в заливном отверстии на небольшую паузу, чтобы сбросить внутреннее давление, затем снимите крышку заливной горловины и вставьте ее в зажим.

После завершения наполнения вращайте крышку заливной горловины по часовой стрелке, пока не услышите щелчок, указывающий на то, что крышка заливной горловины полностью затянута.

Затянув крышку заливной горловины, хорошо закройте дверцу заливной горловины.

Чтобы гарантировать производительность транспортного средства, необходимо соблюдать требования

Неэтилированный бензин с указанным обозначением (92# и выше) данного транспортного средства.

▲ После завершения заправки топливом убедитесь, что крышка топливного бака затянута, чтобы предотвратить вытекание топлива и возгорание.

👁 Этот автомобиль оснащен каталитическим нейтрализатором, заправляйте топливо до того, как загорится индикатор топливной сигнализации, чтобы топливо не закончилось. Когда уровень масла слишком низкий, нерегулярная подача топлива приведет к отсутствию возгорания двигателя, что приведет к попаданию несгоревшего топлива в выхлопное устройство, что приведет к перегреву и повреждению каталитического нейтрализатора. Слишком низкий уровень масла также не способствует смазке топливного насоса.

👁 При заправке топливом до тех пор, пока заправочный пистолет автоматически останавливается, указывая на то, что топливный бак «полон», не продолжайте принудительную заправку, иначе расширительное пространство в топливном баке также будет заполнено топливом, и топливо может переполниться при расширении при нагревании.

▲ Перед полным открытием крышки заливной горловины следует сначала отвинтить крышку заливной горловины, чтобы сбросить внутреннее давление топлива. В противном случае пары топлива будут распыляться из

заливного отверстия и причинять травмы персоналу.

👁 Не заправляйте автомобиль дизельным топливом, если вы по ошибке добавили дизельное топливо, не запустите двигатель, вам следует обратиться в автосалон в BAIC Motor для тщательной очистки топливной системы.

👁 Бензин следует добавлять на обычные заправки, использование бензина, не соответствующего стандарту, сократит срок службы двигателя или даже повредит двигатель.

👁 Этот автомобиль оснащен каталитическим нейтрализатором, разрешен только неэтилированный бензин, если этилированный бензин заправлен один раз, каталитический нейтрализатор будет поврежден.

👁 Пары топлива очень легко сжечь и вызвать возгорание, при заправке топливом следует заглушить двигатель, категорически запрещено курить, появляются мобильные телефоны и другие искры или открытое пламя.

Электрические стеклоподъемники

⚠ Закрывая электрические стеклоподъемники, будьте осторожны, чтобы не защемить людей. Если голова, шея или руки пассажира застрянут в окне, это может привести к серьезным травмам.

⚠ Никогда не оставляйте детей или людей с ограниченной подвижностью одних в машине! Они могут случайно коснуться переключателя или контроллера, что приведет к серьезным авариям.

⚠ В случае детей в автомобиле во время вождения следует нажать выключатель запрета на подъем окон, чтобы дети не открывали окна самостоятельно и не попадали в аварию.

Переключатель управления стеклоподъемниками со стороны водителя

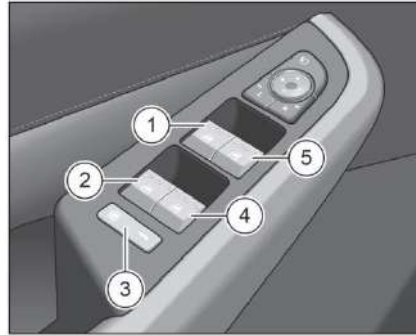

Переключатель управления стеклоподъемниками расположен на подлокотнике двери со стороны водителя.

- ① Переключатель подъема стекла со стороны водителя
- ② Переключатель подъема стекла заднего левого стекла
- ③ Выключатель запрета на подъем и опускание стекла бокового окна
- ④ Переключатель подъема стекла заднего правого стекла
- ⑤ Переключатель подъема стекла бокового стекла пассажира на переднем сиденье

Управление подъемником стекла со стороны водителя

Потяните переключатель ① вверх и

удерживайте, стекло окна со стороны водителя поднимется и остановится, когда вы отпустите.

Нажмите на переключатель ① и удерживайте, стекло со стороны водителя опускается и останавливается, когда вы отпускаете.

Нажмите переключатель окна ①, чтобы превысить точку давления и отпустить, стекло со стороны водителя автоматически опустится вниз, если оконное стекло автоматически опускается, коснитесь переключателя, оконное стекло останется в текущем положении.

Оснащенный функцией подъема одной кнопкой, переключатель поднимается вверх ①, чтобы превысить точку давления, и отпускается, стекло со стороны водителя автоматически поднимается до полного закрытия, если оконное стекло находится в процессе автоматического подъема, коснитесь переключателя, оконное стекло останется в текущем положении.

Водитель управляет подъемом оконного стекла со стороны пассажира

Потяните вверх или нажмите переключатель ②, ④ ⑤ (тот же метод работы, что и стекло со стороны водителя), чтобы вызвать подъем или опускание соответствующего оконного стекла.

Выключатель запрета на подъем стекла бокового окна

Нажмите выключатель запрета подъема бокового стекла пассажира ③, загорится

индикатор переключателя, и выключатель подъемника стекла со стороны пассажира не сможет управлять соответствующим подъемником оконного стекла. Нажмите переключатель еще раз, чтобы снять запрет, и индикатор переключателя не горит.

Переключатель управления стеклом бокового стекла пассажира

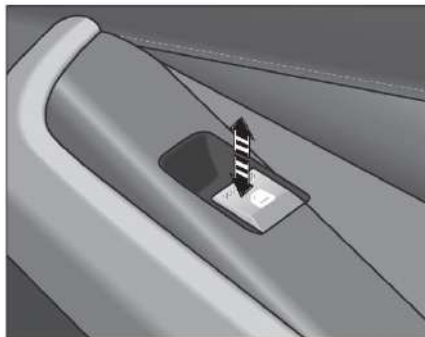

Переключатель подъема стекла бокового окна пассажира расположен на каждом подлокотнике двери, и переключателем можно управлять, потянув переключатель вверх или нажав переключатель вниз, а метод работы такой же, как и у окна со стороны водителя.

Инициализация положения окна

После того, как функция окна, оснащенная функцией подъема одной кнопкой, нарушена или автомобиль выключен, его можно восстановить с помощью следующих операций:

1. Переключите кнопку запуска/остановки без ключа в режим «RUN»;
2. Многократно потягивая выключатель вверх до тех пор, пока оконное стекло полностью не закроется;
3. Повернув переключатель вверх и удерживая его около 2 секунд, функция окна восстанавливается.

Закрывайте окна в дождливые дни

Автомобили, оснащенные четырехдверной функцией подъема одной кнопкой, включается ли она через центральный экран управления, эта функция включена по умолчанию. Если функция включена и автомобиль находится в запертом состоянии, четыре дверных окна и люк автоматически закрываются, если идет дождь. Если в течение 24 часов не пойдет дождь, четырехдверные окна и люк также автоматически закроются.

i Когда режим запуска/остановки без ключа не переключается, функция закрытия окна активируется только один раз в дождливые дни.

i Если дождь слишком маленький, окно автомобиля и люк могут не закрываться автоматически, и вы должны проверить окна и уйти после того, как люк будет полностью закрыт.

Управление блокировкой стекол автомобиля

На автомобилях, оснащенных четырехдверной функцией подъема одной кнопкой, вы можете выбрать, включать ли эту функцию через центральный экран управления, и эта функция отключена по умолчанию. После включения функции, когда автомобиль заперт, четырехдверные окна, люк и солнцезащитный козырек закрываются автоматически.

i Для моделей с функцией блокировки автомобиля и закрытия окна, пожалуйста, включите функцию блокировки автомобиля и закрытия окна через 30 секунд перед включением функции открытия окна с долгим нажатием клавиши.

Защита от заземления окон

Оснащен функцией подъема одной кнопкой, обозначенным положением стекла во время процесса закрытия, если препятствие будет двигаться в обратном направлении, оконное стекло открывается вниз.

Дистанционная функция стеклоподъемника*

Транспортные средства, оснащенные четырехдверной функцией подъема одним ключом, окно можно закрыть/открыть с помощью пульта дистанционного управления с помощью ключа, коротко нажать кнопку разблокировки и долго нажимать кнопку разблокировки в течение 2 секунд в течение 6 секунд, когда окно опускает люк на крыше, чтобы открыть. Нажмите и удерживайте кнопку защелки в течение 2 секунд, и оконное стекло начнет закрываться. Когда вы отпускаете, стекло перестает двигаться.

Панорамный люк на крыше Переключатель панорамного люка

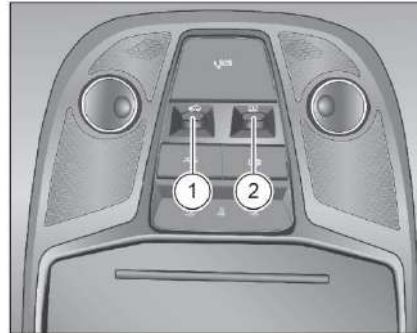

- ① Выключатель люка в крыше
- ② Выключатель солнцезащитных шторок

Когда кнопка запуска/остановки без ключа находится в режиме «RUN», включите переключатель люка ①, который может реализовать функции открытия, закрытия и взведения люка в крыше, и включите переключатель солнцезащитного козырька ②, который может реализовать открытие и закрытие солнцезащитного козырька люка.

▲ В целях обеспечения безопасности вождения водителю запрещается использовать выключатель люка во время управления транспортным средством.

Включение/выключение вентиляции

Кнопка «Старт/Стоп» находится в режиме «RUN». Когда люк закрыт, переключите переключатель люка ① в обратном направлении, задняя часть стекла люка поднимается, переходит в открытое положение и автоматически останавливается.

Когда люк находится в перевернутом состоянии вентиляции, нажмите и удерживайте переключатель мансардного окна ① вперед, и световой люк автоматически закроется.

Люк открывается

Когда кнопка запуска/остановки без ключа находится в режиме «RUN»:

- Переключите переключатель люка в обратном направлении ①, стекло люка начинает перемещаться из закрытого положения в перевернутое, снова переключите переключатель люка назад ①, стекло люка снова сдвигается, чтобы открыть, во время работы снова переключите переключатель люка, и стекло люка перестает скользить.
- Нажмите и удерживайте переключатель люка в обратном направлении ①, стекло люка начинает перемещаться из закрытого положения в перевернутое и скользит назад, чтобы открыть, отпустить и остановиться.
- **⚠** Когда люк на крыше и жалюзи люка закрыты, нажмите переключатель люка ① в обратном направлении, и солнцезащитный козырек люка будет открыт первым.

Люк закрыт

Когда кнопка запуска/остановки без ключа находится в режиме «RUN»:

- Поверните переключатель люка ① вперед, и стекло люка начнет скользить вперед из скользящего открытого положения в закрытое и остановится, когда вы отпустите.
- Нажмите и удерживайте переключатель люка ① вперед, стекло люка начинает автоматически скользить вперед вперед из скользящего открытого положения для закрытия, во время работы снова переключите переключатель люка, стекло мансардного окна перестает скользить.

 Когда люк на крыше и жалюзи люка открыты, нажмите переключатель жалюзи люка ② вперед, и окно в крыше будет закрыто первым.

1 Открытие и закрытие люка в крыше много раз подряд может привести к тому, что тепловая защита люка перестанет работать, пожалуйста, не используйте его много раз подряд.

Моторизованные солнцезащитные козырьки

Солнцезащитный козырек можно открыть с помощью мансардного окна.

Кнопка «Старт/Стоп» находится в режиме «RUN». Когда окно неба закрыто, наберите переключатель солнцезащитного козырька ② в обратном направлении, и солнцезащитный козырек откроется автоматически. Во время открытия солнцезащитного козырька переведите переключатель солнцезащитного

козырька ② вперед, и солнцезащитный козырек остановится в своем текущем положении.

Кнопка «Старт/Стоп» находится в режиме «RUN». Когда люк закрыт, переведите переключатель солнцезащитного козырька ② вперед, чтобы солнцезащитный козырек закрылся автоматически. Во время закрытия солнцезащитной шторки переключите переключатель солнцезащитных шторок ②, и солнцезащитная шторка остановится в текущем положении.

 Когда мансардное окно открыто, не закрывайте солнцезащитный козырек мансардного окна.

Функция защиты от заземления

Функция защиты от заземления предотвращает заземление крупных предметов при закрытом люке. Если движение люка заблокировано при закрытом световом люке, световой люк перестанет закрываться и слегка прикроется.

Когда люк закрыт, если срабатывает функция защиты от заземления, люк перемещается на определенное расстояние в направлении открытия и перестает двигаться.

 Функция защиты люка от заземления не предотвращает заземление пальцев.

 Люк на крыше должен регулярно обслуживаться в соответствии с положениями «Информационного листа по техническому обслуживанию».

 Не эксплуатируйте люк в очень низкой

температуре (ниже -20°), слишком низкая температура может не активировать функцию защиты люка от заземления, что приведет к несчастным случаям, а низкая температура также приведет к определенному повреждению двигателя.

 Когда водитель выходит из машины, обязательно закройте люк в крыше.

 Всегда соблюдайте осторожность при закрытии люка. Важно следить за тем, чтобы никто не находился в пределах досягаемости открывания и закрывания люка, чтобы избежать серьезных травм или травм окружающих.

 В целях обеспечения безопасности вождения водителю запрещается использовать выключатель люка во время управления транспортным средством.

 Люк на крыше может перестать контролировать препятствия в положении, когда он вот-вот полностью закроется, и в настоящее время не имеет функции защиты от заземления.

 Не пытайтесь активировать функцию защиты от заземления руками или определенной частью тела. В противном случае велик риск нанести серьезный вред организму.

Наружное освещение

Комбинированный выключатель света



- ① Ручка управления освещением
- ② Рычаг управления противотуманными фарами
- ③ Двойстик управления освещением

Управление освещением

Габаритные огни

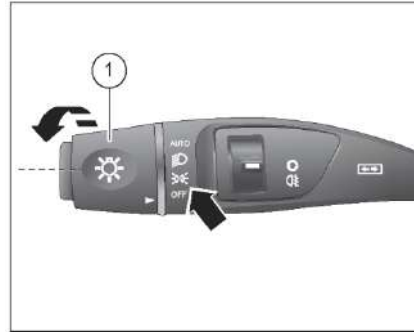

Поверните ручку управления освещением ① так, чтобы метка на ручке управления освещением совпала с положением , передний и задний габаритные огни, задние фонари номерного знака, подсветка кнопок и габаритные огни на подсветке комбинации приборов загорелись, и вернитесь в положение OFF, чтобы выключить.

Фары





Когда кнопка «Старт/Стоп» находится в режиме «RUN», поверните ручку управления освещением так, чтобы при выравнивании метки на ручке управления  освещением ① фара загорелась и вернулась в положение OFF для выключения.



i Когда ближний свет включен, вертикальная плоскость рулевого колеса толкает рычаг управления освещением наружу, чтобы зажечь дальний свет, и снова тянет рычаг управления светом к плоскости рулевого колеса, чтобы выключить дальний свет.

Фары загорятся автоматически*



Когда кнопка запуска/остановки без ключа находится в режиме «RUN», поверните ручку управления освещением ①, чтобы выровнять метку на ручке управления освещением в соответствии с положением  AUTO, и фары автоматически загорятся, когда свет снаружи автомобиля слабый (например, ночью или при движении по туннелю и т. д.), и выключится,  OFF, когда вы вернетесь в исходное положение.

i Во влажную или холодную погоду, а также при попадании автомобиля под дождь или после мойки автомобиля на внутренней поверхности абажура могут появиться очень мелкие капли воды, водяной туман, белый туман или иней:

- Такая ситуация связана с естественным явлением конденсации водяного пара в высокотемпературном воздухе в лампе, что не влияет на нормальное использование автомобиля.
- Когда автомобиль припаркован в сухом месте, выключите двигатель, включите фары, водяной пар будет постепенно испаряться, туман на поверхности абажура рассеется, или остатки могут быть только в нефункциональных областях, таких как углы огней.
- Это явление не повлияет на срок службы и световой эффект осветительного прибора автомобиля, и вам не нужно заменять лампу в сборе.

Предупреждение о дальнем свете



Потяните рычаг управления освещением к плоскости рулевого колеса, загорится дальний свет, рычаг управления светом автоматически отпружинит после отпускания, а дальний свет выключится, что используется для предупреждения транспортных средств и пешеходов впереди.

Поворотники

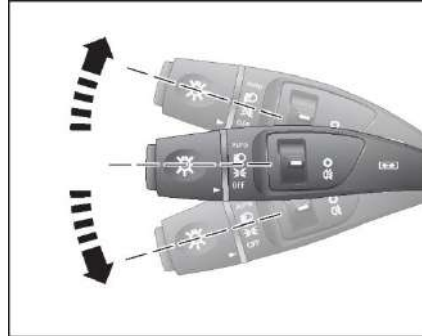

Переверните рычаг управления светом вниз до конца, внешний левый указатель поворота и левый указатель поворота в комбинации приборов мигают, сопровождаясь тикающим звуком.

Переворачивание рычага управления светом до конца, внешний правый указатель поворота и правый указатель поворота в комбинации приборов мигают, сопровождаясь тикающим звуком. Когда рулевое управление будет завершено, рычаг автоматически вернется в исходное положение с выпрямлением рулевого колеса, а внешние указатели поворота и указатели поворота в комбинации приборов отключатся.

Мигающий сигнал смены полосы движения

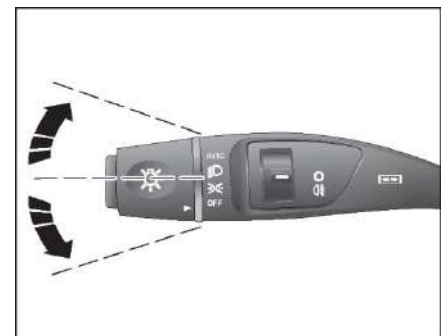



Осторожно переключите рычаг управления светом вниз или вверх, не пересекая предельную точку, рычаг автоматически возвращается в исходное положение после отпускания, и соответствующий внешний указатель поворота и указатель поворота на комбинации приборов мигают 3 раза одновременно, сопровождаясь тикающим звуком.

 Когда рулевое управление или смена полосы движения завершены, убедитесь, что рычаг освещения вернулся в исходное положение, в противном случае его следует вернуть вручную.

Управление задними противотуманными фарами



Когда кнопка старт/стоп находится в режиме «RUN», а ручка управления освещением находится в положении   противотуманная фара загорается после нажатия рычага управления противотуманными фарами ① вниз. После повторного нажатия на рычаг управления противотуманными фарами ① противотуманная фара выключается.

 Включать противотуманные фары требуется только в случае дождя, тумана, гололеда и снега или плохой видимости.

Высота фар регулируется вручную

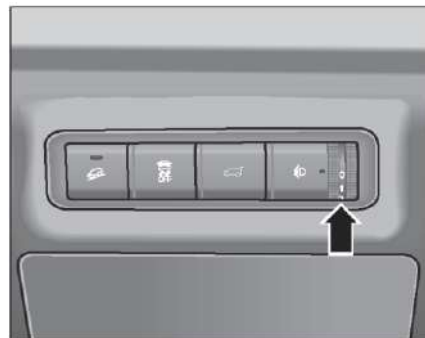

На угол освещения ближнего света фар влияет распределение веса пассажиров и багажа внутри автомобиля. Регулируя высоту фар для обеспечения угла освещения ближнего света на дорожном покрытии, он может обеспечить достаточное освещение передней части автомобиля, не вызывая головокружения у других участников дорожного движения.

Отрегулируйте высоту света фар, переключив переключатель регулировки высоты фар (положение, указанное стрелкой на рисунке), ориентируясь на следующие дорожные условия:

Положение “0”, для водителя и передних пассажиров (без багажа).

Положение “1”, подходит для всех занятых мест.

Положение “2”, для всех заполненных мест.

Причем нагрузка равномерно распределяется в багажнике (до допустимой нагрузки на ось задней оси, и не превышает максимально допустимую массу нагрузки).

Положение “3”, подходит для водителя, а нагрузка равномерно распределяется в багажнике (до допустимой нагрузки на ось задней оси, и не превышает максимально допустимую массу нагрузки).

Сопровождай меня домой

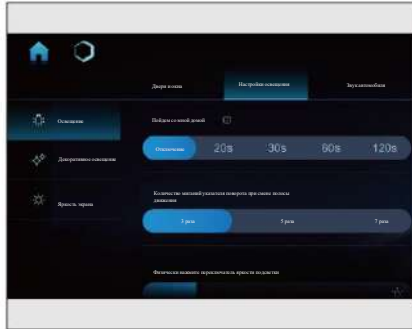

Функция «Сопровождай меня домой» может предоставить пользователям услуги отложенного освещения, а функция «Сопровождай меня домой» может быть включена/выключена через центральный экран управления, и можно выбрать время задержки.

После изменения кнопки «Старт/Стоп» из положения «RUN» в положение «OFF» в течение 1 минуты рычаг управления освещением поднимается в плоскость рулевого колеса, и активируется функция сопровождения меня домой, и ближний свет будет гореть в течение определенного периода времени, а затем гаснет.

i Функцию «Сопровождай меня домой» можно включить, выключить, а время освещения можно установить на центральном дисплее.

i После активации функции «Сопровождай меня домой» ее можно снова активировать в течение 5 минут с помощью дистанционной блокировки.

Автоматически сопровождать меня домой *

В автомобилях, оборудованных датчиком дождя/света, выключатель освещения находится в положении AUTO, и при переключении кнопки старт/стоп из режима «RUN» в режим «OFF», при открытии двери со стороны водителя в течение одной минуты автомобиль будет освещаться в соответствии с окружающей обстановкой, обеспечивая пользователя светом.

Функция автоматического освещения *

Автомобили, оснащенные датчиком дождя/света, при положении переключателя света в положении AUTO будут освещать автомобиль в зависимости от окружающей обстановки, когда автомобиль отпирется с помощью дистанционного управления или когда автомобиль ищется с помощью дистанционного управления, обеспечивая пользователя светом.

Выключатель аварийной сигнальной лампы

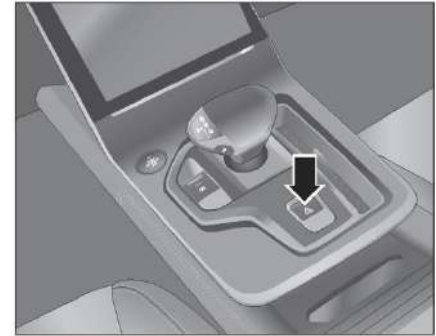

Выключатель аварийной сигнальной лампы расположен за рукояткой переключения передач.

В случае чрезвычайной ситуации используйте аварийные сигнальные огни, чтобы предупредить внимание других участников дорожного движения, чтобы избежать дорожно-транспортных происшествий.

Включите аварийную сигнализацию при возникновении следующих ситуаций:

- Когда транспортное средство ломается из-за технической неисправности.
- Когда транспортное средство застряло в пробке и находится в конце колонны.

- В экстренных случаях.
- При буксировке другого транспортного средства.

После нажатия переключателя аварийной сигнальной лампы вниз все указатели поворота будут мигать одновременно, и два индикатора указателей поворота на комбинации приборов также будут мигать одновременно.

Даже когда кнопка «Старт/Стоп» находится в режиме «OFF», аварийная сигнальная лампа все еще работает.

Если вам нужно выключить аварийную сигнальную лампу, снова нажмите выключатель аварийной сигнальной лампы.

 Когда двигатель не запущен, если в этом нет особой необходимости, не включайте аварийную сигнальную лампу в течение длительного времени, чтобы избежать потери батареи.

Сигнал экстренного торможения

Когда скорость превышает 50 км/ч и происходит экстренное торможение, стоп-сигналы будут мигать; Когда скорость превышает 70 км/ч, происходит экстренное торможение, и экстренное торможение продолжается до тех пор, пока скорость не упадет ниже 10 км /ч; мигает стоп-сигнал, и одновременно автоматически включается аварийная лампа; После этого, если автомобиль отпускает тормоза и разгоняется до более чем 20 км/ч и поддерживает скорость выше 20 км/ч более 5 секунд, аварийные сигнальные огни автоматически

выключаются; Также можно вручную выключить аварийную сигнальную лампу, используя выключатель аварийной сигнализации.

Габаритный фонарь не выключен и сигнализация не выключена



Когда кнопка «Старт/Стоп» находится в режиме «OFF», выключатель света находится в положении габаритного огня или ближнего света, а габаритный огонь автомобиля горит, а дверь водителя открывается, прибор посылает сигнал тревоги о том, что габаритный свет не выключен.

Внутреннее освещение

Передняя лампа для чтения



Коснитесь абажура для чтения, и загорится соответствующая лампа для чтения; через 10 минут или снова прикоснитесь к абажуру для чтения в течение 10 минут, лампа для чтения погаснет.

Нажмите переключатель  , загорятся передние лампы для чтения; Через 10 минут или в течение 10 минут снова нажмите переключатель,  и лампа для чтения погаснет.

Функция открытого света двери

Нажмите выключатель , на двери будет включена функция освещения.

После закрытия дверей передняя лампа для чтения постепенно выключается, если ни одна из дверей не закрыта, передняя лампа для чтения будет гореть около 30 секунд, прежде чем погаснет.

Когда кнопка «Старт/Стоп» не находится в режиме «RUN», передний индикатор чтения загорится после того, как любая из дверей будет разблокирована.

После того, как все двери будут заперты, передняя лампа для чтения постепенно погаснет, если какая-либо из дверей не заперта, передняя лампа для чтения будет гореть около 30 секунд, прежде чем погаснуть.

Освещение бардачка

Когда бардачок открывается, индикатор бардачка загорается автоматически; когда бардачок выключен, свет автоматически выключается.

Заднее освещение

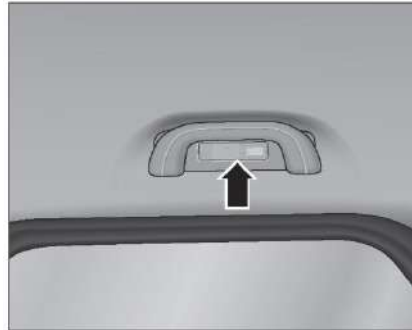

Нажмите на панель крышки фонаря, чтобы включить задний фонарь. Нажмите на панель капота еще раз, чтобы погасить задний фонарь.

Освещение багажника



Когда крышка багажника открыта, индикатор багажника загорается автоматически, а после закрытия крышки багажника лампа автоматически выключается.

 Когда двигатель не запущен, не включайте освещение салона в течение длительного времени, чтобы не потерять питание аккумулятора.

Регулировка яркости подсветки

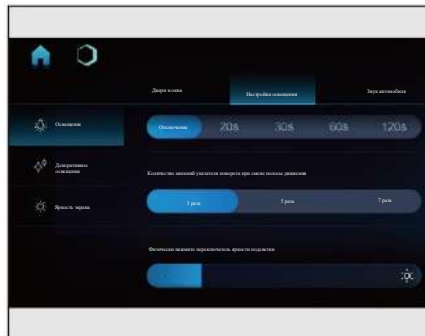

При включении габаритного огня подсветку приборов и яркость подсветки каждой кнопки автомобиля можно регулировать с помощью центрального экрана управления.

Настройки окружающего освещения *

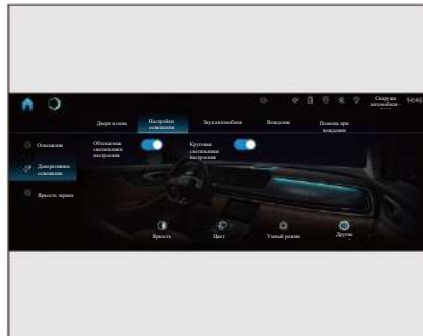

Пользователи могут выбирать цвет окружающего освещения с помощью центрального экрана управления и регулировать яркость окружающего света. Вы также можете выбрать цветное дыхание, музыкальный ритм, ритм скорости автомобиля, напоминание о блокировке переключателя и другие функции.

Стеклоочистители

Комбинированный
стеклоочистителя

выключатель

Модель без датчика дождя *

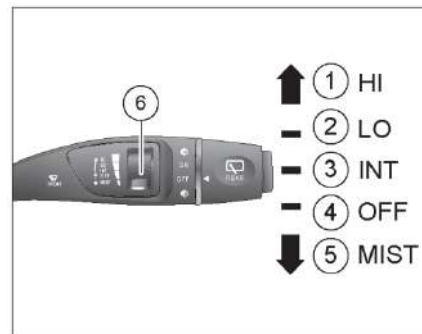

- ① HI: Высокая скорость
- ② LO: Низкая скорость
- ③ INT: Прерывистое протирание
- ④ OFF: Остановка
- ⑤ MIST: Однократное стирание
- ⑥ Рычаг прерывистой регулировки времени

Когда кнопка «Старт/Стоп» находится в режиме «RUN», стеклоочиститель может работать. Если кнопка «Старт/Стоп» не находится в режиме «RUN» во время действия стеклоочистителя, стеклоочиститель немедленно останавливает действие и возвращается в исходное положение в

следующий раз, когда он находится в режиме «RUN».

Чтобы выбрать передачу, нажмите джойстик вверх или вниз.

HI: Передний стеклоочиститель для быстрого стеклоочистителя.

LO: Передний стеклоочиститель с медленной скоростью очистки.

INT: Передний стеклоочиститель находится в состоянии прерывистой очистки.

OFF: Стеклоочиститель не работает.

MIST: Когда рычаг стеклоочистителя повернут на передачу «MIST» и отпустит руку, рычаг стеклоочистителя автоматически вернется на передачу «OFF», а передний стеклоочиститель сработает один раз на низкой скорости; Когда рычаг стеклоочистителя повернут к блоку «MIST» и удерживается, передний стеклоочиститель продолжает работать до тех пор, пока рука не будет отпущена.



Переключатель ручки заднего стеклоочистителя: когда ручка заднего стеклоочистителя повернута в положение «ON», задний стеклоочиститель включается и выполняет действие протирки с определенной частотой; остановиться после перехода в положение «OFF».

Передний стеклоочиститель находится в рабочем состоянии, коробка передач переключается на передачу «R» более чем на 1 секунду, а задний стеклоочиститель подключается в соответствии с положением переднего стеклоочистителя.

i Когда крышка багажника открыта, задний стеклоочиститель не будет работать.

👁 В случае сухого лобового стекла сначала следует распылить воду, а затем включить стеклоочиститель, без воды включать стеклоочиститель запрещено.



Рычаг регулировки интервального времени: переключите этот рычаг, отрегулируйте интервал очистки переднего стеклоочистителя. Интервал разделен на четыре уровня, с переключением вверх на самый высокий уровень 4 (самый короткий интервал) и переключением вниз переключите рычаг на самый низкий уровень 1 (самый длинный интервал), среднее положение - 3 уровня, за которым следуют 2 уровня. Отрегулируйте автоматическую скорость стеклоочистителя в соответствии с вашими привычками вождения.

Модель с датчиком дождя *

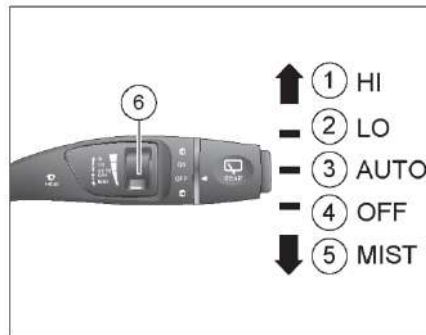

① HI: Высокая скорость

② LO: Низкая скорость

③ AUTO: Автоматический стеклоочиститель

④ OFF: Остановка

⑤ MIST: Однократное стирание

⑥ Рычаг автоматической регулировки чувствительности стеклоочистителя

Когда система обнаруживает осадок, кнопка запуска/остановки без ключа находится в положении "RUN", а переключатель стеклоочистителя нажимается на передаче "AUTO", то есть стеклоочистители автоматически включаются, а скорость стеклоочистителя изменяется в зависимости от количества дождя.

Когда рычаг управления стеклоочистителем находится в положении «LO» (низкоскоростной стеклоочиститель) или «HI» (высокоскоростной стеклоочиститель), передний стеклоочиститель будет работать на заданной скорости, а функция автоматического определения не работает.



Чувствительность автоматического стеклоочистителя системы можно регулировать, вращая ручку автоматической регулировки чувствительности стеклоочистителя.

Чувствительность разделена на четыре уровня: переключение вверх на самый высокий уровень 4 (высочайшая чувствительность, простота выполнения высокоскоростной работы), переключение вниз на самый низкий уровень 1 (самая низкая чувствительность, нелегко войти в высокоскоростную работу), среднее

положение - 3, 2 уровня. Отрегулируйте чувствительность автоматического стеклоочистителя в соответствии с вашими привычками вождения.

👁️ В условиях низких температур, если проводится работа стеклоочистителя, следует следить за тем, чтобы щетка стеклоочистителя не замерзла на лобовом стекле.

👁️ Зимой снег и лед на рычаге стеклоочистителя и листе стеклоочистителя должны быть своевременно сметены, включая область, вовлеченную во время работы стеклоочистителя.

👁️ При мойке автомобиля с помощью автоматической автомойки не переводите рычаг стеклоочистителя в положение «AUTO», иначе можно повредить стеклоочиститель. Систему следует отключать при дворниках, когда она не нужна.

Датчик дождя/освещенности*

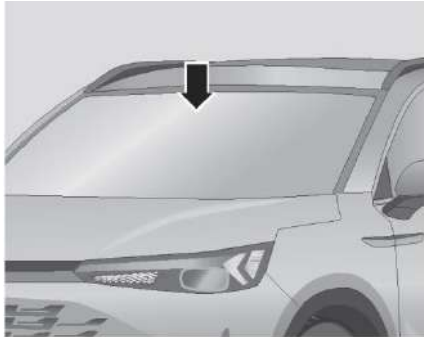

Датчик дождя/света расположен на переднем лобовом стекле возле салонных зеркал. Если датчик покрыт грязью, маслом, пылью и т. д., блок стеклоочистителя «AUTO», функция автоматического освещения фары и люк на крыше могут работать не правильно. Запуск стеклоочистителя может произойти, если над датчиком дождя/света появится яркий свет, инфракрасный свет, объект и т.д.

Мойка лобового стекла





Когда кнопка «Старт/Стоп» находится в режиме «RUN», переключите рычаг стеклоочистителя в направлении рулевого колеса, мотор омывателя начинает работать, форсунки омывателя переднего лобового стекла распыляют воду, отпустите и распыление воды прекратится, передний стеклоочиститель продолжает протирать несколько раз, а затем автоматически останавливается.

Переключите рычаг стеклоочистителя в направлении рулевого колеса и удерживайте его, после чего скруббер будет продолжать разбрызгивать воду до 12 секунд, после чего автоматически остановится.

Мойка заднего лобового стекла



При включенном заднем стеклоочистителе поверните ручку управления задним стеклоочистителем вверх так, чтобы метка на  ручке оказалась в правильном положении, и форсунка омывателя заднего лобового стекла распылила воду. После отпущения ручка управления стеклоочистителем автоматически поворачивается обратно в открытое положение заднего стеклоочистителя, и скруббер перестает разбрызгивать воду.

Когда задний стеклоочиститель выключен, поверните ручку управления задним стеклоочистителем вниз так, чтобы метка на ручке совпала с положением,  а насадка для омывания заднего ветрового стекла была обрызгана водой. Если отпустить ручку управления стеклоочистителем, она автоматически возвращается в положение

OFF, омыватель перестает распылять воду, а задний стеклоочиститель продолжает несколько раз протираться перед автоматической остановкой.

i Когда крышка багажника открыта, задний стеклоочиститель не будет работать; закройте крышку багажника на 5 секунд после выполнения действия тока заднего стеклоочистителя.

Зеркало заднего вида

Перед вождением автомобиля внутреннее зеркало заднего вида следует отрегулировать, чтобы получить наилучший угол обзора, а зеркальную поверхность внутреннего зеркала заднего вида следует содержать в чистоте.

👁 В целях обеспечения безопасности вождения при регулировке зеркала заднего вида угол обзора “слепой зоны” должен быть сведен к минимуму.

👁 Положение всех зеркал должно быть отрегулировано перед поездкой и не регулируйте зеркала во время вождения автомобиля.

Внутренние зеркала заднего вида с ручным антибликовым покрытием *

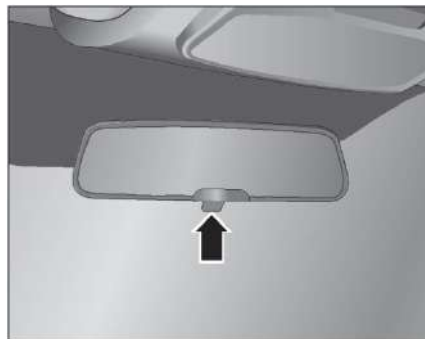

Ночью переведите рычаг на основании зеркала в положение с антибликовым покрытием. Регулируя внутренние зеркала,

необходимо уменьшить блики, вызванные огнями автомобиля за глазами, чтобы уменьшить блики.

Автоматические зеркала заднего вида с антибликовым покрытием *

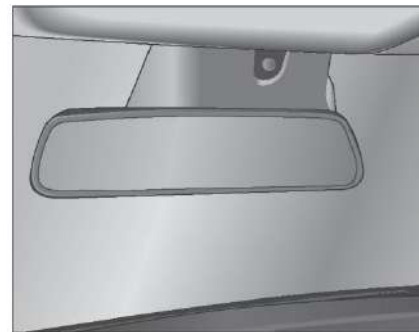

Ночью автоматическое внутреннее зеркало заднего вида с антибликовым покрытием автоматически регулирует глубину цвета внутреннего зеркала заднего вида в соответствии с интенсивностью заднего фонаря, чтобы уменьшить блики, вызванные задними фарами автомобиля, для глаз водителя.

👁 Чтобы обеспечить нормальную работу датчиков антибликового покрытия спереди и сзади зеркал заднего вида в автомобиле, запрещается прикасаться к датчикам или закрывать их.

Наружные зеркала заднего вида

Наружные зеркала заднего вида имеют функции электрической регулировки, электрического подогрева и электрического складывания.

⚠ Наружные зеркала отражают меньшие изображения объектов, чем они есть на самом деле. Фактическое расстояние между объектом и транспортным средством будет немного ближе, чем кажется. Не ошибитесь в определении расстояния до автомобиля позади вас и не спровоцируйте аварию.

⚠ Положение зеркала заднего вида должно быть отрегулировано перед движением, а зеркало заднего вида не должно регулироваться во время вождения автомобиля.

Регулировка угла наклона объектива наружного зеркала

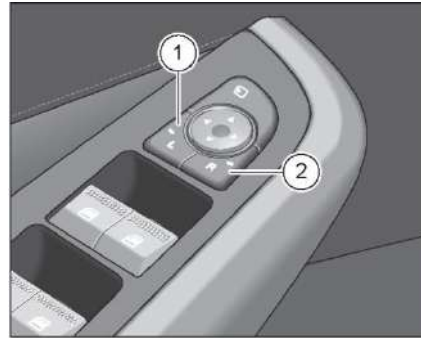

Наружные зеркала заднего вида управляются переключателем регулировки зеркал, который расположен на переднем конце главного переключателя управления на двери со стороны водителя.

Выберите наружное зеркало, которое необходимо отрегулировать, нажмите ①, чтобы выбрать левое наружное зеркало, нажмите ②, чтобы выбрать правое наружное зеркало.

Нажмите кнопку регулировки вверх или вниз, чтобы отрегулировать угол наклона наружного зеркала вверх или вниз; Нажмите левую или правую кнопку регулировки, чтобы отрегулировать левый или правый угол поворота наружного зеркала.

Наружные зеркала заднего вида складываются с электроприводом

Нажмите переключатель складывания наружных зеркал **☰**, после чего наружные зеркала заднего вида с обеих сторон одновременно складываются внутрь автомобиля.

Нажмите на наружное зеркало, чтобы снова включить переключатель **☰**, и наружные зеркала с обеих сторон автоматически развернутся одновременно.

После того, как все двери, крышки моторного отсека и крышки багажника закрыты, после нажатия кнопки блокировки смарт-ключа наружные зеркала автоматически складываются, а после нажатия кнопки разблокировки смарт-ключа наружные зеркала автоматически разворачиваются.

i Если рамка наружного зеркала смещается из-за внешних сил, зеркало должно быть полностью сложено с помощью электропривода, а задний вид не должен регулироваться вручную.

⚠ Запрещается управлять транспортным средством со сложенными наружными зеркалами, иначе это уменьшит суждение о транспортном средстве и препятствиях позади него и может привести к аварии!

Наружные зеркала заднего вида с подогревом

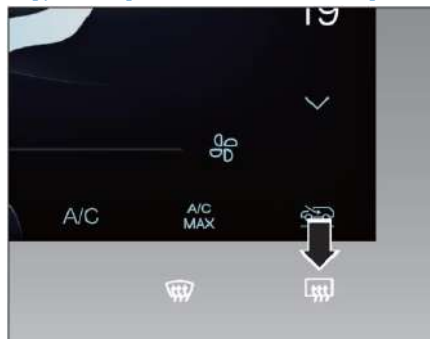

Запустите двигатель, нажмите кнопку размораживания/устранения запотевания заднего лобового стекла, расположенную на панели кондиционера, загорится световой индикатор на кнопке , зеркало заднего вида и заднее лобовое стекло запускают нагрев для размораживания, запотевания, и примерно через 15 минут система автоматически выключается. Если нагрев по-прежнему требуется, нажмите кнопку еще раз.

Если в отопительный период нужно заранее отключить функцию обогрева, и снова нажать кнопку размораживания/запотевания заднего лобового стекла.

i Обогрев наружных зеркал заднего вида и заднего лобового стекла работает только при работающем двигателе.

e В случае отсутствия особой необходимости не включайте функцию обогрева зеркала заднего вида, чтобы не вызвать перегрев наружного зеркала заднего вида и заднего лобового стекла и расход заряда аккумулятора.

Солнцезащитный козырек

Откидывающийся солнцезащитный козырек



Как солнцезащитный козырек со стороны водителя, так и солнцезащитный козырек со стороны переднего пассажира могут быть повернуты вниз с соответствующих кронштейнов, чтобы блокировать солнечный свет, проникающий через лобовое стекло.

Боковой откидывающийся солнцезащитный козырек

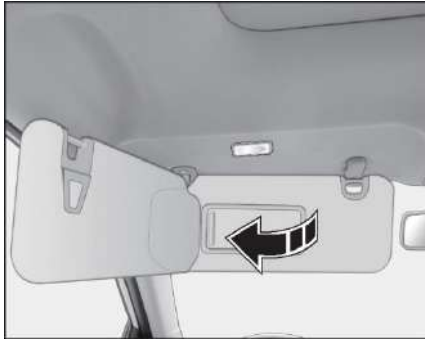

Сначала опустите козырек, затем выньте петлю с правой стороны козырька из пряжки, а затем поверните козырек к оконному стеклу, чтобы заблокировать солнечный свет, проникающий со стороны двери.

⚠️ Когда транспортное средство движется, не выполняйте операцию переворачивания козырька в сторону, чтобы не создать опасность.

Косметическое зеркало



Сдвиньте крышку зеркала на козырьке, и вы сможете использовать зеркало для использования.

Автомобили, оснащенные косметическими подсветками зеркал, при открытии крышки косметического зеркала автоматически загораются фары.

⚠️ При управлении транспортным средством категорически запрещается использовать зеркало для макияжа, чтобы избежать травм при экстренном торможении или столкновении.

Сиденье

Правильная регулировка сиденья обеспечивает полную защиту ремня безопасности и подушки безопасности.

⚠️ Категорически запрещается регулировать сиденье водителя во время движения транспортного средства, чтобы водитель не потерял контроль над транспортным средством из-за перемещения сиденья, что приведет к серьезным авариям.

⚠️ Категорически запрещается размещать предметы под сиденьем, отрегулированным вручную, иначе эти предметы могут случайно нажать рычаг регулировки сиденья вверх, и сиденье внезапно сдвинется, в результате чего автомобиль потеряет управление во время движения. Предметы, размещенные под сиденьем водителя, также могут препятствовать работе педали тормоза, что приводит к серьезным авариям.

⚠️ При регулировке сиденья обращайте внимание на людей или предметы за сиденьем, чтобы избежать травм или повреждения предметов.

👁️ После того, как положение сиденья отрегулировано, попробуйте переместить подушку сиденья и спинку вперед и назад, чтобы убедиться, что сиденье надежно фиксируется.

1 Измерьте положение сиденья, когда подушка сиденья глубокая, т.е. расчетное положение: Угол наклона спинки составляет 21° , а переднее и заднее положения регулируются до последнего положения сиденья, а затем выдвигаются вперед на 40 мм.

1 Первый ряд: Максимальный угол регулировки спинки сиденья составляет $(76\pm 4)^\circ$, может быть перевернут вперед $(20\pm 2)^\circ$, назад $(56\pm 2)^\circ$ в расчетном положении.

1 Назад: Задний ряд представляет собой раздельную спинку, угол наклона спинки регулируется на двух передачах, подушку сиденья можно перевернуть вперед, а спинку опустить.

Ручная регулировка сиденья *

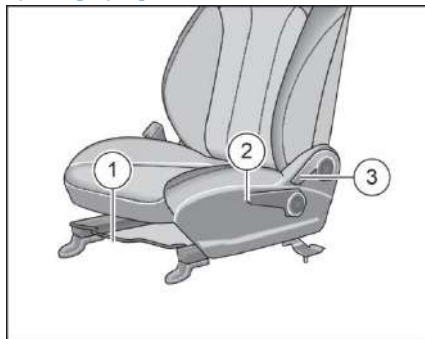

Регулировка сиденья спереди и сзади:

Потяните вверх рычаг регулировки **1** под передней частью сиденья вверх, перемещая сиденье вперед и назад в соответствующее положение; Отпустите рычаг регулировки **1** и слегка переместите сиденье вперед и назад, пока сиденье не зафиксируется надежно.

Подушка сиденья регулируется вверх и вниз*:

Потяните ручку регулировки вверх **2**, чтобы поднять подушку сиденья; Потяните ручку регулировки **2** вниз, чтобы опустить подушку сиденья.

Регулировка наклона спинки:

Потяните ручку регулировки вверх **3**, одновременно встряхивая спинку сиденья спереди и сзади до соответствующего наклона; Отпустите регулировочную ручку **3** и слегка покачайте спинку вперед и назад, пока спинка не зафиксируется надежно.

Электрическая регулировка сиденья *

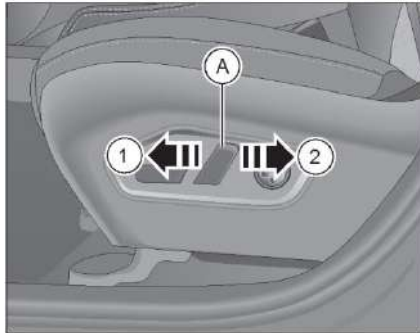

Переключатель А:

Спинку сиденья можно отрегулировать, нажав переключатель А в каждом направлении, указанном стрелкой.

Направление ① Спинка наклонена вперед;

Направление ② Спинка наклонена назад.

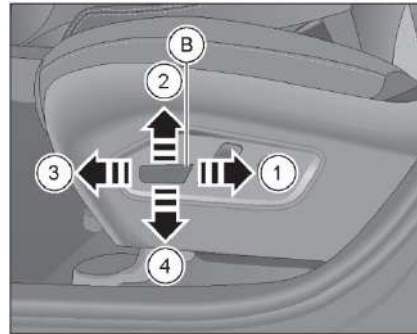

Переключатель В:

Сиденье можно отрегулировать, нажимая переключатель В в каждом направлении, указанном стрелкой.

- Основное сиденье водителя: направление ① сиденья регулируется назад; направление ② сиденья регулируется вперед; направление ③ сиденья регулируется вниз; направление ④ сиденья регулируется вверх.
- Сиденье пассажира: направление ① сиденье регулируется назад; направление ② подставка для ног регулируется вверх; направление ③ сиденье регулируется вперед; направление ④ подставка для ног регулируется вниз.

Электрически регулируемая поясничная опора*

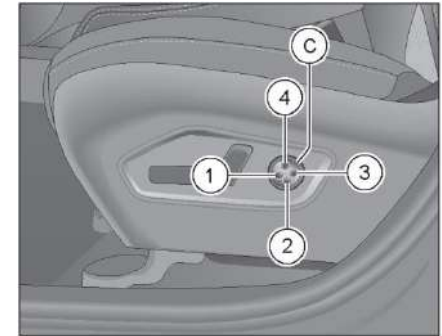

Переключатель С:

Регулировка поясничной опоры сиденья может быть выполнена нажатием различных переключателей направления.

Нажмите ① общий поясничный отдел сиденья, чтобы отрегулировать вперед; Нажмите ② нижнюю часть сиденья, чтобы отрегулировать вперед; Нажмите ③ общий поясничный отдел сиденья отрегулирован назад; Нажмите ④ на поясничном положении сиденья вперед.

Регулировка передних сидений *



С помощью настройки сиденья на экране управления автомобилем > на основном/пассажи́рском сиденье, нажмите и удерживайте соответствующую кнопку регулировки сиденья, вы можете отрегулировать положение сиденья.

Функция памяти положения регулировки сиденья *



Установите память

После регулировки положения сиденья можно завершить запоминание положения, нажав и удерживая кнопку положения сиденья через настройки сиденья > кнопку положения сиденья на панели управления всего автомобиля и следуя подсказкам.

Вызов положения памяти

Через настройку сиденья на экране управления автомобилем > короткое нажатие кнопки положения сиденья, сиденье настраивается в соответствующее положение, которое запомнилось ранее.

👁 При установке положения памяти рекомендуется начать с первой клавиши спереди, а затем запомнить другие настройки.

👁 Каждый раз, когда производится память, предыдущие настройки одного и того же ключа будут удаляться.

Добро пожаловать в кресло *

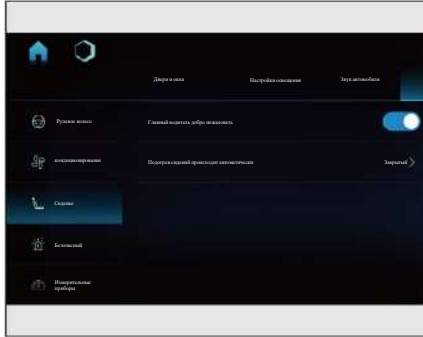

Через центральный экран управления эту функцию можно включить или выключить.

Когда транспортное средство выключено, соответствующая боковая дверь открывается, и соответствующее сиденье перемещается назад, что удобно для персонала, чтобы входить и выходить из транспортного средства. Когда кнопка старт/стоп находится в режиме «RUN» или когда автомобиль заблокирован, сиденье автоматически возвращается в положение водителя.

Регулировка подголовника сиденья



В целях безопасности и комфорта перед вождением автомобиля установите подголовник в соответствующее положение.

Движение вверх: возьмитесь за боковые стороны подголовника и поднимите подголовник вертикально вверх до нужного положения.

Двигайтесь вниз: Сначала нажмите и удерживайте кнопку блокировки, затем переместите подголовник вертикально вниз, а после перехода в нужное положение отпустите кнопку блокировки.

i Если вам нужно снять подголовник, нажмите и удерживайте кнопку блокировки, чтобы полностью снять подголовник.

⚠ Категорически запрещается снимать подголовник для вождения, иначе в случае аварии будут нанесены серьезные травмы.

⚠ После установки подголовника положение подголовника должно быть правильно отрегулировано в соответствии с высотой, чтобы получить эффективную защиту.

⚠ Чтобы обеспечить хороший обзор зеркал заднего вида в автомобиле, подголовники задних сидений в обычное время можно отрегулировать в самое нижнее положение. Когда на заднем сиденье находятся люди, подголовник должен быть отрегулирован до соответствующего положения.

Подогрев сидений *



Кнопка подогрева сидений расположена на экране управления автомобилем.

Когда автомобиль заводится, в интерфейсе управления кондиционером войдите в меню кнопок подогрева и вентиляции сидений, нажмите кнопку подогрева сидений, и соответствующая функция подогрева сидений будет включена. Многократно прикоснувшись к кнопке, вы можете установить на нужный нагревательный механизм.

Чтобы выключить функцию подогрева сидений, нажимайте кнопку до тех пор, пока не погаснут индикаторы кнопки подогрева сидений 3.

👁️ Вентиляция/отопление не могут работать одновременно.

👁️ Чтобы не повредить электрические компоненты внутри сиденья, никогда не садитесь на колени на сиденье и не давите на определенную точку на подушке и спинке.

⚠️ Если чувствительность к боли и температуре низкая, не используйте функцию подогрева сидений, чтобы избежать ожогов спины, ягодиц и ног обогревателем.

Вентиляция сидений *



Кнопка вентиляции сидений расположена на экране управления автомобилем.

Когда кнопка «Старт/Стоп» находится в режиме «RUN», в интерфейсе управления кондиционером войдите в меню кнопок подогрева и вентиляции сидений, нажмите кнопку вентиляции сидений, и функция вентиляции сиденья будет включена. Многократно нажав на кнопку, вы можете установить нужное вентиляционное устройство.

Чтобы выключить функцию вентиляции сиденья, нажимайте кнопку до тех пор, пока не погаснут 3 индикатора кнопки вентиляции сиденья.

 Вентиляция/отопление не могут работать одновременно.

Массаж сидений *



Кнопка массажа сиденья расположена на всем экране управления автомобилем.

Когда кнопка запуска/остановки находится в режиме «RUN», в интерфейсе управления кондиционером войдите в меню кнопки массажа сиденья, нажмите кнопку функции массажа сиденья, вы можете включить/выключить массаж сиденья, выбрать режим, передачу.

Задние сиденья сложены

Если вам нужно хранить в машине крупные предметы, спинки задних сидений можно сложить, чтобы увеличить место для хранения в багажнике.

i Левую и правую стороны задних сидений можно сложить отдельно. Когда сложено только одно заднее сиденье, это не мешает другому заднему сиденью перевозить пассажиров.

Подготовьте перед складыванием

Отрегулируйте передние сиденья вперед в соответствующее положение; отпустите подголовники задних сидений в самое нижнее положение; отодвиньте задние ремни безопасности с обеих сторон к подвесному.

Складывание подушки сиденья



Протяните руку в зазор между левой спинкой сиденья и подушкой сиденья, потяните подушку сиденья и переверните ее вперед.

i После того, как подушка сиденья будет поднята, замок ремня безопасности в среднем положении отпадет, и необходимо обратить внимание на то, чтобы потянуть его вверх, когда подушка сиденья плоская, чтобы замок не давил под подушку сиденья.

Спинка сложена

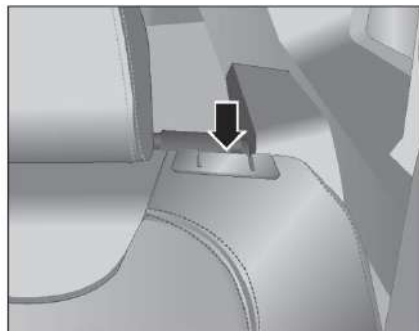

1. Потяните переключатель разблокировки спинки левого сиденья вверх;

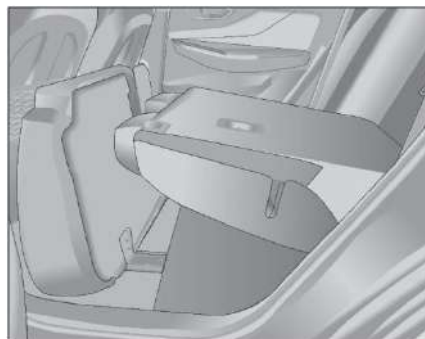

2. Одновременно перевернув спинку вперед, можно сложить левое сиденье.

i Таким же образом можно сложить правое сиденье.

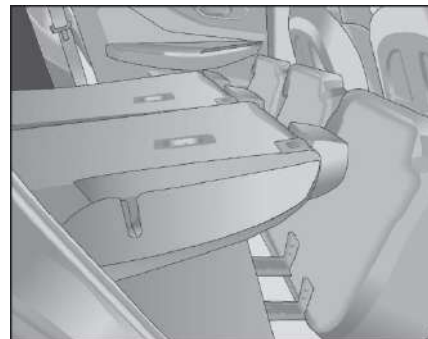

Когда спинки задних сидений сложены, пространство для хранения в автомобиле можно максимально увеличить.

e После того, как спинка сиденья опущена, максимальный вес спинки составляет 100 кг.

Складное восстановление

Сначала сдвиньте ремень безопасности наружу, потяните переключатель разблокировки спинки сиденья вверх, а затем верните сиденье на место. Поворачивайте сиденье назад и вперед, чтобы спинка надежно заблокировалась.

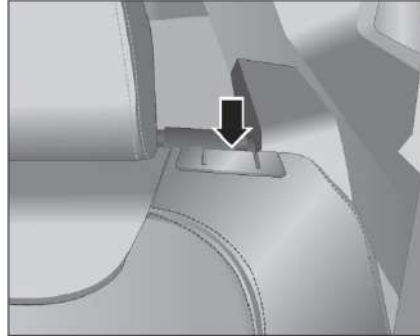
Угол наклона спинки заднего сиденья регулируется

Потяните переключатель разблокировки спинки сиденья вверх, отрегулируйте его в нужное положение и отпустите переключатель разблокировки. Поворачивайте сиденье назад и вперед, чтобы спинка надежно заблокировалась.

i Угол наклона спинки заднего сиденья можно выбрать в двух положениях.

Устройства хранения данных

e Не кладите термостойкие предметы, такие как шоколад или лекарства, а также незапечатанные чайные чашки в ящик для хранения автомобиля.

A Запрещается размещать в автомобиле легковоспламеняющиеся и взрывоопасные материалы. Например, газовые зажигалки, запасной бензин, алкоголь, пиво и т. д. Особенно жарким летом температура внутри автомобиля очень высокая, что может привести к взрыву герметичного контейнера или вызвать пожар.

A Запрещается использовать зажигалки для обеспечения освещения в салоне автомобиля.

A Во многих местах автомобиля существует относительное перемещение между металлическими деталями, и опасные грузы, такие как газовые зажигалки, не должны быть случайно оставлены на поручнях сиденья, моторном отсеке и других положениях. Как только опасные грузы сжимаются и разрываются, это может привести к взрыву или даже пожару, что приведет к серьезному ущербу жизни или имуществу.

Ящики для хранения на внутренней панели двери со стороны водителя



Ящики для хранения на внутренних панелях дверей со стороны водителя можно использовать для хранения таких предметов, как бутылки с напитками.

Ящики для хранения в других дверных панелях в основном находятся в том же положении.

Передний центральный подлокотник для хранения вещей



Подняв переднюю часть центрального подлокотника, можно открыть крышку отсека для хранения. Нажмите, чтобы закрыть крышку отсека для хранения.

Отсек для хранения оборудован раздвижной шторкой для покрытия содержимого отсека для хранения.

Бардачок

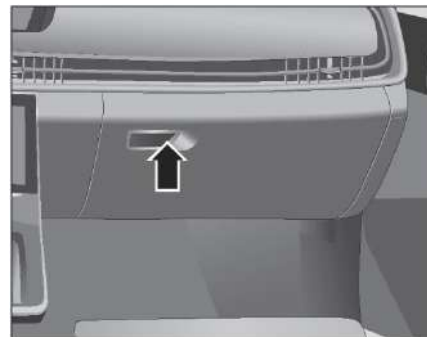

Потяните за ручку, чтобы открыть перчаточный ящик, и поднимите крышку перчаточного ящика, чтобы закрыть перчаточный ящик.

👁 При хранении емкости с жидкостью в перчаточном ящике ее уплотнительная крышка должна быть затянута, чтобы избежать повреждения электроприборов автомобиля, вызванного утечкой жидкости.

👁 Крышка бардачка должна быть закрыта во время движения автомобиля, чтобы не причинить травм в случае экстренного торможения или несчастных случаев.

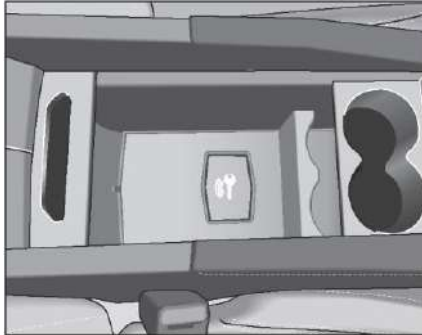
Слот для позиционирования передней чашки

В переднем центральном отсеке для хранения подлокотников есть высокие*, низкие прорези для размещения чашек, которые можно использовать для бутылок с напитками или запечатанных чашек. Перемещая канавку для позиционирования чашки вперед и назад, можно реализовать различные схемы хранения.

⚠ Категорически запрещено использовать подстаканник в качестве пепельницы.

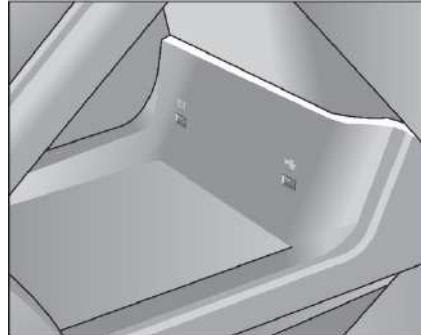
Слоты для хранения на передней панели

Под экраном управления транспортным средством есть слот для хранения, в который можно положить билеты, карты и другие мелкие предметы.

Футляр для очков

В закрытом состоянии нажмите на заднюю часть корпуса, чтобы автоматически извлечь. Нажимайте на корпус вверх, пока не услышите щелчок, чтобы закрыть корпус.

👁 В футляр для очков допускаются только легкие предметы, такие как очки, а другие более тяжелые предметы, такие как мобильные телефоны, не допускаются.

Центральный подлокотник заднего сиденья (с подстаканником) *

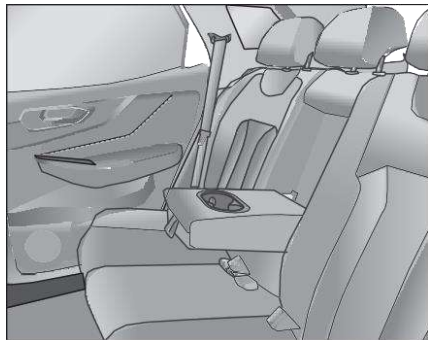

Потяните вниз центральный подлокотник сиденья, чтобы открыть центральный подлокотник заднего сиденья. Откидываясь назад в центральный подлокотник, вдавите его в спинку задних сидений.

Карман для хранения спинки переднего сиденья

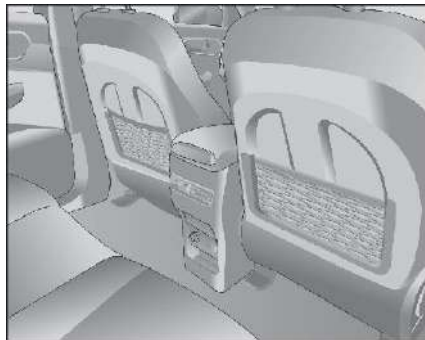

Сумка для хранения, расположенная за спинкой переднего сиденья, которую можно использовать для хранения легких и мягких предметов, например, газет.

👁 Размещение слишком толстых предметов легко повлияет на комфорт задних пассажиров и может привести к непоправимой деформации сумки для хранения.

👁 В эту сумку для хранения можно помещать только более легкие предметы. Не кладите тяжелые, твердые предметы с острыми краями или хрупкие предметы.

Крышка багажника

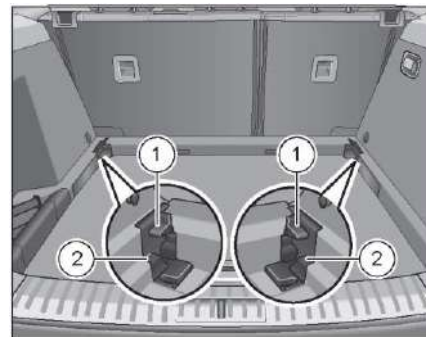

Высоту крышки багажника можно регулировать, когда крышка багажника расположена в ①, крышка багажника находится на одном уровне со спинкой заднего сиденья после ее опрокидывания; Когда крышка багажника расположена в ②, объем багажника можно увеличить.

Затемненные шторы*

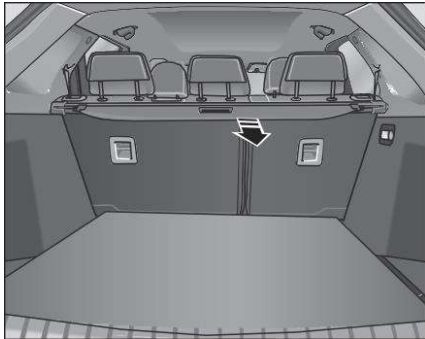

Вытяните шторку багажника в направлении стрелки и закрепите ее в гнезде заднего багажника, чтобы закрыть содержимое багажника.

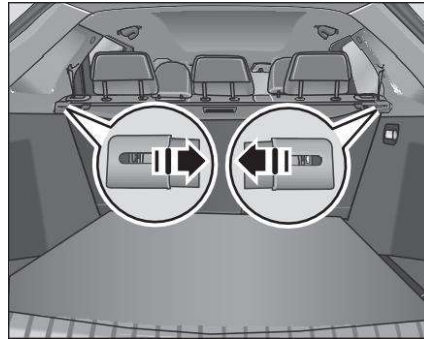

Снимите шторку багажника, взявшись за ее концы и сжимая в направлении стрелки, чтобы увеличить объем багажника.

Хранение затемненных штор

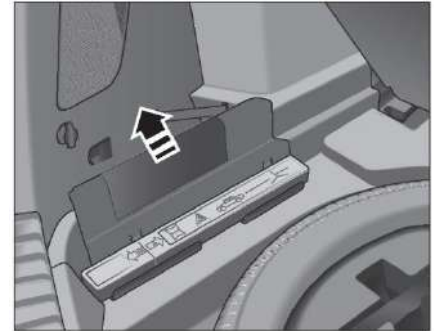

Поднимите крышку багажника вверх и снимите крышку инструментального ящика багажника в направлении, указанном стрелкой.

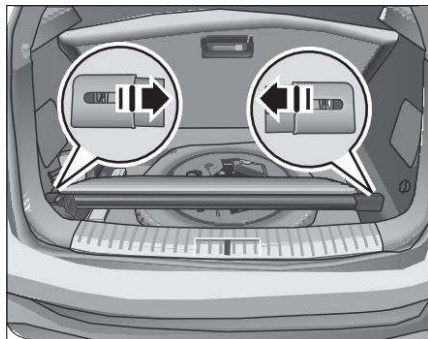

Удерживая оба конца шторки багажника, сожмите ее в направлении стрелки, чтобы поместить концы шторки в пазы для позиционирования обшивки багажника.

Багажник на крышу



Багажник на крышу этого автомобиля является декоративным элементом, который не имеет возможности загружать предметы.

⚠ Никогда не загружайте предметы на багажник на крышу, чтобы не повредить стойку и не стать причиной несчастных случаев.

Интерфейс электрического устройства

Разъем USB на передней панели

⚠ Когда кнопка запуска/остановки без ключа находится в режиме «RUN», подается питание на интерфейс USB и источник питания 12В.

👁 Когда двигатель не запущен, следует избегать длительного приема энергии, чтобы не вызвать потерю аккумулятора.

⚠ Категорически запрещается использовать электрооборудование, превышающее максимально допустимую мощность, чтобы не стать причиной поломки транспортного средства или серьезных аварий.

⚠ Если подключенное электрооборудование перегрелось, его необходимо немедленно выключить и отключить от электрической розетки, чтобы избежать возгорания.

⚠ Никогда не позволяйте детям играть с электрическими розетками и подключенным к ним электрооборудованием, чтобы не стать причиной несчастных случаев.

⚠ После использования защитная крышка розетки должна быть вовремя закрыта, чтобы предотвратить попадание в нее посторонних предметов и создание опасности.

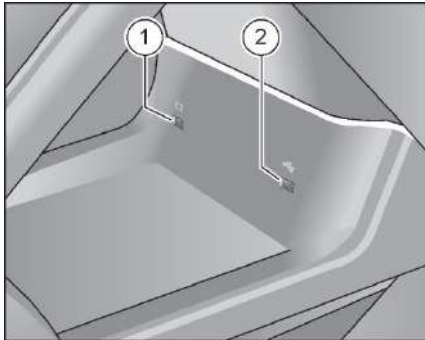

1. Интерфейс междетового соединения транспортного средства и машины: он используется для соединения автомобиля и машины.
2. Интерфейс USB: используется для подключения USB-устройств.

Беспроводная зарядка *



Беспроводное зарядное устройство может заряжать мобильный телефон, оснащенный функцией беспроводной зарядки. Функцию беспроводной зарядки можно установить на центральном дисплее.

После включения функции беспроводной зарядки поместите мобильный телефон с функцией беспроводной зарядки в зону индукции беспроводной зарядки, и вы сможете начать зарядку.

i Металлические чехлы для телефонов или более толстые обложки для телефонов могут повлиять на функцию беспроводной зарядки.

i Беспроводное зарядное устройство может заряжать только один мобильный телефон за раз.

i Когда автомобиль движется по ухабистым дорогам, беспроводная зарядка может периодически останавливаться и возобновлять зарядку.

▲ Если вам нужно использовать зону зарядки в качестве ящика для хранения, отключите функцию беспроводной зарядки.

USB-разъем на задней панели, блок питания 12В

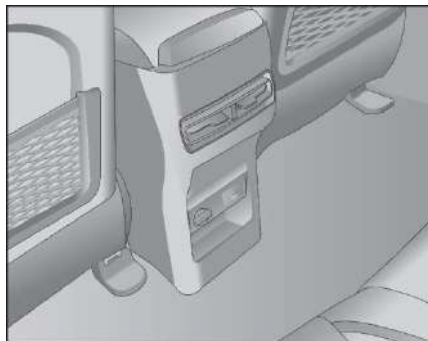

Задний USB-интерфейс с розеткой 12В расположен в задней части центрального подлокотника, а интерфейс USB поддерживает только функцию зарядки и не поддерживает воспроизведение мультимедиа. Откройте крышку розетки 12В, вы можете использовать вилку питания автомобиля, чтобы получить питание через розетку.

Блок питания 12В в багажнике



Розетка 12В внутри багажника расположена с правой стороны багажника. Откройте крышку розетки 12В, вы можете использовать вилку питания автомобиля, чтобы получить питание через розетку.

⚠ Неправильное использование электрических розеток и электрооборудования может привести к возгоранию и серьезным травмам.

⚠ Не оставляйте детей одних в машине. При включенной кнопке старт/стоп дети могут неправильно использовать розетку и подключать к ней электрооборудование. Если подключенное электрооборудование перегревается, электрооборудование необходимо немедленно выключить, а вилку вынуть из розетки.

Система кондиционирования воздуха

Система кондиционирования автомобиля - это устройство, которое осуществляет охлаждение, осушение, обогрев, вентиляцию и очистку воздуха в автомобиле.

Кондиционер может работать только при работающем двигателе и вентиляторе, для получения лучшего эффекта кондиционирования воздуха окна и люк на крыше должны быть закрыты при использовании кондиционера.

Работа системы кондиционирования увеличивает дополнительную нагрузку и расход топлива на двигатель, и его следует отключать, когда нет необходимости в использовании кондиционера.

Если влажность окружающей среды высокая, лобовое стекло может слегка запотевать при включении системы кондиционирования воздуха, что является нормальным явлением, и явление запотевания исчезнет после того, как система кондиционирования воздуха будет работать в течение определенного периода времени.

Когда воздуходувка выключена или температура близка к нулю, кондиционер невозможно охладить.

i Кондиционер может работать только при включенном двигателе и вентиляторе. Когда вентилятор выключен или температура снаружи автомобиля близка к нулю, кондиционер перестанет охлаждаться.

i Чтобы система кондиционирования была в хорошем состоянии, следует следить за тем, чтобы система кондиционирования работала хотя бы определенный промежуток времени каждую неделю (даже холодной зимой).

i Воздухозаборник снаружи кондиционера под передней и нижней частью лобового стекла должен содержаться в чистоте и плавности, чтобы обеспечить нормальное поступление воздуха за пределы системы кондиционирования воздуха.

i Летом температура внутри автомобиля будет очень высокой под воздействием солнца на автомобиле, и открытие окон и люка на крыше для вентиляции на короткое время может способствовать быстрому снижению температуры внутри автомобиля.

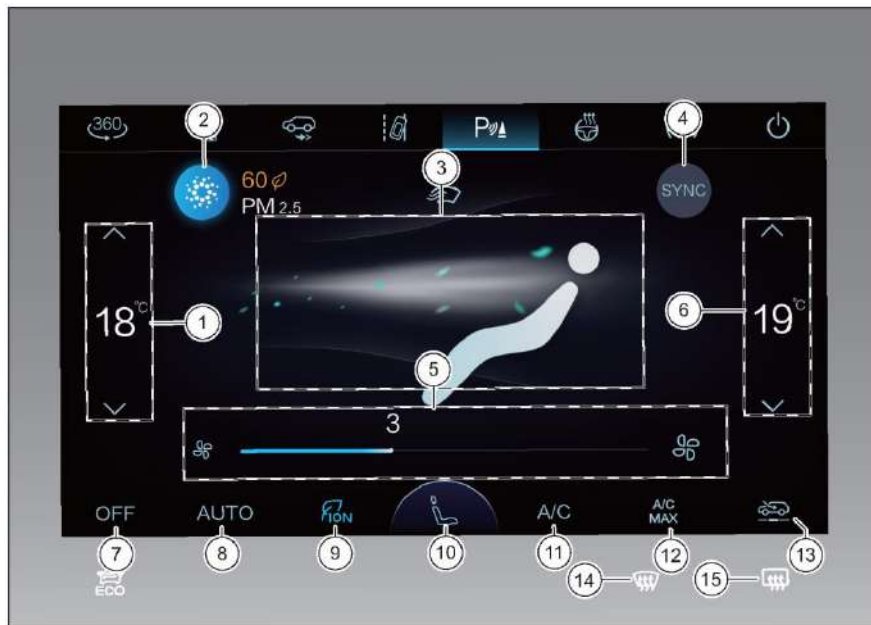

Автоматический кондиционер





1. Левая температурная зона, зона регулирования температуры
2. Выключатель очистки воздуха*
3. Зона переключения режимов
4. Кнопка переключения одинарных/двойных температурных зон (клавиша SYNC)
5. Зона регулирования объема воздуха
6. Правильная температурная зона, зона регулирования температуры
7. Клавиша выключения системы (клавиша OFF)
8. Полностью автоматический ключ управления (клавиша AUTO)
9. Кнопка очистки воздуха с отрицательными ионами*
10. Настройки сиденья*
11. Кнопка включения/выключения кондиционера (клавиша A/C)
12. Кнопка A/C MAX
13. Клавиши-переключатели внутренней и внешней петли
14. Кнопки размораживания и защиты от запотевания переднего лобового стекла
15. Кнопка размораживания и защиты от запотевания заднего лобового стекла

1. Левая температурная зона, зона регулирования температуры

Эта область может регулировать температуру на выходе левой температурной зоны, а установленная температура левой температурной зоны отображается выше.

Коснитесь клавиши повышения температуры  один раз в каждой точке и увеличьте заданную температуру на 1°C; длительное касание (более 1 секунды) клавиши повышения температуры , установите повышение температуры со скоростью 1°C каждые 0,3 секунды; в левой зоне регулировки температуры сдвиньте вверх, чтобы установить повышение температуры. Когда заданная температура достигает 31°C, температура воздуха на выходе снова повышается, чтобы войти в режим максимального нагрева, а заданная температура отображается на дисплее HI, при этом переходя в режим одной зоны.

Коснитесь кнопки снижения температуры  один раз в каждой точке и уменьшите заданную температуру на 1°C; длительное касание (более 1 секунды) клавиши снижения температуры , установленная температура уменьшается со скоростью 1°C каждые 0,3 секунды; В левой зоне регулирования температуры сдвиньте вниз, чтобы установить понижение температуры. Когда установленная температура составит 17°C, снова понизите температуру выходящего воздуха, чтобы перейти в режим максимального охлаждения, установленная температура будет отображаться на дисплее LO и одновременно

перейдет в режим одной зоны.

2. Выключатель очистки воздуха*

В интерфейсе кондиционирования воздуха экрана управления транспортным средством может отображаться значение концентрации PM2,5 и уровень концентрации в транспортном средстве.

При прикосновении к переключателю очистки воздуха функция очистки воздуха включается/отключается, а функция ION (очистка воздуха с отрицательными ионами) и функция AQS (система контроля качества воздуха) включаются одновременно, чтобы снизить концентрацию PM2,5.

3. Зона переключения режимов

Нажмите, чтобы дуть в лицо, дуть ногой, дуть в область окна, можно переключать режим ветра соответственно:

- Коснитесь области выдувания лица по отдельности: воздушный поток дует к лицу.
- Индивидуальная зона касания стопы: воздушный поток дует к ногам.
- Индивидуальная область сенсорного окна: воздушный поток дует на переднее лобовое стекло.
- Нажмите, чтобы дул на лицо, дул в область стопы: воздушный поток дует в сторону лица и ног.
- Нажмите, чтобы дуло на окно, дуло в область ног: воздушный поток дует на переднее лобовое стекло и ноги.

При переключении режимов, с целью повышения комфорта, объем воздуха постепенно достигает заданной передачи с переключением режимов.

4. Кнопка переключения одинарных/двойных температурных зон (клавиша SYNC)

Нажмите эту кнопку для переключения между режимом одной и двух зон, по умолчанию система переключается в режим одной зоны.

В режиме одной зоны можно регулировать только левую заданную температуру, т.е. при регулировании левой заданной температуры вверх/вниз, правая заданная температура также повышается/уменьшается; если заданная температура на правой стороне регулируется в режиме одной зоны, система перейдет в режим двух зон, где заданная температура на правой стороне изменится, а заданная температура на левой стороне останется прежней.

Нажатие клавиши SYNC в однозонном режиме управления переключается в двухзонный режим, т.е. при регулировке левой заданной температуры правая установленная температура не изменяется, и наоборот.

Когда система находится в полностью автоматическом режиме работы, нажмите эту кнопку, чтобы сохранить полностью автоматическое рабочее состояние.

5. Зона регулирования объема воздуха

Эта область может регулировать объем воздуха на выходе кондиционера и отображать соответствующую передачу скорости ветра.

Коснитесь клавиши увеличения объема воздуха один раз в каждой точке, увеличьте объем воздуха на 1 блок; длинное касание клавиши увеличения объема воздуха, увеличение объема воздуха на 1 блок каждые 0,3 секунды; в области регулировки объема воздуха перетащите значок шестеренки вправо, чтобы увеличить скорость ветра. Максимальная скорость ветра составляет 8 передач.



Коснитесь кнопки уменьшения объема воздуха один раз в каждой точке, уменьшите объем воздуха на 1 блок; длинное касание клавиши уменьшения объема воздуха, уменьшайте объем воздуха на 1 блок каждые 0,3 секунды; в области регулировки объема воздуха перетащите значок шестеренки влево, чтобы уменьшить скорость ветра. Минимальная скорость ветра составляет 1 передачу.



В режиме ожидания коснитесь клавиши увеличения объема воздуха или клавиши уменьшения объема воздуха, и система кондиционирования воздуха включится.

6. Правильная температурная зона, зона регулирования температуры

Эта область может регулировать температуру на выходе в нужной температурной зоне, а заданная температура в нужной

температурной зоне отображается выше.

Коснитесь клавиши повышения температуры  один раз в каждой точке и увеличьте заданную температуру на 1°C; длительное касание (более 1 секунды) клавиши повышения температуры , установите повышение температуры со скоростью 1°C каждые 0,3 секунды; в левой зоне регулировки температуры сдвиньте вверх, чтобы установить повышение температуры. Когда заданная температура составляет 31°C, температура воздуха на выходе снова повышается, и вводится максимальное рабочее состояние нагрева, и установленная температура будет отображать HI.

Коснитесь кнопки снижения температуры  один раз в каждой точке и уменьшите заданную температуру на 1°C; длительное касание (более 1 секунды) клавиши снижения температуры , установленная температура уменьшается со скоростью 1°C каждые 0,3 секунды; в левой зоне регулирования температуры сдвиньте вниз, чтобы установить понижение температуры. Когда заданная температура составит 17°C, снова уменьшите температуру воздуха на выходе, войдите в максимальное рабочее состояние охлаждения, и установленная температура покажет гетеродина.

7. Клавиша выключения системы (клавиша OFF)

Когда система кондиционирования воздуха включена, нажмите кнопку выключения системы, и система перейдет в режим

ожидания.

8. Полностью автоматический ключ управления (клавиша AUTO)

Нажмите кнопку AUTO система кондиционирования воздуха, чтобы войти в полностью автоматический режим работы. В этом режиме переключение режимов нажатия, регулировка объема воздуха, клавиша кондиционера, клавиша переключения внутреннего/внешнего цикла, очистка воздуха *, размораживание переднего лобового стекла и кнопка защиты от запотевания любой клавишей, система выполнит команду клавиши, выйдете из состояния AUTO. Другие функции, которые изначально запускаются автоматически, продолжают автоматически контролироваться системой; нажмите кнопку размораживания и защиты заднего лобового стекла, регулировка температуры, режим AUTO продолжает работать, не влияет; нажмите кнопку выключения системы, система кондиционирования воздуха перестанет работать, а контроллер выключится.

i В режиме AUTO в автомобилях, оснащенных функцией AQS, если вы переключитесь с внутреннего цикла на AQS при нажатии клавиши переключения внутреннего/внешнего цикла, вы не выйдете из режима AUTO кондиционера, и только когда вы нажмете кнопку переключения внутреннего/внешнего цикла, чтобы войти во внешний цикл, вы выйдете из состояния AUTO.

9. Кнопка очистки воздуха с отрицательными ионами *

При нажатии кнопки очистки воздуха с отрицательными ионами запускается/отключается функция очистки воздуха с отрицательными ионами.

10. Настройки сиденья *

Коснитесь переключателя настройки сиденья, чтобы войти в интерфейс настройки сиденья, в котором вы можете регулировать положение переднего сиденья, включать/выключать обогрев сидений, включать/выключать вентиляцию сидений, включать массаж сидений, регулировать режим массажа и так далее.

11. Кнопка включения/выключения системы кондиционирования воздуха (Ключ A/C)

Нажмите кнопку включения/выключения системы кондиционирования воздуха (A/C), и компрессор начнет работать. Нажмите эту кнопку еще раз, и компрессор перестанет работать.

Когда система находится в полностью автоматическом режиме работы, нажмите эту клавишу, чтобы выйти из состояния автоматической работы системы кондиционирования воздуха, только при повторном нажатии полностью автоматической кнопки управления система кондиционирования возобновит автоматическую работу.

12. Кнопка A/C MAX

Нажмите на кнопку включения и переключитесь на воздушный поток до самой высокой передачи, включите внутреннюю циркуляцию, включите A/C, режим обдува, температуру максимального охлаждения. Нажмите еще раз, чтобы закрыть функцию A/C MAX и войти в состояние перед A/C MAX.

13. Клавиши-переключатели внутренней и внешней петли

Транспортные средства, оснащенные функцией AQS, могут переключать состояние цикла, нажимая кнопки внутреннего и внешнего переключателя цикла. Порядок такой: Режим внутреннего контура, режим AQS *, режим внешнего контура, системный режим контура по умолчанию - это режим внешнего контура.

Транспортные средства, не оснащенные функцией AQS, могут переключать состояние цикла, нажимая кнопку внутреннего и внешнего переключателя цикла. Последовательность циклов: Режим внутреннего контура, режим внешнего контура, системный режим петли по умолчанию - это режим внешнего контура.

14. Кнопки размораживания и защиты от запотевания переднего лобового стекла

Нажмите кнопку размораживания и удаления запотевания переднего лобового стекла, система перейдет в режим размораживания и защиты от запотевания переднего лобового стекла, и загорится индикатор кнопки. Нажмите кнопку еще раз, режим размораживания и удаления запотевания переднего лобового стекла выключится, а индикатор кнопок погаснет.

i В период защиты от запотевания, если температура низкая, температуру воздуха на выходе можно регулировать, вручную регулируя кнопку регулировки температуры кондиционера, чтобы обеспечить комфорт и эффективность запотевания в автомобиле.

15. Кнопка размораживания и защиты от запотевания заднего лобового стекла

Нажмите кнопку размораживания и защиты от запотевания заднего лобового стекла, включите функцию размораживания и запотевания заднего лобового стекла, и загорится индикатор кнопки. Прикоснувшись к кнопке размораживания заднего ветрового стекла, включите ее примерно на 15 минут, а затем закройте, если условия открытия соблюдены, или нажмите эту кнопку еще раз, чтобы закрыть ее вручную.

Использование кондиционера

Кондиционеры могут обеспечивать функции охлаждения, обогрева и осушения. Во время охлаждения он может снизить температуру кондиционера и удалить влажность воздуха; температуру воздуха при нагреве можно повышать. Кондиционер доступен только при работающем двигателе и вентиляторе, а окна и люк на крыше должны быть закрыты при использовании кондиционера.

Работа системы кондиционирования добавит дополнительную нагрузку на двигатель. В очень жарких условиях или когда двигатель должен работать с полной нагрузкой (например, при подъеме по длинным горным дорогам или вождении в условиях интенсивного движения), это приведет к повышению температуры двигателя. Если стрелка в термометре охлаждающей жидкости двигателя находится близко к красной зоне, кондиционер следует выключить до тех пор, пока температура двигателя не придет в норму.

Если влажность высокая, окна могут слегка запотевать при включении системы кондиционирования, что является нормальным явлением. После того, как система кондиционирования воздуха проработает около нескольких секунд, явление запотевания исчезнет.

Страница расширения кондиционера



Проведите пальцем вверх по странице кондиционера на экране управления автомобилем, чтобы перейти на страницу расширения кондиционера.



Войдите на страницу расширения кондиционера, чтобы включить/выключить охлаждение одной кнопкой, нагрев одной кнопкой, энергосберегающий режим, режим тихого наслаждения, отсутствие работы в течение 10 секунд, или проведите пальцем вниз, чтобы закрыть страницу расширения кондиционера.

Пониженная влажность

Кондиционер может снизить влажность воздуха внутри автомобиля, что быстро приведет к запотеванию окон во влажной среде.

Используемый в tandem с обогревателем, он также может нагревать и сушить воздух внутри автомобиля.

Когда температура наружного воздуха выше нуля, настройка подходит для большинства условий вождения. После включения кондиционера сначала установите его в соответствии с дисплеем и отрегулируйте контроль температуры и скорость воздуха на выходе воздуха в соответствии с требованиями.

i В климате с высокой температурой, если при запуске двигателя температура в салоне автомобиля высокая, установите обдув на максимальную скорость и откройте окна и люк перед включением кондиционера и установите режим кондиционера на режим внешней циркуляции для циркуляции и обмена воздуха внутри автомобиля за короткое время, что помогает быстро снизить температуру в салоне.

Фильтр кондиционера

Фильтр кондиционера может фильтровать свежий воздух кондиционера и циркулирующий воздух в салоне, эффективно удалять пыльцу и частицы пыли из воздуха и обеспечивать чистый воздух для пассажиров кабины.

Обслуживание кондиционера

Система кондиционирования воздуха полностью герметична, и соответствующее капитальное обслуживание должно выполняться квалифицированными специалистами.

Чтобы поддерживать систему в оптимальном состоянии, владельцы транспортных средств должны следить за тем, чтобы система работала хотя бы в течение коротких периодов времени каждую неделю (даже в холодные зимние месяцы). Когда двигатель работает при нормальной рабочей температуре, включите кондиционер не менее чем на 10 минут и постарайтесь, чтобы автомобиль двигался с постоянной скоростью.

Избыток воды, образующийся в процессе охлаждения и осушения, выводится системой из транспортного средства через дренажную трубу в нижней части транспортного средства, что может привести к образованию воды на дорожном покрытии, когда транспортное средство неподвижно, что является нормальным явлением.

Розетка для кондиционера

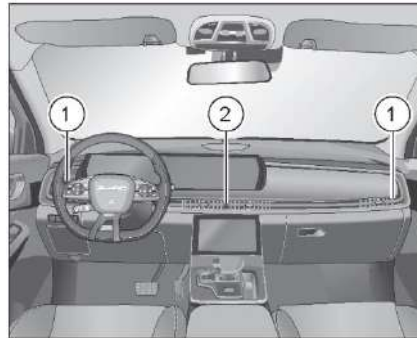

- ① Выпускные отверстия для воздуха с обеих сторон
- ② Центральный воздуховыпускной патрубок

Центральное воздуховыпускное отверстие

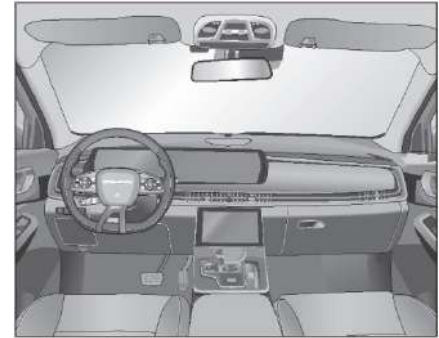

Отрегулируйте центральный воздуховыпускной патрубок вверх, вниз, влево и вправо, чтобы изменить направление ветра.

Правое выпускное отверстие для воздуха, сдвиньте вправо, чтобы открыть выпускное отверстие для воздуха, сдвиньте влево, чтобы закрыть выпускное отверстие для воздуха.

Левое выпускное отверстие для воздуха, сдвиньте влево, чтобы открыть выпускное отверстие для воздуха, сдвиньте вправо, чтобы закрыть выпускное отверстие для воздуха.

Левое воздуховыпускное отверстие



Вверх, вниз, влево и вправо отрегулируйте левое воздуховыпускное отверстие приборной панели, чтобы изменить направление ветра.

Сдвиньте вправо, чтобы открыть выпускное отверстие для воздуха, и проведите пальцем влево, чтобы закрыть выпускное отверстие для воздуха.

Правый воздуховыпускной патрубок

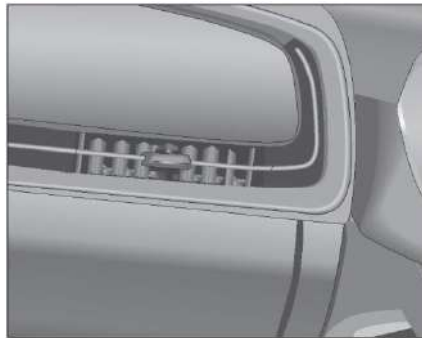

Вверх, вниз, влево и вправо отрегулируйте правое воздуховыпускное отверстие приборной панели, чтобы изменить направление ветра.

Сдвиньте влево, чтобы открыть выпускное отверстие для воздуха, и проведите пальцем вправо, чтобы закрыть выпускное отверстие для воздуха.

Задний выпускной патрубок для выхлопных газов

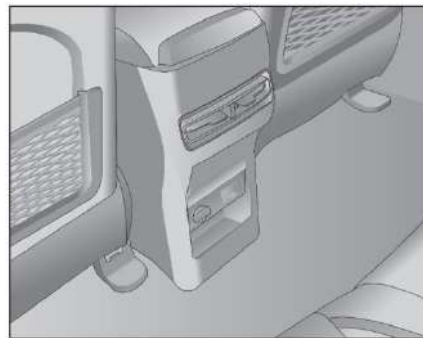

Вверх, вниз, влево и вправо отрегулируйте выпускное отверстие, чтобы изменить направление ветра.

Правое выпускное отверстие для воздуха, сдвиньте вправо, чтобы открыть выпускное отверстие для воздуха, сдвиньте влево, чтобы закрыть выпускное отверстие для воздуха.

Левое выпускное отверстие для воздуха, сдвиньте влево, чтобы открыть выпускное отверстие для воздуха, сдвиньте вправо, чтобы закрыть выпускное отверстие для воздуха.

Предварительная вентиляция кондиционера*

Функция предварительной вентиляции кондиционера заключается в автоматическом осуществлении циркуляции воздуха в салоне до того, как пользователь сядет в автомобиль.



Функция предварительной вентиляции кондиционера может быть активирована через центральный экран управления. После активации функции используйте клавишу разблокировки смарт-ключа (сначала нажмите кнопку разблокировки, чтобы разблокировать автомобиль, затем нажмите и удерживайте кнопку разблокировки в течение 6 секунд), чтобы включить функцию. Когда дверь открыта, вентиляция будет активно останавливаться, если дверь не открыта, она автоматически остановится после проветривания на некоторое время.

i Рядом с автомобилем вы можете услышать звук вентилятора для вентиляции, что является нормальным явлением. Эта функция может быть включена только один раз во время цикла зажигания.

Самоосушение кондиционера*

Кондиционер самостоятельно осушает воздух, когда вы оставляете автомобиль закрытым, предотвращая размножение бактерий в автомобиле.

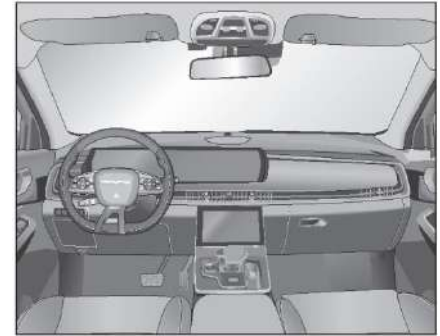
Аудиосистема и диагностический интерфейс**Навигационная и мультимедийная звуковая система***

Некоторые модели оснащены функциями навигации, мультимедийными звуковыми системами. Конкретные методы использования см. в руководстве по эксплуатации автомобильной машины.

Система компенсации звука с учетом скорости

Когда транспортное средство движется на высокой скорости, фоновый шум будет увеличиваться с увеличением скорости транспортного средства, а система компенсации звука с учетом скорости будет динамически регулировать громкость источника развлекательного звука в соответствии со скоростью транспортного

средства, чтобы гарантировать, что слух водителя и пассажиров всегда находится в хорошем состоянии.

Диагностический интерфейс

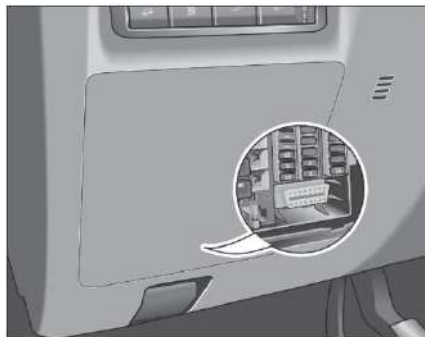

Диагностический интерфейс расположен под блоком предохранителей приборной панели.

Диагностический интерфейс используется для цифровой связи между электронным блоком управления автомобиля и диагностическим устройством.

Система регистрации данных о событиях (EDR)

Транспортное средство оснащено системой регистрации данных о событиях (EDR), основной целью EDR является запись части данных о состоянии транспортного средства при крупном столкновении транспортного средства, включая запись продольного ускорения транспортного средства, состояния торможения, скорости транспортного средства, идентификационного кода транспортного средства (VIN-код), чтобы понять дорожную ситуацию транспортного средства во время аварии. EDR не записывает данные при нормальных условиях вождения.

Конкретные последствия содержания записи:

- Продольное ускорение: Ускорение в направлении движения транспортного средства в момент столкновения.
- Состояние торможения: Условия торможения в момент столкновения.
- Скорость автомобиля: Скорость транспортного средства в момент столкновения.
- Идентификационный код транспортного средства: это VIN-код транспортного средства.

i Вышеуказанная информация записывается для получения информации о состоянии транспортного средства на момент аварии, чтобы облегчить расследование столкновения третьей стороной (например, правоохранительными органами).

Считывание данных записей EDR требует использования специального оборудования и разрешения транспортного средства или EDR на считывание соответствующей информации. Помимо производителя транспортного средства, третьи стороны со специализированным оборудованием (например, правоохранительные органы) могут считывать соответствующую информацию, если им разрешено использовать транспортное средство или EDR.

Принадлежности, модификации

Пожалуйста, обязательно проконсультируйтесь с автосалоном ВАIC перед установкой аксессуаров или заменой деталей. Рекомендуется всегда использовать аксессуары и детали, одобренные нашей компанией.

Неподходящие модификации могут серьезно ухудшить производительность автомобиля или даже стать причиной серьезных аварий, таких как:

- Установка больших или меньших колес повлияет на правильное функционирование антиблокировочной тормозной системы (ABS) автомобиля и других систем.
- Изменения рулевого колеса и других функций безопасности могут привести к выходу системы из строя.
- На автомобилях, оборудованных боковыми шторками безопасности, установка других креплений на стрингерах с обеих сторон крыши может помешать нормальной работе боковых шторок безопасности.

⚠ Модификации передней части транспортного средства могут привести к снижению эффективности защиты пешеходов транспортного средства.

⚠ Неправильное крепление или модификации могут ослабить защитный эффект системы подушек безопасности или даже привести к смертельным травмам.

⚠ Установка подстаканников для напитков, телефонных кронштейнов и других аксессуаров на корпусе системы подушек безопасности или в рамках системы подушек безопасности приведет к серьезным травмам персонала при срабатывании подушки безопасности.

⚠ Не наносите нижний защитный слой или антикоррозийный материал на выхлопную трубу, каталитический нейтрализатор, теплоизоляционную плиту, чтобы не повлиять на отвод тепла

Запрещается устанавливать другие мощные электроприборы, отличные от оригинальной конфигурации автомобиля



После установки мощных электроприборов, отличных от номинальной мощности, это приведет к нагреву проводов и короткому замыканию из-за чрезмерной нагрузки, что может привести к возгоранию.

При установке видеорегистраторов, навигации и DVD-плееров не меняйте жгут проводов



При установке жгута проводов проводка с высоким внутренним сопротивлением будет выделять высокий нагрев, что может привести к возгоранию.

Использование ламп большой мощности запрещено

При использовании лампочек, мощность которых превышает номинальную, чтобы сделать лампу ярче, жгут проводов перегружается, что может привести к возгоранию.

Обкатка нового автомобиля

Меры предосторожности при обкатке

Чтобы увеличить срок службы транспортного средства, новый автомобиль должен быть обкатан на ранней стадии использования, ниже приведены правила периода обкатки:

- Пробег в период обкатки составляет: 2500 км.
- Выбирайте хорошую дорогу и ездайте налегке.
- Скорость никогда не должна превышать 80% от максимальной скорости.
- Не нажимайте педаль акселератора вниз для резкого ускорения.
- Избегайте экстренного торможения в первые 500 км.
- В период обкатки не позволяйте двигателю работать на фиксированных оборотах в течение длительного времени.
- Строго соблюдайте рабочие процедуры для поддержания нормальной рабочей температуры двигателя. Тщательно выполняйте ежедневную работу по ежедневному обслуживанию автомобиля, часто проверяйте и обращайтесь внимание на шум и изменения температуры каждого узла в работе.

Обкатка двигателя

После обкатки двигателя в соответствии с требованиями он может не только продлить срок службы, но и снизить расход топлива. Новый двигатель или двигатель, прошедший капитальный ремонт, должен быть обкатан перед нормальной эксплуатацией, и в период обкатки должны соблюдаться следующие положения:

- Избегайте запуска двигателя на высоких оборотах, никогда не превышайте 80% от максимальных оборотов.
- Никогда не буксируйте другие транспортные средства.

На 1000-2500 км частота вращения двигателя и скорость автомобиля могут постепенно увеличиваться до максимально допустимого диапазона.

На ранней стадии обкатки внутреннее сопротивление трения двигателя намного больше, чем после обкатки, а расход масла может быть выше нормы, и моторное масло следует регулярно проверять.

Все движущиеся части двигателя могут достичь наилучшей посадки только после обкатки.

Обкатка шин и тормозных колодок

Он должен двигаться с умеренной скоростью в течение первых 500 км, с хорошей обкаткой новых шин.

В течение первых 500 км новые тормозные колодки и тормозные диски не могут достичь оптимального состояния трения, поэтому следует избегать экстренного торможения и поддерживать достаточный безопасный тормозной путь.

i Если автомобиль меняет двигатель или другие компоненты системы трансмиссии, следует также соблюдать меры предосторожности при обкатке.

A Новые шины и тормозные колодки, которые не подвергались обкатке, не обеспечивают оптимального сцепления и трения, поэтому вы должны ехать с осторожностью в течение первых 500 км, чтобы избежать несчастных случаев.

A После замены новых тормозных колодок его также необходимо обкатать в соответствии с вышеуказанными требованиями.

A Во время вождения следует соблюдать соответствующую дистанцию от других транспортных средств и остерегаться ситуаций, требующих экстренного торможения. Поскольку шины и тормозные колодки в это время не обкатываются, сцепление и трение недостаточны, что легко может привести к дорожно-транспортным происшествиям.

Запуск и движение

Меры предосторожности перед началом движения

- Убедитесь, что все окна, наружные зеркала заднего вида и наружное освещение чистые.
- Проверьте состояние шины, убедитесь, что давление в шинах нормальное.
- Проверьте, нет ли протечки под автомобилем.
- Если вы хотите дать задний ход, вы должны убедиться, что позади автомобиля нет препятствий.
- Необходимо регулярно проверять местонахождение жидкостей (например, моторного масла, охлаждающей жидкости двигателя, тормозной жидкости и жидкости стеклоомывателя).
- Закройте все двери автомобиля.
- Установите сиденье в соответствующее положение.
- Пристегивайтесь ремнем безопасности.
- Отрегулируйте внутренние и наружные зеркала заднего вида в соответствующее положение.
- Убедитесь, что все фары автомобиля работают правильно.
- Убедитесь, что комбинация приборов работает правильно.

- Когда кнопка start/stop находится в режиме «RUN», проверьте, нормально ли функционирует каждая сигнальная лампочка.
- Отпустите стояночный тормоз и убедитесь, что индикатор стояночного тормоза не горит.

Кнопка «Старт/Стоп»

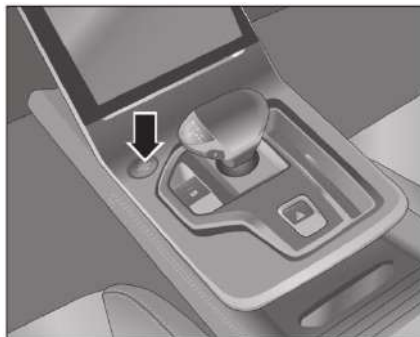

Кнопка запуска/остановки расположена на дополнительной приборной панели.

Переключение режимов питания

Если переключить передачу в положение P или N и нажать на кнопку старт/стоп, не нажимая на педаль тормоза, режим питания будет переключаться в следующем порядке:

- Когда ни одна кнопка не нажата: кнопка «Старт/Стоп» выключена, т.е. режим «OFF» (фоновый свет кнопки не горит).

- При первом нажатии клавиши: включите режим «RUN» (фоновая подсветка кнопки горит зеленым), счетчик загорится, и все электрооборудование будет включено.
- При втором нажатии кнопки: вернитесь в режим «OFF» (фоновая подсветка кнопки погаснет).

Поочередно нажимайте кнопку «Старт/Стоп» для переключения между двумя режимами «OFF» → «RUN» → «OFF».

i Рычаг переключения передач находится на передаче «P» или «N», и для запуска двигателя необходимо нажать на педаль тормоза.

i Нажатие кнопки «Старт/Стоп» позволяет запустить двигатель или переключить режим питания, но при этом необходимо убедиться, что смарт-ключ находится в допустимой зоне, которая может быть обнаружена автомобилем.

i В условиях окружающей среды с температурой -20°C и ниже запрещается переключать передачу без включения двигателя, в противном случае комбинированный прибор выдаст сообщение “Пожалуйста, запустите двигатель”.

Запустите двигатель

1. Нажмите на педаль тормоза до упора и удерживайте ее нажатой;
2. Переключение передачи в положение Р или N;
3. Нажмите кнопку «Старт/Стоп», чтобы запустить двигатель.

i Запустите двигатель, когда кнопка start/stop находится в режиме «OFF». Если в это время педаль тормоза не нажата, двигатель не может быть запущен. На комбинации приборов отобразится подсказка “Пожалуйста, нажмите на тормоза, чтобы начать” (конкретная конфигурация зависит от фактического автомобиля).

Запустите двигатель, когда кнопка «старт/стоп» находится в режиме «OFF» или «RUN», нажмите на педаль тормоза и нажмите кнопку старт/стоп, если передача находится в положении Р или N, на комбинированном измерителе появится надпись «Пожалуйста, запустите в Р или N», автомобиль не заведется, а кнопка старт/стоп перейдет в режим «RUN».

Если скорость автомобиля ≤ 2 км/ч, передача автоматически переключится на «Р» если скорость автомобиля >2 км/ч, передача переключится на «N», в качестве напоминания на комбинации приборов появится надпись «Пожалуйста, переключитесь на Р для парковки».

Функция запуска резервного копирования смарт-ключа

Если автомобиль находится в зоне сильных помех сигналу или батареи смарт-ключа разряжена, то при нажатии кнопки «Старт/Стоп» для попытки завести автомобиль в это время необходимо использовать функцию резервного запуска.

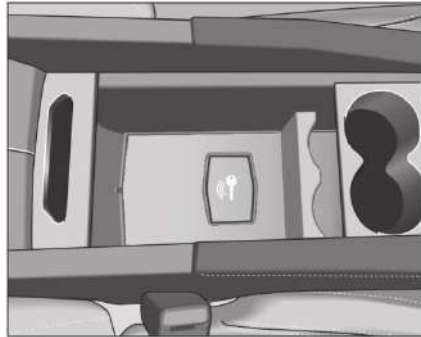

Нажмите на педаль тормоза, переключите передачу на передачу Р или N, вставьте смарт-ключ в центральный подлокотник с логотипом аварийного запуска и нажмите кнопку start/stop, чтобы запустить двигатель.

i Сфера применения функции резервного пуска:

- Когда батареи смарт-ключа недостаточно, и батарея не может быть заменена вовремя.
- Когда автомобиль находится в зоне сильных помех сигнала, используйте функцию резервного запуска, чтобы отогнать автомобиль от этой зоны, и функция запуска без ключа может вернуться в нормальное состояние.

A Никогда не запускайте двигатель в течение длительного времени в плохо проветриваемых местах или закрытых помещениях. Из-за токсичных газов в выхлопных газах двигателя это может привести к тому, что люди впадают в кому или даже задыхаются до смерти.

i Когда батарея разряжена и не может запустить двигатель, попробуйте запустить двигатель через аккумулятор другого автомобиля с помощью соединительного кабеля.

A Никогда не запускайте двигатель, толкая или тянув автомобиль. Несоблюдение этого требования может привести к дорожно-транспортному происшествию. А несгоревший бензин попадает в каталитический нейтрализатор, что может вызвать пожар в автомобиле.

Если двигатель не запускается 3 раза подряд, пожалуйста, подождите 3 минуты и повторите попытку. Если двигатель не запускается 5 раз, немедленно обратитесь в специальный автосалон в ВАИС для осмотра и ремонта.

Никогда не оставляйте автомобиль без присмотра при работающем двигателе, чтобы избежать несчастных случаев.

Если запуск двигателя затруднен, то при каждом запуске двигателя время непрерывной работы стартера не должно превышать 10 секунд. Если двигатель не запускается,

Операцию запуска необходимо остановить и, подождя около 30 секунд, попытаться запустить снова, чтобы избежать перегрева, повреждения стартера и потери заряда батареи.

При температуре окружающей среды -10°C или ниже время запуска двигателя может увеличиться. Поэтому все ненужное электрооборудование должно быть отключено при запуске.

Выключите двигатель

Нажмите на педаль тормоза, остановите автомобиль, переключите передачу в положение N, включите стояночный тормоз, а затем переключите передачу в положение P. Нажмите кнопку запуска/остановки без ключа один раз, двигатель выключится, и отпустите педаль тормоза.

После работы с большой нагрузкой рекомендуется перед выключением огня несколько минут поработать на холостом ходу, чтобы система охлаждения могла продолжить работу по быстрому снижению температуры двигателя.

После выключения двигателя вентилятор охлаждения может работать еще некоторое время. В это время при работе в моторном отсеке следует быть осторожным, чтобы не получить травму вентилятором.

Метод аварийного отключения пламени

Нажмите на педаль тормоза и дважды подряд в течение 2 секунд нажмите кнопку запуска/остановки без ключа или нажмите и удерживайте кнопку запуска/остановки более 2 секунд, чтобы выключить двигатель.

Система помощи при вакууме не работает при выключенном двигателе, и требуется большое усилие, чтобы нажать на педаль тормоза, чтобы замедлить автомобиль.

Никогда не выключайте двигатель во время движения автомобиля! В противном случае это может привести к тому, что автомобиль потеряет управление, что приведет к аварии.

В случае аварии в транспортном средстве может произойти утечка топлива, и двигатель следует немедленно заглушить, чтобы предотвратить возгорание.

Двигатель не должен долго простаивать, чтобы избежать утечки масла из нагнетателя.

Категорически запрещается использовать метод работы “ускорение-отключение пламени-нейтральное скольжение”.

При работающем двигателе выхлопные газы содержат бесцветный и без запаха угарный газ, а вдыхание угарного газа может вызвать кому или удушье. Если в автомобиле чувствуется запах выделяемых газов, следует немедленно открыть окна для проветривания.

При замене масла или подъеме транспортного средства для других целей проверьте выхлопную систему. Если звук, издаваемый выхлопной системой, изменяется или какой-либо предмет ударяется о днище автомобиля во время движения, следует проверить выхлопную систему.

⚠ Избегайте запуска двигателя в гараже или в более закрытом помещении, за исключением случаев, когда автомобиль въезжает в гараж или выезжает из него. В противном случае выхлопные газы не смогут выйти, что вызовет серьезную опасность.

Запуск и остановка автомобиля

1. Выжмите педаль тормоза до упора, переключите передачу в положение «Р» или «N» и запустите двигатель.;
2. Нажмите на педаль тормоза, нажмите и удерживайте кнопку блокировки перед рукояткой рычага переключения передач, переключите передачу в положение «D» или «R», сначала отпустите электронный стояночный тормоз, затем отпустите педаль тормоза, медленно нажмите на педаль газа, автомобиль может трогаться с места.;
3. При парковке нажмите на педаль тормоза, стабилизируйте автомобиль, включите стояночный тормоз и переключите передачу в положение «Р».

i Когда включена функция автоматического отпускания стояночного тормоза, электронный стояночный тормоз можно автоматически отпустить, нажав педаль акселератора.

i После остановки автомобиля, когда кнопка запуска/остановки без ключа переведена в режим «OFF», автомобиль может автоматически включить стояночный тормоз.

i Когда автоматическая система парковки находится в режиме ожидания, передача находится на передаче «D» или передаче «R», педаль тормоза нажимается во время движения, и после остановки транспортного средства система автоматической парковки переходит в состояние выполнения, то есть автоматически поддерживает состояние стояночного тормоза.

⚠ Не устанавливайте шестерню на ведущую шестерню при работающем двигателе, а нажимайте на педаль тормоза, чтобы автомобиль оставался неподвижным в течение длительного времени. Когда требуется более длительная работа на холостом ходу, передачу следует переключить на передачу «Р» или передачу «N».

Введение в снаряжение

Передача «Р» (парковка)

Используется при парковке или запуске двигателя. Перед переключением передач на передачу «Р» всегда убедитесь, что автомобиль полностью остановлен. При парковке эта передача может предотвратить скольжение.

Передача «R» (задний ход)

Используйте при движении задним ходом. Перед переключением передач на передачу «R» важно убедиться, что автомобиль полностью остановлен и двигатель работает на холостом ходу.

Передача «N» (нейтральная)

Когда транспортному средству необходимо остановиться на короткое время, а двигатель работает на холостом ходу (например, в ожидании светофора), передачу можно переключить на передачу «N». При нахождении в положении передачи «N» коробка передач не блокируется, в этот момент необходимо нажать на педаль тормоза или включить стояночный тормоз, чтобы предотвратить пробуксовку.

i Если двигатель транспортного средства выходит из строя и не может быть запущен, для перевода на передачу «N»:

- Переключите кнопку «Старт/Стоп» без ключа в режим «RUN» и, когда дверь закроется, переключитесь на N передачу.
- Переключите кнопку запуска/остановки без ключа в режим «RUN», и после открытия двери коробка передач автоматически вернется на передачу P. Еще раз включите передачу «N», чтобы включить «N».

 Находясь на передаче «N», будьте внимательны к окружающей обстановке и, при необходимости, нажмите на педаль тормоза, чтобы избежать аварии!

 Не переключайтесь на передачу «N» во время движения автомобиля!

Передача «D» (ходовая передача)

В нормальном режиме вождения положение ручки переключения передач коробка передач автоматически переключается вверх или вниз в зависимости от частоты вращения двигателя и скорости автомобиля.

Передача «M» (ручной режим)

При ускорении для обгона или движения под уклон рекомендуется использовать передачу M.

На ухабистых участках дороги, пандусах и других дорожных условиях рекомендуется использовать понижающую передачу «M».

Передача «S» (спортивный режим)

Приоритет отдается обеспечению мощности и ускорения автомобиля. Он подходит для ровных дорог с меньшим количеством транспортных средств и лучшими дорожными условиями.

Переключение передач

Переключение передач на P

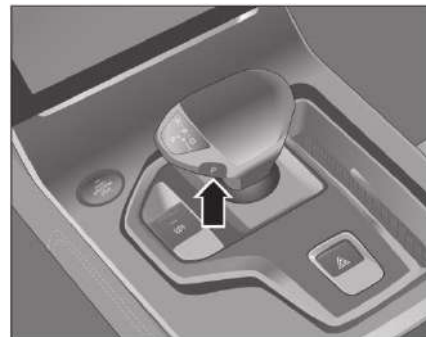

Нажмите кнопку переключения передач P, чтобы переключить передачу на передачу P. В этот момент загорается индикатор «P».

 В следующих случаях передача автоматически переключается на передачу P:

- Когда автомобиль находится в неподвижном состоянии, переключите кнопку запуска/остановки без ключа в режим «OFF».
- Когда автомобиль находится в неподвижном состоянии и передача включена в режим R/N/D/S/M, откройте дверь со стороны водителя.

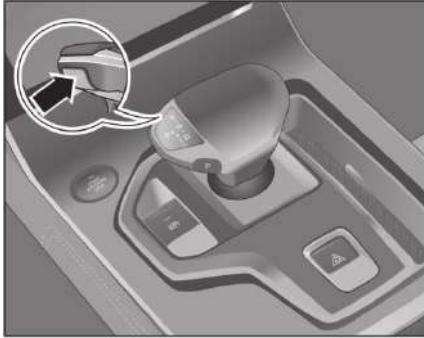
Кнопка разблокировки

Кнопка разблокировки рычага переключения передач расположена на передней части рычага переключения передач, чтобы избежать случайного переключения в режим R/D и случайного переключения с P на другие передачи. При разблокировке ручки переключения передач нажмите кнопку разблокировки.

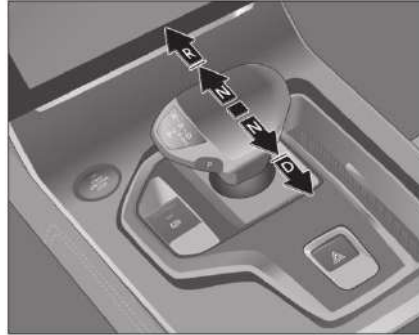
Переключение шестерни на передачу R, N, D

При парковке, при выходе из режима P или переключении передачи на R/N/D вам необходимо нажать на педаль тормоза и кнопку разблокировки.

Нажмите на ручку переключения передач в нужном направлении, при необходимости нажав за пределами точки действия давления. Отпустите ручку переключения передач, чтобы вернуться в среднее положение.

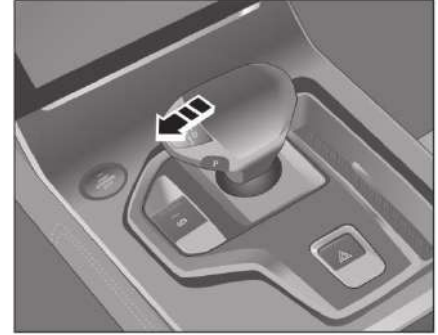
Переключение передач на S (спортивный режим)

После переключения передачи на передачу D нажмите ручку переключения передач влево, чтобы переключиться на передачу S. В этот момент коробка передач активирует спортивный режим. Дисплей переключения передач комбинации приборов S.

Нажмите ручку переключения передач вправо, чтобы выйти из режима S (спортивный режим) и переключиться на передачу D.

Переключение передач на передачу М (ручной режим)

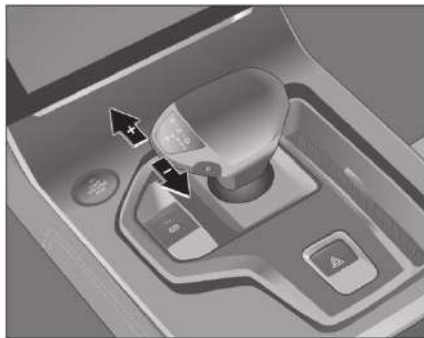

После переключения передачи на S нажмите вперед или потяните ручку переключения назад, чтобы переключиться на M передачу (Ручной режим). В этот момент коробка передач активирует ручной режим. На комбинации приборов отображается выбранная передача, например, M1.

Нажмите рукоятку переключения передач вправо, чтобы выйти из M переключите передачу (ручной режим) и переключитесь на передачу D.

Для переключения передач в ручном режиме:

- Чтобы переключить пониженную передачу, потяните ручку переключения передач назад.
- Чтобы переключить высокую передачу, нажмите ручку переключения передач вперед.

i Переключение передач выполняется только на соответствующих оборотах и скоростях, например, когда частота вращения коленчатого вала двигателя высока и переключение на пониженную передачу не выполняется.

▲ Во время движения не переключайте внезапно передачу на передачу «R» или «P», иначе коробка передач будет повреждена, или даже произойдет аварии.

i Холодный двигатель имеет более высокую скорость при первом запуске, поэтому будьте осторожны при переключении передач на передачу «D» или «R» до того, как двигатель прогреется.

i Перед запуском двигателя убедитесь, что передача находится на передаче «P» или «N», и никогда не пытайтесь запустить двигатель на другой передаче.

i Автомобиль запустит соответствующую программу переключения передач в соответствии с изменением сопротивления (например, тяга, подъем на длинные склоны и т. д.) и обеспечит большую мощность транспортному средству, переключившись на более низкую передачу, чтобы предотвратить частое переключение передач.

i Когда автомобиль останавливается, не увеличивайте частоту вращения двигателя, иначе это может привести к неожиданному движению автомобиля.

i При переключении передач с «N» на другие передачи оставляйте двигатель на холостом ходу.

Как пользоваться автоматической коробкой передач

Следующая информация особенно важна для автомобилистов, которые не знакомы с транспортными средствами, оснащенными автоматическими коробками передач.

Двигатель может быть запущен только тогда, когда передача находится на передаче «P» или «N».

Перед запуском двигателя следует нажать на педаль тормоза.

После переключения передачи на «D» или «R», если автомобиль находится в неподвижном состоянии, пожалуйста, не позволяйте двигателю работать на высоких оборотах.

Всегда включайте стояночный тормоз до тех пор, пока не будете готовы уехать с автомобиля, помня о том, что после выбора ходовой передачи автомобиль с автоматической коробкой передач будет медленно двигаться вперед или назад.

Не удерживайте автомобиль в неподвижном состоянии после того, как была выбрана ходовая передача и двигатель уже работает (если требуется более длительное время работы на холостом ходу, переключите передачу на «N»).

Режим вождения



Кнопка старт/стоп без ключа находится в режиме «RUN» и может быть переключена в экономичный режим нажатием кнопки ECO ecomodu. Нажмите кнопку еще раз, вы можете вернуться в стандартный режим.

Переключитесь на передачу «S», чтобы перейти в Спортивный режим. Переключите передачу из положения «S», чтобы вернуться в стандартный режим.

Стандартный режим:

Комплексная динамика и экономичность автомобиля, подходящая для различных дорожных условий.

Экономическая модель:

Улучшить экономию топлива автомобиля, подходит для городских дорог, дорог с твердым покрытием.

Спортивный режим:

Улучшайте динамику транспортного средства, отдавая приоритет обеспечению мощности и ускорения транспортного средства. Он подходит для ровных дорог с меньшим количеством транспортных средств и хорошими дорожными условиями.

i Автомобиль по умолчанию находится в стандартном режиме, если вам нужно переключиться в другие режимы, пожалуйста, выберите в соответствии с реальной ситуацией.

Парковка

Меры предосторожности при парковке

⚠ Никогда не паркуйте автомобиль рядом с легковоспламеняющимися и взрывоопасными материалами, чтобы не вызвать пожар.

⚠ Для моделей с автоматической коробкой передач необходимо переключить передачу в положение передачи «P». В противном случае транспортное средство может неожиданно сдвинуться с места, что приведет к аварии.

⚠ Убедитесь, что стояночный тормоз надежен.

⚠ Не оставляйте ключ в замке зажигания при выходе из автомобиля. В противном случае те, кто останется в машине, могут по ошибке запустить двигатель или электрооборудование, что приведет к серьезным жертвам.

⚠ Никогда не оставляйте детей или людей, за которыми нужно ухаживать, одних в машине! Несоблюдение этого требования может привести к удушью или непреднамеренному движению транспортного средства, что приведет к серьезным авариям.

⚠ Категорически запрещается включать кондиционер или теплый воздух, чтобы оставаться в автомобиле в течение длительного времени, когда автомобиль остановлен и двигатель работает, в противном случае можно отравиться выхлопными газами автомобиля, что приведет к летальному исходу.

Никогда не паркуйте автомобиль на легковоспламеняющихся материалах, таких как опавшие листья или сено, иначе горячий двигатель или выхлопная труба могут воспламенить такие легковоспламеняющиеся материалы и вызвать пожар.

Не нажимайте долго на педаль акселератора, когда двигатель работает или припаркован. Несоблюдение этого требования может привести к перегреву двигателя или выхлопной системы, что приведет к возгоранию.

Способ парковки

1. Остановите автомобиль, включите стояночный тормоз и убедитесь в надежности стояночного тормоза;
2. Переключите передачу на «Р»;
3. Убедитесь, что все освещение и электрооборудование выключены, убедитесь, что люк на крыше (если он установлен) и стекла автомобиля закрыты, и заглушите двигатель.;
4. Носите с собой ценные вещи и ключи от машины и запирайте все двери. Когда противоугонный индикатор на счетчике мигает низкочастотно, это означает, что противоугонная система активирована;
5. При парковке на пандусе, чтобы предотвратить наклон автомобиля

Выезжая на улицу, выезжайте на проезжую часть и поворачивайте рулевое колесо в соответствии с требованиями иллюстрации. Упоры также применяются для затыкания колес при остановке на более крутых склонах.

1 При парковке на скоростной дороге с бордюрными камнями поверните руль так, чтобы колеса были обращены к бордюрному камню.

1 При остановке на подъеме с бордюрными камнями поворачивайте руль так, чтобы колеса были ориентированы в сторону от бордюрных камней.

1 Когда передняя часть автомобиля обращена в гору или под гору, когда нет бордюрных камней, поверните руль так, чтобы колеса были обращены к обочине.

Электроусилитель руля

Система рулевого управления с электрическим усилителем (EPS) может обеспечивать усиленное рулевое управление в различных условиях движения в зависимости от различных скоростей автомобиля и крутящего момента на рулевом колесе во время управления автомобилем, уменьшая помехи в системе рулевого управления, вызванные неровным дорожным покрытием. Это может не только уменьшить усилие маневрирования рулевого управления на низкой скорости, но и значительно улучшить устойчивость управляемости на высокой скорости.

При парковке или движении на очень низких скоростях, если рулевое колесо работает непрерывно много раз, система EPS снизит мощность рулевого управления, чтобы предотвратить перегрев системы, и управление рулевым колесом станет более трудоемким. Если эта операция продолжится, система рулевого управления с электроусилителем перейдет в режим защиты от перегрева, мощность будет снижена, а усилие руки будет постепенно увеличиваться, но сигнальная лампа неисправности электроусилителя руля не загорится. В этот момент рулевое управление должно быть остановлено до тех пор, пока температура не упадет, и ассист автоматически возобновится.

При работающем двигателе индикатор неисправности системы рулевого управления с электроусилителем горит в течение длительного времени , указывая на то, что

система рулевого управления с электроусилителем работает неправильно. Пожалуйста, свяжитесь с автосалоном VAIC, чтобы проверить систему рулевого управления с электроусилителем.

При выходе из строя системы рулевого управления немедленно обратитесь в дилерские центры VAIC для осмотра и ремонта. Даже если вы не почувствуете ничего необычного, могут возникнуть серьезные проблемы с системой, которые приведут к отказу рулевого управления и другим ситуациям.

После замены рулевой колонки или рулевого механизма или после перестановки автомобиля необходимо откалибровать угол поворота EPS в центре, в противном случае произойдет нарушение центровки автомобиля и функция возврата не будет работать.

Настройки режима

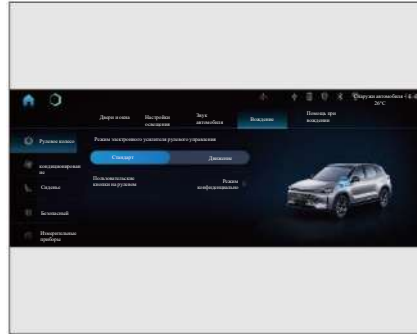

Эта модель оснащена двумя типами режимов гидроусилителя руля, стандартным и спортивным, и водитель может выбрать режим усилителя в соответствии со своими потребностями. Режим электронного усилителя рулевого управления можно выбрать с помощью центрального экрана управления.

Для установки режима гидроусилителя руля должны быть соблюдены следующие условия:

- Система EPS работает нормально.
- Двигатель работает нормально.
- Скорость ≤ 15 км/ч.

Тормозная система

Тормозная система в основном включает в себя:

- Дисковые тормоза на четыре колеса, с хорошей термической стабильностью.
- Двухконтурная гидравлика, если один масляный контур выходит из строя, другой масляный контур все еще может тормозить на обоих колесах.
- Вакуумный усилитель, который использует вакуум двигателя для уменьшения усилия на педали тормоза.
- Антиблокировочная система тормозов (ABS) по-прежнему может поддерживать хорошую курсовую устойчивость при экстренном торможении.
- Электронная система распределения тормозного усилия (EBD) автоматически регулирует коэффициент распределения тормозного усилия на передней и задней осях для повышения эффективности торможения.
- Электронная система стабилизации (ESP) может повысить устойчивость автомобиля при движении.
- Электронный стояночный тормоз (EPB) для обеспечения надежного эффекта парковки.

При спуске с длинных холмов постоянное использование тормоза приведет к накоплению им тепла, тем самым снижая эффективность тормоза. В это время его следует переключить на более низкую передачу, используя двигатель для облегчения торможения. Если вы хотите увеличить тормозное усилие, не тормозите непрерывно, а применяйте прерывистое торможение.

Не нажимайте резко на педаль тормоза часто, иначе это ускорит износ тормозных колодок.

После того, как автомобиль войдет в воду, вы должны проверить эффект торможения, умеренно нажав на педаль тормоза и почувствовать, нормально ли торможение. Если есть отклонение от нормы, при условии обеспечения безопасности, вы можете часто нажимать на педаль тормоза, чтобы просушить тормоз, пока он не придет в нормальное состояние.

Когда автомобиль движется нормально, не ставьте ноги на педаль тормоза по привычке, иначе вы непреднамеренно нажмете на педаль тормоза и вызовете перегрев тормоза, что приведет к снижению эффективности тормоза, сокращению срока службы тормозной колодки и увеличению расхода топлива автомобиля. Постоянное включение стоп-сигналов также приведет к тому, что задний водитель неправильно оценит дорожные условия впереди.

В процессе вождения автомобиля, если двигатель выключен, не используйте несколько непрерывных точечных тормозов, иначе это приведет к уменьшению вакуума вакуумного усилителя, и тогда необходимо приложить много усилий, чтобы непрерывно нажимать на педаль тормоза, чтобы замедлиться и остановиться.

Во время движения следите за тем, чтобы от других транспортных средств соблюдалось достаточное расстояние, чтобы обеспечить достаточное время реакции и тормозной путь при срочном торможении.

Факторы, влияющие на тормозной эффект

1. Износ

Износ тормозных колодок во многом зависит от условий эксплуатации и стиля вождения, особенно для тех транспортных средств, которые часто находятся в городском потоке и ездят на небольшие расстояния или в спортивном режиме. Поэтому необходимо проверять толщину тормозных колодок в пределах заданных интервалов технического обслуживания.

2. Мокрые или посыпанные солью дороги

Мокрые дороги: при движении в стоячей воде или сильном дожде, или после мойки автомобиля, в результате чего тормозные диски и тормозные колодки намокают или замерзают при низких температурах зимой, эффективность торможения будет снижена, и необходимо несколько раз слегка нажать на педаль тормоза, чтобы высушить тормоза и восстановить работоспособность.

Дорога для разбрасывания соли: при движении по засоленной дороге, если тормоз не используется в течение длительного времени, на тормозном диске и тормозных колодках будет слой соли, и эффективность торможения будет снижена, и необходимо несколько раз слегка нажать на педаль тормоза, чтобы удалить слой соли на тормозном диске и тормозной колодке.

3. Горная среда

Из-за длинного горного склона в горной среде, высокой частоты использования тормозов, длительного времени и частой непрерывной работы в условиях высокоинтенсивного торможения эти факторы ухудшат эффективность торможения. Поэтому, когда автомобиль едет под гору, никогда не двигайтесь накатом на нейтральной полосе и избегайте частых торможений. Старайтесь использовать пониженную передачу для управления скоростью автомобиля с помощью вспомогательного торможения двигателем, что может снизить интенсивность работы колесных тормозов и снизить температуру тормозов. При использовании вспомогательного торможения двигателя, чем ниже шестерня трансмиссии, тем выше частота вращения двигателя, тем больше создаваемая сила сопротивления и тем очевиднее эффект торможения.

4. Окружающая среда высокогорья

Из-за разреженного воздуха и низкого давления воздуха в районе плато вакуумная помощь при торможении станет меньше, поэтому при торможении в районе плато необходимо прикладывать большее усилие на педаль тормоза. Когда требуется торможение, не используйте метод точечного торможения для нажатия на педаль тормоза, а держите ноги на тормозе.

Эффективность торможения гарантируется за счет регулирования усилия нажатия на педаль тормоза на движущейся педали.

5. Ледяная и снежная погода

Из-за низкого коэффициента трения ледовых и снежных дорог тормозной путь будет значительно увеличен при торможении, а тормозной путь будет увеличиваться с увеличением скорости транспортного средства, поэтому особое внимание следует уделять контролю скорости при движении по ледовым и снежным дорогам и поддержанию большого безопасного расстояния от переднего автомобиля и боковых транспортных средств.

 Нейтральное скольжение запрещено при движении по снегу и льду.

6. Коррозия на поверхности тормозного диска

Если автомобиль припаркован в течение длительного времени, тормозные диски могут казаться ржавыми, а тормозные колодки могут казаться грязными. Рекомендуется ехать на низкой скорости и несколько раз тормозить, чтобы очистить тормозные диски перед вождением.

7. Неисправность тормозной системы

Если вы обнаружите, что тормозной путь внезапно увеличивается или ход педали тормоза становится длиннее, возможно, дело в системе.

Неисправна динамическая система. Стиль вождения должен быть отрегулирован при обеспечении безопасности, и при торможении следует приложить больше усилия к педали тормоза при движении на низкой скорости до ближайшего автосалона BAIC.

 Когда автомобиль полностью теряет тормоз, не садитесь за руль принудительно, в это время вы должны безопасно остановиться, обратитесь в BAIC автосалон и дождитесь спасения.

8. Перегрев тормозов

Когда торможение не требуется, не ставьте ногу на педаль тормоза, а сделайте так, чтобы тормоз «проскальзывал», иначе это приведет к перегреву тормоза, снижению эффективности торможения, увеличению тормозного пути и увеличению износа тормозных колодок и тормозных дисков.

Индикатор износа тормозов*

Тормозные колодки оснащены звуковыми подсказками об износе. Если вы слышите пронзительный визг или царапающий звук при нажатии на педаль тормоза во время движения (это отличается от сжатия тормозов, которое обычно вызывается пылью на тормозной поверхности при легком торможении), это указывает на то, что тормозные колодки необходимо заменить.

Гидравлическая тормозная система

Гидравлическая тормозная система передает давление жидкости на тормоза по двойному контуру. Если один из циклов выйдет из строя, другой продолжит работать. В это время вы должны ехать в ближайший автосалон в ВАIC на низкой скорости, чтобы обеспечить безопасность. Для торможения в этом случае нужно приложить большее усилие к педалям.

Сигнальная лампа неисправности тормозной системы

Если во время движения горит индикатор  неисправности тормозной системы, это означает, что тормозная система неисправна. В это время необходимо проверить уровень тормозной жидкости. Если уровень тормозной жидкости в норме, в тормозной системе есть еще одна неисправность. В это время следует безопасно немедленно остановиться и обратиться в автосалон ВАIC для осмотра, ремонта.

Антиблокировочная тормозная система ABS

Антиблокировочная система ABS предотвращает блокировку колес при торможении, что помогает водителям лучше контролировать направление движения автомобиля и уменьшает явление бокового скольжения автомобиля при торможении на скользкой дороге.

Сигнальная лампа неисправности ABS

Если во время движения горит  индикатор неисправности ABS, это означает, что система ABS неисправна. В это время вам следует ехать на низкой скорости в ближайший специальный дилерский центр ВАIC для технического обслуживания.

Как работает антиблокировочная тормозная система ABS

Когда система ABS работает, вы можете почувствовать подрагивание педали тормоза и одновременно услышать звук «щелчка». Это нормальное явление и не означает, что произошел сбой.

При экстренном торможении никогда не отпускайте педаль тормоза, пока автомобиль не остановится или не окажется вне опасности (это крайне важно!). Не нажимайте повторно на педаль тормоза, в противном случае ABS перестанет работать и может увеличить тормозной путь.

Если дорожное покрытие скользкое, система ABS будет активирована даже при легком нажатии на педаль тормоза, чтобы водитель мог получить информацию о характеристиках дороги путем торможения, а затем скорректировать свой стиль вождения.

 Чтобы получить максимально короткий тормозной путь и устойчивость торможения, педаль тормоза следует нажимать как можно сильнее.

 После выхода из строя системы ABS обычная тормозная система автомобиля все еще может работать нормально, но без функции антиблокировки колес тормозной путь в некоторых случаях может быть соответственно длиннее.

 Функции антиблокировочной тормозной системы ABS имеют определенные ограничения. Развитие хороших привычек вождения является основной гарантией безопасного вождения, не относитесь к этому легкомысленно во время вождения, потому что ваш автомобиль оснащен системой ABS.

Электронная система распределения тормозного усилия EBD

Электронная система распределения тормозного усилия EBD автоматически регулирует коэффициент распределения тормозных усилий передней и задней оси, повышает эффективность торможения, в определенной степени сокращает тормозной путь и улучшает устойчивость при торможении с помощью ABS.

Система помощи при трогании с места на подъеме

Когда автомобиль находится на холме, функция помощи при трогании с места предотвращает пробуксовку автомобиля, когда водитель отпускает педаль тормоза, задерживая сброс давления в магистрали тормозной системы. У водителя есть 1,5 секунды, чтобы перенести ногу с педали тормоза на педаль акселератора и тронуться с места. Если транспортное средство соскальзывает вбок во время работы по оказанию помощи при трогании с места, давление в тормозной магистрали немедленно сбрасывается, чтобы обеспечить управляемость транспортного средства.

Электронная система стояночного тормоза (EPB)

Вручную отпустите или включите электронный стояночный тормоз

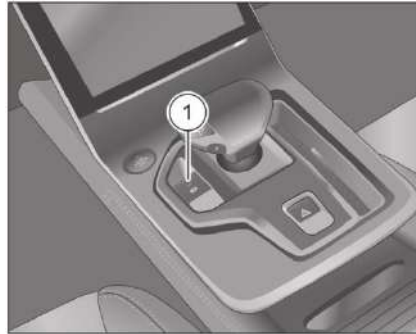

Кнопка запуска/остановки без ключа находится в режиме «RUN», а парковка заблокирована. Нажмите на педаль тормоза и нажмите переключатель электронного стояночного тормоза вниз (P), чтобы отпустить электронный стояночный тормоз. В это время контрольная лампа электронного выключателя стояночного тормоза (1) выключена, контрольная лампа стояночного тормоза на комбинированном приборе выключена.

Когда автомобиль припаркован и кнопка старт/стоп без ключа находится в режиме «RUN», стоянка разблокирована и электронный стояночный тормоз включен (P), потянув вверх выключатель

электронного стояночного тормоза. В это время загорается контрольная лампа электронного выключателя стояночного тормоза (1) и горит контрольная лампа стояночного тормоза на комбинированном приборе.

Автоматическое высвобождение или применение электронной парковки

Кнопка запуска/остановки без ключа расположена в режиме «RUN», парковка заблокирована, пристегните ремень безопасности водителя, закройте все двери и переключите передачу на «D» или «R» (нет необходимости включать электронный переключатель стояночного тормоза), нажмите педаль акселератора и электронный стояночный тормоз могут быть автоматически отпущены. В это время контрольная лампа электронного выключателя стояночного тормоза (1) выключена, контрольная лампа стояночного тормоза на комбинированном приборе выключена.

После стабилизации автомобиля, когда кнопка запуска/остановки без ключа переведена в режим «OFF», автомобиль может автоматически включить стояночный тормоз. В это время загорается контрольная лампа электронного выключателя стояночного тормоза (1) и горит контрольная лампа стояночного тормоза на комбинированном приборе.

Автоматическая парковочная система (AVH)



Функцию автоматической парковки можно включить/выключить с помощью переключателя автоматической парковки, расположенного на центральном экране управления.

Автоматическая система парковки AVH помогает автомобилю сохранять неподвижное состояние в любом стационарном состоянии. Водителю не нужно держать автомобиль неподвижным, но он всегда нажимает на педаль тормоза.

В режиме ожидания

Кнопка запуска/остановки без ключа расположена в режиме «RUN», закройте все двери, пристегните ремень безопасности водителя, нажмите кнопку автоматической парковки, и функция автоматической парковки будет включена и переведена в режим ожидания.

Исполнение

В режиме ожидания AVH передача находится в положении «D», педаль тормоза нажимается во время движения, и после остановки автомобиля AVH переходит в состояние выполнения, то есть автоматически поддерживает состояние стояночного тормоза. В это время загорается индикатор автоматической парковки на комбинированном (A) приборе.

Автоматическая разблокировка

Когда AVH находится на передаче «D» или «R» и педаль акселератора нажата, AVH автоматически разблокируется, а стояночный тормоз автоматически отключается. В это время индикатор автоматической парковки на комбинированном приборе (A) выключен.

▲ Находясь в состоянии стояночного тормоза, не нажимайте быстро педаль акселератора, иначе это сократит срок службы электронной системы парковки.

▲ Функцию автоматического освобождения электронной парковки, которая сократит срок службы парковочной системы, рекомендуется использовать только в начале ramпы.

▲ Сначала следует включить стояночный тормоз, а затем переключить передачу в положение «P».

▲ Обязательно убедитесь, что водитель пристегнут ремнем безопасности, и убедитесь, что дверь закрыта, в противном случае функция автоматической разблокировки электронной парковки не может быть достигнута.

▲ Если педаль тормоза не нажата, нажмите на электронный стояночный выключатель, и стояночный тормоз не будет опущен. На дисплее комбинации приборов появляется сообщение «Пожалуйста, нажмите на тормоза, чтобы освободить электронную парковку».

▲ В некоторых особых случаях, если электронный стояночный тормоз не требуется для парковки, вы можете нажать электронный переключатель парковки вниз перед выключением кнопки start /stop, удерживать его более 3 секунд и одновременно отключить питание автомобиля, автомобиль не будет выполнять парковку торможение.

Система спуска по крутому склону (HDC)

Система спуска по крутому склону (HDC) помогает водителю активно тормозить автомобиль во время спуска (максимальный уклон составляет 50%), чтобы водитель мог безопасно спускаться по крутому склону с одинаковой скоростью.

 Функция HDC по умолчанию отключена, и если вам нужно включить функцию HDC после перезагрузки автомобиля, вам нужно нажать переключатель HDC.

Вкл/выкл



Когда скорость будет меньше или равна 35 км/ч, нажмите переключатель медленного спуска по крутому склону, и функция медленного спуска по крутому склону перейдет в режим ожидания. Горит контрольная лампа переключателя крутого наклона и медленного спуска, а также горит зеленая контрольная лампа  прибора.

В режиме ожидания HDC, когда передача включена на переднюю передачу и автомобиль движется под уклон (передняя часть опущена), автомобиль может поддерживать текущую скорость (скорость больше или равна 8 км/ч и меньше или равна 35 км/ч) под уклон, у водителя нет необходимости применять торможение или ускорение. В это время на счетчике мигает зеленый  индикатор. Водитель может изменять скорость транспортного средства, нажимая на тормоза или ускоряясь.

В режиме ожидания HDC, когда скорость превышает или равна 60 км/ч,  функция HDC автоматически отключается, а зеленый индикатор на приборе и контрольная лампа на переключателе HDC гаснут.

Водитель снова нажимает переключатель HDC, чтобы отключить функцию крутого наклона и медленного спуска.  Зеленый индикатор на приборе и контрольная лампа на переключателе HDC выключены.

Гидравлическая система помощи при торможении

В случае быстрого, но недостаточного нажатия на педаль тормоза давление в тормозной магистрали увеличивается за счет активного наддува ESP. Поскольку тормозное давление увеличивается до уровня вмешательства ABS, тормозной путь сокращается. Функция может быть запущена в любом состоянии движения и режиме.

Гидравлическая система помощи при торможении

Когда контроллер ESP обнаруживает недостаточный вакуум с помощью датчика разрежения (например, на большой высоте, при холодном запуске двигателя), контроллер ESP активно увеличивает давление в тормозной магистрали, приводя в действие двигатель, чтобы компенсировать временное отсутствие вакуума.

Когда вмешивается функция гидравлического вспомогательного торможения, вы можете почувствовать, как трясется педаль тормоза, и услышать звук щелчка, что является нормальным явлением.

Электронная система стабилизации ESP

Электронная система стабилизации ESP может улучшить устойчивость автомобиля при движении, например, при ускорении и движении в поворотах, она может снизить опасность бокового скольжения автомобиля.

Система ESP объединяет в себе антиблокировочную систему тормозов (ABS), электронную систему распределения тормозного усилия (EBD), систему помощи при экстренном торможении (EBA) и систему контроля тяги (TCS).

ESP работает только при работающем двигателе.

В особых случаях функция ESP должна быть отключена, например:

- Когда транспортное средство движется с цепями противоскольжения.
- Когда автомобиль едет по глубокому снегу или мягкой дороге.
- Транспортное средство застряло на грязном участке, когда ему нужно двигаться туда-сюда.

Индикаторная лампочка ESP





Если индикатор ESP мигает во время движения , это означает, что система ESP в данный момент выполняет стабильную регулировку.

Если индикатор ESP продолжает гореть во время движения , это означает, что система ESP неисправна. Автомобилу следует на низкой скорости доехать до ближайшего специального дилерского центра VAIC для технического обслуживания.

Функция ESP выключена



Каждый раз, когда вы запускаете двигатель, функция ESP включается автоматически.

Нажмите кнопку ESP выкл , чтобы выключить функцию ESP, при этом на комбинации приборов  загорится индикатор ESP выкл. Нажмите кнопку ESP выкл еще раз , чтобы включить функцию ESP. В это время индикатор ESP выкл на комбинированном  приборе погаснет.

 Электронная система курсовой устойчивости (ESP) накладывает определенные ограничения на контроль курсовой устойчивости транспортного средства. Даже если транспортное средство оснащено электронной системой курсовой устойчивости (ESP), режим движения следует регулировать в любое время в соответствии с дорожными условиями. Это особенно важно при движении по скользким и мокрым поверхностям. Не рискуйте за рулем, потому что эта система улучшает устойчивость автомобиля, иначе есть риск несчастных случаев!

Круиз-контроль с фиксированной скоростью*

Система автомобильного круиз-контроля — это система, которая использует электронные программы для управления дроссельной заслонкой, чтобы автомобиль автоматически поддерживал фиксированную скорость. После использования функции круиз-контроля на шоссе на дальние расстояния водителю не нужно нажимать на педаль акселератора, и автомобиль может продолжать движение с заданной скоростью, тем самым снижая утомляемость вождения и повышая комфорт вождения.

Условия управления круиз-контролем:

- Круиз-контроль работает только при скорости автомобиля от 40 км/ч до 130 км/ч. Если скорость автомобиля не находится в этом диапазоне, круиз-контроль не может быть включен.
- Рукоятка переключения передач находится в положении «D».
- Никакие условия, вызывающие выход из круиза (например, нажатие на педаль тормоза), не выполняются.
- Должна быть выбрана функция круиз-контроля.

⚠ Не используйте круиз-контроль в экстремальных погодных условиях (например, при тумане, дожде, снеге, граде и т. д.), скользких дорогах, крутых склонах или поворотах, чтобы не потерять контроль над автомобилем и не стать причиной несчастных

случаев.

⚠ Установленная крейсерская скорость и расстояние от впереди идущего автомобиля должны быть адаптированы к условиям движения в то время, а система круиз-контроля является только системой помощи при вождении и должна использоваться с осторожностью.

⚠ Система круиз-контроля должна быть вовремя выключена после использования.

Ручка круиз-контроля

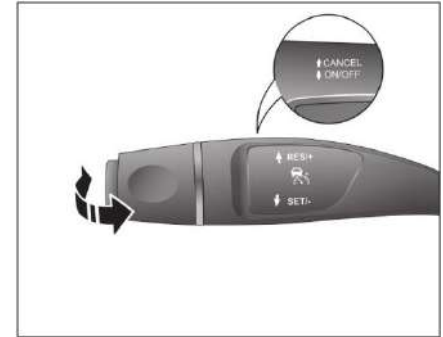

Передача CANCEL (потяните рычаг круиз-контроля к плоскости рулевого колеса): отключает текущий круиз-контроль;

Передача ON/OFF (нажмите рычаг круиз-контроля наружу в плоскости вертикального рулевого колеса): включает или выключает функцию круиз-контроля.

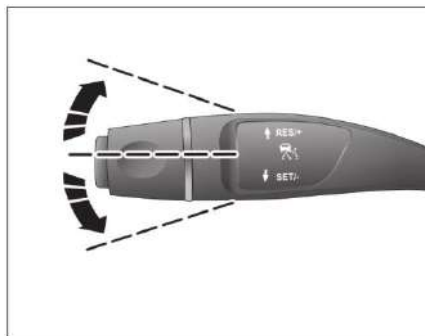



Передача RES/+ (переключение вверх джойстика круиз-контроля): Сброс круиз-контроля/увеличение скорости круиз-контроля;

Передача SET/- (переключение вниз джойстика круиз-контроля): Установка скорости круиз-контроля/снижение скорости круиз-контроля.

Стартовый круиз-контроль



1. Переведите рычаг круиз-контроля в положение ON/OFF (нажмите рычаг круиз-контроля наружу в плоскости вертикального рулевого колеса), чтобы включить функцию круиз-контроля, в этот момент загорится белый индикатор круиз-контроля в комбинации  приборов;
2. Увеличьте скорость автомобиля до начальной скорости круиз-контроля (не менее 40 км/ч);

3. Включите рычаг круиз-контроля на передачу SET/- (наберите рычаг круиз-контроля вниз), чтобы настроить автомобиль на крейсерскую скорость на текущей скорости, и в это время загорится зеленый индикатор круиз-контроля на комбинации  приборов. Если память скорости не очищена, переведите джойстик круиз-контроля с фиксированной скоростью в положение RES/+ передача (поверните джойстик круиз-контроля с фиксированной скоростью вверх), будет восстановлена последняя скорость круиз-контроля в памяти.
4. Отпустите педаль акселератора, и автомобиль войдет в круиз-контроль.

Снизить скорость круиз-контроля



В режиме круиз-контроля переведите рычаг круиз-контроля в положение SET/-, чтобы уменьшить скорость круиз-контроля:

1. Переведите рычаг круиз-контроля в положение SET/- (переключите рычаг круиз-контроля вниз) и отпустите его, снизив целевую скорость круиза на 5 км/ч;
2. Переведите рычаг круиз-контроля в положение SET/- (переключение рычага круиз-контроля вниз) и удерживайте его, плавно снижайте скорость автомобиля, но не ниже 40 км/ч, отпустите рычаг, и круиз-контроль будет осуществляться на вновь установленной скорости.

Увеличение скорости круиз-контроля



В режиме круиза с фиксированной скоростью переключите джойстик круиз-контроля с фиксированной скоростью на передачу RES /+, чтобы увеличить крейсерскую скорость:

1. Переведите рычаг круиз-контроля в положение RES/+ (переключите рычаг круиз-контроля вверх), а затем отпустите его, чтобы увеличить целевую скорость круиза на 5 км/ч;
2. Переключите джойстик круиз-контроля с фиксированной скоростью на передачу RES/+ (поверните джойстик круиз-контроля с фиксированной скоростью вверх) и поддерживайте его. Скорость продолжает увеличиваться, но не выше 130 км/ч. Отпустите джойстик управления, и будет обеспечен автоматический круиз-контроль в соответствии с новой установленной скоростью.

Обгон

Когда вам нужно совершить обгон, нажмите педаль акселератора, чтобы разогнаться, и превысите крейсерскую скорость (как при обычном обгоне). Отпустив педаль акселератора, транспортное средство постепенно вернется к ранее установленной скорости круиз-контроля.

Подвеска круиз-контроля



Следующие четыре операции временно отменят текущий круиз, но память скорости не сотрется, а загорится белый индикатор круиза в комбинации  приборов.

- Нажмите на педаль тормоза.
- Переключите передачу коробки передач в положение N.
- Поверните джойстик круиз-контроля на фиксированной скорости, чтобы выключить передачу (потяните джойстик круиз-контроля на фиксированной скорости в направлении плоскости рулевого колеса).
- Когда ESP работает.

Возобновить круиз-контроль

После временного отключения круиз-контроля, когда скорость превысит 40 км/ч, переведите джойстик круиз-контроля с фиксированной скоростью в положение RES/+ передача (поверните джойстик круиз-контроля с фиксированной скоростью вверх), загорится зеленый индикатор круиза комбинированного  прибора, и скорость восстановится до сохраненного в памяти значения последней заданной скорости круиза, и скорость сохраняется. Переведите рычаг круиз-контроля в положение SET/- (переключите рычаг круиз-контроля вниз), чтобы двигаться с текущей скоростью.

Выключите круиз-контроль



Когда функция круиз-контроля включена, переведите джойстик круиз-контроля на передачу ON/OFF (вертикальная плоскость рулевого колеса направлена наружу джойстика круиз-контроля) и выйдите из режима круиз-контроля. В это время зеленый индикатор круиз-контроля комбинированного  прибора погаснет.

Адаптивный круиз-контроль (ACC)*

Функция адаптивной системы круиз-контроля (ACC) заключается в использовании радара миллиметрового диапазона для определения относительного расстояния и относительной скорости транспортного средства впереди транспортного средства и транспортного средства на основе традиционного круиза с фиксированной скоростью и активного управления скоростью движения транспортного средства для достижения цели автоматического круиза вместе с транспортным средством. В зависимости от наличия впереди автомобиля система может автоматически переключаться между круиз-контролем с фиксированной скоростью и круиз-контролем следования.

Используя адаптивную систему круиз-контроля, вы можете заставить свой автомобиль двигаться вместе с автомобилем перед вами со скоростью 0 ~ 150 км/ч и двигаться с фиксированной скоростью в диапазоне 30 ~ 150 км/ч, а также вы можете установить временное расстояние между вашим автомобилем и автомобилем впереди вас.

▲ Буксировка прицепа приведет к снижению динамических характеристик системы ACC.

▲ ACC - это не система безопасности, детектор препятствий или система предупреждения о столкновении, а система комфорта, в которой водитель должен постоянно контролировать транспортное средство и брать на себя полную

ответственность за транспортное средство.

▲ Функция ACC может помочь водителю, но не может заменить драйвера. Даже когда система ACC активирована, водитель должен вести машину с осторожностью и соблюдать правила дорожного движения.

▲ Система ACC может привести к автоматическому выходу транспортного средства после короткой остановки, в течение которого водитель должен убедиться в отсутствии препятствий или других участников движения непосредственно перед транспортным средством.

▲ Из-за сложной дорожной обстановки, включающей движение в реальном времени, дороги и погоду, радар не может обеспечить правильное обнаружение в любых условиях. Выключайте функцию ACC в плохих условиях и водите машину с осторожностью.

▲ В условиях, когда на электромагнитные волны, излучаемые радаром миллиметровых волн, оказывается сильное отражающее действие (например, на многоэтажных парковках, в туннелях и т.д.), производительность радара может значительно снизиться, поэтому, пожалуйста, отмените или выключите ACC.

▲ Водитель должен отрегулировать дистанцию следования и настроить систему ACC в соответствии с движением транспорта впереди и текущими погодными условиями (например, дождь, снег и т.д.). Водителю необходимо следить за транспортным средством в режиме реального времени и

обеспечивать безопасность транспортного средства.

▲ Никогда не используйте систему ACC в экстремальных погодных условиях, таких как туман, дождь, снег, град и т. д., скользкие дороги, крутые склоны или повороты.

▲ Система ACC подходит для использования на автомагистралях и дорогах в хорошем состоянии, а не для использования на сложных городских дорогах или горных дорогах.

▲ В некоторых случаях (относительная скорость впереди идущего автомобиля слишком велика, слишком быстрая смена полосы движения, слишком маленькая дистанция безопасности и т. д.) система не успевает снизить относительную скорость. В этом случае водителю нужно реагировать соответствующим образом.

▲ Когда система ACC блокируется камерой или работает со сбоями, это приводит к некоторому снижению производительности.

▲ Система ACC может прилагать максимальное тормозное усилие, составляющее около 40% от тормозной способности автомобиля. После включения системы ACC, если расстояние до впереди идущего автомобиля слишком велико, сработает сигнализация запроса на переключение. В то же время комбинированный прибор выдает непрерывный сигнал тревоги, водитель должен немедленно взять управление транспортным средством на себя и принять

меры по предотвращению столкновения, чтобы избежать опасности.

▲ Система ACC не может выдавать звуковые или визуальные предупреждения в любой ситуации. Соблюдение дистанции до впереди идущего автомобиля является обязанностью водителя. Водители должны соблюдать надлежащую дистанцию в зависимости от условий окружающей среды.

▲ Во время работы системы ACC, если водитель нажмет педаль акселератора, автомобиль перейдет к водителю. Функция дистанционного управления системы ACC будет подавлена.

▲ Система ACC работает только против транспортных средств, движущихся в одном направлении перед этой полосой, против встречного, бокового перехода, неподвижных или медленно движущихся транспортных средств, пешеходов, животных и других объектов на дороге.

▲ Если расстояние между транспортным средством ACC и транспортным средством на соседней полосе слишком мало (или транспортное средство на соседней полосе находится слишком близко к полосе движения транспортного средства ACC), система ACC может среагировать на транспортное средство и затормозить.

▲ Никогда не используйте систему ACC при движении по бездорожью или грунтовыми дорогам, используйте систему ACC только на дорогах с твердым покрытием.

▲ Если впереди идущий автомобиль внезапно тормозит (аварийная остановка), это приведет к тому, что система ACC не сможет реагировать или слишком медленно отреагирует на впереди идущий автомобиль, что приведет к риску слишком позднего торможения. В этом случае водитель не получит запрос на поглощение.

▲ Система ACC подвержена ограничениям радарного датчика, и система может излишне тормозить или не тормозить при необходимости, поэтому водитель несет ответственность за то, чтобы взять на себя инициативу по торможению в случае немедленного торможения.

▲ С учетом соображений безопасности система ACC не может быть активирована, если функция ESP не включена.

▲ Радарные датчики установлены в передней части автомобиля. Следует отметить, что поле зрения датчика нельзя затемнять или портить, иначе это будет мешать его работе. Особенно, когда снег полностью покрывает датчик, это приведет к выходу системы. Система передаст водителю сообщение о выходе из системы через прибор.

▲ Интерфейс прибора не может отображать состояние системы ACC и связанную с ним информацию о тревоге во время процесса переключения темы, пожалуйста, следите за транспортным средством и дорожными условиями и при необходимости своевременно возьмите на себя управление транспортным средством.

▲ Когда солнце сильное или водитель носит солнцезащитные очки, может быть трудно увидеть информацию на датчике. Когда окна открыты, может быть трудно услышать звуковой сигнал, издаваемый прибором при движении на высокой скорости или когда автомобильная развлекательная система слишком громкая. Водитель должен всегда обращать внимание на состояние вождения транспортного средства и информацию о состоянии дороги, а также вовремя брать на себя управление транспортным средством.

▲ Когда адаптивная круизная система активирована, прибор показывает положение транспортного средства на передней и соседних полосах, которое может отличаться от фактической ситуации, и вы должны поддерживать наблюдение за транспортным средством и реальной дорогой в режиме реального времени и брать на себя полную ответственность за поддержание безопасного вождения.

Проблемы обнаружения

Радар может не обнаружить целевой автомобиль или обнаружить его с опозданием в следующих ситуациях:

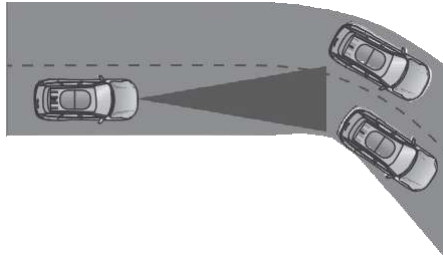

1. Езда на поворотах

Когда транспортное средство движется через поворот, радар может не обнаружить транспортное средство перед полосой движения или обнаружить транспортное средство на соседней полосе.

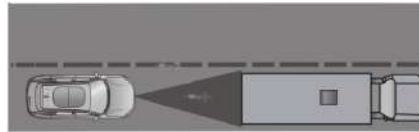

2. Узкий автомобиль впереди

Радар может быть не в состоянии обнаружить узкие транспортные средства, такие как мотоциклы и велосипеды.

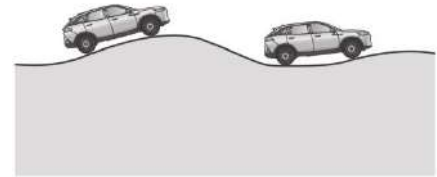

3. Рампа

Когда транспортное средство въезжает на рампу, радар может быть не в состоянии обнаружить впереди идущее транспортное средство.

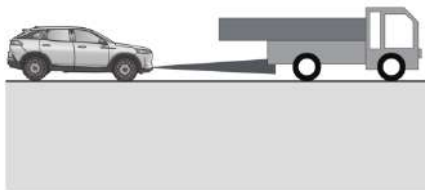

4. Транспортные средства со специальными грузами/оборудованием

Радар не может обнаруживать предметы или аксессуары, загруженные на транспортное средство спереди, за пределами его кузова, задней части, крыши. Если впереди идущий автомобиль оборудован любым из этих специальных элементов или аксессуаров, то при обгоне такого автомобиля водителю следует сохранять бдительность и, при необходимости, принять экстренные меры и временно отключить функцию АСС.

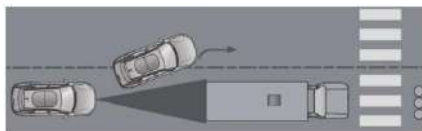

5. Впереди неподвижное транспортное средство

Радар не распознает неподвижные автомобили впереди.

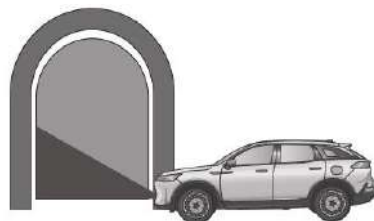

6. Проезд по туннелю

Радарный датчик не может работать должным образом, когда транспортное средство движется по туннелю, поэтому транспортное средство не должно использовать эту функцию при движении по туннелю.

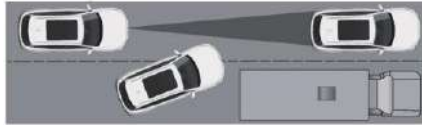

7. Другие транспортные средства меняют полосу движения

Когда транспортное средство, находящееся на соседней полосе, сливается с вашей полосой движения, если транспортное средство не попадает в переднюю зону обнаружения, радарный датчик может не обнаружить транспортное средство, что приведет к задержке отклика ACC.

1 Приведенные выше примеры не описывают всех ситуаций, которые влияют на нормальную работу ACC, пожалуйста, всегда ведите машину осторожно.

2 Буксировка прицепов может снизить динамические характеристики ACC. Конструктивная модификация транспортных средств (например, уменьшение высоты шасси, замена монтажной пластины переднего номерного знака транспортного средства и т.д.) может снизить производительность ACC

и даже привести к непригодности ACC.

1 Во время работы ACC система торможения может издавать звуки. Это явление является нормальным, и вы можете использовать его с уверенностью.

2 Система ACC может привести к торможению автомобиля во время работы, когда торможение не требуется, или когда вы не собираетесь тормозить. Это может быть вызвано обнаружением транспортных средств или объектов на соседних полосах движения, особенно на поворотах.

3 Функция ACC не может охватывать все сценарии вождения и дорожное движение, погодные и дорожно-транспортные условия. Даже когда ACC активирован, водитель должен ездить с осторожностью и соблюдать правила дорожного движения, водитель должен постоянно контролировать транспортное средство и нести полную ответственность за транспортное средство.

Системные настройки



Пользователи могут включить или выключить функцию intelligent cruise assist (включая функцию адаптивного круиза) с помощью центрального экрана управления, а также выбрать подсказку о выезде и целевой звуковой сигнал впереди идущего автомобиля.

Включите интеллектуальную систему помощи при круизе на центральном экране управления. В это время на комбинированном приборе загорается белый индикатор адаптивного круиза , и адаптивная круиз-система переходит в режим ожидания.

Ручка круиз-контроля

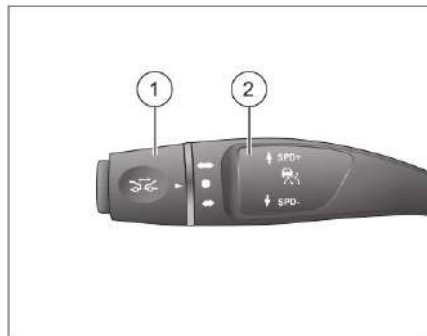

- ① Ручка круиз-контроля
- ② Двойстик круиз-контроля

Адаптивная ручка круиз-контроля



Передача SET/RES (потяните рычаг адаптивного круиз-контроля к плоскости рулевого колеса): активирует ACC/восстанавливает ACC;

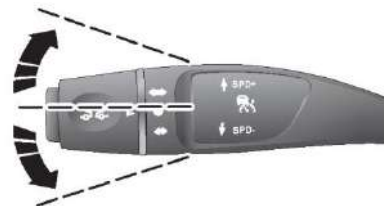

CANCEL передачи (выдвиньте вертикальную плоскость рулевого колеса наружу, джойстик адаптивного круиз-контроля): Выйти из ACC.



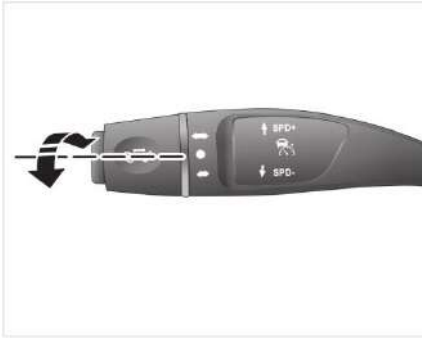

Передача SPD+ (адаптивный джойстик круиз-контроля с переключением вверх): увеличение скорости круиз-контроля;

Передача SPD- (джойстик адаптивного круиз-контроля с переключением вниз): снижение скорости круиз-контроля.



Передача DIST+ (поверните ручку адаптивного круиз-контроля ① вверх, чтобы выровнять  в положении ): увеличение дистанции сопровождения автомобиля;

Передача DIST- (поверните ручку адаптивного круиз-контроля ① вниз, чтобы выровнять  в положении ): уменьшение дистанции сопровождения автомобиля.

Условия активации системы ACC

Для активации ACC должны быть выполнены следующие условия (но не ограничиваясь следующими):

- Включите интеллектуальную функцию помощи при круизе в настройках центрального экрана управления.
- Передача находится на передаче D или S (функция ACC не может быть использована на передаче M).
- Двигатель находится в рабочем состоянии.
- Электронный стояночный тормоз не применяется.
- Педаль тормоза не нажата.
- Переключатель ESP не выключен.
- Транспортное средство движется стабильно, а система EPB не задействована.
- Температура тормозов не слишком высока из-за частых торможений.
- Дверь со стороны водителя и передняя крышка кабины не открыты.
- Радар не затеняется.
- Ремень безопасности водителя не отстегивается.
- 0 ≤ Скорость самостоятельного вождения ≤ 150 км/ч.

Активировать ACC

В состоянии ACC on и если система соответствует условиям активации, используйте джойстик адаптивного круиз-контроля ① для «SET/RES передачи» или «SPD+ передача» или «SPD- передача», чтобы активировать ACC. В это время, если текущая скорость составляет ≥ 30 км/ч, текущая скорость устанавливается равной целевой скорости.; если текущая скорость составляет ≤ 30 км/ч, то в качестве целевой скорости устанавливается 30 км/ч. В это время загорается зеленый индикатор адаптивного круиз-контроля в комбинированном  приборе, и активируется функция адаптивного круиз-контроля.

Откройте интерфейс



- ① Установите следующее временное расстояние
- ② Установить крейсерскую скорость
- ③ Идентифицированный передний автомобиль
- ④ Этот автомобиль

Увеличьте целевую скорость



После активации ACC переключите джойстик адаптивного круиз-контроля в положение «SPD+ передача», и скорость круиз-контроля увеличится на 5 км/ч. При первом переключении в положение «SPD+ передача» сначала увеличьте целевую скорость до значения, максимально близкого к кратному 5 (например, 43 км/ч достигнет 45 км/ч); После длительного нажатия джойстика адаптивного круиз-контроля на «SPD+ передача» в течение 1 секунды целевая скорость увеличится на 1 км/ч. Приборы отображают обновленную информацию о скорости цели в режиме реального времени.

Уменьшите целевую скорость



После активации ACC переключите джойстик адаптивного круиз-контроля в положение «SPD- передача», и целевая скорость будет снижена на 5 км/ч. При первом переключении в положение "SPD- передача" целевая скорость будет снижена до значения, ближайшего к кратному 5 (например, 43 км/ч превратятся в 40 км/ч); После длительного нажатия джойстика адаптивного круиз-контроля на «SPD- передачу» в течение 1 секунды целевая скорость будет снижена на 1 км/ч. Приборы отображают обновленную информацию о скорости цели в режиме реального времени.

Регулировка дистанции при следовании за автомобилем



В активном состоянии АСС поверните ручку адаптивного круиз-контроля в положение «DIST+ передача» или «DIST- передача», чтобы отрегулировать расстояние во время круиза между автомобилем и впереди идущим транспортным средством. Временное расстояние устанавливается с 4 остановками.

Они составляют 1,0 секунды, 1,5 секунды, 1,9 секунды и 2,3 секунды соответственно. При каждом включении пускового переключателя интервал времени проведения мастер-класса по умолчанию составляет 1,9 секунды.

Обгон

Когда АСС активен, водитель активно нажимает на педаль газа для ускорения, система находится в активном состоянии ускорения, и после отпускания педали акселератора АСС автоматически возобновляет управление. Если скорость больше, чем 150 км/ч или продолжите нажимать на педаль газа более определенного периода времени через 15 минут система завершит работу. Если вы продолжаете ею пользоваться, вам необходимо повторно активировать АСС.

1 Когда АСС находится в состоянии обгона, водитель берет на себя управление транспортным средством, функцию контроля дистанции АСС, функцию контроля скорости автомобиля не будет активирована.

Выйдите из АСС

Когда АСС активен, АСС снимается при выполнении любого из следующих условий:

- Функция интеллектуальной помощи при движении отключается в настройках центрального экрана.
- Остановитесь с автомобилем более чем на 10 минут.
- Переключите рычаг адаптивного круиз-контроля в положение CANCEL.
- Проскальзывайте позади автомобиля после остановки.
- Водитель продолжал нажимать на педаль акселератора, чтобы разогнаться, более 15 минут.
- Активируются ABS, ESP и т.д.
- Другие условия активации не выполняются.

Восстановление ACC



После выхода ACC переключите джойстик адаптивного круиз-контроля на передачу SET/RES (потяните джойстик адаптивного круиз-контроля в направлении плоскости рулевого колеса), и он будет повторно активирован в соответствии с ранее установленной целевой скоростью.

Остановка/запуск автомобиля

Система ACC может управлять автомобилем, чтобы он следовал за впереди идущим автомобилем для остановки в нормальных условиях движения. Если время парковки составляет менее 3 секунд, автомобиль может автоматически следовать за впереди идущим автомобилем для старта.

Если автомобиль останавливается менее чем на 10 минут, водителю необходимо нажать на педаль газа или повторно включить ACC, переведя круиз-контроль ACC в положение «SET/RES передачу».

Если автомобиль остановится более чем на 10 минут, система ACC перейдет в режим ожидания и будет включена функция электронного стояночного тормоза.

После того, как автомобиль управления ACC остановится, электронный стояночный тормоз автоматически запусится в следующих ситуациях, и ACC выйдет.

- Парковка более чем на 10 минут.
- Открывается дверь со стороны водителя.
- Ремень безопасности со стороны водителя отстегнут.
- Кнопка «Старт/Стоп» переключает в режим «OFF».

- Передняя крышка кабины открыта.
- Выключите функцию ESP.
- Передача не находится на передаче D или S.

Активное ускорение/замедление во время использования системы ACC

Когда ACC активен, нажмите на педаль акселератора, и автомобиль продолжит разгон. После достижения требуемой скорости отпустите педаль акселератора. Если скорость превышает 150 км/ч или педаль акселератора непрерывно нажимается более 15 минут, система перейдет в режим ожидания, а ACC нуждается в повторной активации.

Когда ACC активен, система ACC автоматически переходит в режим ожидания при нажатии педали тормоза, автомобиль продолжает замедляться, а после отпущения педали тормоза ACC необходимо снова активировать.

i Когда водитель нажимает педаль акселератора для активного ускорения, автомобиль будет под управлением водителя, и функция управления расстоянием ACC не будет активирована.

Устранение неполадок

Когда система обнаруживает неисправность, индикатор состояния круиза на приборе становится желтым, и на приборе появляется соответствующая подсказка.

Радар затенен

Пожалуйста, очистите поверхность радара, если неисправность не может быть автоматически устранена в течение длительного времени после очистки, обратитесь в авторизованные сервисные центры ВАИС.

Ограниченная функциональность

Если неисправность возникает, и напоминание о неисправности не может быть автоматически устранено в течение длительного времени, и неисправность все еще существует после перезапуска автомобиля, обратитесь в авторизованный сервисный центр ВАИС для технического обслуживания.

В следующих случаях, пожалуйста, обязательно обратитесь в авторизованные сервисные центры ВАИС для профессиональной калибровки радара:

- Снятие или повторная установка радара, передней поперечной стойки.
- Внешние силы приводят к тому, что радар фиксируется нестабильно или положение является ненормальным.
- Транспортное средство попало в аварию.

- Снижение производительности АСС (например, anomalously малое расстояние для обнаружения цели или частая неправильная идентификация транспортных средств на соседней полосе и т. д.).
- Раннее предупреждение о ненормальных функциях вспомогательной тормозной системы (таких как частые ложные срабатывания или торможение и т. д.).

Система предупреждения о выезде с полосы движения (LDW)*

Система раннего предупреждения о выезде с полосы движения (LDW) определяет линию полосы движения с помощью камеры. Когда она обнаруживает, что транспортное средство отклоняется от полосы движения, а водитель не намерен менять полосу движения, система выдает визуальный и звуковой сигнал, предупреждающий водителя о том, что транспортное средство отклоняется от полосы движения. Пожалуйста, ведите машину осторожно.

👁️ Эта функция играет только роль вспомогательного предупреждения, и не может заменить управление водителя.

👁️ При появлении сбоя системы обратитесь к специальному дилеру ВАИС для проверки.

👁️ При строительстве дороги, вводе на дороге, трещинах на дорожном покрытии или нечеткой разметке эта функция будет иметь ложные тревоги и ложноотрицательные результаты, пожалуйста, ведите машину с осторожностью.

👁️ Когда камера покрыта дождем, снегом, грязью, льдом, снегом и т. д., эта функция будет иметь ложные тревоги и ложноотрицательные результаты, пожалуйста, ведите машину осторожно и держите область камеры в чистоте.

👁️ Когда ночь, дождь, снег, туман, тень и другие среды, эта функция будет иметь ложные тревоги и ложноотрицательные результаты, пожалуйста, ведите с осторожностью.

Системные настройки

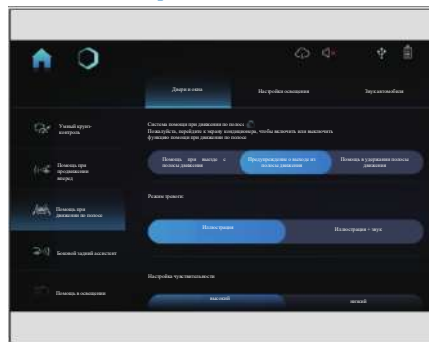

Пользователи могут выбрать способ подачи сигнала тревоги и чувствительность функции предупреждения о выезде с полосы движения с помощью центрального экрана управления.

 Некоторые модели имеют только предупреждение о выходе из полосы движения.

Запуск и выключение



Переключатель выезда из полосы движения или помощи при движении по полосе движения расположен на экране управления автомобилем, а система предупреждения о выходе из полосы движения может быть активирована или закрыта с помощью сенсорного переключателя. При включении системы загорается рабочий индикатор предупреждения о выходе из полосы движения комбинации  приборов.

Автомобиль активирован, переключатель LDW включен, и когда скорость превышает 60 км/ч, активируется функция LDW.

Когда LDW активирована, вы можете выйти, если выполняется любое из следующих условий:

- Скорость составляет менее 55 км/ч или превышает 180 км/ч.
- Активирована функция ABS или ESP.
- Нажмите клавишу помощи при движении по полосе или сходе с полосы движения.
- Полоса слишком широкая или слишком узкая.

 Когда автомобиль находится в подсветке, бликах и других условиях окружающей среды, функция предупреждения о выходе из полосы движения может выйти из строя на короткое время, или будут ложные тревоги, система автоматически восстановится через некоторое время, пожалуйста, ведите машину осторожно.

Интерфейс дисплея



Распознавание линий полосы движения и состояние отображения системного интерфейса выглядит следующим образом:

- Когда линии полосы движения не распознаются, линии полосы движения становятся серыми.
- Когда разметка полосы движения идентифицирована, и транспортное средство не отклоняется, разметка полосы движения имеет белый цвет.
- Когда разметка полосы движения идентифицирована, а транспортные средства отклоняются, разметка полосы движения красная.

Чувствительность LDW

Чувствительность LDW относится к частоте срабатывания сигнала тревоги LDW, при высокой чувствительности существует меньше условий для подавления тревоги, а при низкой чувствительности - больше условий для подавления тревоги.

Условия подавления высокой чувствительности:

- Включите указатель поворота, когда автомобиль отклоняется от направления.
- Горит лампа аварийной сигнализации.
- Вмешательство ESP или ABS.
- Пересечение полос движения в быстрой последовательности.
- Езжайте по линии.
- Слияние линий полос движения.
- Сильное торможение.

Условия подавления низкой чувствительности:

- Все высокочувствительные условия подавления.
- Резкое рулевое управление (чрезмерная угловая скорость).
- Жмите на педаль акселератора.

Система помощи при удержании полосы движения (LKS)*

Система помощи в удержании полосы движения (LKS) обнаруживает разметку полосы движения с помощью камер, и при обнаружении разметки полосы движения с обеих сторон система помогает водителю удерживать автомобиль в центре полосы движения, применяя вмешательство рулевого управления.

Эта функция играет лишь вспомогательную роль, и не может заменить управление водителем. При использовании этой функции водитель всегда должен быть сосредоточен, держать рулевое колесо в руке и быть готовым в любой момент внести коррективы в рулевое управление или взять на себя управление транспортным средством, иначе это может привести к жертвам или имуществу.

Если камера не может обнаружить линию полосы движения впереди из-за строительства дороги, воды на участке дороги, трещин дорожного покрытия или нечеткой разметки, эта функция не работает, пожалуйста, двигайтесь с осторожностью.

Эта функция не работает, если камера покрыта дождем, снегом, грязью, льдом и т.д. водителям рекомендуется ездить осторожно и содержать зону камеры в чистоте.

Когда ночь, дождь, снег, туман, тень и другие среды, функция будет ошибочной или не работает, пожалуйста, водите с осторожностью.

При столкновении с ситуацией увеличения полос движения и слияния полос движения функция будет ошибочной или неработающей, пожалуйста, двигайтесь с осторожностью.

При появлении сбоя системы обратитесь к специальному дилеру VAIC для проверки.

При столкновении со сложными условиями движения, такими как перекрестки, пробки и т. д., функция будет ошибочной или не работать, пожалуйста, ведите машину осторожно.

Когда давление в шинах автомобиля слишком высокое или слишком низкое, но состояние тревоги не достигнуто, это может привести к недоступности функции LKS или ухудшению производительности.

Если детали, связанные с управлением транспортным средством, не являются оригинальными соответствующими деталями или были изменены, функция LKS может быть недоступна или производительность может ухудшиться.

Системные настройки

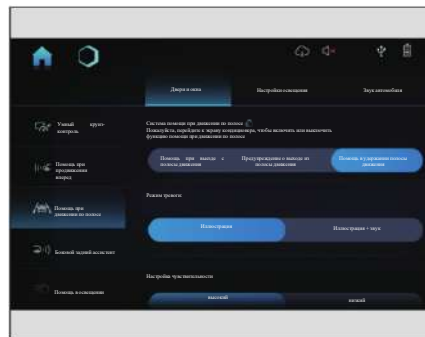

Пользователи могут выбрать способ подачи сигнала тревоги и чувствительность вспомогательной функции удержания полосы движения с помощью центрального экрана управления.

Запуск и выключение



Переключатель помощи в полосе движения расположен на экране управления автомобилем, а функцию помощи в удержании полосы движения можно запускать или выключать с помощью сенсорного переключателя. При включении системы загорается индикатор вспомогательной работы на комбинации приборов.

Автомобиль активирован, переключатель LKS включен, и когда скорость превышает 60 км/ч, активируется функция LKS.

Когда LKS активирована, вы можете выйти, если выполняется любое из следующих условий:

- Скорость составляет менее 55 км/ч или превышает 180 км/ч.
- Активирована функция ABS или ESP.
- Нажмите выключатель помощи при движении.
- Полоса слишком широкая или слишком узкая.

1 Когда автомобиль находится в подсветке, бликах и других условиях окружающей среды, функция помощи в удержании полосы движения может выйти на короткое время, или будут ложные тревоги, система автоматически восстановится через некоторое время, пожалуйста, ведите машину осторожно.

Интерфейс дисплея



Распознавание линий полосы движения и состояние отображения системного интерфейса выглядит следующим образом:

- Когда линии полосы движения не распознаются, линии полосы движения становятся серыми.
- Когда разметка полосы движения идентифицирована, и транспортное средство не отклоняется, разметка полосы движения имеет белый цвет.
- Когда разметка полосы движения идентифицирована, а транспортные средства отклоняются, разметка полосы движения красная.
- Когда линия полосы движения определена и осуществляется вмешательство в рулевое управление, линия полосы движения становится синей.

Чувствительность LKS

Чувствительность LKS относится к частоте срабатывания сигнала тревоги LKS. При высокой чувствительности существует меньше условий для подавления сигнала тревоги, а при низкой чувствительности существует больше условий для подавления сигнала тревоги.

Условия подавления высокой чувствительности:

- Включите указатель поворота, когда автомобиль отклоняется от направления.
- Горит лампа аварийной сигнализации.
- Вмешательство ESP или ABS.
- Пересечение полос движения в быстрой последовательности.
- Езжайте по линии.
- Слияние линий полос движения.
- Сильное торможение.

Условия подавления низкой чувствительности:

- Все высокочувствительные условия подавления.
- Резкое рулевое управление (чрезмерная угловая скорость).
- Жмите на педаль акселератора.

Система помощи при отклонении от дороги (RDP)*

Система помощи при отклонении от дороги (RDP) определяет линию полосы движения с помощью камеры. Когда она обнаруживает, что транспортное средство собирается отклониться от полосы движения, а водитель не намерен менять полосу движения, система помогает водителю, применяя рулевое управление, чтобы удержать транспортное средство на полосе движения. Если транспортное средство продолжает отклоняться от разметки полосы движения, также срабатывает предупреждение о выходе из полосы движения.

Эта функция играет лишь вспомогательную роль, и не может заменить управление водителем. При использовании этой функции водитель всегда должен быть сосредоточен, держать рулевое колесо в руке и быть готовым в любой момент внести коррективы в рулевое управление или взять на себя управление транспортным средством, иначе это может привести к жертвам или порче имущества.

Эта функция не работает, если камера покрыта дождем, снегом, грязью, льдом и т.д. Водителям рекомендуется ездить осторожно и содержать зону камеры в чистоте.

Если камера не может обнаружить линию полосы движения впереди из-за строительства дороги, воды на участке дороги, трещин дорожного покрытия или нечеткой разметки, эта функция не работает, пожалуйста,

двигайтесь с осторожностью.

Когда ночь, дождь, снег, туман, тень и другие среды, функция будет ошибочной или не работает, пожалуйста, водите с осторожностью.

При столкновении с ситуацией увеличения полос движения и слияния полос движения функция будет ошибочной или неработающей, пожалуйста, двигайтесь с осторожностью.

При столкновении со сложными условиями работы, такими как перекрестки, пробки и т. д., функция будет ошибочной или не работать, пожалуйста, ведите машину осторожно.

При появлении сбоя системы обратитесь к специальному дилеру BAIC для проверки.

Когда давление в шинах автомобиля слишком высокое или слишком низкое, но состояние тревоги не достигнуто, это может привести к недоступности функции RDP или ухудшению производительности.

Если детали, связанные с управлением транспортным средством, не являются оригинальными соответствующими деталями или были изменены, функция RDP может быть недоступна или производительность может ухудшиться.

Системные настройки

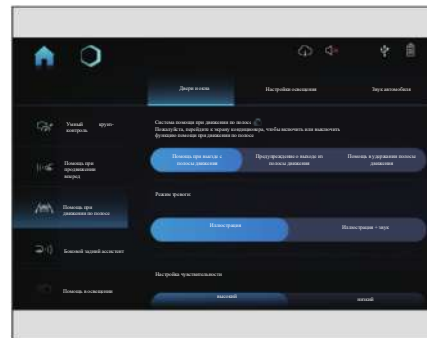

Пользователи могут выбрать способ подачи сигнала тревоги и чувствительность вспомогательной функции отклонения от дороги с помощью центрального экрана управления.

Запуск и выключение



Переключатель помощи при движении по полосе расположен на всем экране управления автомобилем, и сенсорный переключатель может запускать или закрывать систему помощи при выезде с дороги. При включении системы загорается вспомогательный рабочий индикатор выезда с дороги комбинации  приборов.

Автомобиль активирован, переключатель RDP включен, и когда скорость превышает 60 км/ч, активируется функция RDP.

Интерфейс дисплея



Распознавание линий полосы движения и состояние отображения системного интерфейса выглядит следующим образом:

- Когда линии полосы движения не распознаются, линии полосы движения становятся серыми.
- Когда разметка полосы движения идентифицирована, и транспортное средство не отклоняется, разметка полосы движения имеет белый цвет.
- Когда разметка полосы движения идентифицирована, а транспортные средства отклоняются, разметка полосы движения красная.
- Когда линия полосы движения определена и осуществляется вмешательство в рулевое управление, линия полосы движения становится синей.

Когда RDP активирована, вы можете выйти, если выполняется любое из следующих условий:

- Скорость составляет менее 55 км/ч или превышает 180 км/ч.
- Активирована функция ABS или ESP.
- Нажатие выключателя помощи при движении.
- Полоса слишком широкая или слишком узкая.

i Когда автомобиль находится в состоянии окружающей среды, таком как подсветка, блики и т. д., функция помощи при выезде с дороги может выйти из строя на короткое время, или будут ложные тревоги, ложноотрицательные результаты, и система автоматически восстановится через некоторое время, пожалуйста, ведите себя осторожно.

Чувствительность RDP

Чувствительность RDP относится к частоте срабатывания сигнала тревоги RDP, при высокой чувствительности существует меньше условий для подавления тревоги, а при низкой чувствительности - больше условий для подавления тревоги.

Условия подавления высокой чувствительности:

- Включите указатель поворота, когда автомобиль отклоняется от направления.
- Горит лампа аварийной сигнализации.
- Вмешательство ESP или ABS.
- Пересечение полос движения в быстрой последовательности.
- Езжайте по линии.
- Слияние линий полос движения.
- Сильное торможение.

Условия подавления низкой чувствительности:

- Все высокочувствительные условия подавления.
- Резкое рулевое управление (чрезмерная угловая скорость).
- Жмите на педаль акселератора.

Интеллектуальная система круиз-контроля (IACC)*

Перед использованием IACC, пожалуйста, внимательно прочтите и ознакомьтесь со всем содержанием этой главы.

Интеллектуальная система круиз-контроля (IACC) обеспечивает водителю продольную и поперечную поддержку автомобиля в полном диапазоне скоростей.

Поддержка движения в продольном направлении обеспечивается адаптивной системой круиз-контроля ACC, которая позволяет автомобилю двигаться вместе с впереди идущим транспортным средством в диапазоне 0~ 150 км/ч и двигаться с фиксированной скоростью в диапазоне 30~150 км/ч, а расстояние между автомобилем и автомобилем впереди также может быть установлен.

Рабочий диапазон скоростей IACC составляет 0 ~ 150 км/ч, и IACC отдает приоритет вспомогательному управлению рулевым управлением, определяя четкие линии движения по обе стороны полосы. В это время IACC находится в режиме управления линией движения. Значок IACC счетчика отображается зеленым цветом, а линия полосы движения - синим.

Когда скорость ниже 60 км/ч. Если линия полосы движения не распознана, вы также можете следовать за распознанным автомобилем впереди. В это время IACC находится в режиме последующего управления, значок прибора IACC отображается зеленым цветом, а автомобиль впереди отображается синим.

 Интеллектуальная система помощи при прохождении круиза не может охватить все сценарии вождения и дорожные условия, даже если система активирована, водитель должен вести машину осторожно и соблюдать правила дорожного движения, водитель должен постоянно контролировать транспортное средство и нести полную ответственность за транспортное средство.

 Интеллектуальная система помощи при круизе - это функция помощи при вождении, и существует множество ситуаций с ограниченным выходом, поэтому водитель всегда должен держать рулевое колесо и не позволять водителю снимать руки для вождения.

 Интеллектуальная система помощи при круизе не относится к системе предотвращения столкновений, в случае чрезвычайной ситуации водитель должен вовремя вмешаться.

 Система IACC может ошибочно обнаруживать линии полос движения или не обнаруживать разметку полос движения, а также может ошибочно обнаруживать препятствия впереди. Система может не работать в следующих случаях:

- Плохая видимость камеры, такая как дождь, снег, туман и другая плохая погода;
- Лобовое стекло запотело, испачкано или передняя часть камеры закупорена;
- Температура камеры слишком высокая;
- Блики камеры и самоблики из-за прямого солнечного света, встречного движения, воды на дороге;
- Внезапные изменения яркости окружающей среды, такие как вход и выход из туннелей;
- Система определяет, что водитель не продержался какое-то время

Управляйте рулевым колесом;

- Линия полосы движения повреждена, нечеткая, невидимая, или линия полосы движения нелегко отличить от цвета дороги, или линия полосы движения покрыта грязью, снегом и т. д.;
- Резкое увеличение или уменьшение количества полос движения;
- Разделительные полосы или другие объекты по обеим сторонам дороги оставляют тени на линии полосы движения;
- Более двух полос разметки слева и справа от автомобиля;
- Изменение разметки на короткое время, например, рампы, съезды с автомагистралей;
- Езда по поворотам со слишком малым радиусом кривизны;
- Ширина полосы слишком широкая или слишком узкая;
- Смена полосы движения транспортного средства;
- Активация ABS и ESP;
- Скорость угла рыскания транспортного средства слишком высока;
- Вмешательство водителя во время работы системы;

- Водитель включает аварийную световую сигнализацию;
- Автоматическое включение системы парковки;
- Скорость педали акселератора водителя, слишком высокий угол наклона рулевого колеса или нажата педаль тормоза.

 Вертикальное управление системой IACC должно основываться на ACC, а конкретные условия работы должны соответствовать содержанию ACC.

 Во время работы IACC система торможения может издавать звуки. Это явление является нормальным, и вы можете использовать его с уверенностью.

 Система вызывает торможение во время работы, когда торможение не нужно, или когда вы не собирались тормозить. Это может быть вызвано обнаружением транспортных средств или объектов на соседних полосах движения, особенно на поворотах.

Инструкции по эксплуатации системы безопасности

👁️ Функции IACC не рекомендуются в следующих случаях:

- Линии полосы движения изношены и отсутствуют;
- Линии полос движения четко не обозначены, например, перекрестки или слияния;
- Плохая видимость, суровые погодные условия, такие как подснежка, закат, дождь, снег, туман, скользкое, заболоченное дорожное покрытие;
- Рядом с подъездной дорожкой есть края, такие как бордюры, стыки, тени или препятствия;
- Интенсивное вождение транспортных средств по грунтовым дорогам;
- Вождение в сложных дорожных условиях, таких как городские районы, перекрестки, строительные площадки и т. д., по горным дорогам, волнистым дорогам, въездам и выездам с автомагистралей и т. д.;
- Сильное магнитное поле может повлиять на работу системы рулевого управления с электроусилителем (EPS). Не размещайте вблизи EPS предметы с сильными магнитными свойствами. Если автомобиль в течение длительного времени находится в среде с сильным магнитным полем (например, на электростанциях и в других местах с высоковольтным электромагнитным излучением), пожалуйста, обратите внимание на работу системы помощи рулевому

управлению автомобиля. При обнаружении неисправности, пожалуйста, не используйте IACC и немедленно обратитесь в авторизованный сервисный центр VAIC для технического обслуживания.

- В случае транспортного средства, соединенного с прицепом.

👁️ Функциональность управления или производительность системы IACC не могут быть гарантированы, если:

- Перегруженные транспортные средства;
- Когда давление в шинах автомобиля слишком высокое или слишком низкое, но оно не обязательно достигает состояния тревоги;
- Ухабистые дороги;
- Бывают сильные боковые ветры;
- Крутые повороты или узкие дороги;
- Детали, связанные с управлением транспортным средством, не являются оригинальными деталями или были изменены.

Системные настройки



Пользователи могут включить или выключить функцию intelligent cruise assist (включая функцию адаптивного круиза) с помощью центрального экрана управления, а также выбрать подсказку о выезде и целевой звуковой сигнал впереди идущего автомобиля.

Включите интеллектуальную систему помощи при круизе на центральном экране управления. В это время загорается индикатор круиза 🚦 (и) 🔄 на комбинированном приборе, и интеллектуальная система помощи при круизе переходит в режим ожидания.

Ручка круиз-контроля

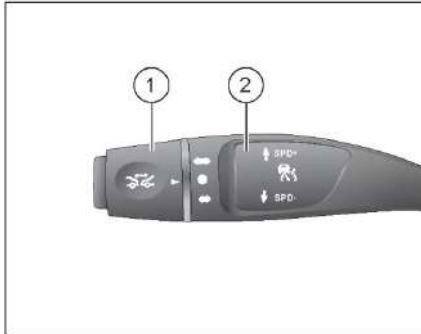

- ① Ручка круиз-контроля
- ② Джойстик круиз-контроля

Ходовая рукоятка



SET/RES передачу (потяните джойстик адаптивного круиз-контроля в направлении плоскости рулевого колеса): Активировать IACC/восстановить IACC;

CANCEL передачи (выдвиньте вертикальную плоскость рулевого колеса наружу, джойстик адаптивного круиз-контроля): Выйти из IACC.



Передача SPD+ (адаптивный джойстик круиз-контроля с переключением вверх): увеличение скорости круиз-контроля;

Передача SPD- (джойстик адаптивного круиз-контроля с переключением вниз): снижение скорости круиз-контроля.



Передача DIST+ (поверните ручку адаптивного круиз-контроля ① вверх, чтобы выровнять ► в положении ◀▶): увеличение дистанции сопровождения автомобиля;

Передача DIST- (поверните ручку адаптивного круиз-контроля ① вниз, чтобы выровнять ► в положении ◀▶): уменьшение дистанции сопровождения автомобиля.

Условия активации системы IACC

Чтобы активировать IACC, одновременно должны быть выполнены следующие условия (не ограничиваясь следующими условиями):

- Включите интеллектуальную функцию помощи при круизе в настройках центрального экрана управления.
- Шестерня расположена на D-образной передаче или S-образной передаче.
- Двигатель находится в рабочем состоянии.
- Электронный стояночный тормоз не применяется.
- Педаль тормоза не нажата.
- Переключатель ESP не выключен.
- Транспортное средство движется стабильно, а система EPB не задействована.
- Температура тормозов не слишком высока из-за частых торможений.
- Дверь со стороны водителя и передняя крышка кабины не открыты.
- Радар не затеняется.
- Ремень безопасности водителя не отстегивается.
- Если скорость ниже 60 км/ч, система должна определить линию полосы движения или целевое транспортное средство перед ней.

- Если скорость превышает 60 км/ч, система должна определить линию полосы движения.



Активировать IACC

Если включен главный выключатель круиз-контроля и система соответствует условиям активации, сначала перейдите к «SET/RES» или «SPD+» или «SPD-» с помощью джойстика, чтобы активировать ACC. В это время, если текущая скорость составляет ≥ 30 км/ч, текущая скорость равна - установите заданную скорость. Если текущая скорость составляет ≤ 30 км/ч, то в качестве целевой скорости устанавливается 30 км/ч. Загорается зеленый индикатор ACC в комбинации приборов, и активируется функция адаптивного круиза. Затем снова переключите кнопку «SET/RES», чтобы активировать функцию IACC. В это время на комбинированном приборе загорается зеленый индикатор круиза и активируется функция IACC.

Интерфейс дисплея



① Указывает на состояние IACC. Когда активированы как портретное, так и альбомное управление,  индикатор горит зеленым, а в режиме ожидания отображается белый цвет.

② Указывает продольный контроль состояния ACC, обнаружен ли впереди идущий автомобиль, установленную крейсерскую скорость и расстояние до автомобиля.  Индикатор работы ACC горит, и в режиме ожидания он белый; При обнаружении впереди идущего автомобиля загорается индикатор работы ACC . Количество горизонтальных линий под световым индикатором указывает на то, что водитель устанавливает передачу с временным интервалом, первую передачу, вторую передачу, третью передачу и четвертую передачу.

③ Целевой автомобиль идентифицируется и выделяется системой при его распознавании. Когда скорость меньше 60 км/ч и линия полосы движения не видна, горизонтальная функция движения IACC управляется в зависимости от целевого автомобиля. В это время автомобиль впереди отображается ярко-синим цветом.

④ Другие транспортные средства-мишени.

⑤ Разметка полосы движения, когда линия полосы движения видна, IACC управляется в визуальном режиме, а линия полосы движения выделяется синим цветом.

⑥ Этот автомобиль

Увеличьте целевую скорость



После активации IACC переключите рычаг круиз-контроля в положение «SPD+» для увеличения скорости движения на 5 км/ч (при первом переключении в положение «SPD+» целевая скорость сначала увеличится до ближайшего кратного 5 (например, 43 км/ч превратится в 45 км/ч); после нажатия и удержания рычага круиз-контроля в положении «SPD+» в течение 1 секунды целевая скорость увеличится на 1 км/ч. Приборы отображают обновленную информацию о скорости цели в режиме реального времени.

Уменьшите целевую скорость



После активации IACC переключите рычаг круиз-контроля в положение «SPD-», и целевая скорость уменьшится на 5 км/ч (первое переключение в положение «SPD-» уменьшает целевую скорость до ближайшего кратного 5 (например, 43 км/ч до 40 км/ч); после нажатия и удержания рычага круиз-контроля в положении «SPD-» в течение 1 секунды целевая скорость уменьшится на 1 км/ч. Приборы отображают обновленную информацию о скорости цели в режиме реального времени.

Регулировка дистанции при следовании за автомобилем

В активном состоянии IACC поверните ручку круиз-контроля в положение «DIST+передача» или «DIST-передача», чтобы отрегулировать расстояние во время круиза между автомобилем и впереди идущим транспортным средством. Интервал времени для проведения технического обслуживания устанавливается с помощью 4 передач, которые составляют 1,0 секунды, 1,5 секунды, 1,9 секунды и 2,3 секунды. При каждом включении пускового переключателя интервал времени для проведения технического обслуживания по умолчанию составляет 1,9 секунды.

Выйти из IACC

В активном состоянии IACC завершает работу, если выполняется любое из следующих условий:

- Функция интеллектуальной помощи при движении отключается в настройках центрального экрана.
- Остановитесь с автомобилем более чем на 10 минут.
- Переключите рычаг круиз-контроля в положение CANCEL
- Водитель продолжал нажимать на педаль акселератора, чтобы разогнаться, более 15 минут.
- Активируются ABS, ESP и т.д.

- Водитель прекратил работу более чем на 25 секунд.
- Автоматическое включение системы парковки.
- Другие условия активации не выполняются.

В активном состоянии IACC выйдите из бокового управления и переключитесь на управление ACC, если выполняется какое-либо из следующих условий:

- Скорость превышает 60 км/ч, и по крайней мере одна полоса движения не была обнаружена.
- Скорость составляет менее 60 км/ч, впереди идущего транспортного средства нет или по крайней мере одна полоса движения не обнаружена.

Восстановление IACC



После перехода IACC в режим ACC переведите джойстик круиз-контроля в передачу SET/RES (потяните джойстик круиз-контроля в направлении плоскости рулевого колеса), и IACC будет повторно активирован в соответствии с ранее установленной целевой скоростью.; после полного завершения работы IACC вам необходимо дважды нажать на джойстик круиз-контроля, на SET/RES передачу, и IACC будет повторно активирован в соответствии с ранее установленной целевой скоростью.

Поглощение

Когда IACC обнаружит, что руки водителя сняты с рулевого колеса, система выдаст подсказку «Пожалуйста, поверните рулевое колесо». Если водитель не ответит вовремя, система выдаст запрос на поглощение «Пожалуйста, немедленно возьмите на себя управление».

Когда водитель получает просьбу взять управление на себя, он должен немедленно нажать на соответствующие тормоза и держать руль в руках, не паниковать и не дергать руль. Система IACC автоматически активирует функцию боковой помощи, когда обнаруживает пользователя, управляющего рулевым колесом.

Мощность рабочего торможения системы IACC относительно ограничена, и когда система требует, чтобы водитель вмешался для торможения, прибор также отобразит «Пожалуйста, немедленно возьмите на себя управление».

Вспомогательная тормозная система раннего предупреждения (PEBS)*

Вспомогательная тормозная система раннего предупреждения (PEBS) обнаруживает цели в виде транспортных средств и пешеходов с помощью радара и камер. При обнаружении потенциального риска столкновения между беспилотным транспортным средством и впереди идущим транспортным средством, пешеходами или другими объектами, будет выдан звуковой и визуальный сигнал тревоги, чтобы напомнить водителю, а когда ситуация продолжит ухудшаться, будет применено короткое торможение или даже автоматическая остановка тормоза, в зависимости от степени чрезвычайной ситуации, чтобы помочь водителю избежать столкновения или уменьшить ущерб, причиненный столкновением.

👁 Система может помочь водителю только в определенных ситуациях. В любое время водитель имеет наивысший контроль над транспортным средством.

👁 Водитель должен нести ответственность за то, как управлять автомобилем и как избежать опасности столкновения. Система не будет работать, когда водитель активно избегает опасности, и не будет мешать работе водителя.

👁 Система работает на транспортных средствах, движущихся в попутном направлении перед полосой движения, и не работает на встречных транспортных средствах, животных, транспортных

средствах, пересекающих боковую полосу и других объектах на дороге. Модель фьюжн-камеры может работать на пешеходах, неподвижных транспортных средствах, велосипедистах (мотоциклах, велосипедах) и т.д. перед полосой движения.

 Водители не должны слишком полагаться на систему, намеренно не тестировать и не ждть, пока система работает.

 Из-за ограничений, присущих системе, полностью избежать ложных срабатываний невозможно.

Система раннего предупреждения о торможении включает в себя функции системы предупреждения о лобовом столкновении и системы автоматического экстренного торможения.

Системные настройки



Пользователи могут включить или выключить

функции предупреждения о лобовом столкновении и автоматического экстренного торможения на центральном экране управления.

Система предупреждения о лобовом столкновении

Система предупреждения о лобовом столкновении содержит три функции: сигнализация безопасного расстояния, предварительная сигнализация и аварийная сигнализация.

Сигнализация безопасного расстояния

В процессе вождения, если беспилотный автомобиль следует за автомобилем в непосредственной близости в течение длительного времени, система выдаст сигнал тревоги о безопасном расстоянии и сообщение с подсказкой прибора, чтобы напомнить водителю, что расстояние между беспилотным автомобилем и впереди идущим автомобилем слишком близко. Диапазон скоростей автомобиля с сигнализацией безопасного расстояния составляет около 65 ~150 км/ч.

 При включении ACC сигнализация безопасного расстояния подается.

Предварительная сигнализация

В процессе вождения, когда существует риск столкновения между собственным автомобилем и впереди идущим автомобилем, система предварительно подает сигнал тревоги визуальным и слуховым способом, а комбинация приборов запрашивает информацию и в то же время выдает звуковой

сигнал. Водителю необходимо вовремя предпринять соответствующие действия, чтобы обеспечить безопасную дистанцию движения.

Аварийная сигнализация

После предварительного сигнала тревоги, если водитель по-прежнему не отвечает, сработает аварийная сигнализация, система применит короткий тормоз, некоторые аварийные ситуации могут также пропустить предварительную сигнализацию, чтобы вызвать аварийную сигнализацию напрямую, когда камера выходит из строя, аварийная сигнализация не срабатывает.

Среди них предварительное предупреждение и аварийное предупреждение имеют диапазон скоростей транспортного средства около 30 ~ 85 км/ч для стационарных целей; для движущихся целей диапазон скоростей транспортного средства составляет около 30 ~ 150 км/ч.

Автоматическая система экстренного торможения

Если обнаружена опасность столкновения с впереди идущим транспортным средством или пешеходом, и это очень срочно, если водитель принял меры по торможению, но тормозное усилие недостаточно, тормозная система обеспечит оставшееся тормозное усилие для достижения наилучшего целевого тормозного усилия, чтобы избежать или смягчить ущерб, причиненный столкновением. Если водитель не принимает мер по торможению, система автоматически применяет тормозное усилие в

пределах своих возможностей, чтобы избежать или смягчить ущерб, причиненный столкновением.

Рабочая скорость автоматической системы экстренного торможения для неподвижных целей составляет около 4~85 км/ч, а рабочая скорость для движущихся целей составляет около 4 ~150 км/ч.

▲ Несоответствующие модификации транспортного средства (например, снижение высоты шасси, замена монтажной пластины передней пластины транспортного средства и т.д.) могут снизить эффективность вспомогательной тормозной системы раннего предупреждения или увеличить частоту ложных срабатываний.

▲ Неправильное техническое обслуживание может привести к смещению датчика, что повлияет на нормальную работу системы.

▲ Во время аварийной сигнализации, если водитель предупрежден (например, водитель ударяется о рулевое колесо или срочно тормозит), система не будет продолжать срабатывать на систему автоматического экстренного торможения.

▲ Из-за ограничений, присущих системе, в некоторых сложных условиях работы вспомогательная тормозная система раннего предупреждения может неправильно идентифицировать транспортные средства и пешеходов, вызывая нежелательные сигналы тревоги и вмешательство тормоза, пожалуйста, двигайтесь с осторожностью.

▲ Когда функция ESP выключена или горит индикатор неисправности, функция автоматической системы экстренного торможения отключается.

▲ Предупреждение о лобовом столкновении является вспомогательной функцией для водителя, никогда не используйте дополнительные удобные функции, предоставляемые системой предупреждения о лобовом столкновении, чтобы рисковать вождением. Эта функция не заменяет внимание водителя к дорожным ситуациям. Если функция предупреждения о лобовом столкновении подает сигнал тревоги, водитель должен вовремя нажать на тормоза в соответствии с дорожной ситуацией, чтобы снизить скорость транспортного средства и избежать препятствий с помощью рулевого управления.

▲ Вспомогательная тормозная система раннего предупреждения не гарантирует предотвращение столкновения ни при каких обстоятельствах, водитель должен постоянно сохранять контроль над транспортным средством и нести полную ответственность за транспортное средство.

▲ Вспомогательная тормозная система раннего предупреждения работает в фоновом режиме, не будет обнаружена водителем и не будет отображаться водителю, если система обнаружит впереди идущий автомобиль.

▲ Сильный дождь, водяной туман, лед и снег могут ослабить производительность радарного датчика и камеры, пожалуйста,

держите поверхность радарного датчика и камеры в чистоте, чтобы не влиять на нормальную работу.

▲ При торможении автоматической системы экстренного торможения, если водитель нажимает на тормоза, значительно увеличивает акселератор или срочно поворачивает руль, тормоза системы автоматического экстренного торможения будут подавлены и выключены.

▲ Если камера заблокирована грязью, льдом, насекомыми и т. д., это может привести к тому, что вспомогательная тормозная система раннего предупреждения не будет работать. Поэтому категорически запрещено ремонтировать лобовое стекло возле камеры (положение внутреннего зеркала), если трещина также повлияет на эффект распознавания камеры, необходимо заменить все переднее лобовое стекло.

▲ Водитель всегда несет ответственность за своевременное и эффективное торможение.

▲ Когда на радиолокационную систему влияет окружающая среда (например, помехи электрического поля, подземная автостоянка, туннель, железный мост, железная дорога, строительная площадка, высокие ворота с ограниченной видимостью и т. д.), Обнаружение будет нарушено, и производительность вспомогательной тормозной системы раннего предупреждения снизится или частота ложных срабатываний увеличится.

A Если вспомогательная тормозная система раннего предупреждения активно тормозит, чтобы полностью избежать столкновения, то после остановки примерно на 3 секунды система отпустит тормоз, и водителю необходимо взять управление на себя.

A Для целей, которые обнаруживаются после того, как транспортное средство меняет полосу движения, и целей на дорогах с резкими поворотами, производительность вспомогательной тормозной системы раннего предупреждения будет сильно ограничена.

A Предупреждающее вспомогательное торможение является лишь функцией помощи при вождении, существует риск того, что пешеходы не могут быть распознаны по объективным условиям, он не может обнаружить:

- Специальные цели, такие как неспортивные пешеходы.
- Закрытые пешеходы или пешеходы, которые не сильно контрастируют с экологическим фоном, или пешеходы в дождь, снег, туман и в условиях низкой освещенности.
- Пешеходы несут громоздкие предметы или носят одежду так, чтобы их контуры были нечеткими.
- Пешеходы в дождь, снег, туман, при слабой освещенности и т. д.

A О пешеходах:

- Система должна распознавать следующую точную информацию при обнаружении пешеходов: голова, руки, плечи, ноги,

верхняя и нижняя части тела пешехода и нормальная схема движения пешехода, контуры тела должны быть хорошо видны, а также должны контрастировать с фоном.

Ограничения вспомогательной тормозной системы раннего предупреждения

Вспомогательная тормозная система раннего предупреждения может не работать, если:

- Выключите вспомогательную тормозную систему предупреждения или при выходе системы из строя.
- Водитель сильно тормозит.
- Система считает, что опасность столкновения снята.
- Неустойчивость автомобиля.
- Инициализация системы.
- Неисправность прибора.
- Шестерня не находится на передней передаче.
- Скорость транспортного средства выходит за пределы рабочей скорости.

- Водитель не пристегнут ремнем безопасности.
- Рулевое управление, активируемое водителем.
- Водитель резко нажимает на педаль газа.
- Система электропитания отключена.
- Вручную отключите ESP или при сбое ESP.
- Датчик радара или камера переднего вида загрязнены, когда они закрыты.
- Передвижение в снежные или дождливые дни.
- Впереди едут узкие транспортные средства (например, мотоциклы).
- Слева и справа есть транспортные средства.
- Передвижение в местах, где есть сильное излучение отражения радиолокационного сигнала (например, на многостаянке).
- Транспортные средства, движущиеся в случае пересечения.
- Впереди неподвижные препятствия (например, сломанные транспортные средства).

- Приближаются встречные автомобили.
- Все сигнальные лампы тормоза выходят из строя и т. д.

Вспомогательная тормозная система раннего предупреждения должна быть отключена в следующих случаях:

- Автомобиль был эвакуирован.
- Машина находится на барабанном испытательном стенде.
- Неисправен радарный датчик или камера переднего вида.
- Существуют внешние силы (например, столкновения сзади), действующие на датчик радара.

Интеллектуальная вспомогательная система дальнего света (HMA)*

Интеллектуальная вспомогательная система дальнего света оценивает текущую среду вождения с помощью камеры и автоматически переключается между ближним и дальним светом при включении освещения автомобиля. Система может определять, есть ли другие транспортные средства в противоположном направлении и в том же направлении впереди, и переключаться между режимами ближнего и дальнего света в зависимости от ситуации.



Пользователи могут выбрать включение или выключение функции интеллектуального дальнего света с помощью центрального экрана управления.

Активация компонента

Условия активации:

- В настройках системы включена функция интеллектуального дальнего света.
- Поверните ручку освещения в положение AUTO.

Активирована интеллектуальная функция дальнего света, скорость превышает 40 км/ч, система адаптирована к условиям окружающей среды, фара может автоматически переключаться между ближним и дальним светом. Загорается интеллектуальный индикатор вспомогательной работы  дальнего света (когда скорость ниже 20 км/ч, система автоматически переключает ближний свет).

После включения этой функции водитель также может вручную переключаться между дальним и ближним светом.

Автоматическая активация и деактивация дальнего света фар

Когда камера обнаруживает, что впереди нет транспортного средства и нет уличных фонарей, функция автоматически запускает дальний свет, а индикатор работы дальнего света загорается комбинацией  приборов.

Когда камера обнаруживает появление впереди идущего автомобиля или окружающее освещение становится ярким, функция автоматически отключает дальний свет, и рабочий индикатор дальнего света комбинации  приборов гаснет.

Когда камера обнаруживает, что впереди идущий автомобиль исчез, дальний свет восстанавливается.

Даже после включения функции водитель может вручную переключаться между дальним и ближним светом.

👁 Интеллектуальный дальний свет - это вспомогательная функция, она не гарантирует, что подойдет для всех дорожных ситуаций, водитель должен сохранять контроль над транспортным средством, пожалуйста, водите с осторожностью.

👁 Когда камера испорчена, закупорена или неисправна, это приведет к недоступности функции HMA или снижению производительности.

👁 Когда транспортное средство находится в высокоскоростном состоянии (например, активирована ABS или ESP), световой переход подавляется.

👁 Когда водитель включает противотуманные фары, поворотники или совершает аварийный поворот, смена света подавляется.

👁 Использование оригинальных ветровых стекол, отличных от BAIC, отрицательно скажется на интеллектуальной системе помощи дальнему свету.

Системные ограничения

В интеллектуальной вспомогательной системе дальнего света существуют ограничения для идентификации дорожной среды с помощью камеры, и водитель должен вручную отрегулировать освещение автомобиля в соответствии с текущим освещением, видимостью и условиями движения в следующих случаях:

- Вождение в туманную или дождливую погоду.
- Ездите в снежную погоду или по грязным дорогам.
- Вождение под ледяным дождем; вождение по тускло освещенным улицам.
- Есть пешеходы, движущиеся по дорогам или прилегающим дорогам.
- Рядом с дорогой есть светоотражающие объекты, такие как знаки.
- Фары встречных транспортных средств заслоняются заборами, кустами, изолирующими поясами и так далее.
- Ездите по вершинам холмов или выбоинам на дороге.
- При резких поворотах, если встречные огни заблокированы (например, разделительные полосы).

Система прямого контроля давления в шинах

Система прямого контроля давления в шинах использует датчик давления в шинах, установленный на ободе, для контроля давления и температуры в шинах, а затем отправляет информацию на приемное устройство через беспроводной передатчик и отображает соответствующую информацию на комбинации приборов.

Информация о шинах



Информация о шине показывает давление и температуру шины. В нормальных условиях информация о давлении в шинах на комбинации приборов отображается белым цветом, когда давление в шинах ненормальное, загорается сигнальная лампа контроля давления в шинах на комбинации приборов, сопровождаемая звуковым сигналом, а информация о давлении в шинах,

соответствующая давлению в шинах неисправности в комбинации приборов, отображается красным цветом.

Когда система контроля давления в шинах выходит из строя, сигнальная лампочка контроля давления в шинах на комбинированном приборе будет мигать в течение 60 секунд, а затем включаться в течение длительного времени, сопровождаясь звуковым сигналом. При потере сигнала системы контроля давления в шинах на комбинации приборов отсутствует индикатор давления в шинах, а индикатор сигнализации контроля давления в шинах мигает.

1 После того, как автомобиль заводится, скорость движения превышает 30 км/ч, и через некоторое время прибор обновляется, чтобы отобразить текущее значение давления в шинах/температуры шин, а система контроля давления в шинах автоматически переходит в нормальный рабочий режим.

1 Эта цифра носит справочный характер, конкретное значение зависит от фактического отображения автомобиля.

1 После того, как транспортное средство выключено, перезапустите автомобиль, и после завершения самопроверки прибора прибор может отображать значение температуры и давления в шинах, это значение является историческим значением перед последней остановкой, значением температуры и давления в шинах нетекущего состояния транспортного средства, и когда транспортное средство начинает движение, система обновляет текущее состояние шин в

режиме реального времени.

Сигнализатор температуры/давления в шинах



При превышении давления в шинах, быстрой утечке воздуха, высоком давлении, низком давлении, высокой температуре и т.д. во всплывающем окне аварийного сигнала комбинированного прибора отобразится соответствующий аварийный сигнал в шинах, и индикатор контроля давления в шинах на комбинированном приборе также  загорится соответствующим образом. Водители должны остановиться, когда это будет безопасно, и немедленно связаться с автосалоном ВАIC.

Сигнализация отказа системы давления в шинах



При сбое системы контроля давления в шинах, выходе из строя датчика давления в шинах, потере датчика давления в шинах и разряде батареи датчика давления в шинах во всплывающем окне комбинированного прибора отобразится соответствующий сигнал об отказе системы контроля давления в шинах, а на комбинированном приборе загорится индикатор контроля  давления в шинах также будет гореть соответствующим образом. В это время, пожалуйста, вовремя отправляйтесь в автосалон в ВАIC, чтобы отремонтировать систему давления в шинах, чтобы это не повлияло на безопасность вождения.

i Система контроля давления в шинах не является манометром в шинах и не может предотвратить утечку и прокол шины, ее основная функция заключается в контроле температуры и давления в шине.

i Если радиопередатчики (например, беспроводные наушники, рации) используются в автомобиле или рядом с ним, работа системы контроля давления в шинах может быть нарушена.

i После замены колес вам следует обратиться в специальный автосалон в ВАИС, чтобы установить и адаптировать датчик давления в шинах.

(Запасное колесо автомобиля не оснащено этим датчиком давления в шинах).

i После вращения колес автомобиля датчик давления в шинах должен быть повторно адаптирован в автосалоне в ВАИС, иначе положение шин, отображаемое на комбинации приборов, не будет совпадать с фактическим.

⚠ Когда в окружающей среде присутствует диапазон частот 400 ~ 480 МГц, это создает помехи для системы контроля давления в шинах, что приводит к ненормальной работе.

Помощь при парковке

Система помощи при парковке — это вспомогательное устройство безопасности автомобиля при парковке или движении задним ходом. Он использует ультразвук для определения приблизительного расстояния между автомобилем и препятствиями и отображает его через центральный экран управления, информируя водителя о результате (через прерывистый звуковой сигнал). Система помощи при парковке является лишь вспомогательным средством и не заменяет вам наблюдение за окружающей обстановкой, и вы по-прежнему несете ответственность за безопасное маневрирование и парковку. Пожалуйста, убедитесь, что в пределах досягаемости автомобиля и парковки нет людей, животных или других предметов.

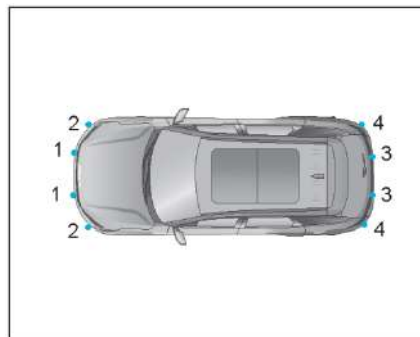

- ① Передний и средний датчики*
- ② Датчик угла наклона передней панели*
- ③ Задний центральный датчик
- ④ Датчик заднего угла

Переключатель системы помощи при парковке*

Включите систему



Когда кнопка start/stop находится в режиме «RUN», система помощи при парковке включена по умолчанию, а индикатор включения системы помощи при парковке горит. Система может работать только при скорости примерно менее 15 км/ч.

Выключите систему

Нажмите переключатель системы помощи при парковке, система помощи при парковке выключится, а индикатор переключателя погаснет. Нажмите переключатель помощи при парковке еще раз, и система снова включится.

Дальность обнаружения датчика

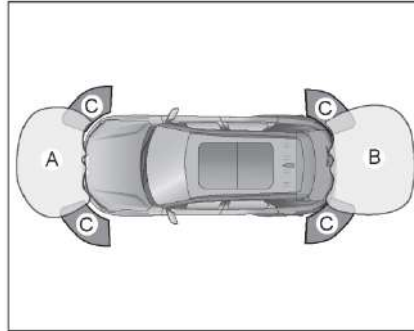

A	Около 90 см
B	Около 150 см
C	Около 60 см

Максимальное расстояние обнаружения датчика зависит от размера препятствия. Для небольших препятствий (таких как стержни, дорожные знаки) расстояние обнаружения может быть меньше максимального расстояния в таблице.

Сигналы тревоги

Если в пределах досягаемости обнаружения есть препятствия, загорится соответствующая полоса индикатора тревоги и прозвучит код тревоги. Когда расстояние становится все ближе и ближе, интервал между звуковыми сигналами сокращается. Если расстояние между ними составляет менее 30 см, звуковой сигнал будет звучать в течение длительного времени. На дисплее отображается только цветовой сегмент, соответствующий положению препятствия, а остальное не отображается. При наличии нескольких препятствий сигнал тревоги основан на препятствии на ближайшем расстоянии.

Когда звуковой сигнал продолжает звучать долго, а на дисплее отображается красный сегмент, водитель должен немедленно остановить автомобиль, чтобы избежать столкновения с препятствиями и явления царапин.

Целевой уровень Зона тревоги	3 (зеленый)	2 (желтый)	1 (красный)
Передний/задний датчик (см)	-	-	60-90
Датчик угла наклона передней/задней части (см)	30-60	30-60	30-60
Передний центральный датчик (см)	≤ 30	≤ 30	≤ 30
Задний центральный датчик (см)	60-150	30-60	≤ 30

i Приведенная выше информация о расстоянии является лишь приблизительной, только для справки, пожалуйста, обратитесь к фактической ситуации.

Передний датчик*

Передний датчик может работать только при скорости примерно менее 15 км/ч. Он проверяет приблизительное расстояние от передней части автомобиля до препятствия под углом к нему.

Если рычаг переключения передач находится на передаче P или переключатель помощи при парковке выключен, передний датчик не работает.

При включении системы помощи при парковке, когда автомобиль замедляется с высокой скорости до менее 12 км/ч, передний датчик автоматически возобновляет работу.

ⓘ Следующие условия могут приводить к ложным срабатываниям или отсутствию сигналов тревоги:

- Автомобильные гудки, рев двигателя, выхлоп автомобиля, накачка шин и другие звуки имеют шум, близкий к диапазону частот приемопередатчика ультразвукового датчика, что может привести к ложным срабатываниям.
- В узких местах, на неровных дорогах или при движении задним ходом в гору система может обнаруживать перила, деревья или склоны, что может привести к ложным срабатываниям.
- Когда высокочастотное радио или антенна установлены в автомобиле или рядом с ним, может возникать ложные тревоги.

- В дождливую и снежную погоду, когда поверхность датчика обледенела или загрязнена, сигнал тревоги или ложная тревога не могут быть сгенерированы.

- В жаркую или влажную погоду расстояние, на котором обнаруживается объект, может уменьшиться. Если к поверхности ультразвукового датчика прикреплены капли воды, чувствительность ультразвукового датчика снизится, и чувствительность можно восстановить, протерев капли воды, прикрепленные к ультразвуковому датчику.

ⓘ Когда препятствие не может быть обнаружено:

- Ультразвуковой датчик имеет слепую зону при обнаружении препятствий, он не может обнаружить объекты под бампером, под автомобилем, слишком близко или слишком далеко от автомобиля.
- Система помощи при парковке не может обнаруживать тонкие провода, сетчатые объекты, такие как кабели и барьеры, мягкий снег, хлопок, губки и другие объекты, которые легко поглощают ультразвуковые волны, низкие объекты, такие как камни, деревянные блоки и бордюры, столбы, небольшие деревья, велосипеды, угловые пиломатериалы, краугольные камни и гофрированная бумага.
- Поверхность некоторых предметов не отражает ультразвуковые сигналы, излучаемые датчиком, что приводит к невозможности обнаружения таких предметов или людей, носящих такую

одежду.

Другие важные примечания:

- Не распыляйте непосредственно на поверхность датчика струю воды под высоким давлением, такую как водяной пистолет, а также не сжимайте и не воздействуйте на поверхность датчика другими способами, иначе это может привести к его выходу из строя.
- Датчик помощи при парковке является прецизионным компонентом, не разбирайте и не ремонтируйте его без разрешения. Компания не берет на себя никаких гарантий качества за ущерб, вызванный несанкционированной разборкой и обслуживанием пользователя.

Система камер заднего хода*

Введение в систему реверсивного изображения

Этот автомобиль оснащен камерой заднего вида на крышке багажника. Система изображения заднего хода использует эту камеру для получения изображения задней части автомобиля и передает его на центральный экран управления в кабине, чтобы помочь водителю при движении задним ходом.

При движении задним ходом водитель может четко видеть происходящее позади автомобиля через центральный экран управления, чтобы избежать повреждения автомобиля. Но в системе также есть слепые зоны, такие как Неисправность обнаружения мелких предметов под бампером и объектов, приближающихся к задней части бампера и углам с обеих сторон.

Использование системы камер заднего хода

Когда автомобиль переключается на передачу «R», камера заднего вида начинает работать, и на центральном экране управления отображается изображение заднего хода в режиме реального времени. В то же время изображение заднего хода сопровождается индикацией динамической и статической линии траектории, и водитель может судить о расстоянии между наземными препятствиями и транспортными средствами в соответствии с идентификацией статической линии траектории, а статическая линия траектории представляет расстояние, как показано на

рисунке.



Когда автомобиль переходит на передачу «R», камера заднего вида перестает работать, и центральный экран управления возвращается к предыдущему интерфейсу отображения.

При включении изображения заднего хода, если система обнаруживает сообщение о неисправности, на центральном экране управления отображается интерфейс с подсказками о неисправности.

Ситуации, влияющие на эффект заднего обзора при движении задним ходом:

- Во время шторма или в туманный день.
- Поверхность камеры замерзла или испачкана грязью, пылью, снежинками.
- Движение задним ходом в ночных условиях.

Система панорамного изображения (AVM)*

Система панорамного изображения представляет собой систему комфорта, состоящую из четырех широкоугольных камер, установленных вокруг автомобиля, и контроллера панорамной системы. Панорамная система может помочь водителю сразу увидеть окружающую среду автомобиля при движении задним ходом, парковке или повороте, тем самым расширяя поле зрения водителя и помогая водителю управлять автомобилем.

i Панорамные снимки могут выводить на экран только двумерные изображения, а из-за отсутствия пространственной глубины выявить выступы или выбоины на дорожном покрытии с помощью панорамных снимков сложно или невозможно. Всегда обращайте внимание на окружение автомобиля.

i Ограниченные разрешением панорамной системы, некоторые объекты не могут быть отображены или не могут быть четко отображены, такие как колонны тонкой изоляции, решетки и деревья.

i Панорамные изображения могут исказить контуры объектов на экране, а полагаться на панорамные изображения для оценки расстояния между транспортным средством и препятствиями (транспортными средствами, пешеходами и т. д.) будет неточно, что может привести к авариям.

i На панорамных снимках по-прежнему остается небольшое количество слепых зон. Всегда обращайте внимание на окружение автомобиля.

i Ширина парковочного места по крайней мере равна ширине линии удлинения трактории.

i Пожалуйста, используйте систему панорамного изображения, когда крышка багажника полностью закрыта, левое и правое зеркала естественным образом развернуты, а левая и правая передние двери закрыты нормально.

👁️ Камера 360° не работает или имеет ограниченную функциональность в следующих ситуациях:

- Дверь открывается.
- Складывающееся зеркало заднего вида
- Крышка багажника не закрывается.
- Сильный дождь, снег или туманные дни.
- Локации ночью или при очень темном освещении.
- Камера подвергается воздействию яркого света.
- Эта область освещается люминесцентной или светодиодной подсветкой (центральный дисплей будет мерцать).

- Зимой заезжайте в отапливаемый гараж, и температура быстро меняется.

- Если части автомобиля, на котором установлена камера, повреждены, обратитесь в квалифицированный бизнес-центр, чтобы проверить местоположение и калибровку камеры.

i Панорамная камера устанавливается снаружи салона автомобиля, который легко покрывается грязью, если видео не четкое, рекомендуется вручную протереть поверхность объектива мягкой тряпочкой.

Система панорамной съемки включает в себя следующие основные функции:

Контроллер плавно сшивает изображения четырех камер, расположенных вокруг тела, в панораму на 360°, которая похожа на изображение, полученное с воздуха, которое может представлять изображение вокруг тела на 360°.

В системе панорамного изображения объемного обзора при нажатии кнопки камеры вокруг панорамной тележки можно переключить единую область обзора на экран обзора, соответствующий углу обзора.



Настройки системы панорамного изображения

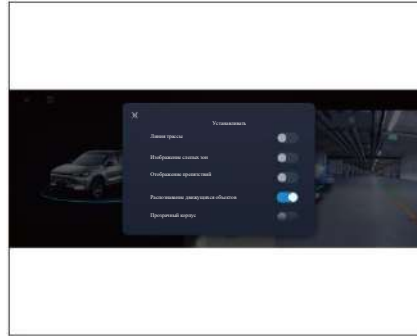

С помощью меню парковки на центральном экране управления пользователь может включить или выключить режим линии трека панорамного изображения на 360°, включить панорамный обзор препятствий, а сигнал поворота активирует настройки функции панорамного обзора.

Динамические отпечатки шин

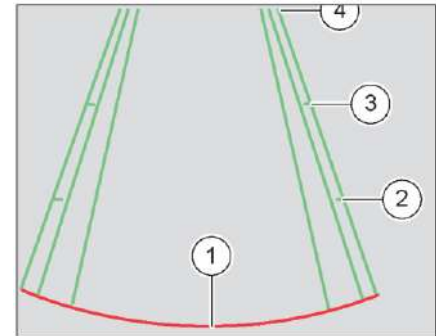

Отпечаток шины меняется соответственно изменению угла наклона рулевого колеса.

Порядковый номер	Расстояние (см)	Цвет
1	30	Красный
2	100	Зеленый
3	200	Зеленый
4	300	Зеленый

Панорама триггера препятствия*

Если эта функция включена, когда автомобиль не находится на передаче R, панорама будет срабатывать, когда парковочный радар обнаружит препятствия перед транспортным средством.

i Панорамный обзор при срабатывании триггера препятствия доступен только на моделях с фронтальной конфигурацией радара.

Поворотники запускают панораму

Если эта функция включена, когда автомобиль не переключен на передачу R и скорость составляет менее 25 км/ч, включите переключатель указателей поворота (левый поворот или правый поворот), включится панорамный обзор и отобразится соответствующее изображение со стороны рулевого управления.

Переключатель системы панорамного изображения



Экран управления автомобилем оснащен переключателем системы панорамного изображения, нажмите кнопку открытия, чтобы открыть систему панорамного изображения, а когда система включена, снова коснитесь кнопки открытия, чтобы выключить систему панорамного изображения.

Условия открытия системы панорамного изображения

Когда кнопка запуска/остановки без ключа находится в режиме «RUN», ее можно включить при соблюдении любого из следующих условий:

- Переключите передачу на «R».
- Если автомобиль не переключен на передачу «R» и скорость составляет менее 30 км/ч, нажмите кнопку панорамного обзора на экране управления автомобилем.
- Когда препятствие вызывает включение функции панорамирования, автомобиль не переключен на передачу «R» и скорость составляет менее 12 км/ч, парковочный радар обнаруживает препятствие перед автомобилем.
- Когда сигнал поворота активирует функцию панорамирования, когда автомобиль не переключен на передачу «R» и скорость составляет менее 25 км/ч, включите переключатель сигнала поворота (левый поворот или правый поворот).

Критерии выхода из системы панорамного изображения

Если AVM включен, вы можете выйти, если выполняется любое из следующих условий:

- Передача переключается на передачу «Р» на 5 секунд.
- Если он не заблокирован буквой «R», нажмите кнопку «Выход» в левой части дисплея.
- Если он не заблокирован буквой «R», скорость превышает 30 км/ч.
- Если он не заблокирован буквой «R», нажмите на переключатель системы панорамного изображения на экране управления автомобилем.
- После того, как препятствие запускает панораму, препятствие исчезает.
- После срабатывания указателя поворота переключатель указателя поворота выключается на 5 секунд.
- Нажмите кнопку запуска/остановки без ключа, чтобы перейти в режим «OFF».

👁️ Только когда введено условие открытия 1, он может быть закрыт с помощью условия закрытия 1.

Переключение интерфейса системы панорамного изображения

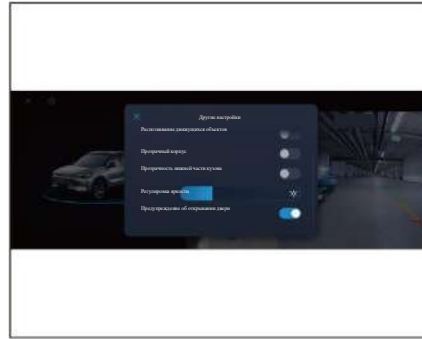

При входе в интерфейс панорамного изображения вы можете включить/выключить функцию предупреждения о движущемся объекте, отображение радара и линии трека с помощью центрального экрана управления, а также настроить яркость отображения панорамного изображения.

Когда система запускается, экран системы по умолчанию представляет собой вид спереди + панорама, который можно переключать на другие виды с помощью передачи, поворотников или сенсорного экрана.

Когда автомобиль находится в положении «R», по умолчанию используется экран «Вид сзади + Панорама», в который интегрированы динамические вспомогательные линии.

При повороте рулевого колеса система динамической помощи при парковке рассчитывает линию траектории движения автомобиля на основе угла поворота рулевого колеса, помогая водителю при парковке.

Когда радар парковки транспортного средства обнаруживает препятствие, препятствие радара отображается в панорамной области экрана, а определение дисплея радара описано во введении парковочного радара.

В системе панорамного объемного просмотра изображений, когда вы нажимаете кнопку камеры вокруг панорамной тележки, соответствующий экран обзора может переключаться в области одиночного просмотра, а переключение экрана 2D/3D можно осуществлять с помощью кнопки 2D/3D над панорамной тележкой.

MOD с функцией предупреждения о движущемся объекте*

Когда автомобиль неподвижен (некоторые модели движутся со скоростью менее 10 км/ч), система панорамного изображения может распознавать движущиеся объекты на изображении камеры. Когда система обнаруживает движущийся объект на изображении, система выдает соответствующий запрос, который используется для информирования водителя о наличии движущихся объектов. Движущиеся объекты вокруг автомобиля. Ведите машину осторожно.

Переключатель функций MOD

Нажмите на переключатель «Распознавание движущихся объектов» в левой части экрана системы «Панорама», чтобы включить/выключить функцию MOD.



Когда система обнаруживает движущийся объект, в соответствующей области панорамного изображения отображается треугольник для подсказки.

Самый маленький объект, который может обнаружить система, - это объект размером около 30×30×30 см³.

Система может обнаруживать объекты только в пределах от 1,5 до 4,5 метров спереди и сзади кузова и примерно 4 метров слева и справа, исключая зону «слепой зоны» камеры.

Эта функция используется только для того, чтобы помочь водителю безопасно управлять автомобилем, и не относится к системе безопасности вождения автомобиля, играет только вспомогательную роль и не может заменить контроль водителя.

Когда камера покрыта дождем, снегом, грязью, льдом, снегом и т. д., эта функция будет иметь ложные тревоги и ложноотрицательные результаты, пожалуйста, ведите машину с осторожностью.

Когда это ночью, дождь, снег, туман, тень и другие среды, эта функция будет иметь ложные тревоги и ложноотрицательные результаты, пожалуйста, водите с осторожностью.

Система раннего предупреждения об открывании дверей (DOW)*

Система предупреждения об открытии дверей обнаруживает заднюю часть автомобиля через левую, правую и заднюю камеры в состоянии парковки и напоминает водителю, чтобы избежать несчастных случаев из-за слепой зоны позади автомобиля во время процесса открытия двери.

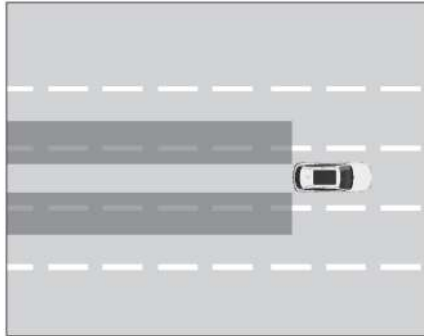

Эта функция играет только роль вспомогательного предупреждения и не может заменить суждение водителя об окружающей среде.

Когда камера покрыта дождем, снегом, грязью, льдом и т.д., эта функция может вызвать ложные и пропущенные сигналы тревоги.

Когда это ночь, дождь, снег, туман, тень и другие среды, эта функция будет иметь ложные тревоги и ложноотрицательные результаты, пожалуйста, открывайте дверь с осторожностью.

Когда в условиях изменения яркости, например, при включении двойной вспышки, включении указателя поворота, включении ночных фар, в этой функции появятся ложные и ложные тревоги, осторожно откройте дверь.

Настройки предупреждения об открытии двери DOW



Пользователи могут выбрать включение/выключение функции предупреждения о закрытии двери с помощью центрального экрана управления.

Режим предупреждающей сигнализации открытия двери DOW



Когда DOW подает сигнал тревоги, светодиодные сигнальные лампы наружных зеркал мигают для визуального сигнала тревоги, а зуммер комбинации приборов подает звуковые подсказки.

Когда система обнаруживает движущиеся объекты, система разделяется на два уровня сигнализации в зависимости от того, открыта ли дверь.

Сигнал тревоги уровня 1: когда пользователь открывает дверной замок, а дверь не открывается, система обнаруживает препятствие, и способ подачи сигнала тревоги заключается в том, что светодиодная сигнальная лампочка наружного зеркала заднего вида всегда горит.

Сигнал тревоги уровня 2: когда пользователь открывает дверь, система обнаруживает

препятствие, а режим тревоги представляет собой светодиодную сигнальную лампу, мигающую в наружных зеркалах заднего вида, и звуковое предупреждение с комбинированным зуммером прибора.

Запуск и выключение

Когда кнопка запуска/остановки без ключа находится в режиме “RUN”, ее можно включить при соблюдении следующих условий:

- Включена функция DOW интерфейса настроек безопасности центрального экрана управления.
- Автомобиль находится в состоянии остановки.

При включении системы DOW система завершает работу при выполнении любого из следующих условий:

- Функция DOW интерфейса настроек безопасности центрального экрана управления отключена.
- Скорость более 0 км/ч;
- Кнопка старт/стоп без ключа переключается в режим «OFF».

 Функция DOW распознает такие препятствия, как пешеходы, велосипеды, электровелосипеды, трициклы, мотоциклы, легковые внедорожники, грузовики, автобусы, фургоны и другие движущиеся люди или объекты.

 Диапазон скоростей препятствий в пределах диапазона обнаружения DOW составляет 2 км/ч ~ 60 км/ч, и система не распознает объекты со скоростью ниже 2 км/ч или выше 60 км/ч.

 Обнаружение системы ограничено, и следующие условия не могут нормально обнаруживать цели:

- Движение в обратном направлении, неподвижные транспортные средства или другие объекты не работают.
- Плохая погода, такая как сильный дождь, туман, метель.
- Высота целевого транспортного средства значительно отличается от высоты настоящего транспортного средства.
- Подъездная дорога широкая, а машины в соседней полосе находятся далеко.

Система мониторинга слепых зон (BSD)*

Система мониторинга слепых зон использует боковую камеру для наблюдения за слепой зоной внешнего зеркала заднего вида, чтобы напомнить водителю, чтобы избежать несчастных случаев из-за слепой зоны зеркала заднего вида во время процесса смены полосы движения.

При обнаружении движущегося транспортного средства в слепой зоне, установленной системой, индикатор контроля слепых зон в наружном зеркале заднего вида с соответствующей стороны будет гореть долго, так что, когда водитель включает сигнал поворота с соответствующей стороны, световой индикатор будет мигать, и система выдаст сигнал тревоги, чтобы напомнить водителю, что в слепой зоне зеркала находится движущееся транспортное средство.

Режим сигнализации мониторинга слепых зон BSD



Когда система обнаруживает движущийся объект, включается только световая сигнализация внешнего зеркала заднего вида BSD alarm, визуальная сигнализация и звуковая сигнализация.

Запуск и выключение



Пользователи могут настроить включение/выключение BSD на центральном экране управления.

👁️ Когда камера покрыта дождем, снегом, грязью, льдом и т. д., эта функция будет иметь ложные тревоги и ложноотрицательные результаты, пожалуйста, ведите машину с осторожностью.

👁️ Действуйте с осторожностью при смене полосы движения. Эта функция используется только для того, чтобы помочь водителю безопасно управлять автомобилем, и не относится к системе безопасности вождения автомобиля, а только для дополнения недостатков зеркала заднего вида и не может заменить контроль водителя.

👁️ Когда это ночь, дождь, снег, туман, тень и другие среды, эта функция будет иметь ложные тревоги и ложноотрицательные

результаты, пожалуйста, водите с осторожностью.

👁️ Эта функция реализована с помощью технологии распознавания изображений, из-за освещения окружающей среды, формы транспортного средства позади, формы окружающих препятствий и других ситуаций, которые влияют на распознавание изображения, это может привести к ложным тревогам и ложноотрицательным результатам в системе, пожалуйста, водите с осторожностью.

Полностью автоматическая система парковки*

Введение в полностью автоматизированные парковочные системы

Полностью автоматическая система парковки использует 4 камеры АVM высокой четкости "рыбий глаз" и 12 ультразвуковых радарных датчиков по всему автомобилю для сбора данных об окружающей среде вокруг кузова в режиме реального времени. Благодаря обработке данных об окружающей среде, текущее положение транспортного средства, положение целевого автомобиля и параметры окружающей среды. Определяются местоположения распределения препятствий, и на основе вышеуказанных параметров генерируется стратегия автоматической парковки для управления транспортным средством для автоматического выполнения движения вперед, назад, рулевого управления, торможения и других операций, а также для парковки транспортного средства на парковочном месте и выезда с него в течение указанного количества операций и времени.

Автоматическая парковочная система поддерживает горизонтальные парковочные места, вертикальные парковочные места, наклонные парковочные места для въезда и выезда.

 Система представляет собой систему помощи при парковке, которая не может полностью заменить водителя, и водитель все равно должен обращать внимание на окружающую среду транспортного средства во время использования этой функции, контролировать скорость транспортного средства и активно вмешиваться в торможение, если это необходимо, чтобы избежать ненужных повреждений автомобиля.

 Эта функция не освобождает пользователей от необходимости точно оценивать условия движения и обязанности. Из-за ограниченного использования система не реагирует автоматически и надлежащим образом во всех случаях. Существует риск несчастных случаев, требующих от пользователя наблюдения за дорожной обстановкой и эффективного управления.

 Система может быть не в состоянии идентифицировать людей вокруг транспортного средства, животных и различные ненормальные препятствия.

 Автомобиль будет тормозить только тогда, когда он столкнется с препятствием, постоянно распознаваемым датчиком. Например, препятствия, которые не могут быть распознаны, являются маленькими, низкими или находятся за пределами диапазона обнаружения датчика. Если водитель не обратит внимания, могут произойти аварии или повреждение предметов.

 Поскольку датчик не может определить,

есть ли выбоины на дорожном покрытии, систему никогда не следует использовать на больших выбоинах, чтобы предотвратить столкновение автомобиля или попадание в риск. В частности, запрещается использовать эту систему на обочине дорожного покрытия, где есть перепад высот, например, на краю обрыва, выше прилегающего дорожного покрытия, такого как проезжая часть, и на парковке со стороны тротуара, чтобы предотвратить риск падения транспортного средства во время использования.

 Во время автоматической парковки может произойти экстренное торможение, в это время замедление большое, из-за инерции при торможении может возникнуть риск «толчка вперед» пассажиров.

 Система не подходит для парковки с такими препятствиями, как:

- Трех- или двухколесные немоторизованные транспортные средства:
- Транспортные средства, не имеющие постоянной физической формы (например, большие грузовики, бензовозы, прицепы и т.д.);
- Отсутствие физической формы или низких препятствий (таких как замки на парковочных линиях, камни и т.д.).

 Внешние источники звука могут создавать помехи для системы, в результате чего системный датчик не сможет правильно идентифицировать себя, в результате чего система ложно сигнализирует о несуществующих препятствиях.

☑ Система может быть не в состоянии обнаружить препятствия вокруг транспортного средства (например, выступы выше уровня земли, подвески, бортовые тележки, грузовые автомобили, низкие цветочные клумбы, ступеньки, бордюры, выбоины, трещины, ступени и т.д. под землей и т.д.).

☑ Система может быть не в состоянии идентифицировать объекты и людей, носящих такую одежду, поверхности которых не отражают сигнал обнаружения.

☑ В условиях, где освещение недостаточное или освещение неравномерное, система может быть не в состоянии точно идентифицировать парковочные места, такие как ночь, тени, подземные гаражи и так далее.

☑ При использовании этой функции в неровных местах (например, на сорняках, гравийных дорогах и т. д.) неправильная идентификация может привести к ложному торможению.

☑ Избегайте погружения датчика в жидкость, чтобы не повредить датчик.

☑ Дождь, снег, туман и другие неблагоприятные погодные условия вождения автомобиля или окружающей среды, вызванные вибрацией автомобиля, повлияют на производительность системы.

☑ Система может быть не в состоянии распознать препятствия со следующими характеристиками:

- Препятствия с меньшим диаметром, такие как заборы из колючей проволоки и т.д.;
- Пушистые препятствия, такие как снег, трава, кустарники и т.д.;
- Препятствия с угловыми поверхностями, например, квадратные колонны, С-образные балки;
- Препятствия, которые расположены слишком низко или слишком высоко, такие как заземляющие замки в низких местах, бордюры, а также висячие водопроводные трубы, огнетушители и т. д.

☑ Не используйте эту систему, когда перевозимый груз выходит из транспортного средства.

☑ При очистке автомобиля можно использовать только небольшой поток воды для кратковременного ополаскивания поверхности датчика и, по крайней мере, для поддержания расстояния более 10 см. Не очищайте датчик мойкой высокого давления или парочистителем, чтобы не повредить датчик.

☑ Перед парковкой на месте убедитесь, что на парковочном месте и вокруг автомобиля нет никаких препятствий (например, камней, тонких столбов, тонких квадратных стоек, тросов, буксировочных балок прицепов и т.д.), так как система может не обнаружить препятствия такого типа.

☑ Обратите внимание на реальную действительность обнаруженных мест, система может идентифицировать подъезды, дверные проемы, перекрестки и т.д. как действительные места для парковки.

☑ Система может ошибочно идентифицировать отпечаток шины на земле и линию границы дороги как парковочное место, и пользователю необходимо подтвердить действительность.

☑ Система рассчитывается по окружности колес и планирует эффективный путь для парковки в нужное положение, при установке колес не оригинального размера, цепей противоскольжения или запасных колес давление в шинах не стандартно, система может работать некорректно, а конечное положение парковочного места также может иметь отклонения.

☑ Для обеспечения безопасности при использовании режима функции парковки в автомобиле система попросит основного водителя пристегнуть ремень безопасности и подтвердит, что дверь закрыта, что может быть активировано только при включении передачи автомобиля в автоматическом режиме.

Тонкие стержнеподобные объекты на краю движения, транспортные средства, движущиеся назад и вперед в ограниченном пространстве, сложные дорожные условия (например, близкое следование, повороты подземного гаража, пробки и т.д.), ложное торможение может произойти во время автоматического управления парковкой транспортных средств с функцией низкоскоростного автоматического экстренного торможения из-за неточного обнаружения и распознавания.

Чтобы система работала должным образом, поверхность камеры должна содержаться в чистоте (без снега, льда и грязи).

Гололед, снег, вода и скользкие дороги могут привести к увеличению тормозного пути, что приведет к функции автоматического экстренного торможения на низкой скорости во время парковки, что не позволит избежать столкновений.

Ненормальный шум при автоматическом стояночном торможении является нормальным явлением и не является неисправностью. При парковке для экстренного торможения может оказаться невозможным эффективно отреагировать на внезапное торможение впереди идущего транспортного средства. Внешние источники звука (например, автомобили, оснащенные аналогичными ультразвуковыми датчиками) могут мешать работе функции автоматического экстренного торможения на низкой скорости, в результате чего системный датчик может неправильно реагировать.

При автоматической парковке система может быть не в состоянии вовремя затормозить из-за движущихся препятствий, таких как пешеходы, электромотоциклы, велосипеды, автомобили и так далее.

Может оказаться невозможным эффективно судить о намерениях пользователя (например, об экстренном торможении пользователя), что приводит к неправильному торможению во время парковки.

Различные условия освещения, разное дорожное покрытие (уклон), разные нагрузки на транспортное средство, разное давление в шинах будут влиять на тормозной путь, эффекты автоматической парковки и экстренного торможения могут быть непоследовательными.

Датчик системы имеет слепую зону обнаружения, и когда препятствия вокруг транспортного средства входят в слепую зону транспортного средства, система не может выполнять операции торможения, такие как две стороны транспортного средства, близкое расстояние перед транспортным средством или сзади транспортного средства и т. д.

В системе есть ошибки распознавания, и может возникнуть риск поцарапать, когда окружающие препятствия находятся близко к парковочному месту, и не рекомендуется использовать функцию автоматической парковки.

В сложных ситуациях, таких как неравномерная парковка окружающих автомобилей, перекос окружающих

автомобилей, выход окружающих автомобилей за пределы зоны самостоятельной парковки, вторжение окружающих автомобилей на целевое парковочное место и т.д., что может легко привести к царапинам и неудачной парковке, не рекомендуется использовать функцию автоматической парковки.

Система не может распознать низкий бордюр, и когда бордюр припаркован на обочине, траектория движения, установленная системой, может раздавить бордюр, и водителю необходимо взять на себя управление транспортным средством.

Датчик имеет ошибки распознавания, и идентифицированные парковочные места могут быть перекошены, смещены и так далее.

Когда нет достаточного пространства для бокового проезда автомобиля, например, в узких переулках, на узких дорогах или при наличии препятствий на прилегающей территории, автомобиль будет приближаться к окружающим стенам, автомобилям или другим препятствиям, и система будет управлять автомобилем для многократного движения, что может привести к задиранию автомобиля, неудачной парковке и т.д. не рекомендуется использовать функцию автоматической парковки.

Использование полностью автоматической системы парковки



На экране управления автомобилем есть переключатель автоматической парковки.

После запуска автомобиля, когда скорость составит менее 25 км/ч, нажмите кнопку полностью автоматической системы парковки (АРА), выберите автоматическую парковку и действуйте в соответствии с подсказками на центральном экране управления. После включения функции нажмите кнопку выхода или переключатель автоматической парковки в левом верхнем углу, чтобы выйти из режима полностью автоматической парковки.

i Система в основном подходит для парковочных мест со стандартными и четкими линиями парковочных мест. Для парковочных мест с серьезным износом линий парковочных мест, сильным отражением от земли, парковочных мест, закрытых деревьями или

зданиями, и парковочных мест, выложенных плиткой в соответствии с цветом пола, скорость распознавания низкая, и это не так. Рекомендуется использовать функцию автоматической парковки в аналогичных сценариях.

Во время автоматической парковки следующие условия могут вызвать автоматический выезд с парковки:

- Нажмите кнопку выхода в левом верхнем углу центрального экрана управления.
- Нажмите на переключатель автоматической парковки АРА.
- Во время поиска парковочных мест скорость составляет ≥ 30 км/ч.
- Во время парковки пользователь управляет рулевым колесом, положением передачи (дважды переключает передачи в течение 8 секунд) и состоянием электронного парковочного переключателя.
- Во время парковки система приостанавливает работу более чем на 30 секунд, или весь процесс парковки занимает более 3 минут.

Во время автоматической парковки следующие условия могут привести к приостановке автоматической парковки:

- Ремень безопасности ослаблен.
- Крышка багажника открыта.

- Дверь открывается.
- Препятствия, встречающиеся во время стоянки.

i Для обеспечения безопасности пользователь должен быть готов в любой момент взять управление транспортным средством на себя с помощью тормозов и рулевого колеса.

i Во время парковки пользователь может регулировать скорость, притормаживая.

Улавливатель частиц бензина (GPF)

Улавливатели частиц бензина являются неотъемлемой частью системы снижения выбросов выхлопных газов, которой оснащены транспортные средства. Он может улавливать крошечные частицы до того, как они попадут в атмосферу, уменьшая загрязнение атмосферы.

 В процессе регенерации будут создаваться высокие температуры, и запрещается добавлять легковоспламеняющиеся материалы в выхлопную трубу, ловушку для частиц бензина или теплоизоляционную плиту. В противном случае легко вызвать пожар.

Для улавливания частиц требуется индикатор обслуживания



Если после запуска автомобиля необходимо отремонтировать улавливатель частиц, индикатор будет продолжать гореть , а комбинированный прибор выдаст сообщение «GPF насыщен, пользователь отправится в магазин 4S для восстановления при парковке». Это указывает на то, что ловушка частиц неисправна, в настоящее время как можно скорее обратитесь в автосалон в ВАИС, чтобы отремонтировать ловушку частиц.

Процедура регенерации

В процессе вождения, когда GPF достигает определенных условий, автомобиль автоматически запускает программу регенерации, когда он соответствует условиям движения. В это время на приборе отобразится подсказка «Активная регенерация GPF, пользователю не требуется никаких операций», и загорится индикатор

регенерации улавливателя частиц в комбинированном  приборе. Программа регенерации полностью сжигает твердые частицы, так что GPF находится в стабильном и эффективном рабочем состоянии. В процессе регенерации рекомендуется управлять транспортным средством в соответствии со следующими условиями вождения до тех пор, пока информация о предупреждении не будет устранена и регенерация не будет завершена (для удобства просмотра, пожалуйста, не блокируйте информацию о предупреждении тревоги в течение периода).

- Старайтесь двигаться с одинаковой скоростью по дорогам с хорошими дорожными условиями, переключая передачу на 3 передачи и выше, а скорость должна превышать 80 км/ч.
- Избегайте работы двигателя на холостом ходу.
- Избегайте остановки или выключения двигателя.

 Если условия вождения не выполняются, автомобиль не может автоматически запустить программу регенерации в течение длительного времени, и ловушка частиц в комбинации приборов должна быть освещена индикатором  регенерации. Комбинация приборов подсказывает «GPF нуждается в регенерации, пользователям рекомендуется обращаться с ним на станции технического обслуживания». В это время необходимо завести автомобиль после того, как температура воды достигнет нормальной

рабочей температуры (индикатор температуры воды должен указывать около среднего положения), управлять транспортным средством в соответствии с условиями вождения в программе регенерации и заставить автомобиль начать процедуру регенерации. Несоблюдение вышеуказанных операций повлияет на нормальную работу двигателя, ловушки частиц и может привести к повреждению компонентов автомобиля.

 Во время процедуры автоматической регенерации, пожалуйста, соблюдайте все правила дорожного движения.

 Бензин, соответствующий стандартам национальных правил, должен быть заправлен, и следует избегать присадок к топливу, таких как избегание. Предотвратите повышенное содержание твердых частиц или отравление каталитическим нейтрализатором из-за проблем с маслом.

 Пожалуйста, регулярно меняйте указанную модель масла.

 При ежедневном вождении следуйте этим рекомендациям:

- Избегайте длительной или частой работы двигателя на низких оборотах с высокой дроссельной заслонкой.
- Избегайте длительной работы двигателя или частой работы на холостом ходу.
- Избегайте частых остановок или выключения двигателя.
- Избегайте частых коротких поездок.

Проверка безопасности вождения

Лучше всего провести проверку безопасности перед выездом транспортного средства, несколько минут осмотра помогут безопасно управлять автомобилем, нужно только ознакомиться со всеми частями транспортного средства, и в то же время тщательное наблюдение может выполнить эти проверки.

Перед запуском двигателя

Экстерьер автомобиля

Шина:

Проверьте давление в шинах, а также шину на наличие порезов, повреждений или чрезмерного износа, выпуклости.

Свет:

Убедитесь, что фары, стоп-сигналы, фонари заднего хода, поворотники и другие огни работают правильно. Проверьте направление освещения фар.

Колесные гайки:

Убедитесь, что гайки не отсутствуют и не ослаблены.

В моторном отсеке

Уровень масла:

Убедитесь, что все уровни жидкостей в автомобиле в норме, например, моторное масло, охлаждающая жидкость, тормозная жидкость и так далее.

Состояние аккумулятора и кабеля:

Проверьте, нет ли трещин на корпусе аккумулятора, не подверглись ли клеммы коррозии или не ослаблены, и проверьте, находится ли кабельное соединение в хорошем состоянии.

Салон автомобиля

Проверьте и убедитесь, что засов и пряжка надежно застегнуты. Убедитесь, что ремень безопасности не изношен и не поврежден.

В частности, убедитесь, что световой индикатор прибора и функция размораживания/запотевания работают нормально.

Проверьте, достаточно ли свободного хода педали.

После запуска двигателя

Перед поездкой

Утечки масла:

После того, как автомобиль будет припаркован на некоторое время, проверьте днище автомобиля на наличие утечек топлива, масла, воды или другой жидкости. Капельная вода после использования кондиционера – это нормально.

В движении

Внешность:

Убедитесь, что красные и желтые сигнальные лампы на комбинации приборов не горят.

Тормоз:

При движении на низкой скорости при обеспечении безопасности нажмите на педаль тормоза, проверьте, надежны ли тормоза, не собьется ли автомобиль с трассы, а тормоза не издадут ненормальных шумов. Шум:

Обратите внимание на проверку автомобиля на наличие ненормального шума.

Основы вождения в различных ситуациях

Вождение под дождем

Когда идет дождь, видимость снижается, окна запотевают, а дороги скользкие, поэтому езжайте осторожно.

- Сильные ливни ухудшат обзор, а фары, противотуманные фары и аварийные сигнальные огни могут быть включены во время движения.
- Вода на тормозах будет влиять на эффективность торможения, поэтому езда в дождливые дни требует увеличения расстояния между транспортным средством и снижения скорости.
- Не ездите на большой скорости по дороге во время дождя, потому что чем выше скорость, тем больше вероятность образования скользкого явления между шинами и дорожным покрытием.

 При движении по скользкой дороге экстренное торможение, резкое ускорение и резкое рулевое управление могут привести к проскальзыванию шин, снижению управляемости автомобиля и, таким образом, к несчастным случаям.

Проезд по воде

 Помните о волнах воды, поднимаемых впереди идущими и встречными транспортными средствами, что может привести к превышению максимально допустимой глубины воды. Как только глубина воды достигнет днища, движение необходимо остановить.

 Не открывайте двери, если уровень воды превышает допустимый. В противном случае вода может попасть в автомобиль, повредив электронные системы автомобиля и автомобильное оборудование.

 Ни при каких обстоятельствах не ускоряйтесь перед въездом на заболоченную дорогу. Вихрь, образующийся при ускорении, может привести к попаданию воды в автомобиль и повреждению двигателя и других узлов.

 При проезде по воде после выключения двигателя не запускайте двигатель снова принудительно, в это время двигатель может вдохнуть немного воды, повторный запуск двигателя приведет к необратимому повреждению двигателя.

Если вам необходимо проехать по участкам дорог со стоячей водой, обратите внимание на следующее:

- Перед проездом следует правильно оценить или изучить глубину и характеристики заболоченного участка, а также не следует принудительно преодолевать заболоченный участок при неизвестных обстоятельствах.
- Переключитесь на низкую передачу и избегайте работы двигателя на высоких оборотах.
- Выбирайте ровную, плавную, медленную скорость ходьбы по заболоченным дорогам.
- При проезде по воде не останавливайтесь на полпути и не позволяйте двигателю заглохнуть.
- После проезда по воде слегка нажмите на педаль тормоза несколько раз, чтобы просушить тормоза и восстановить тормозное усилие.
- Грязь на протекторе следует вовремя удалять после проезда по воде.
- Соленая вода вызывает коррозию, и детали автомобиля, которые были замочены в соленой воде, необходимо промыть чистой водой.

Советы по зимнему вождению

При обработке задних стекол антиобледенителем следите за тем, чтобы не повредить уплотнители и пластиковые детали на задних стеклах.

Будьте особенно осторожны при движении по скользкой дороге. Избегайте резких ускорений, резкого рулевого управления и экстренного торможения. Не используйте функцию круиз-контроля.

Когда наступит зима, обратитесь в автосалон в ВАИС для обслуживания зимней защиты.

Если попытаться увеличить тормозной эффект двигателя за счет переключения на пониженную передачу на скользкой дороге, ведущие колеса могут потерять сцепление с дорогой, что увеличивает риск заноса и аварий.

Если двигатель или вспомогательная система отопления работают, убедитесь, что выхлопная труба и область вокруг автомобиля свободны от льда и снежного покрова. Для того, чтобы приток свежего воздуха в автомобиль был достаточным.

Если выхлопная труба засорена или вентиляция плохая, в автомобиль могут попасть токсичные газы, такие как монооксид углерода (СО). Особенно, когда транспортное средство застряло в снегу, существует риск получения смертельных травм.

1 В условиях окружающей среды с температурой -20°C и ниже запрещается переключать передачу без включения двигателя, в противном случае комбинированный прибор выдаст сообщение “Пожалуйста, запустите двигатель”.

Подготовка к зиме:

1. Необходимо заранее заменить масло, пригодное для работы при низких температурах окружающей среды:
 - Выберите масло, подходящее по значениям вязкости в низкотемпературных средах;
 - Выберите охлаждающую жидкость, подходящую для низкотемпературной среды;
 - Выбирайте промывочную жидкость антифриза, подходящую для низкотемпературной среды.
2. Проверьте шины, чтобы убедиться, что они имеют достаточную глубину рисунка;
3. При необходимости купите комплект цепей противоскольжения для шин, которые подходят к передним колесам;
4. Обеспечьте хорошую работу аккумулятора;
5. В зависимости от пункта назначения рекомендуется взять с собой некоторые необходимые предметы первой необходимости: Скребок для уборки снега и борьбы с гололедом, мигающее сигнальное устройство, небольшая лопата, соединительный кабель, воздушный насос и т.д.

Перед поездкой:

1. Не открывайте с силой замерзшее окно автомобиля и не перемещайте замерзший стеклоочиститель. Используйте теплую воду, чтобы растопить замерзший участок, и немедленно вытрите воду, чтобы предотвратить замерзание.
2. Очистите лед и снег под крылом.

Во время вождения:

Для моделей с автоматической коробкой передач, если низкотемпературная среда используется в течение длительного времени (например, всю ночь), после запуска двигателя, при переключении передачи на ведущую, автомобиль может начать отставать. Это явление очевидно только после холодного запуска автомобиля и исчезнет после того, как автомобиль начнет двигаться.

Во время стартового лага педаль акселератора нажимать не следует, а при захлопывании акселератора трансмиссия может повредиться.

Двигаясь плавно, выберите подходящую скорость для движения в соответствии с дорожными условиями.

При парковке:

При парковке на ровной местности переключите передачу на «Р». Если вы заблокировали колеса камнями, обязательно включите стояночный тормоз.

 При парковке на крутых склонах необходимо включить стояночный тормоз.

Основы торможения

Никогда не используйте педаль тормоза в качестве подставки для ног. Если во время движения упереться ногой в педаль тормоза, тормозная система может перегреться. Это увеличит тормозной путь, и даже может привести к сбоям в работе тормозной системы, и есть риск несчастных случаев.

Не нажимайте педаль тормоза и педаль акселератора одновременно во время движения.

Постоянное нажатие на педаль тормоза может привести к чрезмерному и преждевременному износу тормозных колодок.

Эффективное использование транспортных средств

- Поддерживайте правильное давление в шинах. Недостаточное давление воздуха может привести к износу шин и расходу топлива.
- Развал-схождение колес должно быть точным, иначе это приведет к слишком быстрому износу шин, что также увеличит нагрузку на двигатель и расход топлива.
- Не кладите в машину ненужные предметы. Чрезмерные нагрузки увеличивают нагрузку на двигатель, в результате чего увеличивается расход топлива.
- Медленное и плавное ускорение, избегайте резких стартов. Попробуйте переключиться на скоростную передачу.
- Не ставьте ноги на педаль тормоза, иначе это вызовет преждевременный износ тормозных колодок, перегрев и расход топлива.
- Всегда двигайтесь на низкой скорости в боковых порывах, чтобы было легко управлять транспортным средством.
- Во время вождения транспортного средства избегайте столкновения с бордюром. Снижайте скорость при движении по неровным дорогам.

- По возможности избегайте мест с интенсивным движением или заторами, избегайте постоянного ускорения и торможения, а вождение с остановками - пустая трата топлива. Избегайте ненужных остановок и торможений и поддерживайте плавную скорость. Сотрудничайте со светофорами, чтобы ездить, уменьшайте количество остановок. Старайтесь ездить по дорогам без светофоров. Во время вождения держитесь на соответствующем расстоянии от других транспортных средств, чтобы избежать экстренного торможения, что также уменьшит износ тормозов.
- Избегайте грязи и других загрязнений на шасси автомобиля, которые могут не только снизить собственный вес автомобиля, но и предотвратить коррозию. Обслуживайте автомобиль и поддерживайте его в хорошем рабочем состоянии. Грязные воздушные фильтры, неправильный зазор клапанов, грязные свечи зажигания, грязное масло и смазка и т. д. Могут снизить производительность двигателя и расходовать топливо. Чтобы продлить срок службы всех компонентов и снизить эксплуатационные расходы, необходимо регулярное техническое обслуживание. Если вы часто ездите в суровых условиях, пробег технического обслуживания и цикл следует сократить.

- При мойке автомобиля или движении по глубокой воде тормоза могут быть мокрыми. Во время вождения вы должны сначала ехать на низкой скорости и несколько раз слегка нажать на педаль тормоза, обеспечивая при этом безопасность вождения, чтобы тормоз быстро высох. Управляйте автомобилем осторожно, если тормоза по-прежнему не работают безопасно, остановитесь, когда это будет безопасно, и обратитесь за помощью в автосалон VAIC.

 Перед поездкой убедитесь, что стояночный тормоз поднят.

 При движении по скользкой поверхности будьте осторожны при ускорении, переключении на повышенную передачу, понижении передачи или торможении. Резкое ускорение или торможение двигателем может привести к пробуксовке автомобиля или пробуксовке колес.

 Не ставьте ноги на педаль тормоза во время движения, иначе это вызовет перегрев тормозных колодок, ненужный износ и расход топлива.

 При движении вниз по длинному и крутому склону снижайте скорость и понижайте передачу. Если тормоз используется чрезмерно, он перегреется и не будет работать должным образом.

 Старайтесь избегать глубоководных дорог при движении, чтобы не намочить тормоза.

Экономичное вождение

Экономичное вождение не только экономит топливо, но и является стилем вождения, который защищает окружающую среду. Вот некоторые меры по экономии топлива:

- Уберите ненужные грузы перед поездкой.
- Поддерживайте надлежащее давление в шинах.
- Стартуйте плавно, старайтесь избегать резких ускорений и резкого торможения.
- Двигайтесь медленно в течение нескольких минут после запуска холодного автомобиля, подождите, пока двигатель прогреется, прежде чем ускоряться, как правило, не нужно запускать двигатель на месте для прогрева.
- Хорошо спланируйте свой маршрут вождения, выберите хорошую дорогу для вождения.

- Старайтесь ездить с экономичной скоростью.
- В зависимости от скорости движения выберите подходящую передачу и избегайте движения на высокой скорости на низкой передаче.
- Не открывайте окна при движении на высоких скоростях.
- Рациональное использование кондиционеров, а также сокращение использования мощного аудио и другого мощного электрооборудования.
- При длительной остановке двигатель следует заглушить, чтобы избежать длительной работы двигателя на холостом ходу.
- Регулярно обслуживайте автомобиль в соответствии с требованиями технического обслуживания, чтобы поддерживать его в хорошем состоянии.

Общие сведения о техническом обслуживании

С увеличением пробега его детали будут постепенно изнашиваться, техническое состояние будет продолжать ухудшаться, чтобы обеспечить хорошую производительность транспортного средства, а при перепродаже транспортного средства, чтобы транспортное средство имело высокое сохранение стоимости, в процессе использования транспортного средства транспортное средство необходимо обслуживать.

Техническое обслуживание делится на регулярное обслуживание и ежедневное обслуживание. Регулярное техническое обслуживание должно проводиться в автосалонах ВАИС, а ежедневное техническое обслуживание в основном выполняется водителем.

Соблюдайте спецификации безопасной эксплуатации при выполнении любых операций по техническому обслуживанию или ремонту, неправильная эксплуатация может привести к неисправности или повреждению функций автомобиля и даже к несчастным случаям.

Регулярное техническое обслуживание

Регулярное техническое обслуживание транспортных средств является неотъемлемой частью использования транспортных средств. Для получения информации об интервалах пробега или интервалах планового технического обслуживания, а также об элементах технического обслуживания, пожалуйста, ознакомьтесь с положениями «Информационного листа технического обслуживания». Вы также можете следить за напоминанием о пробеге технического обслуживания в комбинации приборов (смотрите «Пробег технического обслуживания»), чтобы вовремя отправиться в автосалон в ВАИС для регулярного технического обслуживания.

 Если транспортное средство не будет регулярно обслуживаться вовремя, это снизит производительность транспортного средства, приведет к повреждению транспортного средства и в то же время потеряет право на гарантийные претензии.

Ежедневное обслуживание

Ежедневное техническое обслуживание - это пункт, который следует проверять перед обычным вождением каждый день. Для того, чтобы транспортное средство могло продолжать нормально работать. Ответственность за проведение планового технического обслуживания лежит на водителе.

Для ежедневного технического обслуживания осмотр может быть завершен самим водителем, либо в автосалоне ВАИС при необходимости.

Меры предосторожности при ежедневном обслуживании

Водители должны обращать внимание на безопасность при выполнении ежедневных операций по техническому обслуживанию и соблюдать требования безопасности эксплуатации, чтобы избежать травм или повреждения автомобиля.

Если необходимо разобрать и заменить детали транспортного средства, техническое обслуживание транспортного средства должно проводиться профессионалами. Если у вас есть какие-либо вопросы по техническому обслуживанию и ремонту автомобиля, обратитесь в автосалон ВАИС.

 Если двигатель должен эксплуатироваться в закрытом помещении, например в гараже, убедитесь, что для отвода выхлопных газов имеется надлежащая вентиляция.

▲ Перед ежедневными работами по техническому обслуживанию следует снять свободную одежду, закрутить длинные волосы, снять браслеты, часы и другие украшения, надеть перчатки.

▲ Своевременно удаляйте посторонние предметы в моторном отсеке во время ежедневного осмотра или регулярного технического обслуживания и не оставляйте в моторном отсеке легковоспламеняющиеся предметы или инструменты, такие как перчатки, тряпки или инструменты. Оставленные предметы могут привести к отказу или повреждению двигателя или даже к возгоранию.

▲ Двигатель и выхлопная система будут производить высокую температуру во время работы, что очень легко может вызвать ожоги. Поэтому вам следует подождать не менее 30 минут после выключения двигателя, и только после охлаждения двигателя и выхлопной системы можно выполнять соответствующие ежедневные операции по техническому обслуживанию.

▲ Не допускайте приближения искрящих предметов, пламени или искр к деталям топливной системы и аккумуляторам.

▲ Перед проведением ежедневных операций по техническому обслуживанию транспортное средство должно быть припарковано в безопасном месте, ровном и несущем грунте, а также должен быть применен стояночный тормоз. Не проводите ежедневные работы по техническому обслуживанию в небезопасных

местах, таких как движение, скопление людей, вблизи легковоспламеняющихся и взрывоопасных зон или на пандусах.

▲ Никогда не залезайте под автомобиль, поддерживая его только домкратом в сборе. Если персонал должен пройти под автомобилем, используйте опорную раму безопасности для поддержки автомобиля.

▲ Избегайте прямого контакта с кожей с отработанным моторным маслом или охлаждающей жидкостью.

▲ Когда кнопка запуска/остановки находится в режиме «RUN», не разбирайте и не подсоединяйте кабель аккумулятора или разъемы других электрических компонентов.

▲ Когда двигатель выключен, давление в топливной магистрали все еще очень высокое, не разбирайте топливопровод, обратитесь в автосалон в ВАС для ремонта топливной системы.

Ежедневное техническое обслуживание экстерьера автомобиля

Двери и крышки моторного отсека

Убедитесь, что все двери, крышки моторного отсека и крышки багажника открыты и правильно ли они закрыты.

Проверьте, все ли дверные замки функционируют должным образом. При необходимости смажьте петли и дверные замки.

Убедившись, что стопорный крюк крышки моторного отсека открыт, предохранительный крюк по-прежнему удерживает крышку моторного отсека закрытой.

Шина

Перед поездкой на дальние расстояния шины следует тщательно осмотреть на наличие повреждений, трещин или чрезмерного износа, а давление воздуха в шинах измерить манометром, а давление воздуха в всех шинах (включая запасные) отрегулировать до указанного значения (смотрите «Шины и диски»).

Свет

Проверьте и убедитесь, что фары, стоп-сигналы, габаритные огни, поворотники и другое осветительное оборудование могут использоваться нормально, стационарно и надежно.

Впускной патрубков кондиционера

Воздухозаборник кондиционера расположен в правом нижнем углу переднего лобового стекла. Воздух снаружи автомобиля вдыхается из воздухозаборника кондиционера и поступает в автомобиль через систему кондиционирования.

Листья и другой мусор на обшивке вентиляции кондиционера следует регулярно очищать; особенно в дождливую и снежную погоду снег на переднем лобовом стекле и вентиляционной обшивке переднего лобового стекла следует вовремя удалять, чтобы обеспечить разблокировку впускного отверстия кондиционера и канала проточной воды. В противном случае сливное отверстие канала проточной воды может быть заблокировано, что повлияет на действие кондиционера и даже приведет к выходу из строя системы кондиционирования.

Предметы ежедневного обслуживания салона автомобиля

Ручной тормоз

Электронный выключатель стояночного тормоза работает для обеспечения надежной парковки.

Рулевое колесо

Проверьте, не слишком ли большой свободный ход на рулевом колесе, тяжелое рулевое управление или другой ненормальный шум.

Педаль газа

Проверьте, нормально ли работает педаль акселератора, убедитесь, что работа педали акселератора не застревает и не прилагается неравномерное усилие, и убедитесь, что ножная подушка не мешает работе педали акселератора.

Педаль рабочего тормоза

Проверьте, нормально ли работает педаль тормоза, убедитесь, что при полном нажатии на педаль тормоза под ней также есть соответствующий зазор, и убедитесь, что ножная подушка не мешает работе педали тормоза.

Ремень безопасности

Убедитесь, что все части ремня безопасности, такие как пряжки, ригели и втягивающие устройства, работают правильно и плавно, а также надежно ли они установлены. Проверьте лямки жгута на наличие трещин, потертостей, потертостей или повреждений.

Чистка и обслуживание приборных панелей и пластиковых деталей

Регулярно очищайте приборную панель и пластиковые поверхности чистой мягкой тканью. Можно распылять нужное количество воска на приборной панели для защиты.

Специальные пятна можно очистить специальными чистящими средствами для пластика, не содержащими растворителей.

 Запрещается использовать чистящие средства, содержащие растворители, для очистки поверхности панели приборов и модуля подушки безопасности. Несоблюдение этого требования может привести к повреждению материала на поверхности модуля подушки безопасности, что может привести к серьезным травмам персонала при срабатывании подушки безопасности.

Чистка и уход за кожей

Используйте пылесос, чтобы всосать пыль с поверхности кожи, и протрите кожу отжатой влажной мягкой тканью, а затем вытрите ее другой сухой мягкой тканью. После того, как он полностью высохнет, его можно опрыскивать соответствующим количеством средства по уходу за кожей для защиты.

Если вышеуказанной чистки недостаточно для удаления пятен, ее можно очистить специальным чистящим средством для кожи.

 После протирания чистящим средством для кожи как можно скорее вытрите его мягкой сухой тканью.

 Не кладите мягкую ткань, смоченную в чистящем средстве, в какую-либо часть интерьера на длительное время, чтобы не вызвать локальное выцветание деталей интерьера.

Элементы ежедневного обслуживания других деталей

Сигнальные лампы, световые индикаторы и зуммеры

Убедитесь, что все сигнальные лампы, световые индикаторы и зуммеры работают правильно.

Устройство для размораживания/запотевания лобового стекла

При работе с системой кондиционирования воздуха проверьте, можно ли правильно и в достаточном количестве выдувать воздух из воздуховыпускного отверстия туманоуловителя для размораживания.

Стеклоочистители и омыватели

Убедитесь, что стеклоочиститель и омыватель работают правильно. Если после скребка стеклоочиститель оставляет царапины, немедленно обратитесь в дилерский центр Beijing Auto для замены щеток стеклоочистителя.

Жидкость для омывания лобового стекла

Убедитесь, что в бачке для омывающей жидкости для лобового стекла достаточно жидкости для мытья лобового стекла.

Утечка жидкости

После того, как автомобиль припаркован на некоторое время, проверьте, есть ли под автомобилем топливо для утечки топлива, масло, охлаждающая жидкость или другие жидкости, а капающая вода после использования кондиционера является нормальным явлением. Если вы обнаружили утечку или значительный запах бензина, найдите причину и немедленно обратитесь в автосалон BAIC для ремонта.

Уровень тормозной жидкости

Убедитесь, что уровень тормозной жидкости в бачке тормозной жидкости находится между отметками MIN и MAX.

Охлаждающая жидкость двигателя

Когда двигатель остынет, проверьте уровень охлаждающей жидкости в бачке.

Моторное масло

Припаркуйте автомобиль на ровном и твердом месте, заглушите двигатель и через 10 минут с помощью масляной линейки проверьте уровень масла в двигателе (смотрите «Способ проверки уровня моторного масла»).

Ремень крепления двигателя

Убедитесь, что ремень для принадлежностей не изношен, не провисает, не трескается и не оставляет масляных пятен.

Моторный отсек

Чертеж компоновки моторного отсека

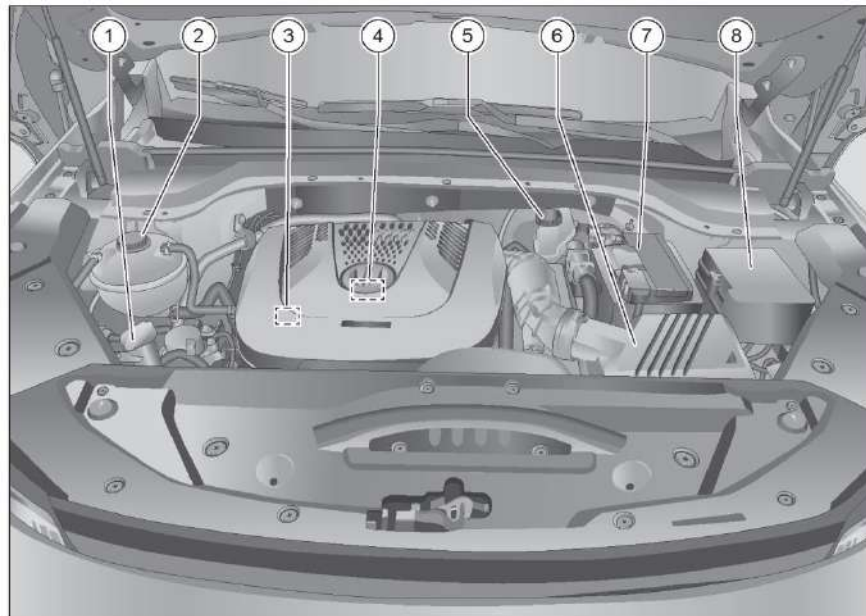

1. Крышка заправочного отверстия бака для жидкости для мытья лобового стекла
2. Крышка заправочного отверстия бака для хранения охлаждающей жидкости двигателя
3. Масляный щуп двигателя
4. Крышка отверстия для заправки моторного масла
5. Крышка заправочного отверстия бака для хранения тормозной жидкости
6. Воздушный фильтр
7. Аккумулятор
8. Блок предохранителей моторного отсека

Инструкции по технике безопасности при работе в моторном отсеке

Моторный отсек является опасной зоной. Если вы не знакомы с необходимой эксплуатацией и общими мерами предосторожности, такими как правильные инструменты, не работайте в моторном отсеке! Пожалуйста, оставьте всю работу автосалону в ВАIC. Неправильная работа может привести к травме.

Перед тем, как все в моторном отсеке, следует сделать следующее:

1. Припаркуйте автомобиль в безопасном месте, на ровной и устойчивой к нагрузкам поверхности;
2. Включите стояночный тормоз, переключите передачу на «Р» или нейтральную передачу, выключите двигатель и подождите, пока он остынет;
3. Держите детей подальше от транспортных средств;
4. Откройте крышку моторного отсека;
5. Пожалуйста, убедитесь, что автомобиль случайно не покатится.

 Перед открытием крышки моторного отсека, если виден пар или охлаждающая жидкость, разливающаяся по моторному отсеку, не открывайте крышку моторного отсека, остерегайтесь ожогов! Люк можно открывать только тогда, когда двигатель остыл и пар не виден или пролита охлаждающая жидкость.

 Если вам необходимо работать при запуске или работе двигателя, будьте осторожны, чтобы не травмировать оператора о вращающиеся детали, такие как вспомогательные ремни, генераторы, охлаждающие вентиляторы и системы зажигания высокого давления!

 Не прикасайтесь к охлаждающему вентилятору, охлаждающий вентилятор регулируется температурой, а также может включаться автоматически при выключенном двигателе.

 При работе под транспортным средством следует принять соответствующие меры для предотвращения скольжения транспортного средства или поддержки транспортного средства подходящими опорами. В этом случае не стоит использовать домкрат в сборе для поддержки автомобиля, остерегайтесь травмировать оператора под автомобилем!

 Никогда не выполняйте такие операции, как проверка и заливка масла в моторный отсек при перегреве двигателя, чтобы не травмировать и не ошпарить оператора и даже не вызвать пожар.

 При добавлении масла не путайте различные масла, иначе это вызовет серьезную функциональную поломку автомобиля.

 Проверьте автомобиль на наличие утечек органического масла. Избегайте попадания масла на горячий двигатель или выхлопные газы, что может привести к возгоранию.



Охлаждающая жидкость двигателя

Охлаждающая жидкость может играть роль антикоррозионной, антикавитационной утечки, водяного налета и антизамерзания и т.д., может сделать систему охлаждения всегда в лучшем рабочем состоянии, чтобы обеспечить нормальную рабочую температуру двигателя.

 Запрещается управлять транспортным средством без охлаждающей жидкости двигателя, иначе это приведет к неисправности автомобиля.

Температура охлаждающей жидкости двигателя слишком высокая, сигнальная лампа

Если температура охлаждающей жидкости двигателя во время движения слишком  высока, загорается сигнальная лампочка, указывающая на то, что температура охлаждающей жидкости двигателя слишком высока.

 В случае, если температура охлаждающей жидкости двигателя  слишком высока, не продолжайте движение, иначе это приведет к перегреву двигателя, серьезному повреждению двигателя.

Проверка уровня охлаждающей жидкости двигателя

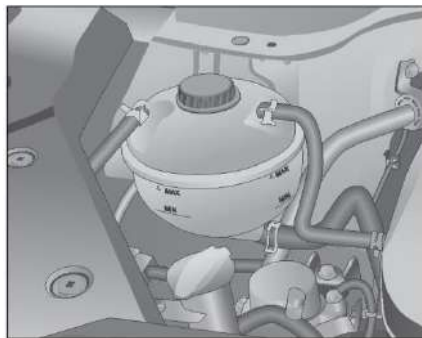

Проверьте уровень охлаждающей жидкости после того, как двигатель остынет.

MAX: Маркировка верхнего предела охлаждающей жидкости.

MIN: Маркировка нижнего предела охлаждающей жидкости.

Уровень охлаждающей жидкости должен располагаться между верхней предельной отметкой и нижней предельной отметкой.

Если уровень жидкости ниже нижней предельной отметки, следует вовремя долить указанную модель охлаждающей жидкости.

Полнение охлаждающей жидкости двигателя

Проверьте уровень охлаждающей жидкости после охлаждения двигателя и, если обнаружено небольшое количество охлаждающей жидкости, откройте крышку порта заполнения бачка охлаждающей жидкости, чтобы добавить охлаждающую жидкость между верхней и нижней предельными отметками охлаждающей жидкости.

Если большое количество охлаждающей жидкости отсутствует или часто отсутствует, обратитесь в автосалон в ВАIC, чтобы проверить систему охлаждения автомобиля.

 Перед охлаждением двигателя не открывайте крышку порта для заполнения резервуара охлаждающей жидкости, так как температура охлаждающей жидкости в это время очень высока, и при открытии может произойти выброс горячей охлаждающей жидкости или пара, что приведет к ожогам персонала.

 Не смешивайте охлаждающую жидкость разных моделей или марок, в охлаждающую жидкость нельзя добавлять другие жидкости или присадки, иначе это может повредить двигатель.

 Если охлаждающая жидкость в бачке охлаждающей жидкости выцветает или обесцвечивается, охлаждающую жидкость следует вовремя заменить.

👁️ Пожалуйста, обратитесь в автосалон в ВАИС для пополнения и замены охлаждающей жидкости двигателя.

Замена охлаждающей жидкости двигателя

Пожалуйста, обратитесь к «Информационному листу по техническому обслуживанию», чтобы регулярно заменять охлаждающую жидкость двигателя, обратитесь в автосалон в ВАИС для замены.

▲ В зимних или холодных районах следует заменить охлаждающую жидкость с более сильной морозостойкой способностью, подходящую для температуры окружающей среды, чтобы предотвратить замерзание двигателя.

▲ Охлаждающая жидкость должна быть упакована в закрытую емкость, никогда не в недоступном для детей месте.

Моторное масло

Общие указания

Чтобы регулярно менять моторное масло, обратитесь к положениям «Информационного листа по техническому обслуживанию», обратитесь в автосалон в ВАИС для замены. Только замена моторного масла в соответствии с правилами может гарантировать срок службы двигателя.

При покупке моторного масла проверьте, подходят ли характеристики модели на внешней упаковке масла для двигателя автомобиля и соответствующих условий использования.

1 Модель моторного масла, которым заправляется автомобиль на заводе-изготовителе, - SP/C5 0W-20.

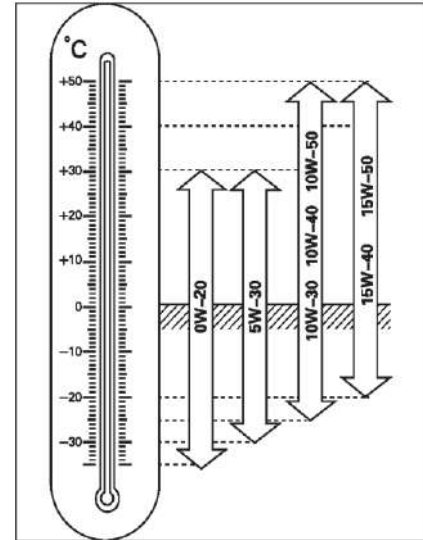

Рекомендуемое значение вязкости SAE для моторного масла

Пожалуйста, выберите правильное моторное масло в соответствии с различными температурами окружающей среды.

Сигнальная лампа давления моторного масла

Если сигнальная лампочка давления моторного масла продолжает гореть после запуска двигателя, указывая на неисправность системы смазки двигателя, двигатель следует немедленно выключить и проверить уровень моторного масла.

Если уровень масла в норме, но сигнальная лампа все еще горит, не продолжайте движение, в это время двигатель следует выключить, обратитесь в автосалон BAIC для ремонта системы смазки двигателя.

После того, как загорится сигнализатор давления масла в двигателе, он продолжит движение, что серьезно повредит двигатель.

Метод проверки уровня масла в двигателе

Проверьте уровень моторного масла с помощью масляных весов:

1. Припаркуйте автомобиль на ровной и твердой поверхности;
2. Запустите двигатель и прогревайте его до тех пор, пока температура двигателя не достигнет нормальной рабочей температуры (около 5 минут);

3. Выключите двигатель и подождите не менее 10 минут, пока моторное масло стечет обратно в масляный поддон.
4. Вытяните масляную линейку вертикально, протрите масляные следы на линейке чистой тряпкой и снова вставьте масляную линейку до конца.
5. Снова выньте масляную линейку и проверьте, находится ли уровень жидкости между верхней и нижней предельными отметками.



- ① :Верхняя маркировка предельных значений масла
- ② :Нижняя маркировка предельных значений масла

При работе двигателя расходуется определенное количество масла, а расход масла зависит от стиля вождения и условий эксплуатации транспортного средства. Поэтому уровень масла необходимо регулярно проверять, и лучше всего проверять уровень масла после каждой заправки топливом и перед поездкой на дальние расстояния.

Полнение моторного масла

1. Припаркуйте автомобиль на ровной и твердой поверхности;
2. Откройте крышку моторного отсека;
3. Снимите крышку обшивки двигателя;
4. Перед заливкой масла очистите крышку заправочного отверстия от пыли с помощью воздуха высокого давления.
5. Оберните отверстие для заправки тряпкой, чтобы масло не капало на двигатель, отвинтите крышку отверстия для заправки против часовой стрелки ①, протрите пыль в веерообразной области отверстия для заправки масла чистой влажной тканью и используйте воздух высокого давления для очистки веерообразной области отверстия для заправки масла. закройте отверстие для заправки и удалите пыль или частицы с уплотнительного кольца перед заливкой масла.

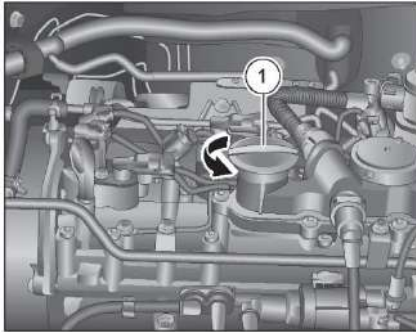

6. Чтобы избежать чрезмерного заполнения маслом, при добавлении масла его следует заливать небольшими порциями несколько раз. Каждый раз следует заливать небольшое количество масла и проверять уровень масла (требуется несколько минут, чтобы масло перетекло из отверстия для заливки в масляный поддон);
7. Когда уровень масла достигнет верхней линии гравировки, прекратите заливку масла и затяните крышку масляного отверстия по часовой стрелке;
8. Отложите тряпку и протрите область вокруг заправочного отверстия.

Если уровень масла превышает верхнюю предельную отметку, ни в коем случае не запускайте двигатель. В противном случае каталитический нейтрализатор и двигатель могут быть повреждены. Если вы залили слишком много масла, обратитесь в специальный автосалон в BAIC, чтобы удалить излишки масла.

Моторное масло является легковоспламеняющимся веществом. Соблюдайте осторожность при заливке моторного масла и никогда не проливайте масло на детали двигателя или выхлопной системы, которые находятся в горячем состоянии.

Замена моторного масла

Всегда регулярно меняйте моторное масло, как указано в “Информационном листе по техническому обслуживанию”.

Пожалуйста, обратитесь в автосалон в BAIC, чтобы заменить моторное масло.

Если транспортное средство эксплуатируется в суровых условиях, таких как:

- Частые короткие поездки.
- Длительная работа на холостом ходу (например, такси).
- Вождение в пыльных районах.
- Часто буксируют прицепы для путешествий.
- Вождение в альпийских районах.

Затем количество технического обслуживания связанных элементов должно быть увеличено между регулярными обновлениями или интервал технического обслуживания должен быть сокращен.

После того, как новое моторное масло будет работать в течение определенного периода времени, цвет будет быстро меняться, что является нормальным явлением, и нет необходимости менять масло заранее.

Утилизация отработанного моторного масла – узкоспециализированная работа, требующая соответствующего опыта и необходимых специальных инструментов. Рекомендуется, чтобы утилизация осуществлялась официальным дилерским центром BAIC.



Отработанное моторное масло чрезвычайно вредно для окружающей среды и источников воды, никогда не выливайте отработанное моторное масло в канализационные трубы и не выливайте его на почву или газон.

Никогда не смешивайте разные модели или марки моторного масла.

Если моторное масло залито слишком мало, это может привести к повреждению двигателя. Чрезмерная заливка масла также может повредить двигатель и каталитический нейтрализатор.

В зимних или холодных районах следует заменить моторное масло с более сильной морозостойкостью, подходящее для температуры окружающей среды, чтобы облегчить запуск при низких температурах и

хорошую смазку двигателя.

 После того, как загорится сигнализатор давления  масла в двигателе, он продолжит движение, что серьезно повредит двигатель.

 Не меняйте моторное масло самостоятельно без соответствующих знаний и инструментов.

 Будьте осторожны, не прикасайтесь к шлангу радиатора при проверке или добавлении моторного масла, потому что шланг радиатора очень горячий и может обжечь вас.

 Если кожа испачкана машинным маслом, ее необходимо тщательно очистить.

 Не добавляйте в моторное масло никаких других присадок, иначе это может повредить двигатель.

 Крышка маслозаливной горловины всегда должна быть затянута, чтобы масло не выплескивалось при работающем двигателе и не вызывало пожара.

Тормозная жидкость

Общие указания

Тормозная жидкость используется для передачи давления в гидравлической тормозной системе автомобиля.

Если ход педали тормоза неожиданно увеличится или уровень тормозной жидкости значительно падает, обратитесь в автосалон BAIC для капитального ремонта тормозной системы.

 Тормозная жидкость обладает высокой абсорбирующей способностью, поэтому ее следует хранить в герметичном контейнере, чтобы она не впитывала воду и не портилась.

 Тормозную жидкость следует хранить в недоступном для детей месте. Если вы заметили случайное употребление тормозной жидкости, немедленно обратитесь за медицинской помощью.

 Следует избегать контакта кожи или глаз с тормозной жидкостью, при случайном контакте немедленно промойте большим количеством воды и вовремя обратитесь за медицинской помощью.

 Тормозная жидкость оказывает коррозионное воздействие на краску кузова, и брызги тормозной жидкости на краску следует вовремя удалять.

 Будьте осторожны, чтобы тормозная жидкость не нагрелась до высокой температуры

На двигателе, в противном случае это может привести к возгоранию.

Неисправность тормозной системы/сигнализация низкого уровня тормозной жидкости

Если во время движения тормозная система выходит из строя/уровень тормозной жидкости низкий, загорается сигнальная  лампочка, указывающая на неисправность тормозной системы или низкий уровень тормозной жидкости.

 Если во время движения горит сигнальная лампа, не нажимайте на педаль тормоза повторно, немедленно остановитесь при условии обеспечения безопасности и проверьте уровень тормозной жидкости. При необходимости обратитесь в автосалон в BAIC для капитального ремонта тормозной системы.

Проверка уровня тормозной жидкости

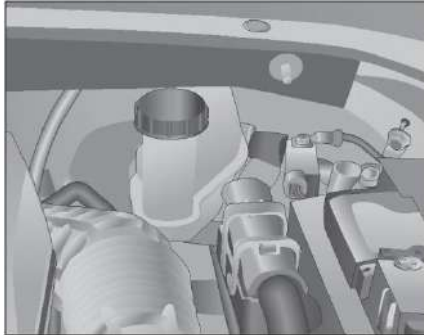

Соблюдайте линию разметки на бачке тормозной жидкости.

«MAX»: Маркировка верхнего предела тормозной жидкости.

«MIN»: Маркировка нижнего предела тормозной жидкости.

Уровень тормозной жидкости должен располагаться между верхней предельной отметкой и нижней предельной отметкой.

Если уровень жидкости значительно падает за короткий промежуток времени, что указывает на утечку в тормозной системе, как можно скорее обратитесь в автосалон ВАИС для ремонта тормозной системы.

Пополнение тормозной жидкости

Если уровень жидкости ниже нижней предельной отметки, необходимо вовремя доливать тормозную жидкость.

 Запрещается смешивать тормозную жидкость разных марок или моделей, а также использовать отработанную тормозную жидкость, чтобы не снизить эффективность торможения и не вызвать Неисправность тормозной системы.

 Обратитесь в автосалон ВАИС для пополнения и замены тормозной жидкости.

 Уровень тормозной жидкости не должен превышать верхнюю предельную отметку «MAX», чтобы не перелиться через край и не вызвать коррозию краски, загрязнение деталей и даже возгорание.

Замена тормозной жидкости

Чтобы обеспечить правильную работу тормозной системы, тормозную жидкость следует регулярно заменять в соответствии с положениями «Информационного листа по техническому обслуживанию». Обратитесь в автосалон в ВАИС для замены тормозной жидкости.

 Не замена тормозной жидкости в соответствии с предписанным временем может привести к выходу из строя тормозной системы, что приведет к серьезным авариям.

 Если уровень тормозной жидкости ниже нижней предельной отметки резервуара, не садитесь за руль автомобиля, чтобы избежать аварий.

 Если тормозная жидкость остается в гидравлической системе в течение многих лет, тормозная жидкость также испортится, и во время торможения в тормозной магистрали будет сопротивление воздуха, что повлияет на эффективность торможения и безопасность вождения и может даже привести к полному отказу тормозной системы, что приведет к несчастным случаям.

Аккумулятор

Предупреждающие знаки и инструкции по эксплуатации аккумулятора

1		Открытый огонь, искры, сильный свет и курение на рабочем месте запрещены!
2		Вы должны носить очки во время работы!
3		Детей следует держать подальше от электролитов и автомобильных аккумуляторов!
4		Электролит аккумулятора является очень агрессивным веществом, поэтому во время работы необходимо надевать защитные перчатки и очки!
5		Обязательно внимательно прочтите инструкции по использованию аккумулятора перед началом эксплуатации!
6		При зарядке аккумулятора образуются взрывоопасные газовые смеси!

 Запрещено подпускать к аккумулятору предметы с марсом, пламенем или искрами.

 Не допускайте короткого замыкания клемм аккумулятора, иначе высокоэнергетические электрические искры, образующиеся в результате короткого замыкания, могут травмировать оператора.

 При попадании кислоты в глаза немедленно промойте их водой в течение нескольких минут, а затем немедленно обратитесь за медицинской помощью. Если кислота попала на кожу или одежду, ее следует немедленно отсосать сухой тряпкой, а затем промыть мыльным раствором и водой. Если вы пьете кислоту по ошибке, вам следует немедленно обратиться за медицинской помощью.

 Перед эксплуатацией аккумулятора следует прикоснуться к телу, чтобы исключить накопление статического электричества, чтобы не образовывать искры, которые могут воспламенить взрывоопасные газы аккумулятора.

 Кислота в аккумуляторе сильно разъедает, поэтому следует надевать защитные перчатки и защитные очки. Батарею нельзя переворачивать, иначе из вентиляционного отверстия может вытечь кислота.

 Детям следует держаться подальше от кислот и батареек.

Инструкции по охране окружающей среды



Батареи содержат загрязняющие вещества. Незаконно утилизировать батареи вместе с бытовыми отходами.

Батарейки должны собираться отдельно и перерабатываться экологически чистым способом.



Пожалуйста, утилизируйте аккумулятор экологически безопасным способом. Отправьте разряженный аккумулятор в автосалон в BAIC или в специальный пункт утилизации отработанных аккумуляторов.

Проверка аккумулятора

1. Проверьте, хорошо ли закреплена батарея;
2. Проверьте, не ослаблены ли соединения положительного и отрицательного кабелей аккумулятора и не проржавели ли они;
3. Проверьте, не поврежден ли изоляционный слой положительного и отрицательного кабелей аккумулятора;
4. Следите за тем, чтобы поверхность аккумулятора была сухой и чистой, чтобы не засорить вентиляционное отверстие аккумулятора.

Если автомобилю предстоит длительное путешествие или аккумулятор используется более одного года, вам следует обратиться в специальный автосалон в BAIC, чтобы проверить заряд аккумулятора.

Запуск перемычкой

Если двигатель необходимо запустить с помощью перемычки, смотрите раздел «Запуск перемычкой». Если двигатель не запускается через метод перемычки, аккумулятор следует заменить. Пожалуйста, свяжитесь с автосалоном ВАIC для замены аккумулятора.

Зарядка аккумулятора

Если автомобиль не припаркован в течение длительного времени, или часто заводится, или часто проезжает короткие расстояния в холодной среде, это может привести к потере аккумулятора и не может завести автомобиль, и аккумулятор необходимо подзарядить. Пожалуйста, обратитесь в автосалон в ВАIC, чтобы зарядить.

▲ Не заряжайте аккумулятор, когда он не снят, иначе это может серьезно повредить электрические компоненты автомобиля.

▲ В холодной среде, если аккумулятор замерз, не пытайтесь зарядить аккумулятор, есть риск взрыва.

Зимняя защита

Потому что аккумулятор может обеспечить меньшую пусковую мощность, чем пусковая мощность при комнатной температуре при низких температурах. Поэтому перед началом зимы лучше всего отправиться в автосалон в ВАIC, чтобы проверить аккумулятор автомобиля, а при необходимости аккумулятор следует зарядить или заменить.

В особенно холодном климате зарядка аккумулятора занимает больше времени, а если аккумулятор не дозаряжен, электролит аккумулятора замерзнет и повредит аккумулятор. Чтобы убедиться в эффективности батареи, ее следует регулярно проверять.

Если автомобиль припаркован в очень холодной среде в течение нескольких недель или более, аккумулятор автомобиля следует разобрать и хранить в помещении при комнатной температуре, чтобы защитить аккумулятор от повреждений.

Когда транспортное средство не используется в течение длительного времени

Если автомобиль не используется более одного месяца, отрицательный кабель аккумулятора следует отсоединить, а аккумулятор следует заряжать один раз в месяц.

Если транспортное средство не используется в течение длительного времени и не заряжает аккумулятор, аккумулятор выйдет из строя из-за саморазряда.

Замена аккумулятора

Перед началом работы обязательно внимательно прочтите и соблюдайте соответствующие предупреждения по технике безопасности при работе с аккумулятором.

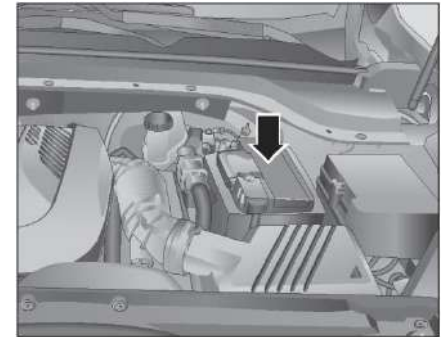

При замене аккумулятора следует убедиться, что аккумулятор установлен правильно. Убедитесь, что поддон аккумулятора и нажимная пластина правильно закреплены, чтобы предотвратить перемещение аккумулятора при аварии или экстренном торможении.

👁 При снятии аккумулятора сначала отсоедините разъем интеллектуального датчика аккумулятора (IBS), затем отрицательный кабель, затем положительный

кабель. Выключите все электрооборудование в автомобиле перед повторным включением аккумулятора. Сначала подсоедините кабель положительного электрода, затем кабель отрицательного электрода и, наконец, подключите разъем smart battery sensor (IBS).

▲ Заменяйте только оригинальную батарею прототипа для обеспечения правильной работы функции «Интеллектуальный менеджер питания».

▲ Снятие и установка аккумулятора требует определенных профессиональных навыков и инструментов, поскольку в некоторых случаях аккумулятор и блок предохранителей могут быть повреждены. Рекомендуется обратиться в автосалон в ВАИС для замены аккумулятора.

👁 Рекомендации по обслуживанию аккумулятора и предотвращению аномального энергопотребления:

- После отключения парковки убедитесь, что все двери и фары выключены, а автомобиль вовремя заблокирован, что является наиболее энергосберегающим режимом для автомобиля в противоугонном состоянии.
- Если двигатель не запущен, избегайте длительного использования электрооборудования (автомобильная аудиосистема, фары, источник питания 12 В, кондиционер и т.д.), чтобы предотвратить разрядку аккумулятора и запуск двигателя.

- Если вы не пользуетесь автомобилем в течение длительного времени, рекомендуется снять отрицательный полюс аккумулятора, чтобы избежать повреждения аккумулятора, вызванного током покоя всего автомобиля.
- Если пробег за день очень короткий или ночью ездят долго, аккумулятор необходимо регулярно безопасно заряжать вне автомобиля.
- Запрещается модифицировать или увеличивать электроприборы транспортного средства без разрешения, чтобы избежать повреждений, вызванных потерей аккумулятора, вызванной добавлением дополнительного тока покоя.
- Если вы обнаружили, что ваш автомобиль трудно завести, следует своевременно обратиться в ВАИС, чтобы аккумулятор был профессионально протестирован и безопасно заряжен вне автомобиля, иначе срок службы аккумулятора значительно сократится, если он будет находиться в состоянии длительного дефицита.

Омыватели и стеклоочистители лобового стекла

Добавление жидкости омывателя лобового стекла

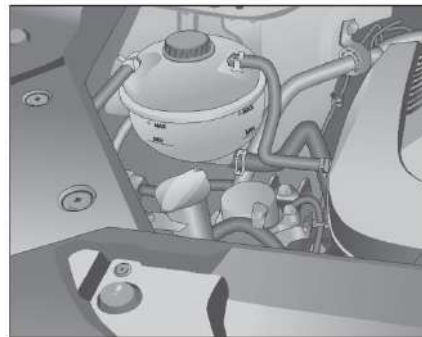

Скруббер ветрового стекла питается от резервуара для промывочной жидкости, расположенного в моторном отсеке. Если используется омыватель лобового стекла, а форсунки омывателя распыляют омывающую жидкость только прерывисто или вообще не распыляют, возможно, не хватает омывающей жидкости. Если уровень промывочной жидкости окажется слишком низким.

омыющую жидкость следует вовремя добавлять в резервуар для хранения

Если система омывания лобового стекла по-прежнему не работает должным образом после добавления достаточного количества омывающей жидкости, обратитесь в автосалон

в ВАИС для осмотра и ремонта.

Для того чтобы получить хороший эффект стирки, используйте специальную моющую жидкость. При заливке моющей жидкости ее следует добавлять медленно.

 При работе в моторном отсеке необходимо соблюдать безопасные правила эксплуатации.

 Не добавляйте охлаждающую жидкость или какие-либо другие добавки в жидкость для омывания лобового стекла, иначе она оставит масляные пятна при чистке стекла, что серьезно повлияет на поле зрения и приведет к авариям.

 Специальную жидкость для омывания лобового стекла следует пополнять вовремя, чтобы избежать сухого соскабливания без воды, иначе она повредит стеклоочиститель и легко поцарапает лобовое стекло.

 При температуре окружающей среды ниже 0°C следует использовать моющую жидкость с соответствующей антифризирующей способностью.

 Никогда не допускайте попадания грязи в жидкость для скруббера, иначе она может заблокировать или повредить сопло скруббера.

Осмотр форсунок скруббера



Если вблизи форсунок омывателя имеется мусор, своевременно очистите их, иначе это может повлиять на правильную работу омывателя лобового стекла.

Переведите кнопку запуска/остановки без ключа в режим «RUN», переключите комбинированный переключатель стеклоочистителя и скруббера для распыления воды до и после скруббера и следите за давлением распыления и положением распылителя. Если давление распыления воды слишком мало или неправильное положение распыления, обратитесь в автосалон в ВАИС для ремонта.

Осмотр и очистка щеток стеклоочистителя

Загрязнение лобового стекла или щетки стеклоочистителя уменьшит эффект протирания стеклоочистителя. Основными источниками загрязнения являются пыль, осадок, насекомые, сок и водный воск, используемые автомойками. Если щетка стеклоочистителя плохо очищает, следует использовать высококачественное моющее средство или мягкое моющее средство для очистки лобового стекла и листа стеклоочистителя, а затем полностью промыть его чистой водой.

Порядок действий чистки щетки стеклоочистителя следующий:

1. Когда кнопка запуска/остановки без ключа переключается в режим «OFF», передний стеклоочиститель переключается на передачу «MIST» в течение 30 секунд, и передний стеклоочиститель автоматически достигает места ремонта.
 2. Оторвите рычаг стеклоочистителя от лобового стекла;
 3. Возьмитесь за рычаг стеклоочистителя;
 4. С помощью мягкой ткани тщательно сотрите пыль и грязь со щетки стеклоочистителя и поверхности лобового стекла;
 5. После очистки аккуратно установите рычаг стеклоочистителя на место;
 6. Переключите кнопку запуска/остановки без ключа в режим «RUN», переключите передний стеклоочиститель на любую передачу, и передний стеклоочиститель автоматически вернется в исходное состояние.
-  Щетка стеклоочистителя должна содержаться в хорошем состоянии, чтобы получить четкий обзор.
-  Для предотвращения образования зернистых теней необходимо регулярно очищать щетки стеклоочистителя с помощью очистителя лобового стекла. Если щетка стеклоочистителя сильно загрязнена, можно протереть щетку стеклоочистителя губкой, тряпкой.

 Если погода холодная, проверяйте, не замерзла ли щетка стеклоочистителя, прежде чем каждый раз открывать скруббер лобового стекла, и открывайте скруббер лобового стекла только в том случае, если щетка стеклоочистителя не закрыта.

Замена щетки стеклоочистителя лобового стекла

Если при царапании щетки стеклоочистителя возникает звук трения, это может быть вызвано следующими причинами:

- При мытье автомобилей в автоматическом автомоечном оборудовании остатки твердого воска консолидируются на лобовом стекле, и добавление очистителя лобового стекла, которое может растворить парафин, может устранить этот звук трения. Обычные чистящие жидкости, способные только растворить жир, не могут удалить этот налет.
- Если щетка стеклоочистителя повреждена, она также может издавать звук трения, и в это время щетку стеклоочистителя следует заменить.
- На внешней поверхности лобового стекла есть пыль или мусор.
- Неправильный угол расположения рычага стеклоочистителя. Если это произойдет, обратитесь в автосалон в ВАИС, чтобы проверить и отрегулировать угол позиционирования.

Рекомендуется регулярно проверять стеклоочиститель и заменять его в соответствии с правилами, иначе переднее лобовое стекло будет повреждено.

Метод замены щетки стеклоочистителя переднего лобового стекла

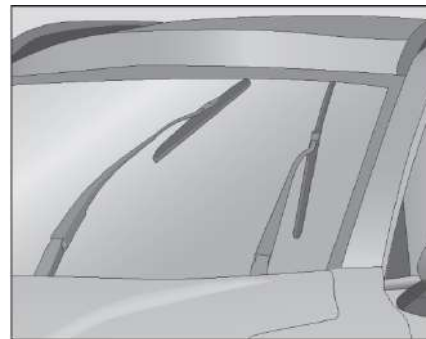

1. Когда кнопка запуска/остановки без ключа переключается в режим «OFF», передний стеклоочиститель переключается на передачу «MIST» в течение 30 секунд, и передний стеклоочиститель автоматически достигает места ремонта.
2. Поднимите рычаг стеклоочистителя от лобового стекла. Используйте более широкую часть в нижней части рычага стеклоочистителя, чтобы предотвратить случайное отскок стеклоочистителя назад и повреждение лобового стекла;

При выполнении этой операции необходимо убедиться, что источник питания в автомобиле выключен, чтобы предотвратить случайное включение стеклоочистителя, повреждение рычага стеклоочистителя или травму персонала.

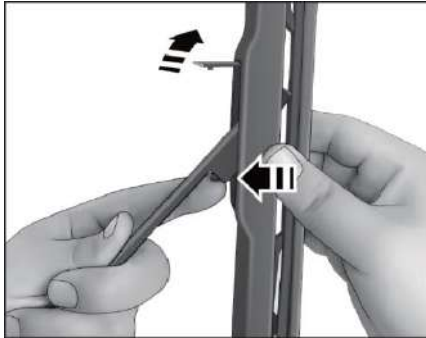

- Откройте крышку и поверните щетку стеклоочистителя так, чтобы она находилась под углом около 15° к рычагу стеклоочистителя;
- Указательным пальцем осторожно поверните фиксатор щетки стеклоочистителя и удерживайте его;

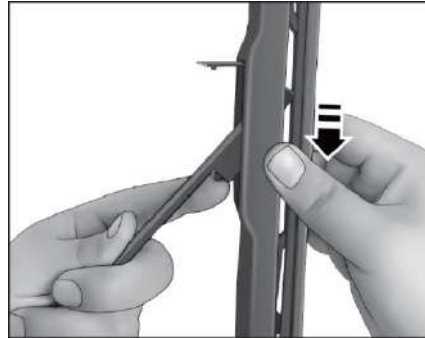

- Удерживая щетку стеклоочистителя, снимите ее с небольшим усилием в направлении, указанном стрелкой;

После снятия полотна стеклоочистителя следует соблюдать особую осторожность и прикладывать более толстую накладку для полотенец на нижнюю часть рычага стеклоочистителя, чтобы предотвратить случайное отскок стеклоочистителя назад и повреждение лобового стекла.

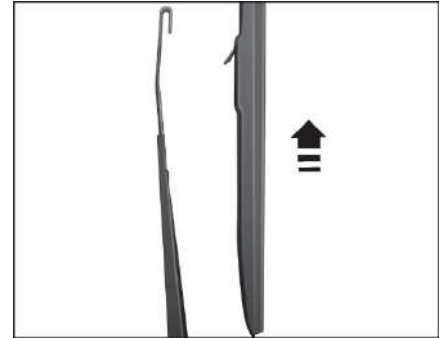

- Замените щетку стеклоочистителя новой;
- Вставьте щетку стеклоочистителя вверх в паз рычага стеклоочистителя, и когда вы услышите звук «щелчок», это означает, что она установлена на место.
- Убедитесь, что щетка стеклоочистителя установлена надежно, снимите полотенце и аккуратно установите рычаг стеклоочистителя на место.
- Переключите кнопку запуска/остановки без ключа в режим «RUN», переключите передний стеклоочиститель на любую передачу, и передний стеклоочиститель автоматически вернется в исходное состояние.

Способ замены щетки стеклоочистителя заднего лобового стекла



Одновременная замена щетки стеклоочистителя и держателя щетки стеклоочистителя:

1. Поднимите рычаг стеклоочистителя так, чтобы он оторвался от лобового стекла, и положите на нижнюю часть рычага более толстую салфетку, чтобы рычаг стеклоочистителя случайно не отскочил назад и не повредил лобовое стекло.
2. Удерживая держатель щетки стеклоочистителя, поверните его против часовой стрелки до предельного положения, а затем продолжайте вращать с небольшим усилием, пока не услышите «щелчок» - держатель щетки стеклоочистителя выступит из положения карты на рычаге стеклоочистителя.



3. Наклонно вытяните держатель щетки стеклоочистителя;

 После снятия щеткодержателя стеклоочистителя необходимо соблюдать особую осторожность, чтобы рычаг стеклоочистителя не отскочил назад и не повредил лобовое стекло.



4. Замените держатель щетки стеклоочистителя новым;

5. Вставьте выступ А на держателе щетки стеклоочистителя в паз В на рычаге стеклоочистителя;

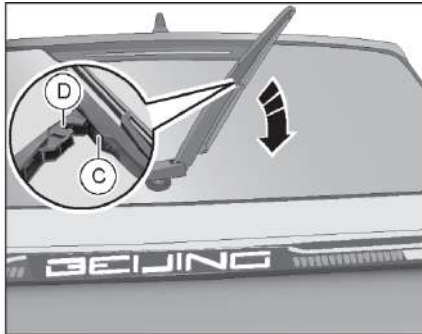

6. Поверните держатель щетки стеклоочистителя по часовой стрелке так, чтобы его выступ C зашел в паз D на рычаге стеклоочистителя;
7. После завершения установки убедитесь, что держатель щетки стеклоочистителя установлен надежно. Снимите полотенце и сложите рычаг стеклоочистителя обратно на лобовое стекло.

A Вы должны сохранять хорошее зрение во время вождения!

A Регулярно очищайте щетки стеклоочистителя и все оконные стекла.

A Щетку стеклоочистителя следует заменять 1-2 раза в год.

A Пожалуйста, старайтесь не сушить лист стеклоочистителя, чтобы высушить лобовое стекло, чтобы избежать старения резиновой полосы, износа и снижения безопасности вождения.

A Перед завершением работ по замене стеклоочистителя не включайте весь автомобиль, чтобы избежать внезапной работы после включения стеклоочистителя, повредить лобовое стекло и крышку моторного отсека.

⚠ После снятия узла стеклоочистителя необходимо соблюдать особую осторожность, чтобы рычаг стеклоочистителя внезапно не отскочил назад и не повредил лобовое стекло.

Шины и колеса

Проверка внешнего вида колес и шин

Перед поездкой следует проверять все колеса, а также регулярно проверять шины на наличие выпуклостей, царапин, аномального износа, трещин, железных гвоздей и других явлений. Если происходит вышеуказанное явление, обратитесь в автосалон BAIC для осмотра и замены.

Некоторые повреждения шин не так просто обнаружить, при движении автомобиля, если вы обнаружите ненормальную вибрацию, шум или бегство, может быть повреждение шины, тогда вы должны обеспечить безопасность ситуации, немедленно остановиться, проверить колеса и шины на наличие повреждений. При необходимости обратитесь в специальный дилерский центр BAIC для технического обслуживания.

Распространенные причины повреждения шин:

- Удар или трение бордюра.
- Быстро проезжайте через глубокие ямы на дороге.
- Давление в шинах слишком низкое или высокое

Регулярно проверяйте глубину протектора шины и состояние протектора. Слишком малая глубина протектора снизит сцепление шин. Особенно на скользких дорогах риск проскальзывания воды возрастет, что серьезно повлияет на безопасность вождения.



На оригинальных шинах есть следы износа, в нижней части рисунка протектора, распределенные по окружности шины. Если протектор изнашивается до отметки износа, шину следует заменить в это время.

Проверьте, все ли колеса оснащены крышками клапанов, и проверьте, не загрязнены ли клапаны и не протекают. Не устанавливайте какие-либо детали на клапан.

Проверьте состояние обода, если обод выглядит искривленным и деформированным, треснувшим, корродированным или сильно истерзанным, его следует вовремя заменить. Если колесные гайки часто ослабевают, колеса, колесные гайки, следует заменить.

▲ Вы не можете продолжать движение после того, как шины выпячиваются, трескаются и так далее, потому что во время вождения может произойти прокол, который станет причиной дорожно-транспортных происшествий и травм.

Проверка давления в шинах

Правильное давление в шинах может продлить срок службы шин, одновременно повышая комфорт вождения, экономно топлива и устойчивость автомобиля в управлении.

Когда давление в шинах слишком низкое, это усугубит износ шин, что сильно повлияет на устойчивость управляемости и экономно топлива автомобиля, а также увеличит риск выхода шин из строя. Чрезмерное давление в шинах приведет к неплановому движению автомобиля, а износ шин будет неравномерным, что сократит срок службы шин.

Проверяйте давление в шинах не реже одного раза в месяц, а также после езды по неровным дорогам или перед поездкой на дальние расстояния (включая запасные колеса), которое должно быть 4,2 бар.

При проверке давления в шинах она должна быть в холодном состоянии. Холодная шина означает, что автомобиль не находился в движении по крайней мере три часа или проехал не более 1,6 км.

Стандарты давления в шинах в холодных условиях см. в разделе “Информационная бирка для шин”.

Информационные таблички о шинах



На левую заднюю стойку прикреплена бирка с информацией о шинах, которую можно увидеть, открыв левую заднюю дверь. Он должен быть накачан в соответствии с давлением в шинах, указанным над табличкой с данными.

Барометр проверяет давление в шинах

Манометр давления в шинах можно использовать для проверки давления в шинах, когда шина холодная.



1. Поверните колпачок клапана шины против часовой стрелки и проверьте клапан на утечку воздуха с помощью мыльной жидкости.

1 Вы можете добавить в клапан соответствующее количество бытовой моющей жидкости, чтобы наблюдать, есть ли пузырьки, если пузырьки образуются, это указывает на утечку воздуха.



2. После сильного прижатия барометра шины к клапану на барометре отобразится давление в шинах.
3. Проверьте и отрегулируйте давление в шинах до тех пор, пока оно не достигнет стандартного значения. Стандарты давления в шинах смотрите в разделе «Информационная табличка о шинах».

После завершения проверки обязательно установите колпачок клапана обратно на клапан и инициализируйте систему контроля давления в шинах (например, оборудование) (смотрите «Система контроля давления в шинах»).

1 После того, как автомобиль проедет некоторое время, давление в шинах должно повыситься на 0,2-0,5 бар. В это время проверьте давление в шинах, не сдувайте шину, чтобы измерение давления в шинах соответствовало стандарту, в противном

случае давление в шинах будет ниже стандартного значения в холодном состоянии шины.

⚠ Если давление в шинах явно недостаточное, автомобиль продолжает движение на высокой скорости, и шина будет продолжать деформироваться, что может легко привести к перегреву шины и ее разрыву.

Замена колеса

Целью регулярного вращения колес является равномерный износ всех шин и продление общего срока службы шин. Замену колес следует производить каждые 10 000 км или около того.

Перед вращением колес проверьте, не повреждены ли шины и диски, и если повреждений нет, то выполните вращение колес и развал-схождение.

👁 Когда колеса перемещены, передние колеса должны поддерживаться в лучшем состоянии.

👁 Если определенная шина изношена неравномерно или чрезмерно, вам следует обратиться в автосалон BAIC для регулировки развала-схождения.

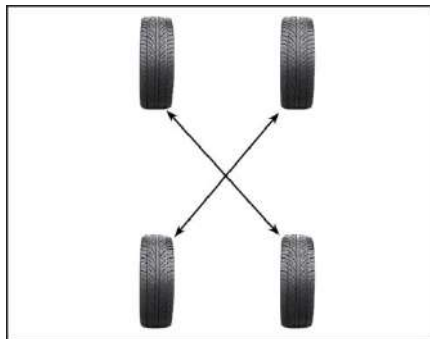

При выполнении вращения колеса оно должно осуществляться по диагонали. Запасное колесо не участвует в переключении.

После установки колес убедитесь, что все колесные гайки затянуты до 110 ± 10 Н·М. И отрегулируйте давление воздуха на всех колесах до заданного значения. После того, как автомобиль проедет 1000 км, еще раз проверьте затяжку колесных гаек.

▲ Грязь на суставной поверхности колеса и тормозного диска может привести к ослаблению колесной гайки, что приведет к падению колеса и дорожно-транспортному происшествию. Поэтому при замене колеса следует удалить ржавчину или грязь на суставной поверхности колеса и тормозного диска.

Проверка балансировки колес

Колеса были перебалансированы, когда автомобиль покидает завод, но есть много факторов, которые влияют на баланс колес во время использования автомобиля.

Динамический дисбаланс колес приведет к раскачиванию колес, а шины будут изнашиваться ненормально, что повлияет на устойчивость вождения. Поэтому вам следует регулярно посещать автосалон в VAIC, чтобы проверить балансировку колес.

Подбор и замена шин

Купить новые шины



Проверьте вкладку с информацией о шинах автомобиля, чтобы узнать нужную модель и размер шин.

На одной оси необходимо использовать шины с одинаковой маркой, моделью, размером, рисунком протектора и степенью новизны.

Замена шин

Если происходит одно из следующих событий, необходимо заменить новую шину:

- Индикатор износа шин свидетельствует о том, что износ появился.

- Можно увидеть корд или корд в резине шины.
- Протектор или стенка шины треснули, и трещина достаточно глубокая, чтобы увидеть шнур.
- Шины выпирают, выпячиваются или расслаиваются.
- Шина проколота, поцарапана или иным образом повреждена, а размер и часть повреждения трудно отремонтировать.
- Срок годности шины (включая запасное колесо) достиг 6 лет с даты изготовления.

 После замены шин необходимо отрегулировать давление в шинах до стандартного значения и инициализировать систему давления в шинах (если она есть) (смотрите «Информация о шинах»).

 Никогда не используйте старые шины неизвестного происхождения, потому что, хотя на таких шинах нет видимых повреждений, они могут быть повреждены, что может привести к потере управления автомобилем и дорожно-транспортным происшествиям во время движения.

 Смешивание разных марок, разных конструкций (радиальные шины и диагональные шины), шин разных размеров и разных рисунков отрицательно скажется на торможении, маневренности и т. д. автомобиля и может привести к авариям.

 Сцепление новых шин с дорогой в течение первых 500 км пробега может быть не в лучшем состоянии, поэтому автомобиль должен двигаться осторожно, с соответствующей скоростью и хорошо обкатываться новыми шинами, чтобы предотвратить несчастные случаи.

 Шины могут со временем стареть, даже если они не используются. Независимо от оставшейся глубины рисунка шины, ее следует заменить после того, как срок беременности достигнет 6 лет.

 Часто вождение в жаркой среде или перегрузка приводят к перегреву шины и ускорению старения, срок службы шины сокращается, и шину следует проверять чаще, чтобы предотвратить внезапный разрыв шины, что приведет к аварии.

Обращение со случайно спущенными шинами

В случае спущенного колеса рекомендуется принять следующие меры:

- Если определенное переднее колесо выдувается, автомобиль отклоняется в эту сторону под действием сопротивления спущенной шины. В это время педаль акселератора должна быть немедленно отпущена, рулевое колесо должно быть плотно взято для управления рулевым управлением, чтобы транспортное средство оставалось на исходной полосе движения, а педаль тормоза должна быть слегка нажата, автомобиль должен быть припаркован на аварийной полосе или в безопасном положении, запасное колесо должно быть заменено на заднее колесо, а затем заднее колесо должно быть установлено на неисправное переднее колесо.
- Если определенное заднее колесо перегорает, автомобиль может иметь ненормальную вибрацию и шум во время движения, но рулевым управлением все еще можно управлять. В этот момент педаль акселератора должна быть отпущена, рулевое колесо должно быть повернуто в том направлении, в котором вы хотите, чтобы транспортное средство двигалось, чтобы сохранить контроль над транспортным средством, и слегка нажать на педаль тормоза, припарковать автомобиль на аварийной полосе или в безопасном положении, а затем заменить запасное колесо.

Замена колесных дисков

Если обод выглядит скрученным и деформированным, треснувшим, корродированным или сильно истерзанным, обод следует заменить. Если шина спущена из-за поврежденных дисков, диски также следует заменить (за исключением некоторых ремонтпригодных алюминиевых дисков).

Грузоподъемность, технические характеристики, расстояние смещения и установочный размер нового обода должны быть такими же, как у исходного обода колеса, и способ установки также должен быть таким же.

▲ Использование нестандартных дисков может также вызвать проблемы с ресурсом подшипников, охлаждением тормозов, выравниванием спидометра и одометра, дорожным просветом автомобиля, а также зазором между шинами или цепями шин и кузовом и шасси.

▲ Использование неподходящих дисков повлияет на торможение и маневренность автомобиля, что может привести к выходу шин из обода и потере управления транспортным средством, что приведет к несчастным случаям.

▲ Это также может быть опасно, если вы замените на старые диски. Поскольку невозможно узнать, как когда-либо использовался старый обод и сколько км было проедено, могут быть невидимые трещины, которые могут привести к несчастным случаям во время вождения.

Зимние шины

! Зимние шины могут значительно улучшить управляемость, устойчивость автомобиля при движении по льду и снегу. Рекомендуется менять зимние шины при температуре ниже -7°C.

▲ Если установленная зимняя шина ниже максимальной расчетной скорости транспортного средства при максимально допустимой скорости, то в пределах прямой видимости водителя должна быть вывешена соответствующая предупреждающая табличка.

▲ Скорость транспортного средства не должна превышать максимально допустимую скорость установленных зимних шин. Если скорость превышает максимально допустимую для зимних шин, шины могут внезапно потерять давление, оторваться или даже лопнуть, что легко может привести к аварии!

Рекомендуется использовать зимние шины того же размера, что и оригинальные автомобильные шины, и все четыре колеса должны быть заменены.

Зимой установка зимних шин может значительно улучшить управляемость автомобиля.

Как только температура поднимется выше 7°C, летние шины следует немедленно заменить, поскольку устойчивость летних шин при движении по незамерзающим дорогам лучше, чем у зимних шин.

Цепи противоскольжения

Не устанавливайте цепи противоскольжения, не одобренные ВАIC. Неправильные цепи противоскольжения могут повредить шины, диски, тормоза и кузов автомобиля. При использовании обратите внимание на следующие требования:

- Цепи противоскольжения могут крепиться только к ведущим колесам (передним);
- Следуйте инструкциям по установке цепи противоскольжения и ограничениям скорости для различных дорожных условий;
- Во избежание повреждения шин и чрезмерного износа цепей противоскольжения обязательно снимайте цепи противоскольжения при движении по бесснежному дорогам.

Очистка транспортного средства

Очистка кузова автомобиля

Мойка автомобиля

Регулярный уход за транспортным средством является необходимым условием для сохранения качества транспортного средства в течение длительного времени.

 Не используйте бензин, скипидар, моторное масло, жидкость для снятия лака или другие летучие жидкости для обслуживания автомобиля, выпечеречисленные материалы являются токсичными и легковоспламеняющимися веществами, легко вызвать пожар и взрыв!

 После мойки транспортного средства его тормозной эффект будет снижен. Существует риск несчастных случаев. После очистки автомобиля его следует проехать на низкой скорости в течение нескольких минут, а педаль тормоза следует слегка нажать несколько раз, обеспечивая при этом безопасность вождения, чтобы тормоз мог быстро высохнуть и восстановить эффективность торможения.

 Не очищайте поверхность автомобиля растворителями, такими как крепкое хозяйственное мыло, сильнодействующее химическое моющее средство.

 Не мойте автомобиль, когда поверхность кузова горячая, иначе на поверхности краски образуются пятна от воды.

 Не мойте автомобиль под прямыми солнечными лучами.

Когда мыть автомобиль

Мойте автомобиль для защиты лакокрасочного покрытия кузова, если:

- После езды в дождливую погоду поверхностная краска может быть повреждена из-за кислой дождевой воды.
- После езды по дорожному покрытию на побережье кузов может заржаветь из-за эрозии морской воды.
- Когда загрязнения, такие как сажа, птичий помет, древесная смола, металлические частицы или туши насекомых, остаются на поверхности кузова автомобиля, это может привести к повреждению поверхностной краски.
- Когда пыль или грязь остаются на поверхности кузова, это может привести к повреждению поверхностной краски.

 Автомобили с люками на крыше также можно мыть в автоматическом оборудовании для мойки автомобилей, но окончательную обработку горячим воском необходимо отменить, потому что воск проникнет в крышу, что повредит крышу через долгое время.

Ручная очистка

При мойке автомобиля обращайте внимание на следующие моменты:

- Не используйте горячую воду, не мойте автомобиль под прямыми солнечными лучами.
- Используйте мягкую губку для очистки.
- Используйте нейтральное моющее средство.
- Тщательно промойте автомобиль, используя легкую струю воды.
- Не направляйте водяной пистолет прямо на воздухозаборник.
- Промойте автомобиль чистой водой и тщательно высушите его кожей масляного дубления.
- Используйте много воды, чтобы часто ополаскивать губку.
- Убедитесь, что сливное отверстие под дверцей чистое.
- Швы, двери, окна и крышки моторного отсека наиболее восприимчивы к соли дорожного антифриза. Поэтому эти места необходимо часто протирать.
- Не допускайте высыхания очистителя на краске на воздухе.



❗ Не очищайте поверхность автомобиля растворителями, такими как крепкое хозяйственное мыло, сильнодействующее химическое моющее средство.

❗ Запрещается промывать моторный отсек водой, иначе это может привести к неисправности электропроводки, двигателя и сопутствующих деталей в моторном отсеке.

❗ Запрещается прикасаться к электрическим компонентам и вентиляционным отверстиям автомобиля водой или другими жидкостями, в противном случае это может привести к повреждению электрических компонентов.

Удаление пятен

Следует вовремя удалять смолу или другие масляные пятна на днище автомобиля, химические загрязнители, трупы насекомых, жир, капающий с деревьев, фруктовый сок и т. д., чтобы не повредить краску кузова.

Восковая эпиляция автомобиля

Регулярное нанесение вошения на транспортные средства защищает автомобильную краску и помогает поддерживать эстетику автомобиля.

После восковой эпиляции требуется полировка, чтобы удалить остатки воска с поверхности тела.

❗ Пожалуйста, тщательно вымойте автомобиль перед нанесением воска.

❗ Не используйте воски, содержащие абразивы, смеси или чистящие средства, которые могут повредить краску кузова.

Чистые детали автомобиля

Протрите стекло с внешней стороны автомобиля

Используйте средство для мытья стекол на спиртовой основе для очистки лобового стекла, окон автомобиля и зеркал заднего вида, а затем высушите стеклянную поверхность чистым нетканым материалом или замшей.

❗ При удалении пыли с поверхности лобового стекла не используйте сухую тряпку или тряпку для протирания лобового стекла напрямую, потому что пыль содержит большое количество мелких частиц песка,

если для удаления используется вышеуказанный метод, она оставит царапины на стекле.

Техническое обслуживание днища транспортного средства

В местах, где зимой на дорожном покрытии используется соль антифриза, следует вовремя очищать днище автомобиля, чтобы предотвратить коррозию днища автомобиля и компонентов системы подвески грязью или соевым скоплением. Зимой или весной необходимо проверить антикоррозийную и герметизацию днища автомобиля, а при необходимости обратиться в автосалон ВАIC для ремонта. Очистите алюминиевые диски

Диски из алюминиевого сплава следует часто чистить, особенно в тех местах, где зимой на дороге используется соль антифриза. Если колесо испачкано солью, оно разест обод из алюминиевого сплава, заставив его выцветать.

❗ Не используйте чистящие средства, содержащие сильные кислотные или щелочные компоненты, для очистки колес, чтобы не разъесть диски из алюминиевого сплава.

 После использования очистителя колеса следует промыть в течение 15 минут, а очиститель следует сполоснуть, чтобы не оставлять следов на ободах из алюминиевого сплава.

Колеса

- При чистке автомобиля следует очищать внутреннюю часть колес.
- При очистке колес не используйте абразивные чистящие средства.
- Регулярно проверяйте обод обода на наличие деформации или эрозии. Деформация или эрозия могут привести к протечке колес или повреждению краев шины.
- Своевременно удаляйте мелкие камни, вевшиеся в рисунок шины, чтобы не повлиять на производительность шины.
- Рекомендуется покрыть колеса воском, чтобы уменьшить коррозию колес грязью.

Чистка хромированных деталей

Для сохранения яркости хромированные детали рекомендуется регулярно мыть хромированной полиролью без абразивов.

Чистка салона автомобиля

Протрите стекло внутри автомобиля

При протирании внутренних стекол автомобиля не используйте инструменты с лезвиями или хлорированными дезинфицирующими средствами, иначе это повредит провод туманоуловителя заднего лобового стекла.

Когда зимой стекло внутри автомобиля запотеваает, вы можете распылить соответствующее количество специального средства против запотевания стекла, чтобы предотвратить запотевание.

Ремень безопасности

Лямки ремня безопасности можно чистить губкой, смоченной нейтральной моющей жидкостью.

Очищенную лямку ремня безопасности следует высушить перед использованием, а влажную лямку не следует ввинчивать непосредственно во втягивающее устройство, чтобы избежать повреждения втягивающего устройства.

Лямки ремня безопасности нельзя чистить отбеливающим порошком, красителями и химическими растворителями, иначе это серьезно повредит лямку.

Коврики для ног

Независимо от того, какая подножка используется, следует подтвердить, что она подходит для этого автомобиля, и она закреплена правильно и надежно, чтобы не мешать работе педали.

 Использование нефиксированных подставок для ног, скольжение после подставок для ног может затруднить работу педали тормоза и педали акселератора, что приведет к серьезным авариям.

Антикоррозийные меры

Защитите автомобиль от коррозии

☞ Часто мойте автомобиль и наносите на него воск, чтобы автомобиль оставался чистым.

☞ Всегда проверяйте наличие незначительных повреждений краски и устраняйте ее как можно скорее.

☞ Проверьте днище кузова на наличие песка, грязи или скоплений соли и как можно скорее промойте его водой.

☞ Не допускайте попадания воды или других жидкостей на электрические детали автомобиля, иначе это приведет к повреждению электрических деталей.

☞ Запрещается промывать отсек экипажа непосредственно водой для удаления грязи, песка или другого мусора, но следует использовать для пылесоса или веника для удаления грязи.

Из-за замерзания дорожного покрытия снегоплавильные агенты вызывают коррозию и ускоряют коррозионное старение компонентов днища, таких как выхлопная система, тросы джойстика стояночного тормоза, тормозные магистрали, плиты пола и крылья. Поэтому после езды по такому дорожному покрытию днище транспортного средства следует вовремя очищать.

Другие антикоррозийные и антикоррозийные меры могут иметь особые требования в некоторых областях, пожалуйста, проконсультируйтесь с автосалонами ВАИС.

Наиболее распространенный фактор коррозии автомобиля

- Влажная грязь или мусор скапливается в полости листового металла кузова или других деталях.
- Повреждение краски или других защитных слоев, вызванное песком и мелкими камнями или небольшими дорожно-транспортными происшествиями.

Вторичная переработка и охрана окружающей среды

Вторичная переработка материалов

Пластик

Как пластиковые, так и резиновые детали маркируются в соответствии с действующими правилами. В целях облегчения переработки ассортимент используемых материалов был ограничен: большая часть пластика производится путем плавления, гранулирования, дробления перерабатываемых термопластичных материалов.

Металл

100% пригодность для вторичной переработки.

Стекло

Может быть разобран и сконцентрирован производителем стекла.

Резина

Шины и уплотнения измельчаются и могут быть использованы для изготовления гидроизоляционных мембран, резиновых дорожек и т.д.

Защита окружающей среды

Доверив техническое обслуживание автомобиля сертифицированному центру ВАИС, вы сможете контролировать различные опасности загрязнения и внести свой вклад в защиту окружающей среды.

Утилизированные или поврежденные детали

Его нельзя выбрасывать случайно, в автосалонах ВАИС есть меры по переработке и защите окружающей среды.

Отработанное масло

ВАИС автосалоны несут ответственность за сбор и обработку, доверяя им проводить замену, чтобы контролировать различные опасности загрязнения.

Отработанные аккумуляторы и батареи

Не выбрасывайте батарейки и аккумуляторы пульта дистанционного управления, они вредны для окружающей среды, пожалуйста, сдайте их в утвержденный пункт сбора.

Автомобильные инструменты

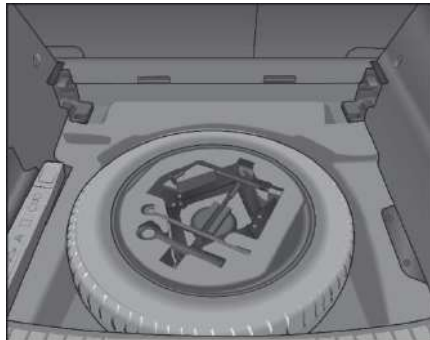

Бортовой ящик для инструментов расположен под крышкой багажника. При использовании откройте крышку багажника, потяните ручку крышки багажника и потяните крышку багажника на самое высокое место.

1 После использования автомобильного ящика для инструментов его следует убрать, чтобы избежать ненормального шума, что удобно для следующего использования.

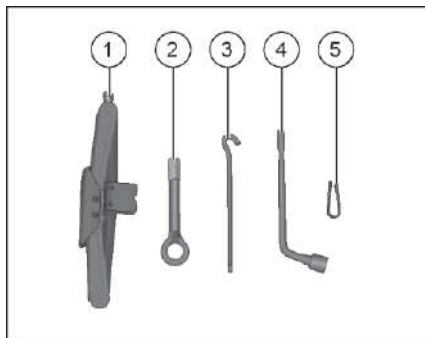

Откройте панель инструментов, доступны следующие инструменты:

- ① Домкрат в сборе
- ② Передний буксировочный крюк
- ③ Домкрат
- ④ Гаечный ключ с колесной гайкой
- ⑤ Инструмент для снятия крышки колесной гайки

▲ Неправильное использование домкратов в сборе может привести к серьезным травмам.

- Домкрат в сборе представляет собой подъемное устройство, специально предусмотренное для аварийной замены колеса, его нельзя использовать для поддержки транспортного средства в течение длительного времени, и за один раз можно поднимать только одно колесо.
- Домкрат в сборе можно использовать только для замены колес этого автомобиля. Его нельзя использовать для подъема других тяжелых предметов или транспортных средств.
- Домкраты в сборе следует использовать только на ровной и твердой поверхности.
- При использовании домкратного узла двигатель не может быть запущен, иначе легко стать причиной несчастных случаев.
- Если необходимо работать под автомобилем, под транспортное средство следует подложить подходящую защитную опору.
- При подъеме автомобиля с помощью домкрата помните, что нельзя подкладывать какие-либо части кузова под транспортное средство, чтобы избежать несчастных случаев.

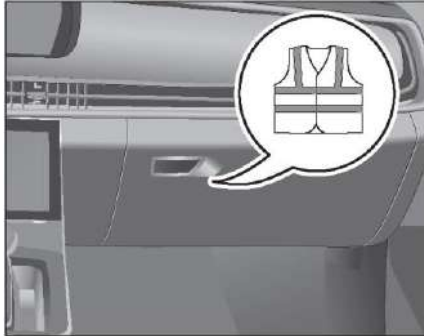
Светоотражающий жилет

Бардачок оснащен светоотражающим жилетом для использования водителями и пассажирами при поломках автомобиля ночью или в условиях плохой видимости и т. д., для улучшения распознавания вне транспортного средства.

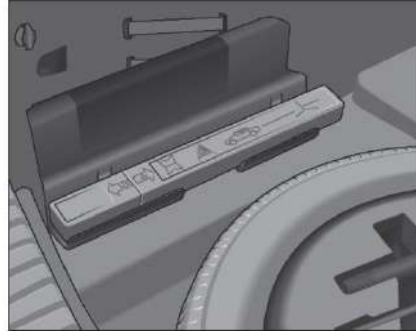
Знак аварийной остановки

Знак аварийной остановки закрепляется под ковриком багажника. При использовании откройте крышку багажника, потяните ручку крышки багажника и потяните крышку багажника на самое высокое место.

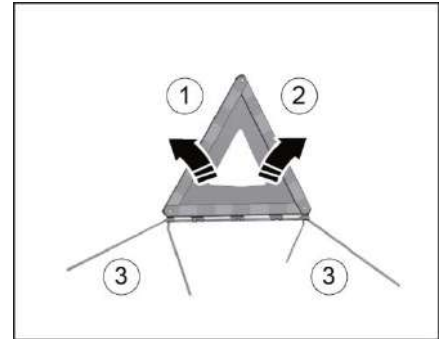

При использовании откройте знак аварийной остановки, два загнутых края ① и ② и застегните верхний торцевой замок. Потяните за четыре нижних кронштейна ③, поместите кронштейны на землю позади автомобиля и сделайте знак аварийной остановки отражающей стороной назад.

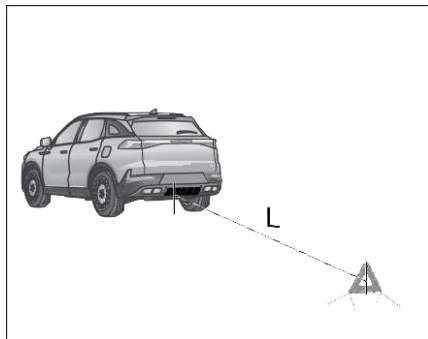

Тип дороги	Автомобильны с дороги общего назначения	Автомобильны с дороги
Расстояние размещени я L	50-100m	≥150m

i Вот только эталонное значение, пожалуйста, разместите знак аварийной остановки на расстоянии, указанном правилами дорожного движения.

Запасные колеса

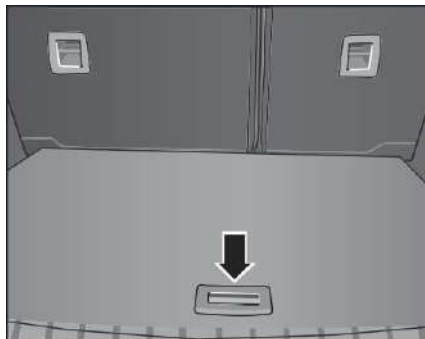

Запасное колесо помещается под крышку багажника, снимите его в соответствии со следующими шагами при использовании:

1. Откройте крышку багажника;
2. Поднимите съемник крышки багажника;

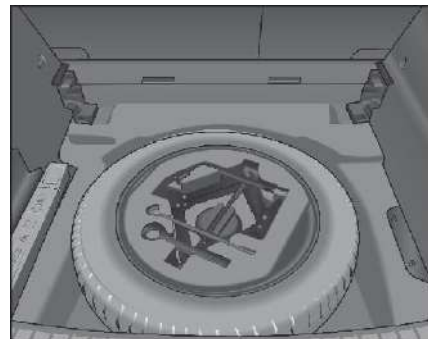

3. Поднимите крышку багажника полностью вверх и выньте ящик для инструментов автомобиля;

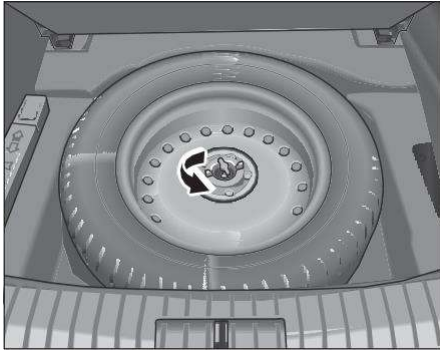

4. Открутите профилированный крепежный винт в центре запасного колеса против часовой стрелки вручную, и снимите запасное колесо.

👁️ Запасные колеса следует использовать только в течение короткого времени. Максимальная скорость не должна превышать 80 км/ч.

👁️ Во время вождения никогда не используйте 2 или более запасных колес.

👁️ Размер обода и размер шин запасного колеса могут отличаться от поврежденного колеса. После установки запасных колес меняется управляемость транспортного средства. Пожалуйста, разумно контролируйте скорость автомобиля, избегайте резких ускорений и экстренного торможения.

Замените запасное колесо

Если вы обнаружите, что шина лопнула, прокололась, выпячивается, протекает и другие явления, вам следует медленно ехать в ровное и безопасное место, чтобы заменить запасное колесо, чтобы избежать дальнейшего повреждения шины и обода, и в то же время включить аварийную сигнализацию и разместить знак аварийной остановки на указанном расстоянии позади автомобиля.

⚠️ Существует опасность замены колес, и транспортное средство может соскользнуть с домкрата в сборе, опрокинуться и надавить на оператора или других лиц, что приведет к серьезным жертвам. Пожалуйста, замените колеса на безопасном, ровном и твердом грунте. Необходимо строго соблюдать соответствующие правила, и все пассажиры должны покинуть транспортное средство и ехать в безопасном месте.

⚠️ Чтобы предотвратить движение транспортного средства, следует принять следующие меры:

- Включите стояночный тормоз.
- Переключение передач на передачи «Р»;
- Выключите двигатель, не запускайте двигатель во время подъема автомобиля.

- Не оставляйте никого в автомобиле.

Разберите неисправное колесо

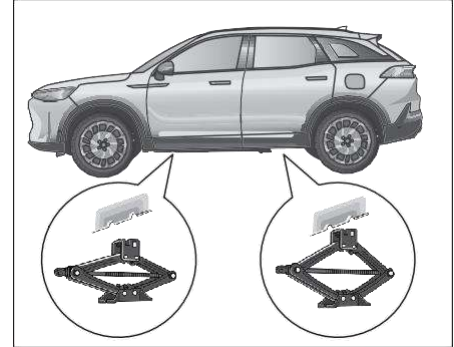

1. Установите подходящие блоки перед и за колесом под углом к неисправному колесу, чтобы предотвратить движение автомобиля при поднятии домкратом;
2. Поместите домкрат в сборе в правильную точку опоры. Убедитесь, что домкрат в сборе установлен на ровной и твердой поверхности;

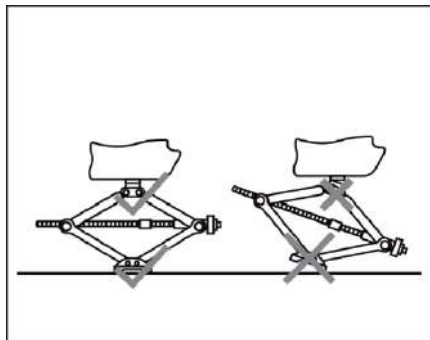

Убедитесь, что домкрат в сборе установлен вертикально вверх по автомобилю.



3. Поверните коромысло домкрата так, чтобы паз в головке домкрата зацепился за точку опоры кузова, но не поднимал автомобиль;
4. Поместите запасное колесо под кузов сбоку от неисправного колеса, чтобы сыграть профилактическую роль;



5. Снимите крышку колесной гайки с помощью инструмента для снятия крышки колесной гайки;
6. ослабить неисправную гайку крепления колеса против часовой стрелки гаечным ключом;

i Перед полным подъемом автомобиля неисправную колесную гайку необходимо ослабить. Не снимайте крепежную гайку колеса до того, как колесо оторвется от земли.

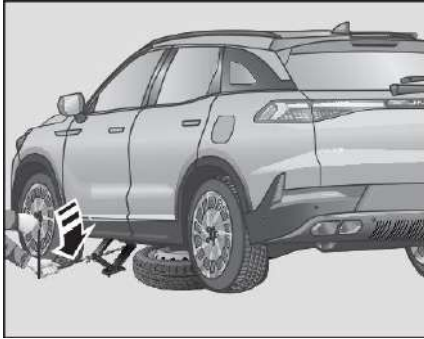

7. Поверните домкрат в сборе по часовой стрелке, чтобы поднять автомобиль до тех пор, пока неисправное колесо не оторвется от земли;
8. Снимите крепежную гайку колеса, затем снимите неисправное колесо, поместите исправное колесо внешней поверхностью вверх в подходящее положение под автомобилем и замените запасное колесо.

⚠ Во время движения автомобиля тепло, выделяемое при использовании тормозной системы, приведет к нагреву крепежной гайки колеса, и вы должны быть осторожны, чтобы не обжечься при снятии колеса.

⚠ Строго соблюдайте меры предосторожности при сборке домкрата.

⚠ Не поднимайте транспортное средство в положении, отличном от указанной точки опоры.

⚠ Никогда не используйте колодки выше или ниже узла домкрата.

⚠ Не используйте домкраты в сборе, которыми не оснащен этот автомобиль.

⚠ Никогда не поднимайте автомобиль слишком высоко.

⚠ В процессе подъема необходимо постоянно наблюдать за состоянием транспортного средства, если вы чувствуете, что кузов автомобиля имеет явный наклон или ненормальное движение, следует прекратить подъем, выяснить проблему, а затем поднять после ее решения.

Установка запасных колес

⚠ Запрещается использовать запасные колеса, которые были повреждены или достигли предела износа. Старайтесь избегать шин старше 6 лет.

⚠ После установки запасного колеса следует проверить давление в шинах и отрегулировать его до указанного диапазона.

⚠ Запасные колеса используются только для экстренного использования в чрезвычайных ситуациях, устанавливайте запасные колеса, ездите с осторожностью, скорость не должна быть выше 80 км/ч, старайтесь избегать резкого ускорения и экстренного торможения.



1. Совместите отверстие для крепления запасного колеса с монтажным отверстием на тормозном диске и наденьте его на ступицу колеса;

👁 Перед установкой запасного колеса удалите грязь и грязь с поверхности между колесом и тормозным диском.

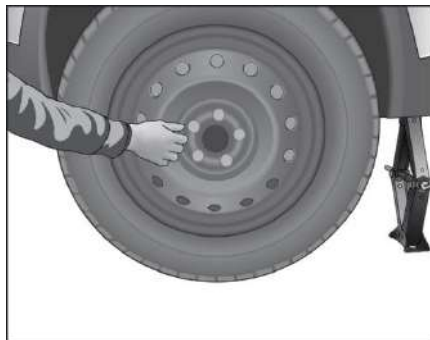

2. Установите все крепежные гайки колес, сначала руками максимально затяните все крепежные гайки колес, а затем предварительно натяните гаечными ключами, чтобы убедиться, что колеса полностью выровнены;
3. Поверните ручку домкрата против часовой стрелки, чтобы опустить автомобиль;

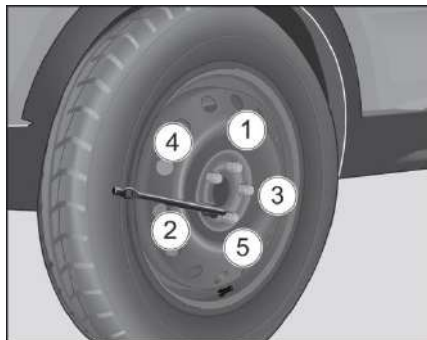

4. Используйте гаечный ключ с колесной гайкой, чтобы затянуть гайку крепления колеса по часовой стрелке, не используйте другие форсажные камеры инструмента, такие как молоток, ствол трубки, и убедитесь, что гаечный ключ полностью надет на гайку;
5. Равномерно затяните гайки крепления колеса в диагональном порядке, как показано на схемах ① - ⑤. Указанный крутящий момент составляет 110 ± 10 Н·м.

▲ Резьба на гайке крепления колеса и ступице колеса должна содержаться в чистоте, и не должно быть сцепления, такого как смазка.

▲ Колесные гайки должны быть правильно затянуты в соответствии с указанным моментом затяжки, в противном случае гайки могут ослабнуть во время движения автомобиля, что очень легко может привести к дорожно-транспортным происшествиям.

▲ Используйте гаечный ключ для колесной гайки, поставляемый с автомобилем, чтобы затянуть колесную гайку, но значение крутящего момента не может быть подтверждено, разумно контролируйте скорость автомобиля во время движения, избегайте резкого ускорения и экстренного торможения и как можно скорее отправляйтесь в автосалон в BAIC, чтобы проверить и убедиться, что гайка крепления колеса достигает указанного крутящего момента.

👁 При замене колеса, если гайка оказалась ржавой или трудно поддающейся затяжке, при установке гайку необходимо заменить, а резьбовое отверстие зачистить.

👁 После установки запасного колеса как можно скорее обратитесь в автосалон в BAIC для ремонта и замените запасное колесо сразу после ремонта неисправного колеса.

Установка деталей инструмента на место

- Неисправное колесо, которое заменяется, должно быть размещено правильно.
- Инструменты, установленные на автомобиле, после использования следует вовремя очищать и возвращать на место.
- После замены колес не забудьте достать знак аварийной остановки.

Предохранитель

Блок предохранителей приборной панели

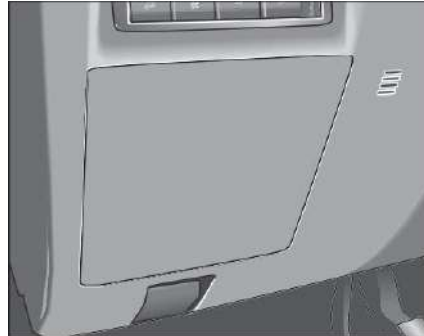

Блок предохранителей приборной панели расположен в нижней левой части приборной панели, что можно увидеть, сняв крышку блока предохранителей на приборной панели.

Блок предохранителей моторного отсека

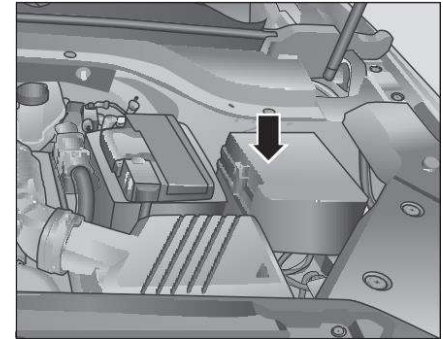

Блок предохранителей моторного отсека расположен с левой стороны моторного отсека.

Проверьте и замените предохранитель

Если определенное электрическое устройство на автомобиле перестает работать, следует сначала проверить, не вызвано ли это повреждением предохранителя. Спецификацию предохранителя и лист функций можно использовать для определения того, какой предохранитель или предохранители управляют компонентом.

Прежде чем невозможно определить, что поврежденный предохранитель неисправен, замените все поврежденные предохранители и проверьте, может ли электрооборудование нормально работать, если неисправность все еще есть, обратитесь в автосалон ВАIC для

ремонта.

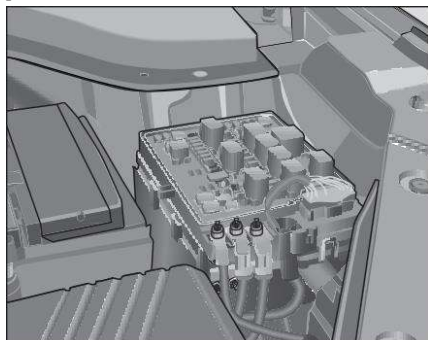

Предохранитель можно снять с помощью съемника предохранителей на крышке блока предохранителей.

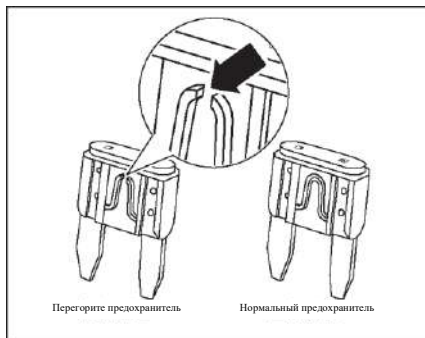

Отключите предохранитель, соответствующий электрооборудованию, которое перестало работать, и проверьте его.

Проверьте, не перегорел ли провод в предохранителе. Если он перегорел (предохранитель, показанный на рисунке, был отключен), его следует заменить запасным предохранителем с таким же или меньшим значением силы тока.

Если альтернативный предохранитель с тем же номиналом снова перегорает за короткий промежуток времени, это указывает на то, что в автомобиле может быть серьезная электрическая неисправность. В это время следует запретить использовать неисправное электрооборудование, оставлять перегоревший предохранитель в блоке предохранителей и обращаться в автосалон BAIC для технического обслуживания.

i Если транспортное средство не может быть перемещено из-за отсутствия запасного предохранителя для замены, предохранитель с таким же или меньшим значением силы тока может быть удален из другой цепи для его замены, но необходимо подтвердить, что электрооборудование временно не используется и не повлияет на движущийся автомобиль, например, предохранитель источника питания 12В или радио.

e Если вы заменяете перегоревший предохранитель запасным предохранителем с меньшим значением ампера, вам также следует как можно скорее заменить его предохранителем с правильным номиналом при устранении неполадок.

Расположение блока предохранителей моторного отсека

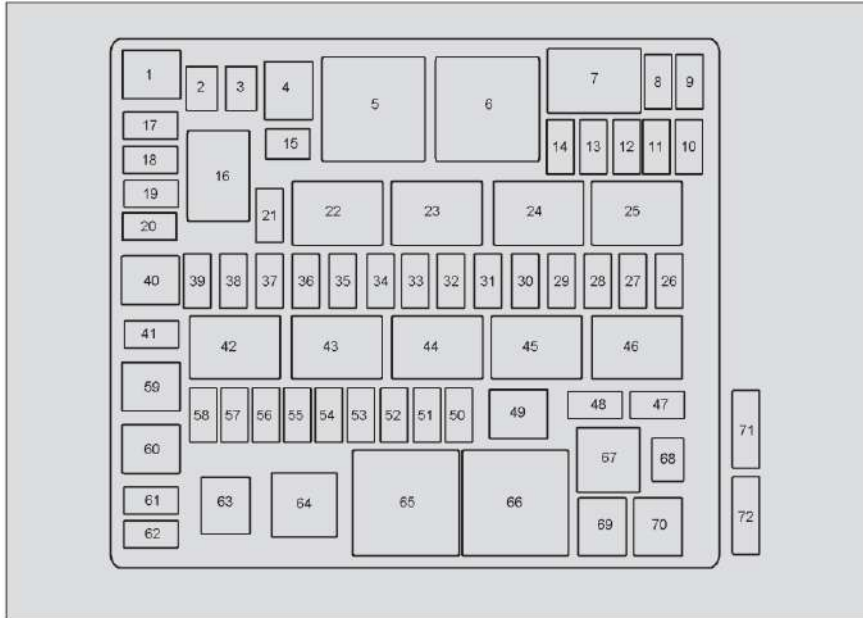

⚠ Категорически запрещается использовать другие предметы вместо предохранителей, чтобы не повредить автомобиль и даже не привести к пожару или несчастным случаям с жертвами.

⚠ Использование неподходящего предохранителя может привести к пожару или несчастному случаю.

! В разных моделях предохранитель может немного отличаться, пожалуйста, проверьте реальный автомобиль.

! Некоторые электроприборы могут быть оснащены несколькими предохранителями, или несколько приборов могут использовать один предохранитель.

Технические характеристики и функции предохранителей моторного отсека

Номер	Технические характеристики	Цепи защиты
1	40А	ESP
2	-	Зарезервировано
3	30А	TCU
4	40А	Вентилятор
5	-	Реле воздухоудвки
6	-	Зарезервировано
7	-	Главное реле
8	15А	TCU
9	10А	EMS
10	15А	Катушка зажигания
11	10А	Передний/задний датчик кислорода
12	10А	OCV
13	10А	Топливные форсунки
14	5А	Запуск сигнала обратной связи
15-18	-	Зарезервировано
19	10А	Правый передний комбинированный фонарь

Номер	Технические характеристики	Цепи защиты
20-21	-	Зарезервировано
22	-	РЕЛЕ IG2
23	-	Реле низкоскоростного стеклоочистителя переднего стеклоочистителя
24	-	Высокоскоростное реле переднего стеклоочистителя
25	-	Реле заднего стеклоочистителя
26	10А	Задние дворники
27	15А	Клаксон
28	10А	Правая передняя противотуманная фара
29	10А	Левая передняя противотуманная фара
30	20А	Электронный вакуумный насос
31	-	Зарезервировано
32	10А	Фасадная мойка
33	10А	Компрессор кондиционера
34	20А	Передний стеклоочиститель низкий/высокий
35	30А	IG2
36	10А	Левый передний комбинированный фонарь
37	10А	Через освещение

Номер	Технические характеристики	Цепи защиты
38	5А	IBS
39	10А	Импульсный источник питания тормоза
40	-	Зарезервировано
41	-	Зарезервировано
42	-	Реле размораживания после размораживания
43	-	Зарезервировано
44	-	Реле IG1
45	-	Зарезервировано
46	-	Пусковое реле
47	10А	Дальний свет
48	-	Зарезервировано
49	-	Зарезервировано
50	-	Зарезервировано
51	-	Зарезервировано
52	30А	IG1
53	-	Зарезервировано
54	20А	Масляный насос

Номер	Технически характерис тики	Цепи защиты
55	5А	EPS IG
56	5А	EMS IG
57	5А	Зеркала с подогревом
58	30А	После размораживания
59	-	Зарезервировано
60	40А	ESP
61	5А	ESP IG
62	5А	TCU
63	50А	IEC2
64	-	Реле масляного насоса
65	-	Зарезервировано
66	-	Зарезервировано
67	-	Реле дальнего света
68	30А	Стартеры
69	60А	EPS
70	60А	IEC1
71	150А	Генераторы

Номер	Технически характерис тики	Цепи защиты
72	60А	PWM-вентилятор

Расположение блока предохранителей на панели приборов

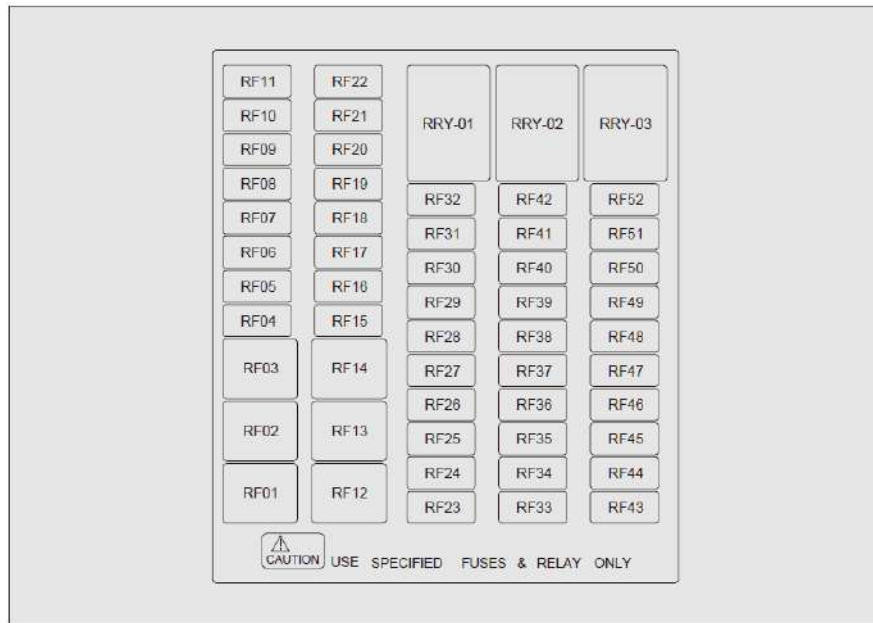

⚠ Категорически запрещается использовать другие предметы вместо предохранителей, чтобы не повредить автомобиль и даже не привести к пожару или несчастным случаям с жертвами.

⚠ Использование неподходящего предохранителя может привести к пожару или несчастному случаю.

i В разных моделях предохранитель может немного отличаться, пожалуйста, проверьте реальный автомобиль.

i Некоторые электроприборы могут быть оснащены несколькими предохранителями, или несколько приборов могут использовать один предохранитель.

Технические характеристики и функции предохранителя приборной панели

Номер	Технические характеристики	Цепи защиты
F01	30А	Сиденье с электроприводом А*
F02	30А	Сиденье с электроприводом С*
F03	20А	Аудио
F04	20А	Аудио
F05	20А	Световой люк
F06	10А	Видеорегистратор*
F07	10А	Контроллер кондиционера
F08	10А	BDC
F09	10А	Шлюз
F10	10А	Комбинации приборов
F11	20А	Сиденье с электроприводом В*
F12	30А	BDC
F13	30А	Контроллер задней двери с электроприводом
F14	30А	BDC
F15	20А	Левый передний стеклоподъемник
F16	20А	Правый передний стеклоподъемник

Номер	Технические характеристики	Цепи защиты
F17	20А	Левый задний стеклоподъемник
F18	20А	Регулятор правого заднего стекла
F19	25А	Усилитель мощности
F20	25А	Задние сиденья
F21	15А	Руль с подогревом
F22	15А	Задний комбинированный фонарь
F23	15А	Блок питания 12В
F24	5А	Блок питания BDC
F25	10А	Источник питания аудио
F26-28	-	Зарезервировано
F29	10А	Массаж сидений
F30	10А	BDC
F31	15А	BDC
F32	15А	BDC
F33	5А	Электронный переключатель IG1
F34	5А	Комбинация приборов IG1
F35	10А	Контроллер подушки безопасности

Номер	Технические характеристики	Цепи защиты
F36	5А	Ревверсивный радар IG1
F37	10А	Контроллер кондиционера IG1
F38	5А	Радар миллиметрового диапазона IG1
F39-42	-	Зарезервировано
F43	15А	Бортовой блок питания IG2
F44	10А	USB
F45	10А	Контроллер кондиционера IG2
F46	5А	BDC IG2
F47	5А	Переключатель приборной панели IG2
F48-49	-	Зарезервировано
F50	10А	BDC
F51	15А	BDC
F52	-	Зарезервировано
RRY-01	-	Зарезервировано
RRY-02	-	Зарезервировано
RRY-03	-	Зарезервировано

Замена лампы

Поворотники, стоп-сигналы, фары связаны с безопасностью вождения. Каждый раз проверяйте, не повреждены ли фары автомобиля, прежде чем управлять автомобилем.

Обычно при замене ламп требуется демонтаж других сопутствующих деталей, а некоторые лампы необходимо заменять из моторного отсека, что сложно и требует профессиональных навыков и инструментов.

👁️ Лампочка может быть горячей, когда ее только выключили, и необходимо подождать, пока лампочка остынет, прежде чем заменять ее.

👁️ Не прикасайтесь к лампочке непосредственно руками, вы можете использовать ткань без пуха, чтобы обернуть ее, чтобы не повлиять на эффект освещения.

Технические характеристики лампы

Название лампы	Модель	Количество	Светлый цвет
Передние поворотники	PY21W*	По одному с каждой стороны	Янтарь
	LED	-	Янтарь
в помещении	C10W*	2	Белый
	LED	-	Белый
Дверные фонари	W5W*	1	Белый

👁️ Передние габаритные огни, дневные ходовые огни, огни ближнего света, дальний свет, передние противотуманные фары, стоп-сигналы, задние габаритные огни, задние поворотники, фонари заднего хода, фонари заднего хода, задние противотуманные фары, фонари багажника, фонари перчаточного ящика, окружающие огни, высокие стоп-сигналы, боковые поворотники, задние лампы для чтения - все это светодиодные фонари. LED фонари не могут быть заменены отдельно, поэтому рекомендуется обратиться в автосалон BAIC для осмотра и замены.

Запуск перемычкой

Если автомобиль не может запустить двигатель из-за чрезмерного разряда аккумулятора, аккумулятор других транспортных средств можно использовать для запуска путем перепрыгивания троса, обращая при этом внимание на следующие моменты:

- Номинальное напряжение аккумулятора блока питания должно превышать 12В, а его емкость (Ач) не может быть ниже, чем у неисправного аккумулятора.
- Следует использовать только соединительные кабели с достаточно большим поперечным сечением.
- Следует использовать только соединительные кабели с изолированными электродными зажимами.

⚠️ Когда задний ход заводится, два автомобиля не должны соприкасаться. В противном случае, как только положительные полюса двух батарей будут соединены, ток немедленно включается, и возникнет опасность.

👁️ Перед началом работы аккумулятора обязательно внимательно прочтите и следуйте инструкциям по технике безопасности, связанным с работой аккумулятора.

⚠️ Вблизи аккумулятора может присутствовать взрывоопасный водород. Аккумулятор следует хранить вдали от искр и открытого огня.

⚠️ Никогда не заряжайте замерзший

аккумулятор, есть риск взрыва! Даже если аккумулятор разморозить, в процессе зарядки аккумуляторная кислота может переполниться, что приведет к коррозионному повреждению. Замерзший аккумулятор необходимо заменить.

При подключении аккумулятора сначала необходимо подключить положительную клемму, а затем отрицательную клемму.

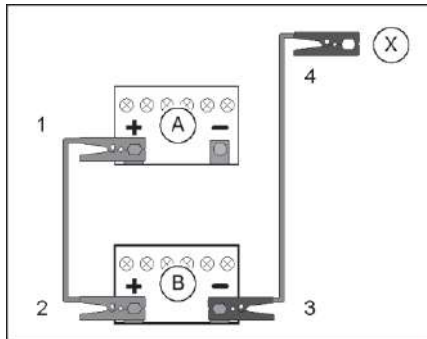

1. Выключите кнопку старт/стоп;
2. Подключите один конец красного кабеля ① к положительной клемме (+) аккумулятора «А» при отключении питания;
3. другой конец ② подключается к положительной клемме (+) питающего аккумулятора «В»;

4. Один конец ③ черного кабеля подсоединить к минусовой клемме (-) аккумуляторной батареи питания «В», а другой конец ④ к блоку двигателя аккумуляторной батареи «А» или к закрепленной металлической части, соединенной с блоком двигателя;
5. Запустите автомобиль с установленным аккумулятором, включите его в холостой ход, а затем запустите автомобиль с аккумулятором, в котором отсутствует аккумулятор. После запуска автомобиля с разряженным аккумулятором его необходимо запустить на некоторое время, чтобы генератор смог зарядить разряженный аккумулятор.

⚠ При неправильном использовании соединительного кабеля аккумулятор может взорваться, серьезно травмируя людей.

- Моторный отсек является зоной повышенного риска, и неправильная эксплуатация может легко привести к человеческим жертвам.
- Не подключайте кабель отрицательной перемычки непосредственно к отрицательному полюсу неисправной батареи, иначе искры, образующиеся в момент подключения кабеля, могут воспламенить горючий газ, выделяемый батареями, что приведет к взрыву.

- Никогда не подключайте кабель отрицательной перемычки к компонентам или магистралям топливной системы, это может привести к пропуску зажигания.
- Не наклоняйтесь близко к аккумулятору во время работы, остерегайтесь обжечься кислоты.
- Не позволяйте открытому пламени приближаться к аккумулятору, иначе это вызовет взрыв.

👁 При подключении или разборке соединительного кабеля сначала подключите или разберите один соединительный кабель полностью, а затем подключите или разберите другой соединительный кабель, не вызывая короткого замыкания.

👁 При разборке соединительного троса неисправному двигателю автомобиля следует дать поработать на холостом ходу, чтобы предотвратить остановку.

Буксировка

Буксировка транспортных средств

Для спасения рекомендуется обратиться в автосалоны ВАИС или профессиональные компании по оказанию помощи на дорогах. При контакте с ними необходимо сообщить им форму трансмиссии, рулевое управление, торможение, система трансмиссии, способная работать, чтобы можно было принять подходящий метод буксировки.

При буксировке транспортного средства использование надлежющего буксировочного оборудования гарантирует, что транспортное средство не будет повреждено. Профессиональные сотрудники компании по оказанию помощи на дорогах знакомы с правилами дорожного движения и могут обратиться к ним за помощью!

Использование бортовых спасательных автомобилей



Лучший способ буксировки - это погрузить и закрепить неисправное транспортное средство на спасательном транспортном средстве, и когда транспортное средство необходимо отбуксировать в случае аварии, следует отдать предпочтение этому методу.

👁 После погрузки неисправного транспортного средства на аварийно-спасательное транспортное средство следует применить электронный стояночный тормоз к неисправному транспортному средству, а четыре колеса должны быть закреплены, чтобы предотвратить движение неисправного транспортного средства во время экстренного торможения аварийно-спасательного автомобиля.

Буксировка спереди



Отпустите неисправный электронный стояночный тормоз (нажмите на электронный парковочный выключатель и удерживайте его более 3 секунд, прежде чем выключить кнопку start/stop, при этом выключив питание автомобиля), поднимите и зафиксируйте передние колеса.

👁 Поднимая передние колеса неисправного автомобиля, убедитесь, что задние имеют надлежащий дорожный просвет. В противном случае во время буксировки задний бампер неисправного автомобиля столкнется с землей, причинив повреждения.

Буксировка сзади



Отпустите неисправный электронный стояночный тормоз автомобиля, поднимите и закрепите заднее колесо, а переднее колесо прикрепите к скутеру.

Аварийная буксировка

В экстренной ситуации, если вы не можете использовать специальный прицеп для буксировки, вы можете временно использовать буксировочный крюк для буксировки транспортного средства, при подготовке к буксировке водитель и спасатели должны внимательно ознакомиться со следующими мерами предосторожности.

▲ Буксируемые транспортные средства должны включать аварийную сигнализацию и соблюдать правила дорожного движения.

▲ Перед буксировкой убедитесь, что тормоза, трансмиссия, система рулевого управления и система трансмиссии находятся в рабочем состоянии. Если вышеуказанная система повреждена, транспортное средство должно быть отбуксировано бортовым спасательным транспортным средством.

▲ Запрещается буксировать автомобиль с разряженным аккумулятором или неисправной автоматической коробкой передач.

▲ Если транспортное средство застряло в иле, глубоких ямах, песчаных кучах и не может двигаться, рекомендуется обратиться за профессиональной помощью, запрещается использовать буксировочное кольцо для буксировки транспортного средства, чтобы избежать неприятностей, чтобы избежать серьезных травм и повреждения транспортного средства.

▲ Запрещается буксировать стартовый автомобиль.

▲ Неопытные водители никогда не должны пытаться буксировать другие транспортные средства в случае аварии.

▲ При буксировке транспортного средства это всегда делается под руководством профессионала, чтобы избежать ненужных травм.

☑ Буксирующее транспортное средство не должно быть легче буксируемого, иначе транспортное средство может потерять управление.

☑ На дорогах с твердым покрытием можно осуществлять только тягу на короткие расстояния, максимально допустимая скорость буксировки составляет 40 км/ч, а максимальная дальность буксировки составляет 25 км.

☑ Замок зажигания буксирующего транспортного средства должен быть включен перед буксировкой, а передача должна быть переведена в положение передачи «N», отпустив при этом стояночный тормоз.

☑ Буксирующее транспортное средство должно начать движение медленно до тех пор, пока буксировочный трос не будет натянут, а затем осторожно ускорить движение, если во время движения требуется торможение, водитель буксирующего транспортного средства должен заранее медленно и осторожно нажать на педаль тормоза, чтобы затормозить.

☑ Если буксирующее транспортное средство трудно перемещать, пожалуйста, не продолжайте принудительную буксировку,

вам следует обратиться в автосалон BAIC.

При буксировке следует избегать чрезмерного сцепления или сильного сцепления, и необходимо следить за тем, чтобы буксирный трос всегда находился в натянутом состоянии, а точка соединения тяги будет перегружена при сцеплении на неровных дорогах или даже повреждена.

При использовании тросов, металлических цепей или металлических фаркопов для буксировки транспортных средств это может привести к повреждению кузова, рекомендуется использовать специальный буксировочный трос для буксировки транспортного средства.

Следует следить за тем, чтобы буксировочный трос находился на той же линии движения, что и передние и задние транспортные средства, такие как тросовые транспортные средства, которые могут повредить кузов.

Переднее буксировочное кольцо автомобиля

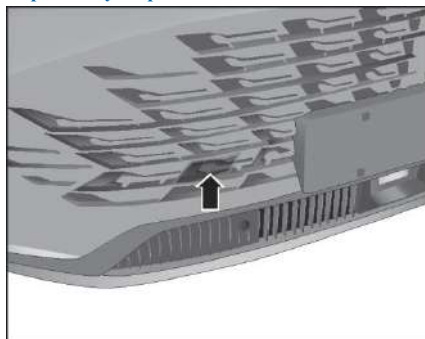

1. снять гасный ключ и съемное буксировочное кольцо из набора инструментов в багажнике;
2. Используйте плоскую отвертку, чтобы вставить его в нижнюю сторону крышки крепежного отверстия тягового кольца вверх, и вы можете открыть его;

При открывании открывается точка опоры инструмента, защищенная шерстяной тканью или несколькими слоями бумажных полотенец.

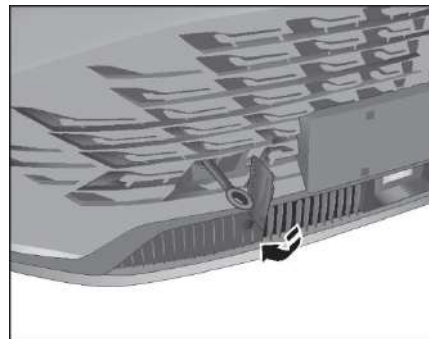

3. вручную вкрутить тяговое кольцо в монтажное отверстие тягового кольца по часовой стрелке;

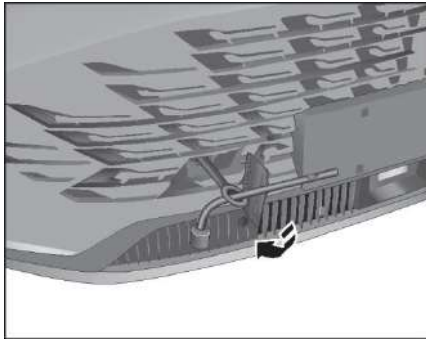

4. Используйте гаечный ключ для разборки колес, чтобы надежно затянуть буксировочное кольцо.

Идентификационный номер транспортного средства

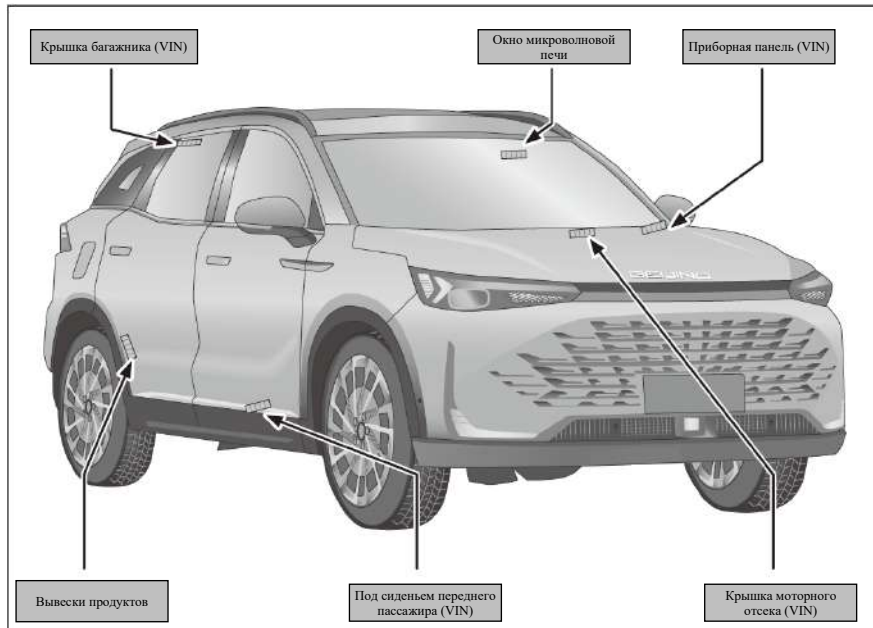

Идентификационный номер транспортного средства (VIN) - это уникальный идентификационный код транспортного средства, который отражается на передней и задней части транспортного средства, а положение таблички показано на рисунке (иллюстрация является только частью VIN на транспортном средстве).

Из-за выхода из строя оборудования для маркировки VIN или неправильного расчета положения досмотра идентификационный номер транспортного средства (VIN), нанесенный под передним пассажирским сиденьем, будет повторно промаркирован или изменен, что не повлияет на нормальное использование клиентом.

Маркировка автомобильной продукции



Табличка с продуктом автомобиля расположена на листовом металле задней стойки панели по периметру с правой стороны кузова и содержит основную информацию:

1. Производители транспортных средств;
2. Идентификационный номер транспортного средства (VIN);
3. Марка, модель автомобиля
4. Модель двигателя;
5. Максимальная полезная мощность двигателя;
6. Объем двигателя;
7. Максимально допустимая общая масса;
8. Количество пассажиров;
9. Год выпуска.

Микроволновое окно

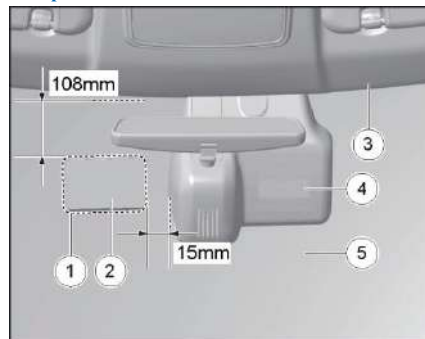

- ① Микроволновое окно
- ② Электронная идентификация
- ③ Потолок
- ④ Основание внутреннего зеркала*
- ⑤ Переднее лобовое стекло

На переднем лобовом стекле расположено микроволновое окно, которое используется для установки электронной идентификации автомобиля. Место установки не позволяет использовать пленку, нагревательный металлический провод и т.д. для обеспечения эффективного считывания данных.

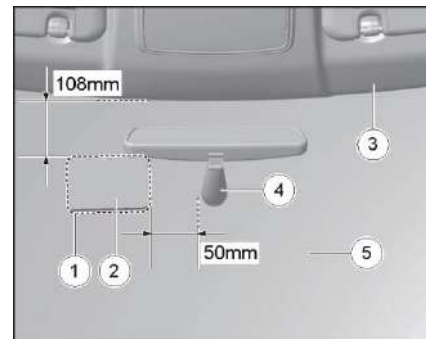

- ① Микроволновое окно
- ② Электронная идентификация
- ③ Потолок
- ④ Основание внутреннего зеркала*
- ⑤ Переднее лобовое стекло

На переднем лобовом стекле расположено микроволновое окно, которое используется для установки электронной идентификации автомобиля. Место установки не позволяет использовать пленку, нагревательный металлический провод и т.д. для обеспечения эффективного считывания данных.

Модели двигателей и трансмиссий автомобилей

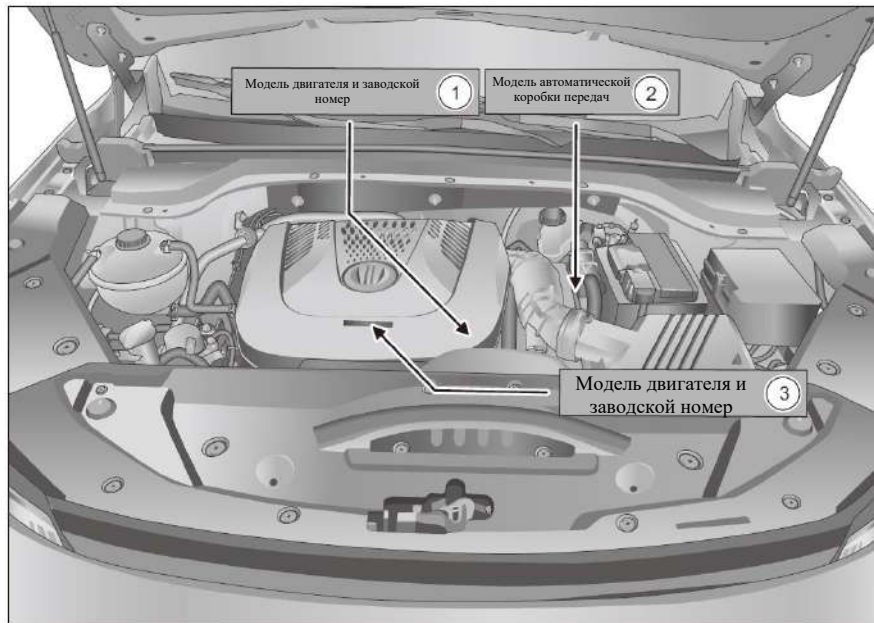

Модель двигателя и заводской номер ① расположены на корпусе двигателя рядом со стартером.

Автоматическая коробка передач модели ② расположена на корпусе коробки передач.

1 Наклейка с моделью двигателя и заводским номером ③, которая прикрепляется к крышке обшивки двигателя.

Параметры автомобиля

Размерные параметры

(Единица измерения: мм)

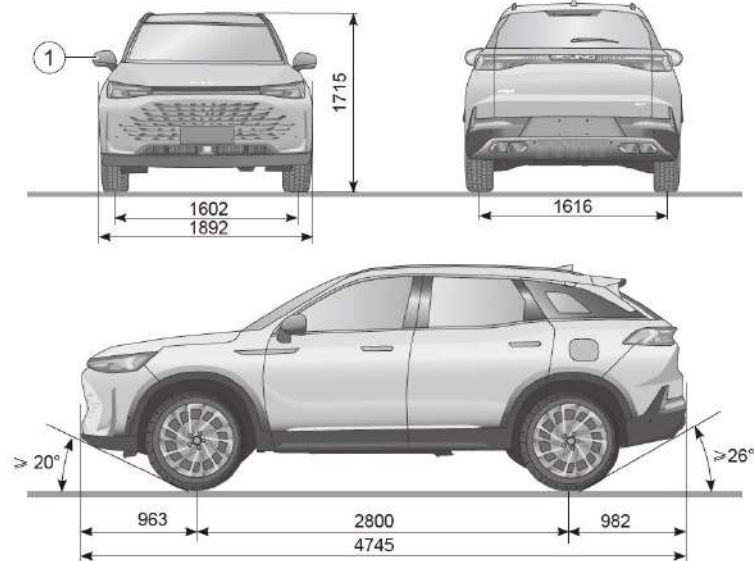

Примечание: Наружные зеркала автомобиля ① не учитываются при определении размеров наружного профиля.

Общие технические характеристики

Модель автомобиля	BJ6470X61M
Длина транспортного средства (мм)	4745
Полная ширина автомобиля (мм) (исключая зеркало заднего вида)	1892
Высота автомобиля (мм) (Без нагрузки)	1715 (с багажной полкой/антенной из акульего плавника)
Колесная база (мм)	2800
Передняя колея (мм)	1602
Задняя колея (мм)	1616
Передний свес (мм)	963
Задний свес (мм)	982
Тип привода	Передний привод
Максимальная степень набора высоты (%)	≥42
Угол захода на посадку/вылета	20°/26°
Максимальная скорость (км/ч)	200
Общая масса (кг)	1625
Нагрузка на переднюю ось/заднюю ось при снаряженной массе (кг)	922/703
Максимально допустимая общая масса; (кг)	2095
Нагрузка на переднюю ось/заднюю ось при максимально допустимой общей массе (кг)	1055/1040
Количество посадочных мест (включая водителя)	5
Модель двигателя;	A156T2H
Тип двигателя	Рядный четырехцилиндровый бензиновый двигатель с водяным охлаждением и прямым впрыском топлива
Тип коробки передач	7DCT
Уровни выбросов	Национальная 6

Модель автомобиля		BJ6470X61M	
Топливо		92# и выше неэтилированный бензин	
Объем двигателя (мл)		1498	
Диаметр цилиндра и ход поршня (мм)		74,5×85,9	
Коэффициент уплотнения		10,7:1	
Максимальная полезная мощность (кВт/об/мин)		130/5500	
Номинальная мощность (кВт/об/мин)		138/5500	
Максимальный полезный крутящий момент/скорость (Н·м/об/мин)		300/(1500-4250)	
Частота вращения холостого хода (об/мин)		700±30 (кондиционер выключен)	
Последовательность зажигания		1-3-4-2	
Расстояние от начального положения педали тормоза до ковра (мм) (высота по вертикали)		172	
Педаль тормоза свободно перемещается (мм)		6-14	
Усилие педали тормоза (Н)		< 500	
Остаточная неровность колесной сборки		Первичный осмотр ≤ 6г, повторный тест ≤ 8г	
Параметры развала-схождения колес	Развала-схождения колес	Переднее колесо	0°20'±30' (разница слева и справа не превышает 30')
		Заднее колесо	-0°30'±15' (разница слева и справа не превышает 15')
	Наклон главного штифта	Переднее колесо	13°12'±1°30' (разница слева и справа не превышает 1°30')
		Угол зазора главного штифта	Переднее колесо
	Передняя балка	Переднее колесо (одностороннее)	0°3'±5' (разница слева и справа не превышает 5')
		Заднее колесо (одностороннее)	0°3'±3' (разница слева и справа не превышает 5')

Модель автомобиля			BJ6470X61M
Колеса	Ведущие колеса	Технические характеристики шин	235/60 R18 103H
			235/55 R19 101V
			245/45 R20 103V
		Технические характеристики обода	18x7J
			19x7,5J
			20x8J
	Давление в шинах	235/60 R18 220kPa	
		235/55 R19 220kPa	
		245/45 R20 230kPa	
	Запасные колеса	Технические характеристики шин	T135/90R17
Технические характеристики обода		17x4Г	
Давление в шинах		420kPa	
Толщина переднего тормозного диска (мм)	Стандартный размер	28	
	Пределы износа	26	
Толщина передних тормозных колодок (мм)	Стандартный размер	11	
	Пределы износа	2	
Толщина заднего тормозного диска (мм)	Стандартный размер	11	
	Пределы износа	9	
Толщина задних тормозных колодок (мм)	Стандартный размер	10	
	Пределы износа	2	

Модель автомобиля	VJ6470X61M
Объем топливного бака (л)	60
Комбинированный расход топлива (л/100 км)	7,39

Концентрат: Расход топлива, показанный на 100 километров, получен в комбинированных условиях движения на низкой скорости/средней скорости/высокой скорости/сверхвысокой скорости в соответствии с моделью, оснащенной стандартной конфигурацией, а данные о расходе топлива основаны на условиях езды по циклу WLTC национального стандарта. Фактический расход топлива зависит от привычек вождения, факторов окружающей среды, дорожных условий и качества транспортного средства.

Основные характеристики и производительность масла

Название масла	Технические характеристики	Объем заправки автомобиля
Масло	SP/C5 0W-20, массовая доля пластициной смазки $\leq 0,8\%$	4,7л (поддерживающая емкость заправки)
Смазка для автоматических коробок передач	PetroChina Kunlun DCTF-7S	5л
Охлаждающая жидкость	Полностью органический хладагент (температура замерзания $\leq -40^{\circ}\text{C}$)	6,98~7,02л
Жидкость для омывателя ветрового стекла	Низкотемпературный раствор для очистки лобового стекла на водной основе (температура замерзания $\leq -35^{\circ}\text{C}$)	1,5л (ОБЪЕМ 3л)
Тормозная жидкость	DOT 4/DOT 4+	1.1л
Хладагенты для кондиционирования воздуха	HFC-134a	570г

Примечания:

1. Указанная выше емкость является приблизительной, фактическая сумма будет немного отличаться;
2. Если не указано иное, емкость этой таблицы является расчетной стоимостью, а фактическое количество производитель имеет право корректировать в соответствии с изменениями в продукте, оборудовании и климате;
3. Объем заправки для технического обслуживания в этой таблице является рекомендуемым значением, а конкретное количество наполнения следует оценивать в соответствии с масляным щупом;
4. Конкретная модель заправочной тормозной жидкости соответствует логотипу крышки тормозного масла, и смешивать разные модели тормозной жидкости запрещено.

Технические характеристики технического обслуживания

Техническое обслуживание этого автомобиля делится на два типа: «общие условия использования» и «суровые условия использования», пожалуйста, выполняйте соответствующие методы обслуживания в соответствии с условиями использования.

Не «суровые условия эксплуатации» являются «нормальными условиями эксплуатации».

Следующие условия являются «суровыми условиями использования»:

- Частое вождение в пыльных местах или частое воздействие соленого воздуха или соленой воды.
- Часто ездит по неровным, заболоченным дорогам или горным дорогам.
- Часто ездите в холодных районах.
- В холодное время года двигатель работает на холостом ходу в течение длительных периодов времени или часто ездит на короткие расстояния.
- Частое использование тормозов и частое экстренное торможение.
- Вождение с перегрузкой.
- Перегруженное вождение.
- Используйте в качестве арендованного автомобиля или такси.

- В условиях высокой температуры выше 32°C время, затрачиваемое на медленное вождение транспортного средства в городской местности с интенсивным движением, превышает 50% от общего времени вождения.
- В условиях высокой температуры выше 30°C время, затрачиваемое на вождение автомобиля на высокой скорости 120 км/ч, превышает 50% от общего времени вождения.

1 В любое время, если произойдет поломка деталей или любое другое ненормальное явление, вы должны вовремя обратиться в автосалон в ВАИС, чтобы осмотреть и отремонтировать автомобиль, а также вести учет технического обслуживания.

Информационный лист по техническому обслуживанию

Регулярное техническое обслуживание проекта	Первое техническое обслуживание	Регулярное техническое обслуживание	Дополнительные примечания
Моторное масло	●	●	В суровых условиях использования его необходимо заменять каждые 5 000 км/6 месяцев
Масляный фильтр	●	●	В суровых условиях использования его необходимо заменять каждые 5 000 км/6 месяцев
Шайба пробки для слива масла	●	●	Произвольная замена масла одновременно
Трансмиссионное масло и фильтрующий элемент	—	—	Заменяется каждые 60 000 км
Свеча зажигания	—	—	Заменяется каждые 40 000 км
Топливный фильтр	—	—	Топливный фильтр встроен в масляный насос, а запасной пробег составляет 10 лет или 160 000 километров, в зависимости от того, что наступит раньше. (Следите за состоянием автомобиля на момент технического обслуживания и меняйте с интервалом в 80 000 км/3 года в зонах с тяжелыми условиями масла, в зависимости от того, что наступит раньше)
Элемент воздушного фильтра	—	—	При нормальных условиях эксплуатации очищайте с интервалом 10 000 км/12 месяцев (в зависимости от того, что наступит раньше) и заменяйте с интервалом 20 000 км. В тяжелых условиях эксплуатации очистка требуется каждые 5 000 км/3 месяца (в зависимости от того, что наступит раньше), а замена - каждые 10 000 км/6 месяцев (в зависимости от того, что наступит раньше).
Элемент воздушного фильтра кондиционера	—	—	Замена каждые 10 000 км/1 год (в зависимости от того, что наступит раньше)
Поликлиновые ремни и натяжные устройства	—	—	Техосмотр каждые 10 000 км/1 год, в зависимости от того, что наступит раньше, При необходимости замените.
Охлаждающая жидкость двигателя	○	○	Заменяйте каждые 40 000 км пробега
Тормозная жидкость	○	○	Заменяйте каждые 40 000 км пробега/2 года (в зависимости от того, что наступит раньше)

Регулярное техническое обслуживание проекта	Первое техническое обслуживание	Регулярное техническое обслуживание	Дополнительные примечания
Ремни ГРМ и натяжители	—	—	Первый осмотр 100 000 км / 5 лет; после каждых 30000 км осмотр, при необходимости замените; 180 000 км необходимо заменить. Если необходимо заменить ремень ГРМ, натяжитель ремня ГРМ и узел натяжного ролика необходимо заменить одновременно
Ремень водяного насоса	—	—	Первый осмотр 100 000 км / 5 лет, а затем каждые 30 000 км, если есть трещина или повреждения, необходимо заменить, рекомендуется 180 000 км
Передние и задние тормозные колодки: Проверьте тормоза Толщина листа и износ	—	○	
Шины/колеса (включая запасное колесо)	○	○	Проверяйте износ шин, корректируйте давление в шинах, меняйте положение шин каждые 10 000 км и при необходимости заменяйте в зависимости от износа шин
Шаровые опоры рулевой тяги подвески и рулевого управления, картер рулевого управления, пылезащитный чехол карданного вала	○	○	
Радиаторные, тормозные, выхлопные и топливные магистрали и их соединения	○	○	Если обнаружен ненормальный износ шланга, растрескивание, выпуклость, царапины, ожоги и утечка масла и другие нежелательные явления необходимо заменить; В весенний период через каждые 10 000 км пробега проверяйте, не покрыта ли передняя часть радиатора ивовой шерстью (особое внимание уделяйте середине конденсатора и радиатора).
Дверные петли, петли крышки багажника, петли двери багажника	—	—	Техосмотр каждые 20 000 км/1 год (в зависимости от того, что наступит раньше)
Протекает ли и повреждена ли выхлопная система	○	○	
Стеклоочистители и чистящие устройства	○	○	

Информация о техническом обслуживании

Регулярное техническое обслуживание проекта	Первое техническое обслуживание	Регулярное техническое обслуживание	Дополнительные примечания
Характеристики электрооборудования (включая электрические стеклоподъемники, зеркала с электроприводом, кондиционер, люк на крыше и т. д.)	○	○	Очистите предметные стекла, дренажные отверстия, пыль и посторонние предметы в зазорах уплотнительной ленты и распылите немного пластикового защитного средства (фторсодержащее масло) или талька на пластиковые детали, такие как уплотнительная лента.
Компьютерная диагностика: считывание сохраненной информации о неисправностях в каждом системном контроллере с помощью специального диагностического оборудования	○	○	
Аккумулятор	○	○	
Проверьте дисплей прибора, а также внутреннее и внешнее освещение	○	○	
Сброс цикла технического обслуживания пробега	○	○	
Стояночный тормоз	○	○	
Проверьте внешний вид амортизатора и амортизатора четырех колес, проверьте, не ослаблены ли крепления шасси, и если они ослаблены, их необходимо затянуть в соответствии с указанным крутящим моментом	○	○	
Проверка функционирования ремней безопасности	○	○	
Тест-драйв: мощность, плавность торможения, шум, передача и т.д.	○	○	

Регулярное техническое обслуживание проекта	Первое техническое обслуживание	Регулярное техническое обслуживание	Дополнительные примечания
Четырехдверная защелка, защелка задней двери, скрытая внешняя ручка	—	—	Техосмотр каждые 20 000 км/1 год (в зависимости от того, что наступит раньше)
Дверные ограничители	○	●	Наносите 0,3 г масла на верхнюю и нижнюю поверхности второй шестерни рычага ограничителя после очистки поверхности ограничителя каждые 10 000 км/1 год

Примечания:

1. Первое техническое обслуживание 3 000 км/6 месяцев (с даты оплаты счета за покупку), в зависимости от того, что наступит раньше.
2. Регулярное техническое обслуживание 10 000 км/12 месяцев (с момента последнего обслуживания), в зависимости от того, что наступит раньше.
3. «●» означает замену; «○» означает проверку; «-» означает отсутствие эксплуатации или смотрите дополнительные инструкции.

Информация о спасении

Спасательная информация используется, когда транспортное средство попадает в серьезную аварию, что удобно для спасателей, чтобы быстро понять конструкцию транспортного средства и потенциальные угрозы, повысить эффективность спасения и избежать вторичных аварий.

i Функция боковых подушек безопасности доступна только в некоторых моделях.



	Подушка безопасности		Газогенератор
	Газовые пружины		Структурные усиления
	Топливный бак		Вакуумный насос
	Аккумулятор		Управление подушками безопасности
	Блок предохранителей		Замок зажигания



BAIC

BAIC International Development Co., Ltd
All rights reserved.
www.baicintl.com

