



Руководство по
эксплуатации
автомобиля



С удовольствием за
рулем



BMW 3 СЕРИИ СЕДАН. РУКОВОДСТВО ПО ЭКСПЛУАТАЦИИ.

BMW EfficientDynamics
Меньше топлива. Больше динамики.



3-я серия **Руководство по эксплуатации автомобиля**

Мы рады, что Вы решили приобрести автомобиль BMW.

Чем лучше Вы будете с ним знакомы, тем увереннее будете чувствовать себя в дорожном движении. Поэтому мы просим Вас:

Прочтите руководство по эксплуатации до того, как начнете использовать свой новый автомобиль BMW. Также воспользуйтесь интегрированным руководством по эксплуатации Вашего автомобиля. Вы получите важные указания по управлению автомобилем, которые позволят Вам полностью использовать технические преимущества BMW. Кроме того, Вы получите информацию, служащую для обеспечения эксплуатационной надежности и безопасности при движении, а также для наилучшего сохранения качества Вашего автомобиля BMW.

Обновления после редакции печатного или встроенного руководства по эксплуатации находятся в приложении к печатному Краткому руководству для автомобиля.

Дополнительную информацию Вы найдете в других брошюрах бортовой литературы.

Приятной и безопасной поездки желает Вам компания
BMW AG

© 2012 Bayerische Motoren Werke
Aktiengesellschaft
Muenchen, Deutschland

Воспроизведение, полное или частичное, допускается
только с письменного разрешения BMW AG, Muenchen.
русский VI/12, 07 12 490

Отпечатано на экологически чистой бумаге, отбеленной
без добавления хлора, возможна повторная
переработка.

Содержание

Интересующие Вас темы легче всего найти с помощью алфавитного указателя, см. стр. 252.

6 Примечания

Обзор

- 10 Место водителя
- 15 iDrive
- 23 Система голосового управления
- 26 Встроенное руководство по эксплуатации в автомобиле

Управление

- 30 Открывание и закрывание
- 46 Регулировка
- 57 Безопасная перевозка детей
- 62 Вождение
- 75 Индикация
- 92 Освещение
- 99 Безопасность
- 115 Системы регулировки устойчивости движения
- 121 Комфортность езды
- 146 Кондиционирование
- 154 Оборудование салона
- 158 Места для хранения

Полезно знать

- 166 Особенности эксплуатации
- 170 Нагрузка
- 172 Движение с прицепом
- 176 Экономия топлива

Мобильность

- 184 Заправка топливом
- 186 Топливо
- 188 Диски и шины
- 196 Моторный отсек
- 198 Моторное масло
- 201 Охлаждающая жидкость
- 202 Техническое обслуживание
- 206 Замена деталей
- 218 Помощь в случае аварии
- 225 Уход

Данные

- 232 Технические характеристики
- 244 Ускор. команды для системы голос. управления
- 252 Все от А до Я

Примечания

К настоящему руководству по эксплуатации

Быстрее всего определенные темы можно найти по алфавитному указателю.

Для обзора автомобиля рекомендуем ознакомиться с первой главой.

Обновления после редакции

Обновления после редакции руководства по эксплуатации находится в приложении к печатному Краткому руководству для автомобиля.

Руководство по эксплуатации «Навигация, развлечения, связь»

Темы Навигация, Развлекательная система и Связь описаны в отдельном руководстве по эксплуатации, которое также входит в комплект бортовой документации.

Дополнительные источники информации

При наличии дальнейших вопросов Вам с удовольствием помогут на СТОА.

Информация о BMW в Интернете, например, описание различных автомобильных систем: www.bmw.ru

Пиктограммы

 отмечает указания, подлежащие неукоснительному соблюдению. Это необходимо для Вашей собственной безопасности, безопасности других участников движения и в целях защиты автомобиля от повреждений.

◀ обозначает конец указания, введенного специальным символом.

„...“ в таких кавычках и на английском языке приведены надписи, появляющиеся на дисплее управления.

»...« в таких скобках приведены голосовые команды.

»...« в таких скобках даны ответы системы голосового управления.

 указывает на меры, направленные на защиту окружающей среды.

Символ на деталях автомобиля

 отсылает Вас к данному Руководству.

Оснащение автомобиля

В данном руководстве по эксплуатации описаны все модели, все серийное, экспортное и специальное оборудование, предлагаемое для данного модельного ряда. Поэтому в данном руководстве по эксплуатации описано и отображено также оборудование, которое отсутствует в Вашем автомобиле в связи с выбранным оборудованием или экспортным вариантом.

Это также относится к важным для безопасности функциям и системам.

Если оборудование и модели не рассматриваются в данном руководстве по эксплуатации, то к ним прилагаются дополнительные руководства, которые мы также просим соблюдать.

Автомобили с правым рулем имеют несколько иное расположение органов управления, чем то, которое показано на иллюстрациях.

Актуальность руководства по эксплуатации

Высокий уровень безопасности и качества автомобилей обеспечивается постоянным их совершенствованием. Это может стать при-

чиной неполного соответствия между описанием и фактическим оснащением автомобиля.

Обновления после редакции

Обновления после редакции руководства по эксплуатации Вы найдете в приложении к краткому руководству Вашего автомобиля.

Ваша безопасность

Ваш автомобиль в техническом плане рассчитан на условия эксплуатации и требования к допускам в Вашей стране. Если автомобиль эксплуатируется в другой стране, то при необходимости его предварительно следует адаптировать к действующим там, возможно, отличающимся условиям эксплуатации и требованиям к допускам. Информацию о возможных ограничениях или исключениях гарантии для Вашего автомобиля можно получить на СТОА.

Ремонт и техническое обслуживание

В современных автомобилях используются передовые технологии, новейшие материалы и сложная электроника. Их профилактическое обслуживание и ремонт требуют соответствующего подхода.

Поэтому соответствующие работы должны выполняться только СТОА BMW.

Неквалифицированно выполненные работы создают угрозу повреждения техники и могут привести к несчастному случаю.

Детали и принадлежности

Концерн BMW советует использовать для автомобиля только рекомендованные им запасные части и принадлежности.

Лучше всего приобретать фирменные запасные части, принадлежности и прочие рекомендованные BMW изделия непосредственно на СТОА BMW.

Эти запасные части и принадлежности были проверены BMW на безопасность и пригодность.

BMW берет на себя ответственность за эти изделия. В противном случае BMW не несет ответственность в отношении неразрешенных к применению деталей или принадлежностей любого типа.

BMW не в состоянии судить о безопасности и пригодности изделий чужого производства. Такую гарантию не всегда может дать даже разрешение федеральных органов сертификации и надзора, потому что эти органы не в состоянии учесть все условия эксплуатации автомобилей BMW.



Обзор

Обзор клавиш, переключателей и индикаторов служит здесь для того, чтобы Вы могли сориентироваться. Кроме того, Вы быстрее познакомитесь с принципами различных возможностей управления.

Место водителя

Оснащение автомобиля

В этой главе описаны все варианты серийного, экспортного и специального оборудования, которые предлагаются в модельном ряду. Поэтому описывается также оборудо-

вание, которое отсутствует в автомобиле, например, в связи с выбранным дополнительным оборудованием или экспортным вариантом. Это также относится к важным для безопасности функциям и системам.

Рулевое колесо

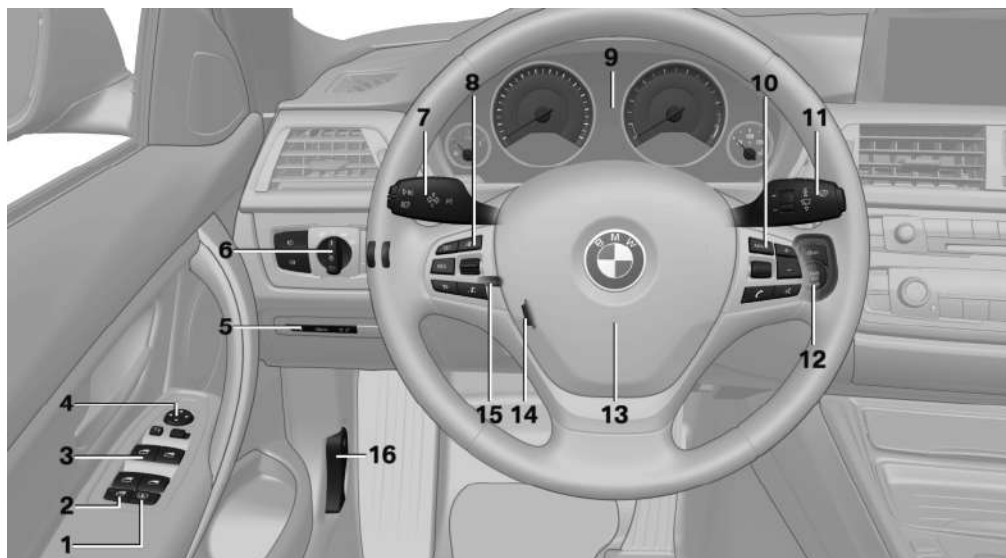

- 1 Шторки от солнца 43
- 2 Защитный выключатель для стекол задней части салона 43
- 3 Стеклоподъемники 42
- 4 Управление наружными зеркалами 54
- 5 Перчаточный ящик со стороны водителя 158.

Вспомогательные функции



Предупреждение о смене полосы движения 110



Предупреждение о приближении 106

Предупреждение о приближении с функцией притормаживания 104



Предупреждение о переходе на другую полосу 108

- 6 Освещение

- | | | | |
|---|---|---|---|
|  | Противотуманные фары 96 |  | Предельная скорость 112 |
|  | Задние противотуманные фары 96 |  | Сохранение скорости 128 |
|  | Стояночные огни 92 |  | Восстановление скорости 130 |
|  | Ближний свет 92 |  | Включение, выключение, прерывание работы круиз-контроля 128 |
|  | Автоматическое управление светом фар 93 |  | Включение/выключение, прерывание работы круиз-контроля 121 |
| | Постоянный ближний свет 93 |  | Увеличение дистанции 124 |
| | Адаптивное освещение поворотов 94 |  | Сокращение дистанции 124 |
| | Система управления дальним светом 95 | | Регулятор круиз-контроля 129, 123 |
|  | Подсветка комбинации приборов 97 | 9 | Комбинация приборов 75 |
|  | Регулировка угла наклона фар 94 | 10 | Клавиши рулевого колеса, справа |
| 7 | Рычажный переключатель рулевого управления, слева |  | Вид развлечения |
|  | Указатели поворота 67 |  | Громкость звука |
|  | Дальний свет, световой сигнал 67 |  | Голосовое управление 23 |
|  | Система управления дальним светом 95 |  | Телефон, см. руководство по эксплуатации «Навигация, развлечения, связь». |
|  | Парковочные огни 94 | | Рифленое колесико для списков выбора 86 |
|  | Бортовой компьютер 87 | 11 | Рычажный переключатель рулевого управления, справа |
- 8** Клавиши рулевого колеса, слева



Стеклоочистители 68



Датчик интенсивности дождя 69



Очистка стекол и фар 69



12 Пуск/выключение двигателя и включение/выключение зажигания 63



Система автоматического запуска/остановки двигателя 64

13 Звуковой сигнал



14 Обогрев рулевого колеса 56

15 Регулировка рулевого колеса 56

16 Отпирание капота 197

В зоне центральной консоли



1 Потолок 13

2 Дисплей управления 15



3 Вентиляция 152

4  Система аварийной световой сигнализации 218







Центральный замок 34

5 Перчаточный ящик 158

- 6 Радиоприемник/CD/мультимедиа, см. руководство по эксплуатации «Навигация, развлечения, связь».
- 7 Кондиционирование [146](#)
- 8 Контроллер с клавишами [15](#)
- 9 Стояночный тормоз [66](#)
- 10  Сигнализация сближ-я при парковке PDC [130](#)
Видеокамера заднего вида [133](#)
Парковочный ассистент [141](#)
Объемный вид [133](#)
- 11  Переключатель динамики движения [117](#)
 Динамическое управление устойчивостью DSC [115](#)
- 12 Коробка передач с рычагом селектора [71](#) [71](#)

В зоне потолка



- 1  Экстренный вызов [218](#)
- 2  Крышка люка, электрическая [44](#)
- 3  Контрольная лампа НПБ переднего пассажира [102](#)
- 4  Лампы для чтения [97](#)

5

Освещение салона [97](#)

iDrive

Оснащение автомобиля

В этой главе описаны все варианты серийного, экспортного и специального оборудования, которые предлагаются в модельном ряду. Поэтому описывается также оборудование, которое отсутствует в автомобиле, например, в связи с выбранным дополнительным оборудованием или экспортным вариантом. Это также относится к важным для безопасности функциям и системам.

Принцип действия

iDrive объединяет в себе функции большого количества переключателей. Этими функциями можно управлять централизованно.



Управление iDrive во время движения

Все настройки выполняйте только тогда, когда это позволяет дорожная обстановка. Недостаточная концентрация внимания водителя угрожает безопасности всех участников дорожного движения. ◀

Обзор органов управления

Органы управления

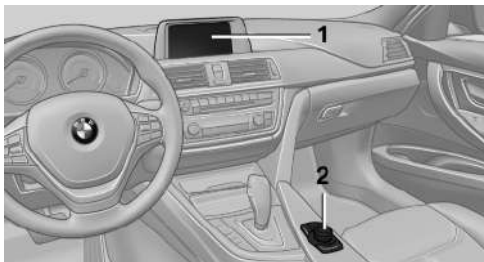

- 1 Дисплей управления
- 2 Контроллер с клавишами

С помощью клавиш меню можно вызывать напрямую. Контроллером можно выбирать пункты меню и выполнять настройки.

Дисплей управления

Примечания

- ▶ При очистке дисплея управления соблюдайте указания по уходу.
- ▶ Не кладите предметы в зоне перед дисплеем управления, в противном случае можно повредить дисплей.

Выключение

1. Нажмите клавишу .
2. „Выкл. дисплей управления“

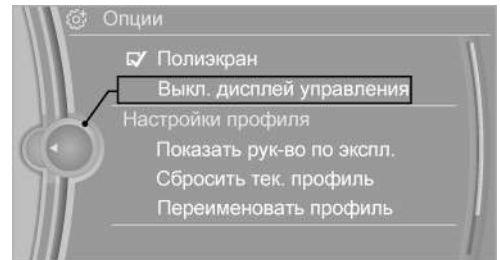

Включение

Для включения нажмите на контроллер.

Контроллер с системой навигации

Выбор пункта из списка и выполнение настроек.

1. Повернуть.

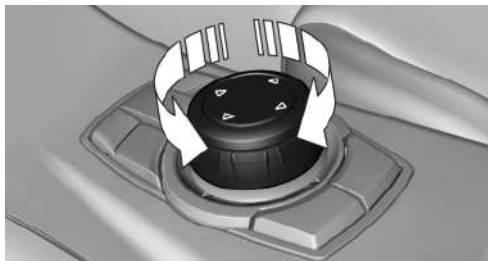

2. Нажать.



3. Наклонить в четырех направлениях.

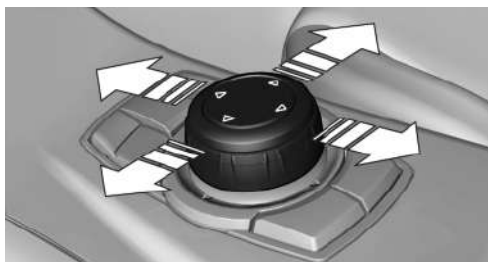

Кнопки на контроллере

Кнопка Функция

MENU	Вызов исходного меню.
RADIO	Вызов меню радиоприемника.
MEDIA	Вызов меню CD/мультимедиа.
NAV	Вызов меню навигации.
TEL	Вызов меню телефона.

Кнопка Функция

BACK	Отображение предыдущего окна.
------	-------------------------------

OPTION	Вызов меню опций.
--------	-------------------

Контроллер без системы навигации

Выбор пункта из списка и выполнение настроек.

1. Повернуть.

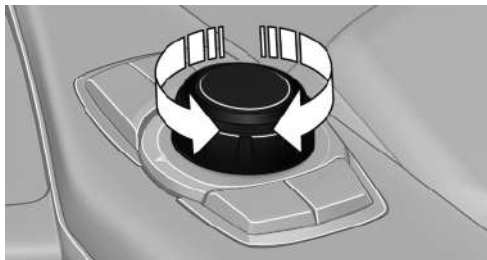

2. Нажать.

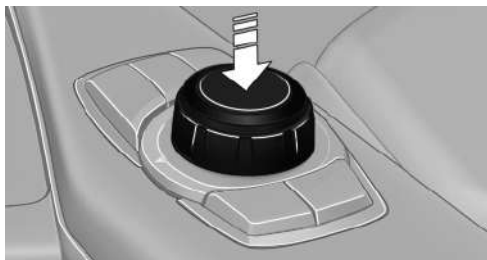

3. Повернуть в двух направлениях.

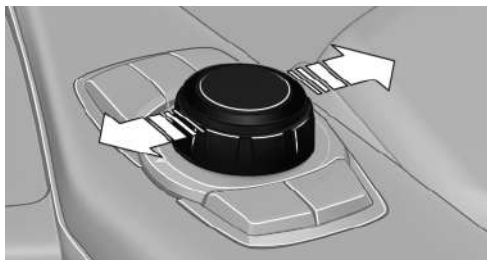

Клавиши на контроллере

Клавиша	Функция
MENU	Вызов исходного меню.
Аудио	Открыть последнее активное меню аудиосистемы, переключение между меню.
TEL	Вызов меню телефона.
BACK	Отображение предыдущего окна.
OPTION	Вызов меню опций.

Принцип управления

Выход исходного меню



Нажмите клавишу.

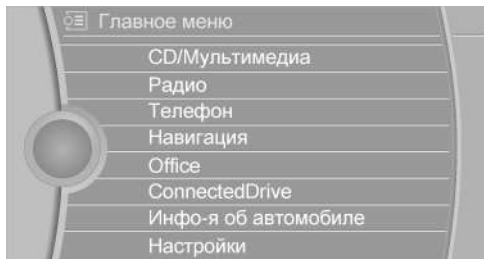

На дисплее появится исходное меню.

Все функции iDrive можно вызвать через исходное меню.

Выбор пункта меню

Выбрать можно пункты меню, выделенные белым цветом.

1. Вращайте контроллер до выбора нужного пункта меню.

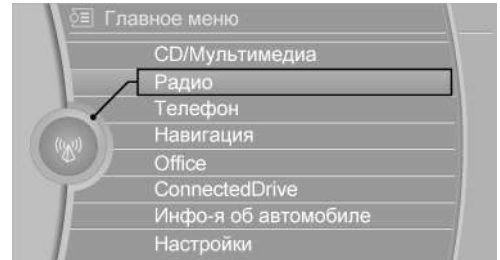

2. Нажмите на контроллер.

Пункты меню в руководстве по эксплуатации

В руководстве по эксплуатации подлежащие выбору пункты меню взяты в кавычки, например, „Настройки“.

Переключение между окнами

После выбора пункта меню, например, „Радио“, появляется новое окно. Окна могут располагаться каскадом.

- ▷ Поверните контроллер влево.
Текущее окно закрывается, и отображается предыдущее окно.
- ▷ При нажатии кнопки BACK снова откроется предыдущее окно. При этом текущее окно не закрывается.
- ▷ Поверните контроллер вправо.
Открывается новое окно и располагается поверх текущего.



Белые стрелки влево или вправо показывают, что можно открыть другие окна.

Вид вызванного меню

При вызове меню отображается окно, которое было выбрано в этом меню последним. Для отображения первого окна меню:

- ▶ Поворачивайте контроллер влево до тех пор, пока не появится первое окно.
- ▶ Дважды нажмите кнопку меню на контроллере.

Вызов меню опций

 Нажмите клавишу.

Отображается меню „Опции“.

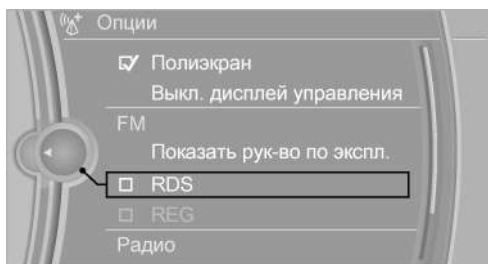

Другая возможность: поворачивайте контроллер вправо, пока не появится меню „Опции“.

Меню опций

Меню „Опции“ состоит из различных областей:

- ▶ Настройки экрана, например, „Полиэкран“.

Область остается без изменений.

- ▶ Возможности управления для выбранного главного меню, например, для „Радио“.
- ▶ При необходимости дополнительные возможности управления для выбранного меню, например, „Сохранить станцию“.

Выполнение настроек

1. Выберите поле.
2. Вращайте контроллер для установки нужного значения.

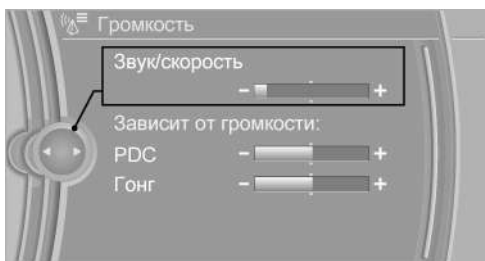

3. Нажмите на контроллер.

Включение/выключение функций

В некоторых пунктах меню имеется ячейка. Она показывает, активирована данная функция или нет. Функция активируется или деактивируется при выборе пункта меню.

- Функция активирована.
- Функция деактивирована.

Пример: установка времени

Установка времени

1. Нажмите клавишу . На дисплее появится исходное меню.
2. Вращая контроллер, выберите пункт „Настройки“ и нажмите на контроллер.

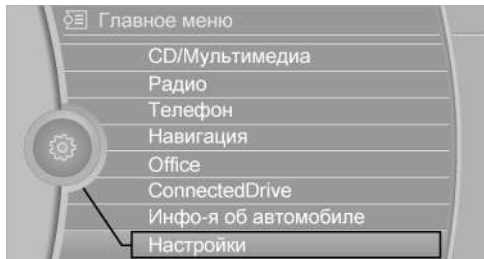

3. При необходимости поверните контроллер влево для отображения пункта „Время/дата“.
4. Вращая контроллер, выберите пункт „Время/дата“ и нажмите на контроллер.

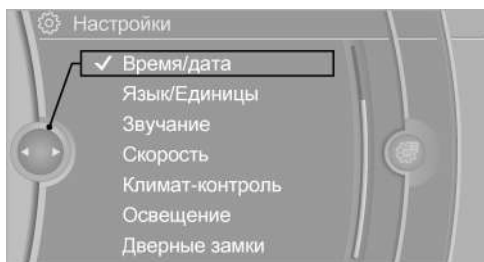

5. Вращая контроллер, выберите пункт „Время:“ и нажмите на контроллер.

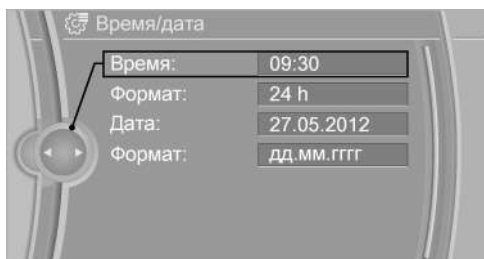

6. Вращайте контроллер для установки часов и нажмите на контроллер.
7. Вращайте контроллер для установки минут и нажмите на контроллер.

Информация о состоянии

Поле состояния

В поле состояния вверху справа отображается следующая информация:

- ▷ Время.
- ▷ Индикатор вида развлечения.
- ▷ Звук ВКЛ./ВЫКЛ.
- ▷ Мощность приема мобильной сети.
- ▷ Состояние телефона.
- ▷ Прием дорожной информации.







Пиктограммы поля состояния

Символы объединены в следующие группы.







Пиктограммы радиоприемника

Пиктограмма	Значение
	Включена дорожная информация.

Пиктограммы телефона







Пиктограмма	Значение
	Входящий или исходящий вызов.
	Пропущенный вызов.
	Мощность приема мобильной сети.
	Символ мигает: поиск сети.
	Мобильная сеть недоступна.
	Bluetooth включен.
	Включена передача данных.

Пиктограмма	Значение
-------------	----------

	Включен роуминг.
	Получено SMS.
	Проверка SIM-карты.
	SIM-карта заблокирована.
	SIM-карта отсутствует.
	Ввод PIN-кода.

Пиктограммы развлекательной системы

Пиктограмма	Значение
-------------	----------

	CD/DVD-плеер.
	Музыкальная коллекция.
	База данных Gracenote®.
	Разъем AUX-In.
	Разъем USB-аудио/Разъем аудио на мобильном телефоне.
	Разъем USB/аудио.
	Разъем аудио на мобильном телефоне.

Другие функции

Пиктограмма	Значение
-------------	----------

	Голосовые оповещения выключены.
---	---------------------------------

Вспомогательное окно, многоэкранный режим

Общие положения

В правой части вспомогательного окна может отображаться дополнительная информация, например, информация бортового компьютера.

Эта информация показывается во вспомогательном окне, при так называемом многоэкранным режиме, даже при переходе в другое меню.

Включение и выключение вспомогательного окна

-  Нажмите клавишу.
- „Полиэкранный“

Выбор индикации

-  Нажмите клавишу.
- „Полиэкранный“
- Наклоните контроллер, чтобы выбрать многоэкранный режим.
- Нажмите на контроллер или выберите „Формат полиэкран.“.
- Выберите пункт меню.

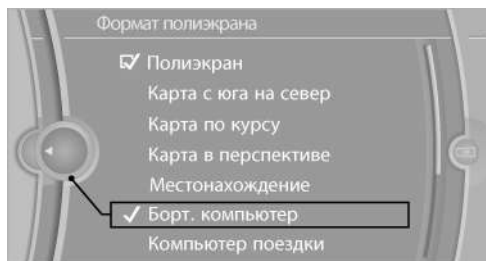

Горячие клавиши

Общие положения



Функции iDrive можно сохранить на горячих клавишах и вызывать напрямую, например, радиостанции, пункты назначения системы навигации, телефонные номера и переход в меню.

Эти настройки запоминаются для используемого в данный момент ключа.



При отсутствии системы навигации и телефона

Для клавиш могут сохраняться только радиопередатчики, см. руководство по эксплуатации «Навигация, развлечения, связь».

Сохранение функции

1. Выделите функцию посредством iDrive.
2. ... Удерживайте нужную клавишу нажатой более 2 секунд.

Выполнение функции

... Нажмите клавишу. Функция немедленно будет выполнена. Это означает, что, например, при выборе телефонного номера сразу же будет установлено соединение.

Индикация присвоенных клавишам функций

Нажимайте на клавиши пальцем. Не надевайте перчаток и не пользуйтесь для этого предметами.

Присвоенные клавишам функции отображаются на верхней кромке экрана.

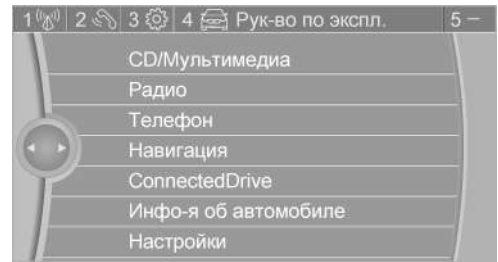

- ▶ Отображение на дисплее краткой информации: прикоснитесь к клавише.
- ▶ Отображение детальной информации: нажмите на клавишу подольше.



Удаление присвоенных клавишам функций

1. Одновременно нажимайте клавиши 1 и 8 в течение припл. 5 секунд.
2. „ОК“

Ввод букв и цифр

Общие положения

1. Поверните контроллер: выберите буквы или цифры.
2. При необходимости выберите следующие буквы или цифры.
3. „ОК“: подтвердите ввод.

Пиктограмма	Функция
	Нажатие контроллера: удаление буквы или цифры.
	Долгое нажатие контроллера: удаление всех букв или цифр.
	Ввод пробела.

Переключение между заглавными/строчными буквами, цифрами и символами

В зависимости от меню можно переключаться между заглавными и строчными буквами, цифрами и символами:

Пиктограмма	Функция
A^BC	Ввод букв.
1@+	Ввод цифр.
abc или ABC	Откиньте контроллер вверх.

Без системы навигации

Выберите пиктограмму **@^A A^a a[@]**.

Сравнение ввода

Ввод имен и адресов: выбор с каждой введенной буквой будет постепенно ограничиваться или соответственно расширяться.

Введенная информация сравнивается с сохраненными в автомобиле данными.

- ▶ Для ввода предлагаются только буквы, соответствующие параметрам ввода.
- ▶ Поиск пункта назначения: названия населенных пунктов предлагаются на всех языках, доступных на дисплее управления.

Система голосового управления

Оснащение автомобиля

В этой главе описаны все варианты серийного, экспортного и специального оборудования, которые предлагаются в модельном ряду. Поэтому описывается также оборудование, которое отсутствует в автомобиле, например, в связи с выбранным дополнительным оборудованием или экспортным вариантом. Это также относится к важным для безопасности функциям и системам.

Принцип действия

- ▶ С помощью системы голосового управления при использовании голосовых команд можно управлять большинством функций, которые показываются на дисплее управления. Система голосового управления помогает при вводе комментариев.
- ▶ Функции, доступные только при остановленном автомобиле, не могут выполняться с помощью системы обработки речи.
- ▶ К системе относится специальный микрофон на стороне водителя.
- ▶ ›...‹ в таких скобках в руководстве по эксплуатации приведены команды системы голосового управления.

Необходимые условия

Задайте на дисплее управления язык, который поддерживается системой обработки речи, для идентификации произносимых команд.

Настройка языка, см. стр. 90.

Произнесение команд

Включение системы голосового управления

1. Нажмите клавишу  на рулевом колесе.
2. Ожидайте звуковой сигнал.
3. Произнесите команду.

Команда отображается в комбинации приборов.

 Пиктограмма в комбинации приборов показывает, что система голосового управления активна.

Если дальнейшие голосовые команды невозможны, функция управляется при помощи iDrive.

Завершение ввода голосовых команд

 Нажмите на рулевом колесе клавишу или выберите ›Cancel‹.

Возможные команды

Большинство пунктов меню на дисплее управления можно произнести как голосовые команды.

Возможные команды зависят от того, какое меню показывается в настоящее время на дисплее управления.

Для функций исходного меню существуют краткие команды.

Отдельные списки, например, записи телефонного справочника, также можно выбирать с помощью системы голосового управления. При этом записи в списке необходимо выговаривать точно так, как они показываются в списке.

Прослушивание команд в исполнении системы

Можно выбрать некоторые готовые голосовые команды: ›Voice commands‹

Когда отображается, например, меню „Настройки“, произносятся команды к настройкам.

Выполнение функций с помощью ускоренных команд

Функции исходного меню можно вызвать непосредственно ускоренными командами, практически независимо от того, какой пункт меню выбран, например, Vehicle status.

Список для Краткие команды системы голосового управления, см. стр. 244.

Диалоговое окно системы обработки речи

Открыть диалоговое окно: ›Help‹

Другие команды диалогового окна:

- ▷ ›Help with examples‹: отображается информация об актуальных возможностях управления и основных командах.
- ▷ ›Help with voice input‹: отображается информация об основных принципах работы системы обработки речи.

Пример: воспроизведение компакт-диска

1. Включите звук развлекательной системы, если он выключен.
2. Нажмите клавишу  на рулевом колесе.
3. ›C D and multimedia‹
Воспроизводится носитель, который прослушивался в последний раз.
4. ›C D track ...‹ например, компакт-диск, трек 4.

Настройка языкового диалога

Можно настроить, будет ли использоваться системой стандартный диалог или сокращенный вариант.

При кратком исполнении голосового диалога предлагаемые варианты системы воспроизводятся в укороченном виде.

На дисплее управления:

1. „Настройки“
2. „Язык/Единицы“
3. „Гол. сообщ-ия:“
4. Выберите настройку.

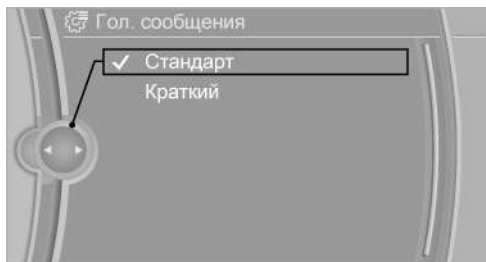

Регулировка громкости

Во время голосового оповещения поверните регулятор громкости звука, чтобы настроить нужную громкость.

- ▷ Сохраняется громкость динамиков, также когда происходит переход на другое аудиоустройство.
- ▷ Громкость сохраняется в памяти для используемого в данный момент ключа.

Указание по экстренным вызовам

Не используйте систему голосового управления для экстренных вызовов. В состоянии стресса может измениться речь и тембр голоса. В результате произойдет нежелатель-

ная заминка в установлении телефонной связи.

Вместо этого используйте клавишу SOS, см. стр. 218, в районе внутреннего зеркала заднего вида.

Окружающие условия

- ▶ Произносите команды, цифры и буквы плавно, не повышая и не понижая голоса, с нормальной интонацией и скоростью.
- ▶ Всегда произносите команды на языке системы голосового управления.
- ▶ При выборе радиостанций произносите названия на языке вещания станции:
«Station ...» например, радиостанция Classic Radio
- ▶ Держите закрытыми двери, окна и люк, чтобы в салон не проникал шум с улицы.
- ▶ Следите за тем, чтобы во время произнесения команды в салоне не было лишнего шума.

Встроенное руководство по эксплуатации в автомобиле

Оснащение автомобиля

В этой главе описаны все варианты серийного, экспортного и специального оборудования, которые предлагаются в модельном ряду. Поэтому описывается также оборудование, которое отсутствует в автомобиле, например, в связи с выбранным дополнительным оборудованием или экспортным вариантом. Это также относится к важным для безопасности функциям и системам.

Встроенное руководство по эксплуатации в автомобиле

Встроенное руководство по эксплуатации можно вывести на дисплей управления. В нем описаны все комплектации и функции, представленные в автомобиле.

Разделы встроенного руководства по эксплуатации

Встроенное руководство по эксплуатации состоит из трех частей, содержащих различную информацию и имеющих различные уровни доступа.

Краткое руководство

В кратком руководстве находятся важные сведения об управлении автомобилем, использовании его основных функций, а также о действиях при аварии. Эти данные могут отображаться во время езды.

Фотопоиск

С помощью фотопоиска можно искать информацию и описания по изображениям. Это может быть полезным, если требуется, например, описание комплектации, название которой неизвестно.

Руководство по эксплуатации

Здесь же информацию и описания можно искать путем непосредственного ввода критериев поиска.

Выберите разделы

1. Нажмите клавишу .
2. Поверните контроллер: вызовите „Информация об автомобиле“.
3. Нажмите на контроллер.
4. Выберите нужный раздел:
 - ▷ „Краткое руководство“
 - ▷ „Фотопоиск“
 - ▷ „Рук-во по экспл.“

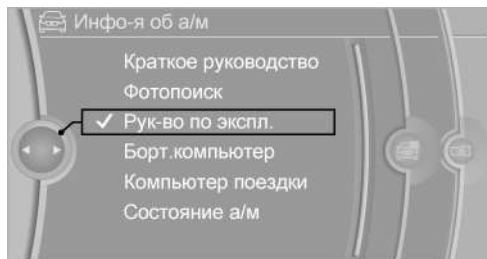

Пролистывание руководства по эксплуатации

Постраничное с доступом к ссылкам

Вращайте контроллер, пока не отобразится предыдущая или следующая страница.

Постраничное без доступа к ссылкам

Непосредственное перелистывание страниц и перескакивание ссылок.

Однократно отметьте пиктограмму. После этого нажмите на контроллер, чтобы перелистывать страницы.



Перелистать назад.



Листать вперед.

Контекстная помощь - мгновенное отображение руководства по эксплуатации для выбранной функции

Подходящая информация может быть отображена напрямую.

Вызов при управлении через iDrive

Прямое переключение из программы в меню опций на дисплее управления:

-  Нажмите на клавишу или наклоняйте контроллер вправо, пока не появится меню „Опции“.
- „Показать рук-во по экспл.“

Вызов при отображении сообщения системы автоматической диагностики



Непосредственно из сообщения системы автоматической диагностики на дисплее управления:

„Показать рук-во по экспл.“

Переход из функции в руководство по эксплуатации

На дисплее управления можно переходить из функции, например, радио, в руководство по эксплуатации, а также из одного индикатора в другой:

-  Нажмите на клавишу или наклоняйте контроллер вправо, пока не появится меню „Опции“.
- „Показать рук-во по экспл.“
- Выберите нужную страницу в руководстве по эксплуатации.

-  Снова нажмите на клавишу, чтобы вернуться в функцию, отображавшуюся в последний раз.
-  Нажмите на клавишу, чтобы вернуться на страницу руководства по эксплуатации, отображавшуюся в последний раз.



Для того чтобы непрерывно переходить из функции и страницы руководства по эксплуатации, отображавшихся в последний раз, повторите шаги 4 и 5. При этом будут открываться все новые и новые окна.

Горячие клавиши



Общие положения

Встроенное руководство по эксплуатации можно сохранить, а затем вызывать в нужный момент с помощью «горячих клавиш».

Сохранение

- Выберите „Рук-во по экспл.“ через систему iDrive.
- ... Удерживайте нужную клавишу нажатой более 2 секунд.

Запуск

- ... Нажмите клавишу.
На экран сразу выводится руководство по эксплуатации.



Управление

Данная глава позволит Вам уверенно овладеть Вашим автомобилем. Здесь описано все оборудование, служащее для движения, Вашей безопасности и комфорта.

Открытие и закрытие

Оснащение автомобиля

В этой главе описаны все варианты серийного, экспортного и специального оборудования, которые предлагаются в модельном ряду. Поэтому описывается также оборудование, которое отсутствует в автомобиле, например, в связи с выбранным дополнительным оборудованием или экспортным вариантом. Это также относится к важным для безопасности функциям и системам.

Электронный ключ/ключ

Кнопки электронного ключа

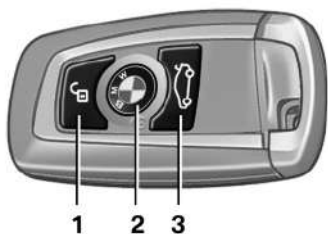

- 1 Разблокировка
- 2 Блокировка
- 3 Открытие крышки багажника

Общие положения

В комплект поставки входят два электронных ключа.

В каждом электронном ключе есть сменный аккумулятор.

В зависимости от того, какой электронный ключ распознается при разблокировке автомобиля, вызываются и выполняются различные настройки в автомобиле, см. Персональный профиль, см. стр. 31.

В электронном ключе, кроме того, сохраняется информация об очередном ТО, см. Запись сервисных данных в электронный ключ, см. стр. 202.

Встроенный ключ

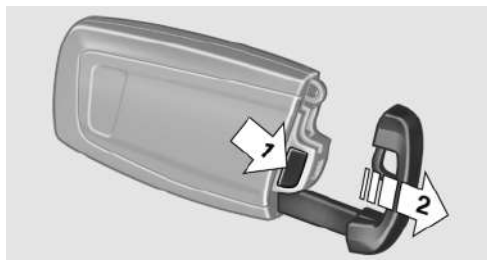

Нажмите на клавишу на задней стороне электронного ключа, стрелка 1, и выньте ключ, стрелка 2.

Встроенный ключ подходит к следующим замкам:

- ▷ Дверь водителя.
- ▷ Перчаточный ящик со стороны переднего пассажира.

Замена батареи

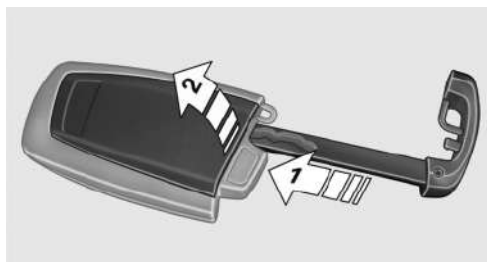

1. Извлеките встроенный ключ из электронного ключа.
2. Нажмите храповый фиксатор с ключом, стрелка 1.

3. Снимите крышку отсека батареи, стрелка 2.
4. Вставьте батареи одинакового типа, положительной стороной вверх.
5. Закройте крышку.



Отдать старую батарею в пункт сбора или на СТОА.

Новый электронный ключ

Новый электронный ключ Вы можете получить на СТОА.

Потеря электронного ключа

Потерянный ключ может быть заблокирован СТОА.

Аварийное распознавание электронного ключа

Даже в одной из следующих ситуаций можно включить зажигание или запустить двигатель:

- ▷ Помехи радиопередачи к электронному ключу из-за внешних источников.
- ▷ Разряжена батарея электронного ключа.
- ▷ Помехи радиопередачи из-за мобильных радиоприборов в непосредственной близости от пульта дистанционного управления.
- ▷ Помехи радиопередачи из-за зарядного устройства, используемого для зарядки в автомобиле, например, для мобильных радиоприборов.

При попытках включения зажигания или пуска двигателя появляется сообщение системы автоматической диагностики.

Запуск двигателя при аварийном распознавании электронного ключа



Автоматическая коробка передач: при появлении соответствующего сообщения системы автоматической диагностики удерживайте пульт дистанционного управления, как показано, на маркировке в рулевой колонке и в течение 10 секунд при нажатом тормозе нажмите кнопку запуска/останова двигателя.

Механическая коробка переключения передач: при появлении соответствующего сообщения системы автоматической диагностики удерживайте пульт дистанционного управления, как показано, на маркировке в рулевой колонке и в течение 10 секунд при выжатом сцеплении нажмите кнопку запуска/останова двигателя.

Персональный профиль

Принцип действия

Некоторые функции автомобиля можно настроить индивидуально.

- ▷ Настройки для используемого в данный момент ключа автоматически сохраняются в активном профиле.
- ▷ При разблокировке распознается соответствующий электронный ключ и вызывается сохраненный при этом профиль.
- ▷ Личные настройки также распознаются, если автомобиль использовался другими лицами с собственным электронным ключом.

Персональные настройки сохраняются для трех личных и одного гостевого профиля.

Перенос настроек

Личные настройки можно перенести в другой автомобиль с функцией персонального профиля. Более подробную информацию Вы можете получить на СТОА.

Настройки можно перенести следующим образом:

- ▷ Через разъем USB в среднем подлокотнике на USB-носителе.
- ▷ Через BMW Online.

Управление профилем

Вызов профиля

Вне зависимости от используемого электронного ключа можно вызвать другой профиль.

1. „Настройки“
2. „Профили“

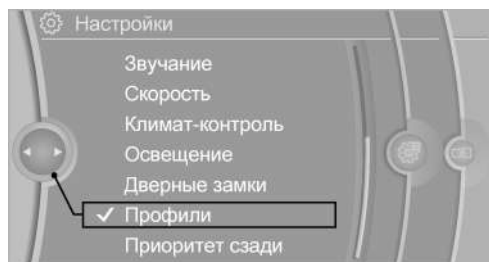

3. Выберите профиль.

Вызываемый профиль назначается используемому в данный момент электронному ключу.

Переименование профиля

1. „Настройки“
2. „Профили“

Выбран текущий профиль.

3. Вызовите „Опции“.
4. „Переименовать профиль“

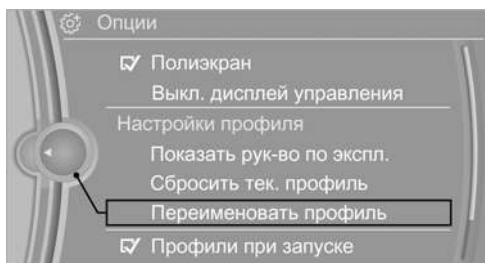

Восстановление профиля

Настройки активного профиля восстанавливаются до заводских настроек.

1. Включите зажигание.
2. „Настройки“
3. „Профили“
Выбран текущий профиль.
4. Вызовите „Опции“.
5. „Сбросить тек. профиль“

Импорт профиля

Имеющиеся настройки и контакты переписываются импортированным профилем.

1. „Настройки“
2. „Профили“
3. „Импортировать профиль“

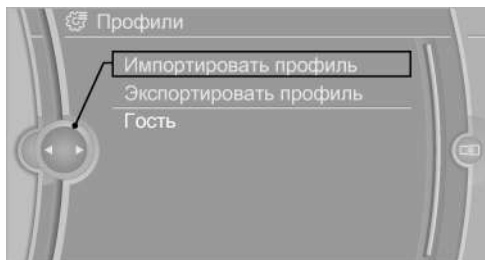

4. BMW Online: „BMW Online“
Разъем USB: „Устройство USB“

Экспорт профиля

Можно экспортировать большинство настроек активного профиля и сохраненные контакты.

Это может быть полезно для архивирования и последующего восстановления персональных настроек, например, при нечаянном изменении или стирании.

1. „Настройки“
2. „Профили“
3. „Экспортировать профиль“
4. BMW Online: „BMW Online“:
Разъем USB: „Устройство USB“

Использование гостевого профиля

С помощью гостевого профиля возможна установка персональных настроек без изменения трех остальных персональных профилей.

Это может быть удобно при временном использовании автомобиля водителем без собственного профиля.

1. „Настройки“
2. „Профили“
3. Выбран текущий профиль.
4. Вызовите „Гость“.
5. Выполните настройки.

Указание: гостевой профиль невозможно переименовать.

Отображение списка профилей с включением зажигания

С включением зажигания может отображаться список профилей для выбора желаемого из них.

1. „Настройки“
2. „Профили“
3. Вызовите „Опции“.
4. „Профили при запуске“

Настройки персонального профиля

Следующие функции и настройки можно сохранить в профиле.

Подробности о настройках в:

- ▷ Предупреждение о наезде: момент предупреждения, последнее состояние вкл./выкл.
- ▷ Положение наружных зеркал.
- ▷ CD/мультимедиа, последний прослушиваемый аудиоисточник.
- ▷ Переключатель динамики движения: программа Спорт
- ▷ Положение сиденья водителя: автоматический вызов при отпирании.
- ▷ Горячие клавиши: присвоенные функции.
- ▷ Виртуальный дисплей: выбор, яркость, положение и смена индикации.
- ▷ Функция «проводи домой»: установка времени.
- ▷ Звучание: настройки звучания.
- ▷ Автоматическая система отопления и кондиционирования/автоматическая система отопления и кондиционирования с расширенными функциями: настройки.
- ▷ Навигация: изображения карт, критерии маршрута, речевой вывод вкл./выкл.
- ▷ Сигнализация аварийного сближения при парковке PDC: настройка громкости звукового сигнала.
- ▷ Радиоприемник: сохраненные радиостанции, последняя прослушиваемая радиостанция, специальные настройки.
- ▷ Видеокамера заднего вида: выбор функций и типа индикации.
- ▷ Боковой обзор: выбор типа индикации.
- ▷ Язык на дисплее управления.
- ▷ Переход на другую полосу, предупреждение: последнее состояние, вкл./выкл.
- ▷ Предупреждение о смене полосы: последнее состояние, вкл./выкл.

- ▷ Дневной свет: установленное состояние.
- ▷ Кратковременное мигание.
- ▷ ТВ: сохраненные программы, избранные программы, специальные настройки.
- ▷ Блокировка автомобиля: спустя короткое время или после начала движения.

Центральный замок

Принцип действия

Центральный замок работает, если закрыта дверь водителя.

Одновременно происходит разблокировка и блокировка:

- ▷ Дверей.
- ▷ Крышки багажника.
- ▷ Лючка топливного бака.

Управление снаружи

- ▷ Посредством электронного ключа.
- ▷ Через ручки двери водителя или переднего пассажира.

Одновременно для блокировки и разблокировки посредством электронного ключа:

- ▷ В зависимости от оснащения также включается/выключается охранная система. Охранная система предотвращает разблокировку дверей с помощью предохранительных ручек или устройства открывания двери.
- ▷ Включается или выключается приветствие, освещение салона и освещение головным светом.
- ▷ Сигнализация, см. стр. 40, включается или выключается.

Управление изнутри



Посредством кнопки центрального замка дверей.

Если автомобиль заблокирован изнутри, то лючок топливного бака остается открытым.

При аварии соответствующей тяжести центральный замок дверей разблокируется автоматически.

Включается система аварийной световой сигнализации и освещение салона.

Открытие и закрытие: снаружи

Посредством электронного ключа

Общие положения



Забирайте с собой электронный ключ

Лица или животные, находящиеся в автомобиле, могут заблокировать дверь изнутри. Поэтому при выходе из автомобиля забирайте с собой электронный ключ, чтобы можно было открыть автомобиль снаружи. ◀

Разблокировка



Нажмите клавишу электронного ключа.

Автомобиль отпирется.

Включатся свет приветствия, освещение салона и головной свет.

Характер отпирания автомобиля можно настроить.

Настройка сохраняется в памяти для используемого в данный момент ключа.

1. „Настройки“
2. „Дверные замки“
3. При наличии навигационной системы Professional: „Эл. ключ:“
Без навигационной системы Professional:
 Выбор символа.
4. Выберите функцию:
 - ▷ „Только дверь водителя“
Отпирается только дверь водителя и лючок топливного бака. При повторном нажатии отпирается весь автомобиль.
 - ▷ „Все двери“
Отпирается весь автомобиль.

В зависимости от оснащения или экспортного варианта можно настроить разблокировку дверей с помощью  кнопки пульта дистанционного управления.

Комфортное открывание

Посредством электронного ключа можно одновременно открывать окна и крышку люка.

 Нажмите и удерживайте клавишу на электронном ключе.

Откроются окна и крышка люка.

Отпускание клавиши останавливает движение.

Блокировка

 Нажмите клавишу электронного ключа.

 Блокирование снаружи
Не блокируйте автомобиль снаружи, если в нем находятся люди, поскольку в некоторых экспортных модификациях разблокирование изнутри невозможно. ◀

Комфортное закрытие

Посредством электронного ключа можно одновременно закрывать окна и крышку люка, а также отводить наружные зеркала заднего вида.

 Нажмите и удерживайте клавишу на электронном ключе.

При включенном указателе поворота/аварийном световом сигнале наружные зеркала заднего вида не складываются.

 Следите за процессом закрывания
Следите за процессом закрывания и убедитесь, что никого не прижало. ◀

Отпускание клавиши останавливает движение.

Включить освещение салона и головной свет

 Нажмите клавишу электронного ключа при заблокированном автомобиле.

Открытие крышки багажника

 Удерживайте клавишу электронного ключа нажатой около 1 секунды.

Крышка багажника открывается, независимо от того, была она заблокирована или разблокирована.

Крышка багажника при открывании выдвигается назад и вверх. Следите при этом, чтобы было достаточно свободного места.

В некоторых вариантах комплектации можно открыть крышку багажника электронным ключом, только если перед этим разблокировать автомобиль.

Не оставляйте пульт дистанционного управления в багажном отделении, иначе доступ в автомобиль будет невозможен. Крышка багажника заблокируется сразу же после нажатия на нее.

Сигналы подтверждения автомобиля

1. „Настройки“
2. „Дверные замки“
3. „Мигание при зап./отп.“

Вызвать настройки положения сиденья и зеркал

Для пульта управления, используемого в данный момент, сохраняются последние настройки положения сиденья водителя и зеркала.

Если данная функция активирована, при отпирании автомобиля сохраненные настройки вызываются автоматически.

 **Опасность прищемления при отодвигании сиденья назад**

Если данная функция используется, заранее убедитесь, что пространство для ног под сиденьем водителя свободно. В противном случае при отодвигании сиденья назад можно нанести травмы пассажирам или повредить находящиеся на сиденье предметы. ◀

Процесс настройки прерывается:

- ▷ При задействовании переключателя регулировки сидений.
- ▷ Путем нажатия кнопки памяти положений сиденья и зеркал.

Активация настройки

1. „Настройки“
2. „Дверные замки“
3. „Посл. положение, авт.“

Неисправности

Если отпирание или запираание автомобиля больше невозможно выполнить с помощью электронного ключа, причина может заключаться в том, что аккумуляторная батарея разряжена либо внешние источники, такие как мобильные телефоны, металлические предметы, высоковольтные провода, радиомачты и т. д., создают помехи.

В таком случае разблокируйте или заблокируйте автомобиль, вставив интегрированный ключ в дверной замок.

Через дверной замок

Общие положения

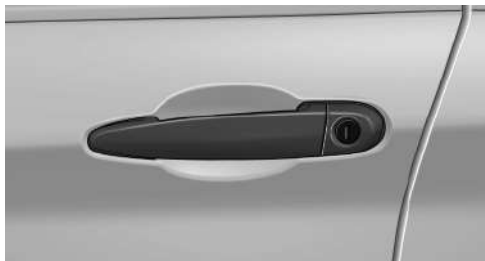

 **Блокирование снаружи**

Не блокируйте автомобиль снаружи, если в нем находятся люди, поскольку в некоторых экспортных модификациях разблокирование изнутри невозможно. ◀

В некоторых экспортных комплектациях сигнализация срабатывает при разблокировании через дверной замок.

Для выключения этой сигнализации отоприте автомобиль с помощью пульта дистанционного управления или включите зажигание, в определенных случаях используется аварийное распознавание пульта дистанционного управления.

Через замок двери блокируется или разблокируется только дверь водителя.

Совместное запираение дверей и крышки багажника

Для совместного запираения всех дверей и крышки багажника:

1. При закрытых дверях запирайте автомобиль кнопкой для центрального замка в салоне.
2. Отоприте и откройте дверь водителя или переднего пассажира.
3. Запирайте автомобиль.

- ▷ Заприте дверь водителя с помощью интегрированного ключа через замок двери или
- ▷ Нажмите вниз кнопку запирания на двери переднего пассажира и закройте дверь снаружи.

Запирание лючка топливного бака возможно только с помощью пульта дистанционного управления.

Ручное управление

При электронной неисправности отоприте или заприте дверь водителя, вставив интегрированный ключ в дверной замок.

Открытие и закрытие: изнутри

Блокировка и разблокировка



При нажатии на клавишу двери и крышка багажника при закрытых передних дверях заблокируются или разблокируются, но не обеспечится защита от кражи.

Лючок топливного бака остается разблокированным.

Отпирание и открытие

- ▷ Или отоприте все двери с помощью кнопки центрального замка и затем потяните устройство открывания двери над подлокотником, или
- ▷ Дважды потяните устройство открывания двери на каждой двери: в первый раз про-

изойдет отпирание двери, а второй раз - ее открытие.

Автоматическая блокировка

Настройка сохраняется в памяти для используемого в данный момент ключа.

1. „Настройки“
2. „Дверные замки“
3. Выберите функцию:
 - ▷ „Авт. запирание“
Через короткое время блокировка происходит автоматически, если не открыты двери.
 - ▷ „Запирание в нач. езды“
После начала движения блокировка происходит автоматически.

Крышка багажника

Открытие

Крышка багажника при открывании выдвигается назад и вверх. Следите при этом, чтобы было достаточно свободного места.

Открытие снаружи



- ▷ Нажмите клавишу крышки багажника.
- ▷  Удерживайте клавишу электронного ключа нажатой около 1 секунды.
- ▷ С помощью системы комфортного доступа доступно бесконтактное открывание крышки багажника, см. стр. 39.

Открытие из салона



Нажмите клавишу в пространстве для ног водителя.

Во время стоянки автомобиля открывается крышка багажника, если она не заблокирована.

Закрывание



В углублениях обшивки внутренней стороны крышки багажника находятся ручки, облегчающие ее опускание.



Участок закрывания должен быть всегда свободен

Во избежание травмирования при закрывании крышки багажника убедитесь в отсутствии препятствий на ее пути. ◀



Не кладите электронный ключ в багажное отделение

Всегда берите пульт дистанционного управления с собой, не оставляйте его в багажнике, иначе при закрытии крышки багажника пульт дистанционного управления может остаться запертым в автомобиле. ◀

Аварийная разблокировка



Потянуть за ручку в багажном отделении. Крышка багажника отпoretся.

Комфортный доступ

Принцип действия

Доступ к автомобилю возможен без включения пульта дистанционного управления.

Достаточно носить с собой электронный ключ, например, в кармане куртки.

Автомобиль автоматически распознает электронный ключ поблизости или в салоне.

Комфортный доступ поддерживает такие функции:

- ▷ Отпирание/запирание автомобиля.
- ▷ Комфортное закрывание.
- ▷ Отдельное отпирание крышки багажника.
- ▷ Бесконтактное открытие крышки багажника.
- ▷ Запуск двигателя.

Необходимые для работы условия

- ▷ Поблизости отсутствуют внешние источники радиопомех.
- ▷ Для блокировки электронный ключ должен находиться за пределами автомобиля.
- ▷ Разблокировка и блокировка снова возможна только через 2 секунды.

- ▶ Запуск двигателя возможен, только если электронный ключ находится в автомобиле.

Сравнение с обычным электронным ключом

Перечисленные функции можно регулировать нажатием кнопок пульта дистанционного управления или с помощью комфортного доступа.

Разблокировка

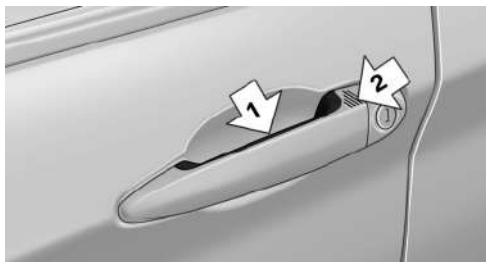

Возьмитесь полностью за ручку двери водителя или переднего пассажира, стрелка 1. Аналогично нажатию клавиши  пульта дистанционного управления.

Блокировка

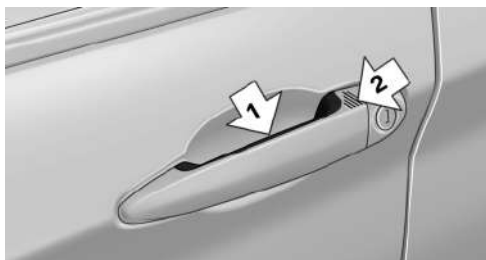

Нажмите пальцем кнопку на ручке двери, стрелка 2, примерно 1 секунду.

Аналогично нажатию клавиши  пульта дистанционного управления.

Чтобы сэкономить заряд аккумулятора автомобиля, следите за тем, чтобы перед бло-

кировкой зажигания и все потребители тока были выключены.

Комфортное закрытие

Панель ручки двери, стрелка 2, удерживать в нажатом положении.

Дополнительно к блокировке закроются окна и стеклянная крышка люка.



Следите за процессом закрытия

Следите за процессом закрытия и убедитесь, что никого не прижало. ◀

Отдельное отпирание крышки багажника

Нажмите клавишу на внешней стороне крышки багажника.

Аналогично нажатию клавиши  пульта дистанционного управления.



Не кладите электронный ключ в багажное отделение

Всегда берите пульт дистанционного управления с собой, не оставляйте его в багажнике, иначе при закрытии крышки багажника пульт дистанционного управления может остаться запертым в автомобиле. ◀

Бесконтактное открытие крышки багажника

С помощью системы комфортного доступа можно осуществлять бесконтактное открытие крышки багажника посредством имеющегося пульта дистанционного управления.

Датчик определяет направленное движение в средней области задней части автомобиля и крышка багажника открывается.

Крышка багажника при открывании выдвигается назад и вверх. Следите при этом, чтобы было достаточно свободного места.



Не касаться автомобиля

При движении ноги следить за безопасным положением и не касаться автомобиля, в противном случае возникает опасность травмирования горячими деталями глушителя. ◀

1. Стойте посередине за автомобилем.
2. Переместите ногу в направлении движения под бампер и сразу отведите ногу назад.

Аварийная световая сигнализация мигает три раза.

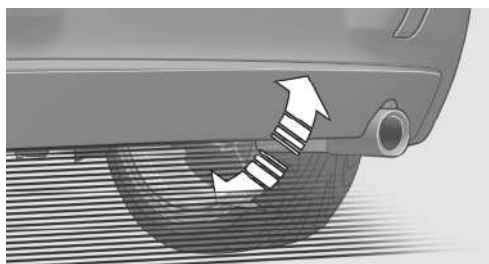

Крышка багажника открывается, независимо от того, была она заблокирована или разблокирована.



Не допускайте непреднамеренного открывания

В тех ситуациях, когда не требуется бесконтактное открывание крышки багажника, следите за тем, чтобы пульт дистанционного управления находился вне радиуса действия датчика, как минимум на расстоянии в 1,50 м от задней части автомобиля.

В противном случае крышка багажника может неожиданно открыться, например, из-за непреднамеренного или ошибочно распознанного движения ступни. ◀

Неисправности

Функции комфортного доступа могут препятствовать внешние источники, например, мобильные телефоны, металлические предметы, высоковольтные провода, радиомачты и т. д.

В этом случае нужно открыть или закрыть автомобиль посредством клавиш пульта дистанционного управления или интегрированного ключа через дверной замок.

При сбое в работе откройте крышку багажника с помощью кнопки пульта дистанционного управления или с помощью кнопки на крышке багажника.

Сигнализация

Принцип действия

Сигнализация реагирует на:

- ▷ Открывание двери, капота или крышки багажника.
- ▷ Движения в салоне автомобиля.
- ▷ Изменения при наклоне автомобиля, например, при попытке кражи колес или буксировке.
- ▷ Прерывание напряжения аккумуляторной батареи.

Сигнализация оповещает о несанкционированном вмешательстве путем:

- ▷ Подача акустического сигнала.
- ▷ Включения системы аварийной световой сигнализации.

Включение и выключение

Общие положения

Одновременно с запираем и отпираем автомобиля с помощью дистанционного управления или системы комфортного доступа включается или отключается сигнализация.

Дверной замок при включенной сигнализации

В некоторых экспортных комплектациях сигнализация срабатывает при разблокировании через дверной замок.

Для выключения этой сигнализации отпирите автомобиль с помощью пульта дистанционного управления или включите зажигание, в определенных случаях используется аварийное распознавание пульта дистанционного управления.

Крышка багажника при включенной сигнализации

Крышку багажника можно также открыть при включенной сигнализации с помощью пульта дистанционного управления.



Удерживайте клавишу электронного ключа нажатой ок. 1 секунды.

При закрытии крышки багажника она снова блокируется и контролируется. Аварийная световая сигнализация однократно мигает.

В некоторых вариантах комплектации можно открыть крышку багажника электронным ключом, только если перед этим разблокировать автомобиль.

Выключение сигнала

- ▷ Разблокируйте автомобиль с помощью электронного ключа.
- ▷ При системе комфортного доступа: При одновременно используемом пульте дистанционного управления потяните за ручку двери.

Контрольная лампа на внутреннем зеркале

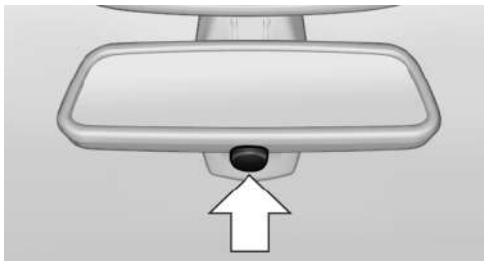

- ▷ Контрольная лампа мигает каждые 2 секунды:

Сигнализация включена.

- ▷ Контрольная лампа мигает после блокировки:

Двери, капот или крышка багажника неправильно закрыты, остальные объекты взяты под охрану.

В этом случае через 10 секунд контрольная лампа начинает мигать непрерывно. Система охраны салона и датчик крена не активны.

- ▷ Контрольная лампа гаснет после отпирания:

С автомобилем не производили никаких действий.

- ▷ После отпирания контрольная лампа мигает до тех пор, пока не запустится двигатель, но не более 5 минут:

Сигнализация сработала.

Датчик наклона

Датчик контролирует наклон автомобиля.

Сигнализация реагирует, например, при попытке кражи колес или при попытке буксировки.

Охрана салона

Для безупречной работы должны быть закрыты окна и крышка люка.

Предотвращение ложного срабатывания сигнализации

Датчик крена и охрана салона могут быть отключены вместе, например, в следующих ситуациях:

- ▷ В моечных установках или мойках.
- ▷ В двухъярусных гаражах.
- ▷ При железнодорожной, морской перевозке или транспортировке на прицепе.
- ▷ При перевозке животных в автомобиле.

Выключение датчика крена и охраны салона

 Клавишу пульта дистанционного управления удерживать нажатой в течение 10 секунд, как только автомобиль будет заблокирован.

Контрольная лампа горит ок. 2 секунд, а затем начинает мигать непрерывно.

Датчик крена и охрана салона выключены до новой блокировки.

Стеклоподъемники

Общие положения

 Забирайте с собой электронный ключ. При выходе из автомобиля забирайте с собой электронный ключ, иначе, например, дети могут управлять стеклоподъемниками и пораниться. ◀



Открытие

▷  Нажмите выключатель до точки срабатывания.

Окна открываются, пока удерживается выключатель.

▷  Нажмите выключатель с переходом за точку срабатывания.

Окно открывается автоматически.

Повторное нажатие останавливает движение.

Комфортное открывание, см. стр. 35, с помощью электронного ключа.

Закрывание

 Участок закрывания должен быть всегда свободен

Во избежание травмирования следите за закрыванием окон и убедитесь в отсутствии препятствий на их пути. ◀

▷  Потяните выключатель до точки срабатывания.

Окно закрывается, пока удерживается выключатель.

▷  Потяните переключатель с переходом за точку срабатывания.

Окно закрывается автоматически.

Нажатие на переключатель останавливает движение.

Комфортный режим управления, см. стр. 35, с помощью пульта дистанционного управления.

Комфортное закрывание, см. стр. 39, при комфортном доступе.

После выключения зажигания

Окнами можно управлять:

▷ В режиме Радио длительное время.

▷ При выключенном зажигании ок. 1 минуты.

Травмозащитная функция

Если при закрывании окна усилие привода превысит определенное значение, процесс закрывания прерывается.

Окно снова немного приоткроется.

 Опасность защемления, несмотря на травмозащитную функцию

Несмотря на травмозащитную функцию, следите за тем, чтобы зона закрывания окна была свободна, иначе в крайних случаях, например,

при попадании в нее тонких предметов, не гарантировано прерывание процесса закрывания. ◀



Без принадлежностей на окнах

Не закрепляйте никакие аксессуары в зоне движения окна - это может помешать работе травмозащитной функции. ◀

Закрывание без травмозащитной функции



Участок закрывания должен быть всегда свободен

Во избежание травмирования следите за закрыванием окон и убедитесь в отсутствии препятствий на их пути. ◀

Например, при опасности извне или в случае обледенения окна выполнить следующие действия:

1. Потяните переключатель с переходом за точку срабатывания и удерживайте его.
Действие травмозащитной функции будет ограничено, и окно лишь слегка приоткроется, если усилие привода превысит определенное значение.
2. В течение следующих 4 секунд снова потяните переключатель с переходом за точку срабатывания и удерживайте его.
Окно закрывается при отключенной травмозащитной функции.

защитный выключатель

Защитный выключатель препятствует тому, чтобы, например, дети в задней части салона не могли открывать и закрывать задние окна.

Включение и выключение



Нажмите клавишу.

Светодиод горит при включенной защитной функции.



Защитный выключатель управления для задней части салона

Во избежание травмирования при перевозке детей заблокируйте задние стеклоподъемники, нажав на выключатель. ◀

Шторки от солнца

Солнцезащитная шторка для заднего стекла

Общие положения

Если после неоднократного задействования шторки заднего стекла уже нельзя поворачивать непосредственно одну за другой, это означает, что система заблокирована на ограниченное время для предотвращения перегрева. Дайте системе остыть.

При низких внутренних температурах движение шторки заднее стекла невозможно.

Развернуть или свернуть солнцезащитную шторку заднего стекла



Нажмите клавишу.

Солнцезащитные шторы для задних боковых стекол

Вытащите шторку за петлю и навесьте в крепление.



Не открывайте окно при поднятой вверх шторке

Не открывайте окно при поднятой вверх шторке, иначе на больших скоростях возникает опасность повреждения и, как следствие, травм. ◀

Стекланный люк, электрический

Общие положения



Участок закрывания должен быть всегда свободен

Во избежание травмирования следите за закрыванием крышки люка и убедитесь в отсутствии препятствий на ее пути. ◀



Забирайте с собой электронный ключ

При выходе из автомобиля забирайте с собой электронный ключ, иначе, например, дети смогут управлять люком и пораниться. ◀



Поднятие крышки люка



Нажмите переключатель вверх.

- ▷ Поднимается закрытая крыша.
- ▷ Открытый люк закрывается до приподнятого положения. Сдвижная панель остается полностью открытой.

Открыть/закрыть стекланный люк и сдвижную панель

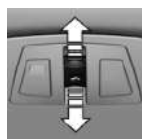

- ▷ Переместите переключатель назад к точке срабатывания и удерживайте. Стекланный люк и сдвижная панель открываются вме-

сте, пока удерживается переключатель.

- ▷ Переместите переключатель над точкой срабатывания назад.

Стекланный люк и сдвижная панель открываются автоматически. Повторное нажатие на переключатель останавливает открывание.

По аналогии со стекланным люком закрывается посредством перемещения переключателя вперед.

Сдвижная панель остается открытой и может быть закрыта вручную.

Комфортный режим управления, см. стр. 35, с помощью пульта дистанционного управления.

Комфортное закрывание, см. стр. 39, при комфортном доступе.

Комфортное положение

Останавливает крышу в комфортном положении, если крыша открыта неполностью. Благодаря этому уменьшается шум, создаваемый потоком воздуха в салоне автомобиля.

При необходимости продолжите его движение нажатием переключателя.

После выключения зажигания

Люком можно управлять после выключения зажигания еще в течение припл. 1 минуты.

Травмозащитная функция

Если при закрывании крышки люка усилие привода превысит определенное значение, то процесс закрывания прервется, когда крышка люка пройдет половину пути или при закрывании из приподнятого положения.

Крышка люка снова приоткрывается.



Опасность заземления, несмотря на травмозащитную функцию

Несмотря на травмозащитную функцию, следите за тем, чтобы зона закрывания люка

была свободна, иначе в крайних случаях, например, при попадании в нее тонких предметов, не гарантировано прерывание процесса закрывания. ◀

Закрывание без травмозащитной функции из открытого положения

Например, при опасности извне выполнить следующие действия:

1. Сдвиньте переключатель с переходом за точку срабатывания вперед и удерживайте его.
Действие травмозащитной функции будет ограничено, и люк лишь слегка приоткроется, если усилие привода превысит определенное значение.
2. Снова сдвиньте переключатель с переходом за точку срабатывания вперед и удерживайте его до тех пор, пока люк не закроется при отключенной травмозащитной функции.

Закрывание без травмозащитной функции из поднятого положения

При возникновении внешней опасности переместите переключатель вперед за точку срабатывания и удерживайте его.

Крыша закрывается при отключенной травмозащитной функции.

Инициализация после прерывания тока

После прерывания тока во время открывания или закрывания функционирование крыши ограничено.

Инициализация системы

Систему можно инициализировать при остановленном автомобиле и работающем двигателе.

При инициализации крыша закрывается без травмозащитной функции.



Участок закрывания должен быть всегда свободен

Во избежание травмирования следите за закрыванием крышки люка и убедитесь в отсутствии препятствий на ее пути. ◀

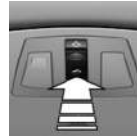

Нажмите переключатель вверх и удерживайте его в этом положении, пока инициализация не будет завершена:

- ▷ Инициализация начнется в течение 15 секунд и будет завершена, когда крыша полностью закроется.
- ▷ Крыша закрывается при отключенной травмозащитной функции.

Регулировка

Оснащение автомобиля

В этой главе описаны все варианты серийного, экспортного и специального оборудования, которые предлагаются в модельном ряду. Поэтому описывается также оборудование, которое отсутствует в автомобиле, например, в связи с выбранным дополнительным оборудованием или экспортным вариантом. Это также относится к важным для безопасности функциям и системам.

Правильная посадка на сиденье

Чтобы при поездке Ваши мышцы не напрягались и не уставали, очень важно принять правильную позу на сиденье.

От правильной посадки в случае аварии во многом зависит защитное действие:

- ▷ Ремней безопасности, см. стр. 49.
- ▷ Подголовников, см. стр. 51.
- ▷ Подушек безопасности, см. стр. 99.

Сиденья

Общие положения

 Не регулируйте сиденье водителя во время движения

Не регулируйте сиденье водителя во время движения, т.к. в результате неожиданного смещения сидения автомобиль может выйти из под контроля, создав аварийную ситуацию на дороге. ◀

 Не наклоняйте спинки сидений слишком сильно

Спинку сиденья переднего пассажира во время движения также не следует откидывать

слишком сильно, т.к. при аварии пассажир может проскользнуть под ремнем. В результате чего он не может выполнить свою защитную функцию. ◀

Регулируемые вручную сиденья

Обзор

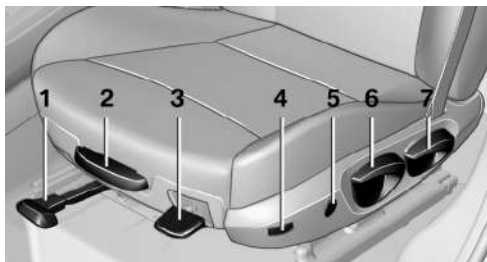

- 1 Продольная регулировка сиденья
- 2 Подколенная опора
- 3 Наклон сиденья
- 4 Ширина спинки
- 5 Поясничная опора
- 6 Регулировка по высоте
- 7 Наклон спинки сиденья

Продольная регулировка сиденья

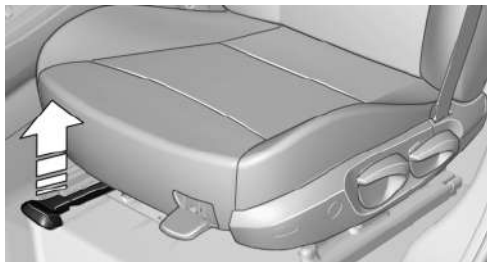

Потянуть за рычаг и переместить сиденье в нужном направлении.

После отпускания рычага слегка подвигать сиденье вперед-назад, чтобы оно правильно зафиксировалось.

Регулировка по высоте

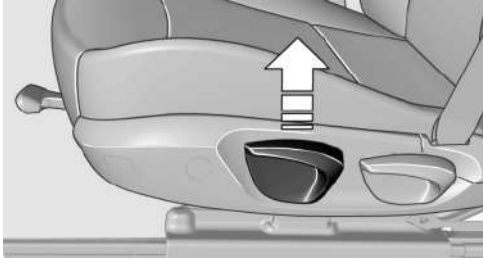

Потянуть рычаг и увеличить или уменьшить нагрузку на сиденье требуемым образом.

Наклон спинки сиденья



Потянуть рычаг и увеличить или уменьшить нагрузку на спинку требуемым образом.

Угол наклона сиденья

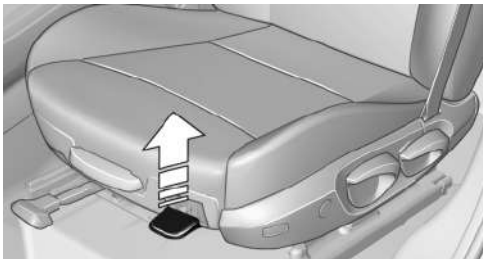

Потянуть за рычаг и подвигать сиденье, пока не будет установлен нужный наклон. После отпускания рычага надавить на сиденье спи-

ной либо наоборот отклониться вперед, чтобы оно правильно зафиксировалось.

Электрически регулируемые сиденья

Обзор

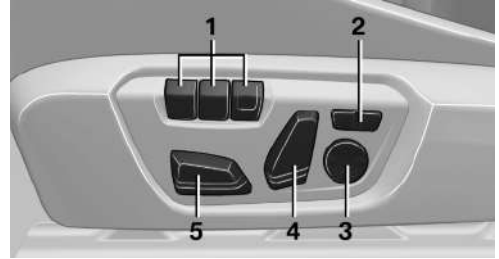

- 1 Память положений сидений и зеркал
- 2 Ширина спинки
- 3 Поясничная опора
- 4 Наклон спинки сиденья
- 5 Продольное направление, высота, угол наклона сиденья

Указание

Настройка положения сиденья водителя сохраняется для использующегося в данный момент пульта дистанционного управления. При отпирании автомобиля с пульта дистанционного управления сохраненное положение вызывается автоматически, если данная функция, см. стр. 36, активирована.

Подробности настроек

1. Продольная регулировка сиденья.

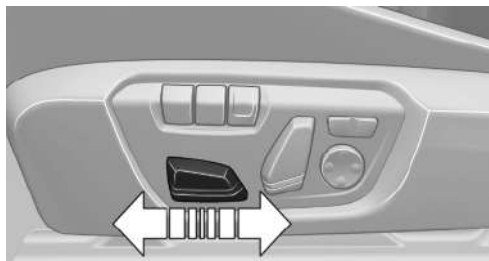

2. Высота.

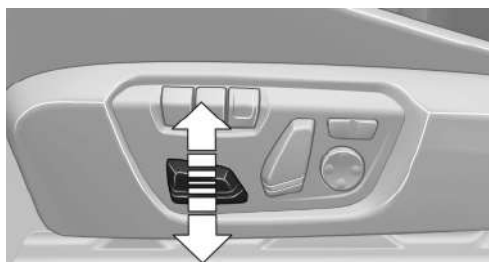

3. Наклон сиденья.

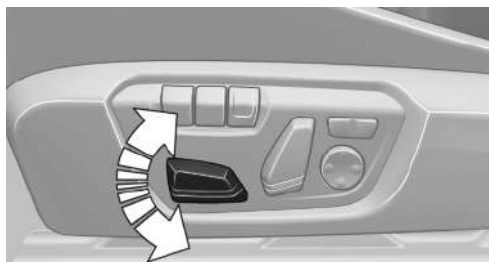

4. Наклон спинки сиденья.

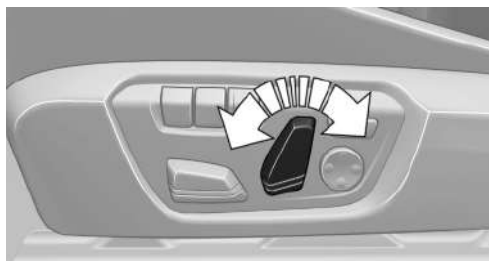

Подколенная опора

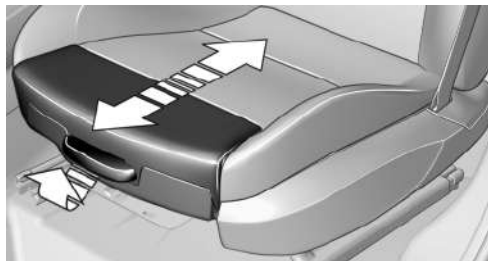

Потяните за рычаг с передней стороны сиденья и установите подколенную опору в удобное положение

Поясничная опора

Изгиб спинки сиденья можно изменять для поддержки поясничного отдела, поясницы. Для поддержки прямой осанки на сиденье поддерживается область таза и позвоночник.



- ▶ Нажмите на передний/задний край переключателя. Изгиб увеличивается/уменьшается.
- ▶ Нажмите на верхний/нижний край переключателя. Изгиб смещается вверх/вниз.

Ширина спинки



Измените ширину спинки сиденья с помощью боковых колодок, чтобы отрегулировать боковую поддержку.

Обогрев сиденья спереди



Включение

 С каждым нажатием клавиши включается следующий температурный режим.

При самой высокой температуре горят три светодиода.

Если движение продолжается в течение примерно 15 минут, обогрев сиденья активируется автоматически и использует последнюю настроенную температуру.

Если активирована система ECO PRO, см. стр. 177, мощность обогрева будет уменьшена.

Выключение

 Нажмите и удерживайте клавишу. Светодиоды гаснут.

Обогрев сиденья сзади



Включение

 С каждым нажатием клавиши включается следующий температурный режим.

При самой высокой температуре горят три светодиода.

Если движение продолжается в течение примерно 15 минут, обогрев сиденья активируется автоматически и использует последнюю настроенную температуру.

Если активирована система ECO PRO, см. стр. 177, мощность обогрева будет уменьшена.

Выключение

 Нажмите и удерживайте клавишу. Светодиоды гаснут.

Ремни безопасности

Количество ремней безопасности

Автомобиль снабжен пятью ремнями безопасности для Вашей безопасности и безопасности пассажиров. Однако они обеспечивают безопасность только в том случае, если были правильно пристегнуты.

Примечания

Каждый раз перед началом поездки все сидящие в автомобиле должны пристегнуть свои ремни безопасности.

Надувные подушки безопасности только дополняют ремни, повышая общий уровень защиты, но не заменяют их.

- ▷ Если сиденье отрегулировано правильно, то верхняя точка крепления ремня подходит для взрослых людей любого роста.
- ▷ Оба внешних замка ремней безопасности, интегрированные в заднее сиденье, предназначены для сидящих слева и справа пассажиров.

- ▶ Внутренний замок ремня безопасности заднего сиденья предназначен исключительно для среднего пассажира.

 Каждый ремень безопасности - для одного пассажира

Одним ремнем безопасности должен пристегиваться только один человек. Запрещается перевозить детей, даже грудных, на коленях. ◀

 Пристегнуть ремень

Лента ремня должна как можно плотнее, без перекручивания и с хорошим натягом прилегать к телу, охватывая плечо и верхнюю часть бедер. Проверьте, чтобы она проходила ниже пояса, а не давила на живот. В противном случае при лобовом столкновении ремень может соскользнуть по бедрам, что чревато травмами живота.

Не допускайте, чтобы ремень охватывал шею, терся об острые кромки или был пережат. Следите, чтобы под ремнем не оказалось твердых или бьющихся предметов. ◀

 Снижение эффективности удерживающей функции

Не надевайте одежду, оставляющую следы, и время от времени подтягивайте ремень в области верхней части тела, в противном случае эффективность удерживающей функции ремня безопасности может снизиться. ◀

Пристегивание ремня

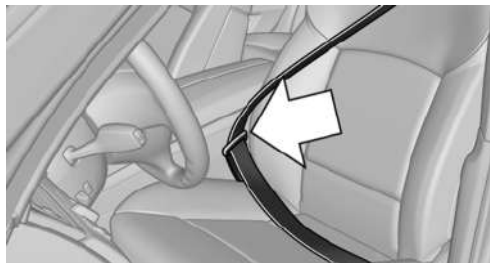

Замок ремня должен запереться со слышимым щелчком.

Отстегивание ремня

1. Придержите ремень рукой.
2. Нажмите красную клавишу на замке.
3. Заправьте ремень во втягивающее устройство.

Напоминание о непристегнутых ремнях водителя и переднего пассажира



Отображается сообщение системы автоматической диагностики. Проверьте, хорошо ли пристегнуты ремни безопасности.

Функция напоминания о непристегнутом ремне активируется в том случае, если не пристегнут ремень безопасности со стороны водителя. В некоторых экспортных исполнениях напоминание о непристегнутых ремнях активно также со скорости прибл. 8 км/ч, если ремень переднего пассажира не пристегнут или на сиденье переднего пассажира лежат тяжелые предметы.

Напоминание о не пристегнутых ремнях задних сидений



Контрольная лампа в комбинации приборов горит после запуска двигателя.

- ▶ Зеленый: на соответствующем заднем сиденье ремень надет.
- ▶ Красный: на соответствующем заднем сиденье ремень не надет.

Напоминание о непристегнутом ремне также активируется в случае, когда снимается ремень безопасности на заднем сиденье во время движения.

Повреждение ремней безопасности

После аварии или при повреждении:

Замените ремни безопасности вместе с натяжителями и проверьте крепление ремней.

 Проверка и замена ремней безопасности

Поручайте эти работы только СТОА, так как в противном случае нельзя гарантировать корректное функционирование данной системы безопасности. ◀

Подголовники передних сидений

Правильно отрегулированный подголовник

Правильно отрегулированный подголовник снижает риск травмирования шейного отдела позвоночника в случае аварии.

 **Настройка подголовника**
Правильно отрегулируйте подголовник на всех занятых сиденьях с целью снижения опасности травмирования в случае аварии. ◀

Регулировка по высоте

Отрегулируйте подголовник так, чтобы его середина находилась примерно на уровне ушей.

Дистанция

Расстояние установите таким образом, чтобы подголовник как можно ближе прилегал к затылку.

При необходимости отрегулировать расстояние посредством наклона спинки сиденья.

Регулировка по высоте

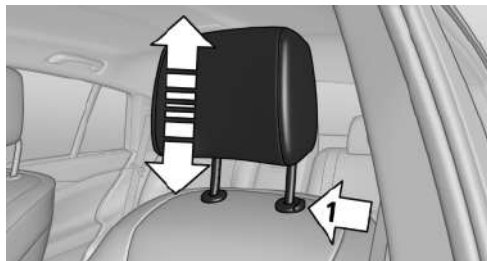

- ▷ Выше: вытяните подголовник.
- ▷ Ниже: нажмите клавишу, стрелка 1, и опустите подголовник.

Наклон

Можно настроить три различных положения.



- ▷ Вперед: потяните верхний край подголовника вперед, стрелка 1.
- ▷ Назад: нажмите кнопку, стрелка 2. Подголовник сложится в крайнем заднем положении.

Снятие

Снимайте подголовник только в том случае, если соответствующее сиденье не занято.

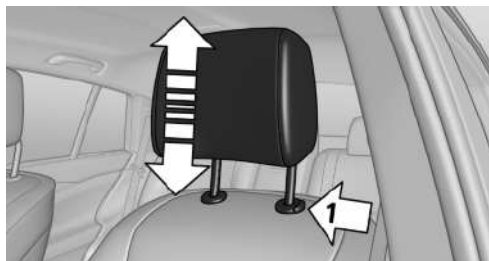

1. Вытяните подголовник вверх до упора.
2. Нажмите клавишу, стрелка 1, и полностью вытяните подголовник.



Перед посадкой пассажиров

Установите подголовники на место перед посадкой пассажиров для повышения их безопасности. ◀

Подголовники задних сидений

Правильно отрегулированный подголовник

Правильно отрегулированный подголовник снижает риск травмирования шейного отдела позвоночника в случае аварии.



Настройка подголовника

Правильно отрегулируйте подголовник на всех занятых сиденьях с целью снижения опасности травмирования в случае аварии. ◀

Регулировка по высоте

Отрегулируйте подголовник так, чтобы его середина находилась примерно на уровне ушей.

Регулировка по высоте

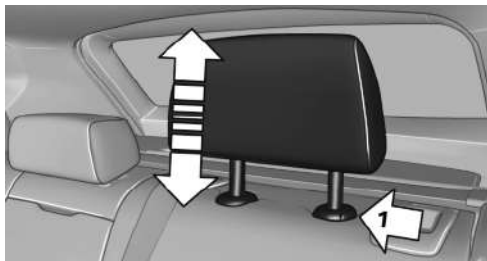

- ▷ Выше: вытяните подголовник.
- ▷ Ниже: нажмите клавишу, стрелка 1, и опустите подголовник.

Средний подголовник не регулируется по высоте.

Откиньте подголовник



Откиньте/сложите подголовники

Складывайте подголовники только в том случае, когда в задней часть салона нет пассажиров. Выдвиньте опущенный подголовник снова, если в задней части салона находятся пассажиры, в противном случае при аварии возникает повышенная опасность травмирования. ◀

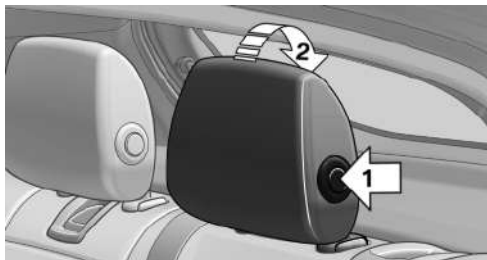

- ▷ Задвинуть вниз: нажмите кнопку, стрелка 1, и нажмите на подголовники вниз.
- ▷ Выдвинуть вверх: потяните подголовники вверх.

Снятие

Снимайте подголовник только в том случае, если соответствующее сиденье не занято.

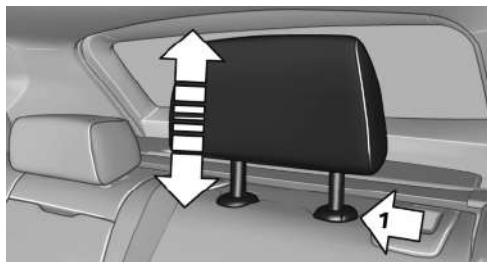

1. Вытяните подголовник вверх до упора.
2. Нажмите клавишу, стрелка 1, и полностью вытяните подголовник.

 Перед посадкой пассажиров

Установите подголовники на место перед посадкой пассажиров для повышения их безопасности. ◀

Память положений сидений и зеркал

Общие положения



Для одного пульта управления можно сохранить и вызвать два различных положения сиденья водителя и зеркал. Регулировка ширины спинки и поясничной опоры не сохраняется.

Сохранение

1. Включите зажигание.
2. Отрегулируйте положение сиденья.
3. Нажмите клавишу . В клавише горит светодиод.
4. Нажмите нужную клавишу 1 или 2. Светодиод гаснет.

Если клавиша M была нажата случайно:



Еще раз нажмите клавишу. Светодиод гаснет.

Восстановление



Не пользуйтесь функцией памяти во время движения

Не вызывайте функцию памяти во время движения во избежание аварии в результате неожиданного движения сиденья или рулевого колеса. ◀

Комфортная функция

1. Откройте дверь водителя.
2. Выключите зажигание.
3. Коротко нажмите нужную клавишу 1 или 2.

Выполняется соответствующая автоматическая регулировка сидений.

Процесс будет прерван при нажатии выключателя регулировки сидений или одной из клавиш.

Защитная функция

1. Закройте дверь водителя или включите зажигание.
2. Нажмите и удерживайте нужную клавишу 1 или 2, пока процесс регулировки не будет завершен.

Восстановление было деактивировано

Через короткое время восстановление сохраненных положений сидений деактивируется для сбережения ресурса аккумулятора.

Для того чтобы снова включить восстановление:

- ▷ Откройте и закройте дверь или крышку багажника.
- ▷ Нажмите клавишу электронного ключа.
- ▷ Нажмите кнопку запуска/останова двигателя.

Зеркало

Наружные зеркала заднего вида

Обзор



- 1 Регулировка
- 2 Слева/справа, парковка
- 3 Складывание и разведение

Общие положения

 Правильно оценивайте дистанции. Отражающиеся в зеркале объекты в действительности находятся ближе, чем Вам кажется. В целях безопасности не стоит оценивать расстояние до движущихся позади транспортных средств, наблюдая за ними в зеркале. ◀

В зависимости от оснащения настройка зеркала сохраняется для используемого сейчас пульта дистанционного управления. Если данная функция активирована, при отпирании автомобиля с пульта дистанционного управления сохраненные настройки вызываются автоматически.

Выбор зеркала



Переключение на другое зеркало:
Сдвиньте переключатель зеркала.

Электрорегулировка



Рулевое колесо регулируется с помощью переключателя.

Запись положений в память

Память положений сиденья и зеркал, см. стр. 53.

Ручная регулировка

Например, при неисправности электрооборудования регулируйте положение зеркала, надавливая на его края.

Автоматическая установка в парковочное положение

При установленной передаче заднего хода зеркало со стороны переднего пассажира немного отклоняется. Таким образом, например, при парковке улучшается обзор кромки бордюрного камня или других расположенных снизу препятствий.

Активация

1.  С помощью переключателя выберите наружное зеркало со стороны водителя.
2. Установите рычаг селектора в положение R.

При движении с прицепом функция автоматической установки в парковочное положение выключена.

Деактивация

С помощью переключателя выберите наружное зеркало со стороны переднего пассажира.

Складывание и разведение

 Нажмите клавишу.

Возможно при скорости не более 20 км/ч.

Полезно, например:

- ▷ В моечных установках.
- ▷ На узких улицах.
- ▷ Для сведения зеркал, разведенных вручную.

Разведенные зеркала автоматически складываются на скорости примерно 40 км/ч.

 Сведите перед въездом в моечную установку

Перед мойкой в автоматических установках вручную или с помощью кнопки сложите зеркала, в противном случае, в зависимости от ширины автомобиля, они могут повредиться. ◀

Автоматический обогрев

При включенном двигателе автоматически производится обогрев обоих наружных зеркал.

С автоматическим затемнением

Оба наружных зеркала с автоматическим затемнением. Для управления служат фотоэлементы во внутреннем зеркале, см. стр. 55.

Салонное зеркало заднего вида

Уменьшение слепящего действия

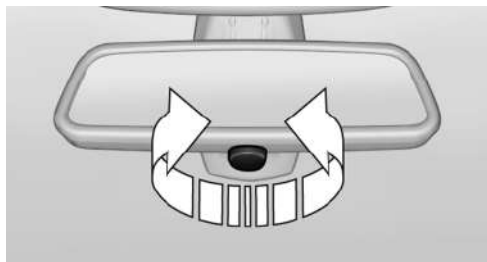

Свет фар движущихся позади автомобилей в темное время суток: поверните ручку.

Внутреннее зеркало с автоматическим затемнением

Принцип действия

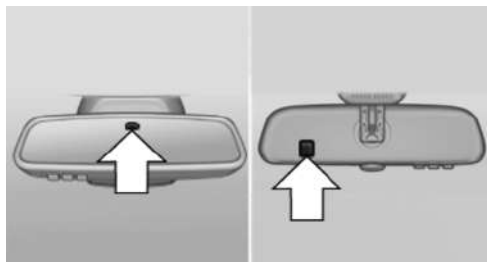

Для управления служат фотоэлементы:

- ▷ В стекле зеркала.
- ▷ С обратной стороны зеркала.

Необходимое для работы условие

Для обеспечения надежности действия:

- ▷ Фотоэлементы должны быть чистыми.
- ▷ Не закрывайте пространство между внутренним зеркалом и лобовым стеклом.

Рулевое колесо

Общие положения

 Не выполнять регулировку во время поездки

Не выполняйте регулировку рулевого колеса во время движения, иначе существует опасность аварии в результате неожиданного движения. ◀

Электрическая блокировка рулевого управления

Ручная коробка передач: рулевое колесо блокируется автоматически при открытии двери водителя.

Для разблокирования необходимо включить зажигание.

 Включение зажигания.

Перед началом движения следует включить зажигание, в противном случае электронный блокиратор рулевого колеса не разблокируется и автомобилем нельзя будет управлять. ◀

Регулировка

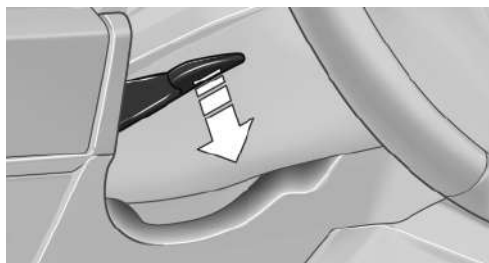

1. Откиньте рычаг вниз.
2. Отрегулируйте рулевое колесо в продольном направлении и по высоте положения сиденья.
3. Откиньте переключатель обратно.

Обогрев рулевого колеса



Включение/выключение



Нажмите клавишу.

- ▶ ВКЛ.: загорается светодиод.
- ▶ ВЫКЛ.: светодиод гаснет.

Безопасная перевозка детей

Оснащение автомобиля

В этой главе описаны все варианты серийного, экспортного и специального оборудования, которые предлагаются в модельном ряду. Поэтому описывается также оборудование, которое отсутствует в автомобиле, например, в связи с выбранным дополнительным оборудованием или экспортным вариантом. Это также относится к важным для безопасности функциям и системам.

Выбор правильного места для перевозки детей

Указание



Перевозка детей в автомобиле

Не оставляйте детей в автомобиле без присмотра. Необдуманными действиями, например, открытием дверей, они могут подвергнуть опасности себя и других людей. ◀

Подходящие сиденья

Универсальные детские удерживающие системы безопасности, разрешенные для соответствующих возрастных групп, принципиально можно устанавливать на переднем пассажирском сиденье и внешних задних сиденьях автомобиля.

Дети должны сидеть сзади

Дорожная статистика свидетельствует: заднее сиденье является наиболее безопасным для детей.



Перевозите детей на задних сиденьях

Дети до 12 лет или ростом менее 150 см должны перевозиться только в задней части салона в подходящих детских удерживающих системах безопасности, в противном случае

при аварии существует повышенная опасность травмирования. ◀

дети на сидении переднего пассажира

В случае необходимости установки удерживающей системы безопасности детей на сиденье переднего пассажира следует деактивировать фронтальную и боковую НПБ со стороны переднего пассажира. Деактивация подушек безопасности переднего пассажира возможна только с помощью замка-выключателя НПБ переднего пассажира, см. стр. 101.



Отключение подушек безопасности

Если Вы устанавливаете удерживающую систему безопасности детей на сиденье переднего пассажира, необходимо деактивировать НПБ переднего пассажира, в противном случае подушки безопасности могут серьезно травмировать ребенка, даже при наличии удерживающей системы безопасности детей. ◀

Установка удерживающих систем безопасности для детей

Удерживающие системы безопасности детей

На СТОА Вы можете приобрести системы безопасности для детей любых возрастных групп и весовых категорий.

Перед монтажом

Перед монтажом детских удерживающих систем безопасности проследить за тем, чтобы спинки сидений были заблокированы.

Примечания

 Инструкции изготовителя удерживающих систем безопасности детей

Чтобы системы безопасности для детей в полном объеме выполняли свои защитные функции, соблюдайте при их выборе, установке и эксплуатации инструкции изготовителя. ◀

 Удерживающие системы безопасности детей после аварии

После аварии обратитесь в сервисный центр по поводу проверки, а при необходимости – и замены всех узлов и деталей удерживающей системы безопасности детей и задействованного ремня безопасности.

Эти работы должны выполняться только СТОА. ◀

На сиденье переднего пассажира

Деактивация надувных подушек безопасности

Перед установкой удерживающей системы безопасности детей на сиденье переднего пассажира обратите внимание на то, чтобы фронтальная и боковая НПБ на стороне переднего пассажира были деактивированы.

Деактивация подушки безопасности переднего пассажира замочным выключателем, см. стр. 101.

 Отключение подушек безопасности
Если Вы устанавливаете удерживающую систему безопасности детей на сиденье переднего пассажира, необходимо деактивировать НПБ переднего пассажира, в противном случае подушки безопасности могут серьезно травмировать ребенка, даже при наличии удерживающей системы безопасности детей. ◀

Положение и высота сиденья

Перед монтажом универсальной удерживающей системы безопасности детей отвести сиденье переднего пассажира в заднее верхнее конечное положение для обеспечения оптимального расположения ремня на теле и защиты в случае аварии.

Больше не изменяйте положение и высоту сиденья.

Ширина спинки

При регулируемой ширине спинки: перед установкой детской удерживающей системы на сидении переднего пассажира полностью откройте спинку по ширине. После этого не изменяйте ширину спинки и не восстанавливайте запоминаемое положение.

 Ширина спинки при наличии детского сиденья

Перед установкой удерживающей системы безопасности детей на сиденье переднего пассажира установите максимальную ширину спинки. Ширину спинки больше нельзя изменять, в противном случае возможно снижение устойчивости детского сиденья. ◀

Крепление детского сиденья ISOFIX

Указание

 Инструкции изготовителя удерживающей системы безопасности детей ISOFIX

Перед установкой и использованием системы ISOFIX изучите инструкции по эксплуатации и требования техники безопасности, предусмотренные изготовителем системы, в противном случае возможно снижение эффективности защитного действия. ◀

Подходящие детские сиденья системы ISOFIX

Следующие удерживающие системы безопасности детей ISOFIX могут быть использованы на задних сиденьях. Соответствующие классы буквами или названием ISO указаны на детских сиденьях.

На задних сиденьях

A - ISO / F3	C - ISO / R3
B - ISO / F2	D - ISO / R2
B1 - ISO / F2X	E - ISO / R1
F - ISO/L1	G - ISO/L2

В зависимости от размера удерживающей системы безопасности детей при необходимости переместите подголовники вверх и согласуйте продольную регулировку переднего сиденья.

Нижние крепления системы ISOFIX

 Правильная фиксация нижних креплений ISOFIX

Во избежание снижения эффективности защитного действия проверяйте, чтобы нижние крепления ISOFIX правильно защелкивались и детское сиденье плотно прилегало к спинке автомобильного сиденья. ◀

Перед монтажом удерживающих систем безопасности для детей ISOFIX отведите ремень безопасности из области крепления детского сиденья.

Без системы с люком для перевозки длинномерных предметов: положение

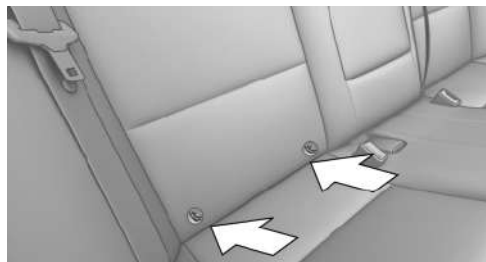

Нижние крепления системы ISOFIX находятся в зазоре между сиденьем и спинкой.

С системой с люком для перевозки длинномерных предметов: положение



Нижние крепления ISOFIX находятся под указанными крышками.

Установка удерживающих систем безопасности для детей ISOFIX

1. Установите удерживающую систему безопасности для детей, см. указания по эксплуатации системы.
2. Следите за тем, чтобы оба крепления системы ISOFIX были защелкнуты надлежащим образом.

Верхний ремень ISOFIX

Указание

! Фиксирующие проушины ISOFIX страховочного ремня ISOFIX во избежание их повреждения разрешается использовать только для крепления удерживающих систем безопасности детей. ◀

Точки крепления

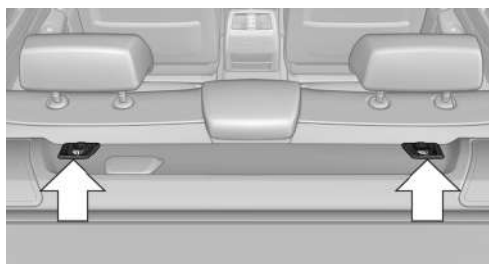

Для крепления верхнего страховочного ремня удерживающей системы ISOFIX предусмотрены две точки.

Положение страховочного ремня

! Крепежный ремень
Чтобы верхний крепежный ремень в полной мере выполнял свои функции, убедитесь в том, что он нигде не перекручен относительно верхней точки крепления и не трется об острые кромки и подголовники, в противном случае ремень не сможет надлежащим образом удерживать детскую удерживающую систему безопасности при аварии. ◀

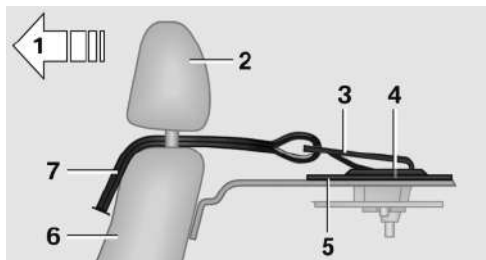

- 1 Направление движения
- 2 Подголовник
- 3 Карабин верхнего страховочного ремня
- 4 Точка крепления/проушина
- 5 Задняя полка
- 6 Спинка сиденья
- 7 Верхний страховочный ремень

Фиксация верхнего страховочного ремня в точке крепления

1. Снимите защиту точки крепления.
2. Установите подголовник вверх или снимите.
3. Протяните верхний страховочный ремень между кронштейнами подголовника.
4. Зацепите карабин страховочного ремня за проушину.
5. Туго потяните страховочный ремень вниз.
6. При необходимости установите подголовник вниз и зафиксируйте.

предохранитель дверей и окон

Задние двери

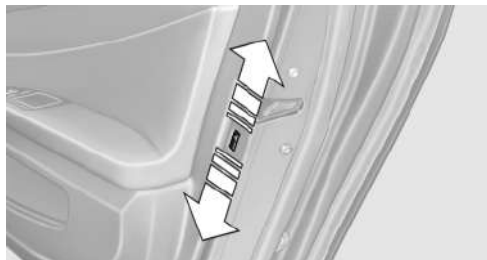

Опустите вниз предохранительные рычажки на задних дверях.

Теперь соответствующую дверь можно открыть только снаружи.

Защитный выключатель задней части салона



Нажмите на кнопку на двери водителя, если на заднем сиденье находятся дети.

Будут заблокированы различные функции, и ими нельзя будет управлять в задней части салона, см. Защитный выключатель, см. стр. 43.

Вождение

Оснащение автомобиля

В этой главе описаны все варианты серийного, экспортного и специального оборудования, которые предлагаются в модельном ряду. Поэтому описывается также оборудование, которое отсутствует в автомобиле, например, в связи с выбранным дополнительным оборудованием или экспортным вариантом. Это также относится к важным для безопасности функциям и системам.

Кнопка запуска/останова двигателя

Принцип действия



При нажатии на кнопку запуска/останова двигателя зажигание включается или выключается, а также запускается двигатель.

Автоматическая коробка передач: Двигатель запускается, если при нажатии кнопки запуска/останова двигателя нажат тормоз.

МКПП: двигатель запускается, если при нажатии кнопки Старт/Стоп выжимается педаль сцепления.

Включение зажигания

Автоматическая коробка передач: Нажмите кнопку запуска/останова двигателя, тормоз при этой не нажимайте.

МКПП: нажмите кнопку Старт/Стоп, не нажимайте при этом на педаль сцепления.

Все системы готовы к работе.

Большинство контрольных и сигнальных ламп в комбинации приборов загораются с различным интервалом.

При выключенном двигателе выключите зажигание и ненужные потребители электроэнергии для сбережения ресурса аккумулятора.

Зажигание выключается автоматически:

- ▶ При запираии, если включен ближний свет.
- ▶ Незадолго до разрядки аккумулятора, чтобы сохранялась возможность запуска двигателя.
- ▶ При выключенном двигателе и включенном зажигании режим Радио включается автоматически при открывании двери, если освещение выключено либо включен постоянный ближний свет.

Выключение зажигания

Автоматическая коробка передач: Еще раз нажмите кнопку запуска/останова двигателя, тормоз не нажимайте.

МКПП: нажмите кнопку Старт/Стоп, не нажимайте при этом на педаль сцепления.

В комбинации приборов гаснут все контрольные лампы.

При выключенном двигателе выключите зажигание и ненужные потребители электроэнергии для сбережения ресурса аккумулятора.



Положение Р при выключенном зажигании

При выключенном зажигании автоматически устанавливается положение Р. Следите за тем, чтобы, например, на мочной установке не происходило непреднамеренное выключение зажигания. ◀

Зажигание автоматически выключается при остановленном автомобиле и выключенном двигателе:

- ▷ При запертии, также при включенном ближнем свете.
- ▷ Незадолго до разрядки аккумулятора, чтобы сохранялась возможность запуска двигателя. Эта функция доступна только при выключенном ближнем свете.
- ▷ При открытии или закрытии двери водителя, если ремень безопасности водителя снят и ближний свет выключен.
- ▷ При снятии ремня безопасности водителя, если дверь водителя открыта и ближний свет выключен.

При выключении зажигания при открывании или закрывании двери водителя или снятии ремня безопасности водителя радиочасть остается активной.

Режим Радио

Включить режим радио:

- ▷ При выключенном зажигании: нажмите кнопку Вкл./Выкл. на радиоприемнике.
- ▷ При работающем двигателе: нажмите кнопку Старт/Стоп.

В этом режиме отдельные потребители электроэнергии остаются готовыми к работе.

Режим Радио выключается автоматически:

- ▷ Примерно через 8 минут.
- ▷ При блокировании посредством центрального замка.
- ▷ Незадолго до разрядки аккумулятора, чтобы сохранялась возможность запуска двигателя.

Пуск двигателя

Общие положения



Закрытые помещения

Не оставляйте двигатель работающим в закрытых помещениях, поскольку вдыхание выхлопных газов может привести к потере сознания и смерти. В состав отработавших га-

зов входит не имеющий ни цвета, ни запаха ядовитый угарный газ. ◀



Автомобиль без присмотра

Не оставляйте автомобиль с работающим двигателем без присмотра, поскольку он представляет опасность.

Перед тем, как покинуть автомобиль с работающим двигателем, включите стояночный тормоз и установите рычаг селектора в положение парковка или холостой ход, в противном случае автомобиль может начать самопроизвольное движение. ◀



Частый последовательный запуск

Избегайте повторных попыток запуска, при которых двигатель не начинает работать, или многократного запуска. Иначе топливо не будет сжигаться или недостаточно сжигаться, и тогда существует опасность перегрева и повреждения катализатора. ◀

Не прогревайте двигатель во время стоянок, а трогайтесь с места при умеренном числе оборотов.

Дизельный двигатель

При холодном двигателе и температуре ниже примерно 0 °C может немного замедлиться процесс запуска за счет автоматического разогрева.

Отображается сообщение системы самодиагностики.

Механическая коробка переключения передач

Пуск двигателя

1. Нажмите на педаль тормоза.
2. Нажмите на педаль сцепления и включите нейтральное положение.
3. Нажмите кнопку запуска/останов двигателя.

Включение выполняется автоматически и завершается, как только начинает работать двигатель.

АКПП

Пуск двигателя

1. Нажмите на педаль тормоза.
2. Нажмите кнопку запуска/останова двигателя.

Включение выполняется автоматически и завершается, как только начинает работать двигатель.

Остановка двигателя

Общие положения



Забирайте с собой электронный ключ. При выходе из автомобиля забирайте с собой пульт дистанционного управления, чтобы, например, дети не могли завести двигатель. ◀



Установите стояночный тормоз и, при необходимости, обеспечьте дополнительную безопасность автомобиля против качения

При парковке установите стояночный тормоз, иначе автомобиль может самопроизвольно скатиться. На крутых подъемах или склонах обеспечивайте дополнительную безопасность автомобиля против качения, чтобы в ходе изменения направления движения избежать наезда на бордюрный камень. ◀

Перед въездом на линию автоматической мойки

Перед въездом в автоматическую мойку изучите информацию о процессе мойки в автоматических моечных установках или на линиях автоматической мойки, см. стр. 225.

Механическая коробка переключения передач

Выключение двигателя

1. Остановившись, нажмите кнопку запуска/останова двигателя.
2. Включите первую передачу или передачу заднего хода.
3. Затяните стояночный тормоз.

АКПП

Выключение двигателя

1. Включите во время стоянки автомобиля положение Р.
2. Нажмите кнопку запуска/останова двигателя.
Двигатель будет остановлен.
Включается режим Радио.
3. Затяните стояночный тормоз.

Система автоматического запуска/останова двигателя

Принцип действия

Система автоматического запуска/остановки двигателя помогает экономить топливо. Система отключает двигатель, например при остановке в пробке или на светофоре. Зажигание при этом не выключается. Для трогания с места снова автоматически запускается двигатель.

Автоматический режим

Система автоматического запуска/остановки двигателя готова к работе после каждого пуска двигателя.

Функция активируется со скорости примерно 5 км/ч.

Остановка двигателя

Двигатель во время остановки автоматически отключается при следующих условиях:

МКПП:

- ▷ Включена нейтральная передача и не выжата педаль сцепления.
- ▷ Пристегнут ремень безопасности водителя или закрыта дверь водителя.

Автоматическая коробка передач:

- ▷ Рычаг селектора в положении D.
- ▷ Педаль тормоза во время неподвижного состояния автомобиля остается нажатой.
- ▷ Пристегнут ремень безопасности водителя или закрыта дверь водителя.

При выключенном двигателе уменьшается объем подачи воздуха автоматическим кондиционером.

Индикация на комбинации приборов

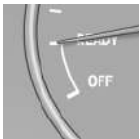

Показание READY на тахометре сигнализирует о том, что система автоматического запуска/останова двигателя готова к автоматическому пуску двигателя.



Индикация сигнализирует о том, что необходимые условия для автоматической остановки двигателя не выполнены.

Указание

Двигатель автоматически не отключается в следующих случаях:

- ▷ Температура наружного воздуха ниже прибл. +3 °С.
- ▷ Высокая температура наружного воздуха и работа интегрированной системы кондиционирования ИНКА.
- ▷ Температура в салоне еще не повысилась или не понизилась до нужного значения.

- ▷ Двигатель еще не прогрет до рабочей температуры.
- ▷ Сильный поворот управляемых колес или процесс поворота.
- ▷ После движения задним ходом.
- ▷ Стекло запотеваает при включенной системе кондиционирования.
- ▷ Аккумуляторная батарея разряжена почти полностью.
- ▷ Открыт капот.
- ▷ Активирована система помощи при парковке.
- ▷ Движении в режиме Stop & Go.
- ▷ Рычаг селектора в положении N или S/M.

Пуск двигателя

Для трогания с места двигатель запускается при следующих условиях автоматически:

- ▷ МКПП:
Нажата педаль сцепления.
- ▷ Автоматическая коробка передач:
Путем отпускания педали тормоза.

После пуска двигателя как обычно, разогнать.

Защитная функция

Двигатель не запускается самостоятельно после автоматической остановки при одном из следующих условий:

- ▷ Не пристегнут ремень безопасности водителя и открыта водительская дверь.
- ▷ Открыт капот.

Некоторые контрольные лампы загораются на разные периоды времени.

Двигатель запускается только кнопкой запуска/останова двигателя.

Указание

Даже если автомобиль не трогается с места, выключенный двигатель автоматически запускается, если:

- ▷ Воздух в салоне сильно прогревается при включенной функции охлаждения.
- ▷ Водитель осуществляет управление посредством руля.
- ▷ АКПП: смена положения коробки передач с D на N, R или M/S.
- ▷ АКПП: смена положения коробки передач с P на N, D, R или M/S.
- ▷ Автомобиль катится.
- ▷ Стекло запотеваает при включенной системе кондиционирования.
- ▷ Аккумуляторная батарея разряжена почти полностью.
- ▷ Воздух в салоне сильно охлаждается при включенной функции отопления.
- ▷ Низкое давление на педаль тормоза, например, из-за многократного нажатия на педаль тормоза.

Ручное включение/выключение системы

С помощью клавиши



Нажмите клавишу.

- ▷ Горит светодиод: автоматическая система запуска/останова двигателя отключена. Во время срабатывания система автоматической остановки двигателя он запускается. Двигатель запускается или выключается только кнопкой запуска/останова двигателя.

- ▷ Светодиод гаснет: автоматическая система запуска/останова двигателя включена.

Выключение двигателя автомобиля во время срабатывания функции автоматической остановки двигателя

При автоматической остановке двигателя он может быть полностью выключен, например для выхода из него.

1. Нажмите кнопку запуска/останова двигателя. Выключается зажигание. Функция автоматической системы запуска/останова двигателя деактивируется.

АКПП: положение коробки передач P включается автоматически.

2. Затяните стояночный тормоз.

Запуск двигателя, как обычно, с помощью кнопки Старт/Стоп.

Автоматическая деактивация

В определенных ситуациях система автоматического запуска/останова двигателя автоматически деактивируется в целях обеспечения безопасности, например при отсутствии водителя.

Неисправности

Система автоматического запуска/останова двигателя больше автоматически не отключает двигатель. Отображается сообщение системы автоматической диагностики. Можно продолжать движение. Проверьте систему на СТОА.

Стояночный тормоз

Затягивание

Рычаг самостоятельно защелкивается после подтягивания.



Контрольная лампа загорается красным. Стояночный тормоз установлен.

Снятие с тормоза

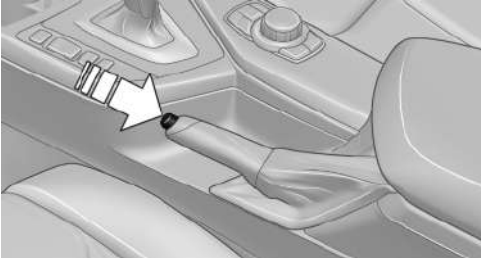

Немного потяните рычаг вверх, нажмите кнопку и направьте рычаг вниз.

Примечания



Использование во время движения

Если в виде исключения требуется использование во время движения, не затягивайте парковочный тормоз слишком сильно. При этом всегда нажимайте кнопку на рычаге. В противном случае сильное затягивание парковочного тормоза может привести к блокировке задних колес и тем самым к заносу задней части автомобиля. ◀

Для предотвращения коррозии и одностороннего тормозного действия время от времени при скатывании слегка затягивайте парковочный тормоз, если это позволяют условия дорожного движения.

Фонари стоп-сигнала не горят, когда затягивается парковочный тормоз.

Указатели поворота, дальний свет, световой сигнал

Указатели поворота



Не складывайте наружные зеркала заднего вида

При движении и во время работы указателей поворота/аварийных световых сигналов не складывайте наружные зеркала заднего вида,

так как в противном случае дополнительные указатели поворота в наружных зеркалах заднего вида будут находиться в неверном положении и будут плохо распознаваться участниками движения. ◀

Мигание

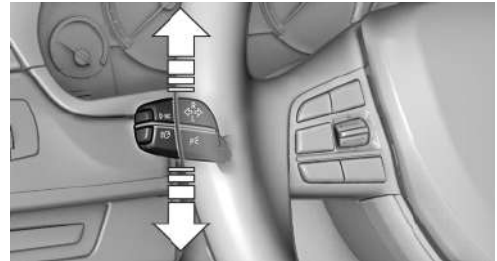

Нажмите рычажный переключатель с переходом за точку срабатывания.

Для ручного выключения указателей поворота нажмите переключатель до точки срабатывания.

Необычно быстрое мигание контрольной лампы указывает на выход из строя лампы указателя поворота.

При движении с прицепом лампа указывает также на выход из строя лампы указателя поворота прицепа.

Трехкратное мигание указателями поворота

Нажать на переключатель до точки срабатывания.

Указатель поворота мигает три раза.

Функцию можно включить или отключить.

1. „Настройки“
2. „Освещение“

3. „3-кратное мигание“

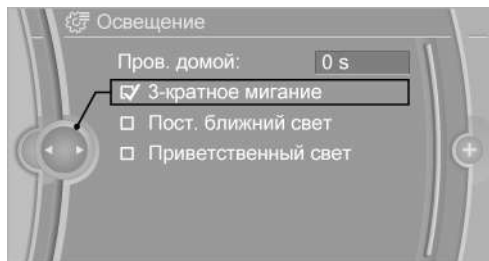

Однократное мигание

Нажать рычажный переключатель до точки срабатывания и удерживать во время мигания.

Дальний свет, световой сигнал

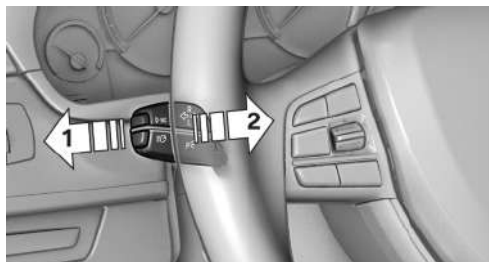

- ▷ Дальний свет, стрелка 1.
- ▷ Световой сигнал, стрелка 2.

Стеклоочистители

Включение/выключение стеклоочистителей и их разовое включение

 Не включайте стеклоочистители при морозе

Не включайте стеклоочистители, если они замерзли, иначе можно повредить щетки и двигатель стеклоочистителей. ◀

 Не выполняйте очистку сухого стекла

Не пользуйтесь стеклоочистителями на сухом стекле, иначе это приведет к быстрому износу и повреждению щеток стеклоочистителей. ◀

Включение

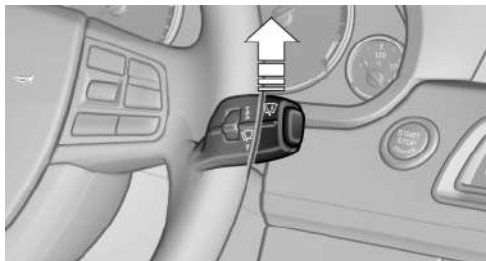

Нажмите рычаг включения щеток стеклоочистителей вверх.

После отпускания рычаг возвращается в исходное положение.

- ▷ Нормальная скорость работы стеклоочистителей: нажмите один раз вверх.
Во время стоянки переключаются на прерывистый режим работы.
- ▷ Повышенная скорость работы стеклоочистителей: нажмите дважды вверх или один раз с переходом за точку срабатывания.
Во время стоянки переключаются на обычный режим работы.

Выключение и разовое включение

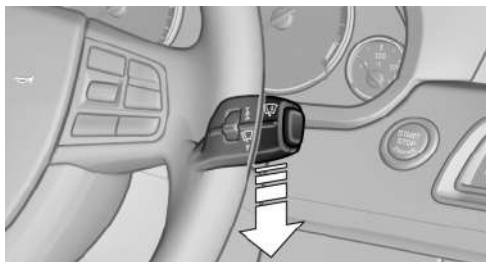

Нажмите рычаг включения щеток стеклоочистителей вниз.

После отпускания рычаг возвращается в исходное положение.

- Разовое включение: нажмите один раз вниз.
- Выключение нормальной скорости: нажмите один раз вниз.
- Выключение повышенной скорости: нажмите два раза вниз.

Периодический режим работы или датчик дождя

Принцип действия

Датчик дождя автоматически управляет работой стеклоочистителей в зависимости от интенсивности дождя. Датчик находится на лобовом стекле, непосредственно перед внутренним зеркалом.

Включение/выключение

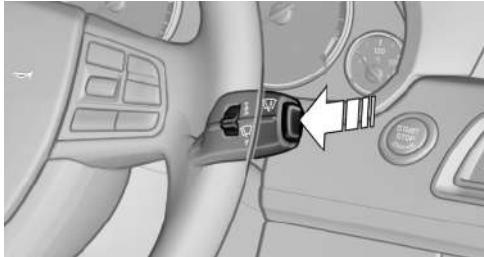

Нажмите клавишу на рычаге включения щеткоочистителей.

Горит светодиод на рычажном переключателе рулевого управления.

⚠ Выключать датчик интенсивности дождя в моечных установках

Перед заездом на мойку выключите датчик интенсивности дождя, иначе непреднамеренное срабатывание может привести к повреждениям. ◀

Настройка времени интервала или чувствительности датчика дождя

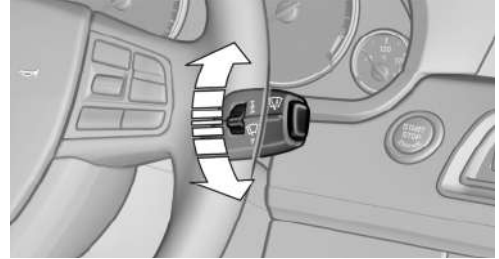

Поверните колесико.

Очистка стекла, фар

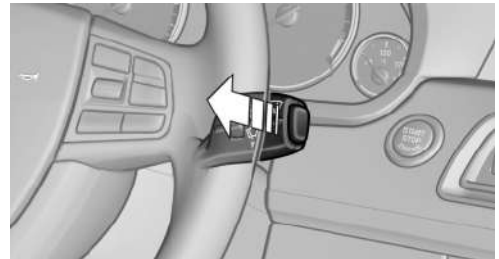

Потяните за рычаг.

Подача на лобовое стекло омывающей жидкости сопровождается кратковременным включением стеклоочистителей.

При включенном освещении автомобиля с оптимальными интервалами оmyваются одновременно и фары.



Не используйте омыватель при морозе. Во избежание ухудшения видимости пользуйтесь омывателями только в том случае, если Вы уверены, что жидкость не будет замерзать на лобовом стекле. Пользуйтесь незамерзающей жидкостью.

Не пользуйтесь системой стеклоомывателей при отсутствии жидкости в бачке, чтобы не допустить повреждения ее насоса. ◀

Форсунки стеклоомывателей

При включенном зажигании автоматически производится обогрев форсунок стеклоомывателей.

Отведенное положение стеклоочистителя

Важно, например, для замены щеток стеклоочистителей или при морозе.

1. Выключите зажигание.
2. При опасности замерзания следите за тем, чтобы щетки стеклоочистителей не были замерзшими.
3. Нажмите рычажный переключатель стеклоочистителей вверх с переходом за точку срабатывания и удерживайте его в этом положении прибл. 3 секунды, пока стеклоочистители не остановятся почти в вертикальном положении: отведенное положение.

После возврата стеклоочистителей в рабочее положение их нужно снова включить.

 Опустить стеклоочистители на стекло
Перед включением зажигания стеклоочистители опустить на стекло, иначе при включении стеклоочистители могут быть повреждены. ◀

1. Включите зажигание.
2. Нажмите рычаг включения щеток стеклоочистителя вниз. Стеклоочистители перемещаются в неподвижное положение и снова готовы к работе.

Омывающая жидкость

Общие положения

 Защита от замерзания омывающей жидкости

Незамерзающая жидкость для стеклоомывателей огнеопасна. Поэтому держите ее вдали от источников огня.

Хранить только в закрытой оригинальной емкости в месте, недоступном для детей.

Соблюдайте инструкции на упаковке. ◀

Бачок для омывающей жидкости

 Заливание омывающей жидкости
Заливать омывающую жидкость следует только при холодном двигателе, после этого необходимо полностью закрыть крышку, для того чтобы исключить контакт омывающей жидкости с горячими деталями двигателя.

В противном случае пролитая жидкость может вызвать пожар и создать угрозу здоровью. ◀



Жидкость ко всем форсункам подается из одного бачка.

Система заправляется водой, в которую при необходимости добавляется незамерзающая жидкость (с соблюдением указаний производителя).

Перед заливанием перемешайте омывающую жидкость, чтобы сохранить дозировку смеси.

Емкость, см. технические характеристики.

Механическая коробка переключения передач

Переключение



Переключение на V/VI передачу

Во время переключения на V/VI передачу нажмите рычаг вправо, так как возможно нечаянное переключение на 3 или 4 скорость, что может привести к повреждению двигателя. ◀

Передача заднего хода

Включайте только во время стоянки автомобиля. Рычаг отводится влево с преодолением сопротивления.

Автоматическая коробка передач (АКПП) с системой Стептроник

Положения коробки передач

D: основной режим движения с автоматическим переключением передач

Положение для нормального режима движения. Автоматически переключаются все передние передачи.

R: задний ход

Включайте только во время стоянки автомобиля.

N: нейтральное положение, холостой ход

Включайте это положение, например, в моечных установках. Автомобиль может двигаться по инерции.

При выключенном зажигании, см. стр. 62, автоматически устанавливается положение P.

P: парковка

Включайте только во время стоянки автомобиля. Ведущие колеса блокируются.

Положение P включается автоматически:

- ▶ После отключения двигателя в режим Радио, см. стр. 63, или выключении зажигания, см. стр. 62, если установлено положение R или D.
- ▶ При выключенном зажигании, если включено положение N.
- ▶ Во время стоянки, когда рычаг селектора АКПП находится в положении R или D, ремешок безопасности сиденья водителя не пристегнут, дверь водителя открыта и не нажата педаль тормоза.

Перед выходом из автомобиля убедитесь в том, что рычаг автоматической коробки передач установлен в положение P. Иначе автомобиль может самопроизвольно тронуться с места.

Педаль акселератора

С помощью резкого нажатия до упора педали акселератора достигается максимальная мощность двигателя. Нажмите педаль акселератора, преодолевая сопротивление, до положения полный газ.

Переключение положений коробки передач

- ▶ Из положения P можно выйти только при работающем двигателе и нажатой педали тормоза.
- ▶ Во время стоянки автомобиля перед тем как вывести рычаг из положения P или N, нажмите на педаль тормоза, иначе Вы не сможете выполнить действие: функция Shiftlock (блокировка рычага селектора АКПП).

 Нажать педаль тормоза до начала движения

Держите нажатой педаль тормоза, иначе после выбора передачи автомобиль сразу начнет движение. ◀

Включение передач D, R, N



Переместить рычаг селектора в желаемом направлении, при необходимости с переходом за точку срабатывания.

После отпускания рычага селектора он возвращается в исходное положение.



Нажмите клавишу разблокировки, для того чтобы:

- ▷ Включить R.
- ▷ Переключиться с P.

Включение положения P



Нажмите клавишу P.

Программа Спорт DS и ручной режим M/S

Включение программы Спорт



Нажмите рычаг селектора из положения D влево.

В комбинации приборов отображается DS.

Активирована программа Спорт коробки передач.

Активация ручного режима M/S

1. Нажмите рычаг селектора из положения D влево.
2. Нажмите рычаг селектора вперед или назад.

Ручной режим активируется, и передача сменяется.

В комбинации приборов отображается установленная передача, например, M1.

По достижении максимальной частоты вращения в ручном режиме M/S при необходи-

мости переход на повышенную передачу осуществляется автоматически.

Переключение в ручном режиме

- ▷ Переключение на низшую передачу: нажмите рычаг селектора вперед.
- ▷ Переключение на высшую передачу: нажмите рычаг селектора назад.

Переключение передач происходит только при соответствующем числе оборотов и скорости, например, переключение на низшую передачу не осуществляется при слишком высоком числе оборотов двигателя.

В комбинации приборов временно отображается выбранная передача, а затем снова текущая.

автоматическая коробка передач со спортивным режимом: автоматическое переключение на повышенную передачу в ручном режиме M/S

При использовании автоматической коробки передач со спортивным режимом автоматические процессы переключения не выполняются, например, при максимальном числе оборотов, если выполнено одно из следующих условий:

- ▷ DSC выключена.
- ▷ Включена TRACTION.
- ▷ Активирована программа SPORT+.

Кроме того, выключается Kick-down.

Выключение программы Спорт/ ручного режима

Нажмите рычаг селектора вправо.

В комбинации приборов отображается D.

Двухпозиционные переключатели у автомобилей с автоматической спортивной коробкой передач

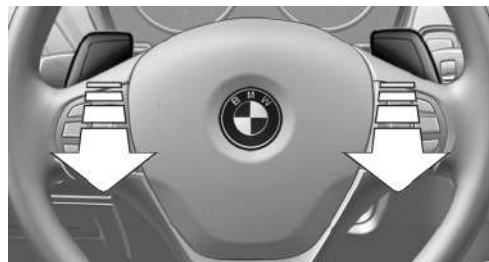

Переключатели на рулевом колесе позволяют осуществлять быстрое переключение передач, поскольку обе руки остаются на рулевом колесе.

Если Вы осуществляете переключение в автоматическом режиме посредством двухпозиционных переключателей на рулевом колесе, то происходит кратковременный переход в ручной режим.

Если Вы в течение определенного времени не осуществляете переключение посредством двухпозиционных переключателей, и автомобиль не разгоняется, то происходит переход обратно в автоматический режим, если рычаг селектора находится в положении коробки передач D.

- ▷ Переключение на повышенную передачу: потяните правый двухпозиционный переключатель на рулевом колесе.
- ▷ Переключение на пониженную передачу: потяните левый двухпозиционный переключатель на рулевом колесе.

Переключение на высшую или низшую передачу происходит только при соответствующем числе оборотов и скорости, переключение на низшую передачу не осуществляется при слишком высоком числе оборотов двигателя.

В комбинации приборов временно отображается выбранная передача, а затем снова текущая.

Индикация на комбинации приборов

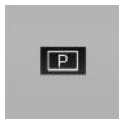

Отображается положение рычага селектора, например: P.

Индикация

Оснащение автомобиля

В этой главе описаны все варианты серийного, экспортного и специального оборудования, которые предлагаются в модельном ряду. Поэтому описывается также оборудо-

вание, которое отсутствует в автомобиле, например, в связи с выбранным дополнительным оборудованием или экспортным вариантом. Это также относится к важным для безопасности функциям и системам.

Комбинация приборов

Обзор, комбинация приборов

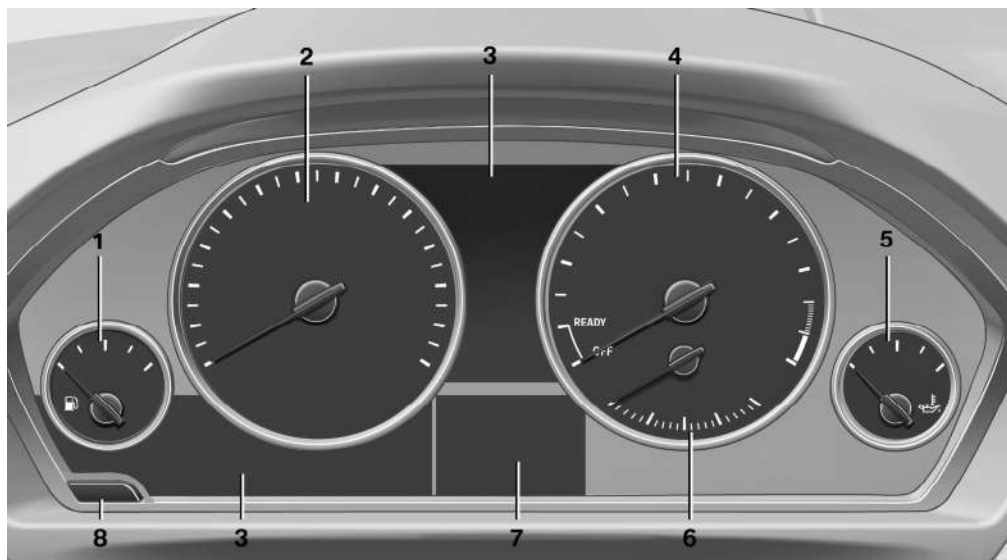

- | | | | | | |
|---|------------------------------|----|---|--------------------------------|----|
| 1 | Указатель уровня топлива | 81 | 5 | Температура моторного масла | 81 |
| 2 | Спидометр | | 6 | Текущий расход | 82 |
| 3 | Контрольные/сигнальные лампы | 79 | 7 | Электронная индикация | 77 |
| 4 | Тахометр | 81 | 8 | Отображение/обнуление счетчика | 81 |

Обзор, Расширенная комбинация приборов

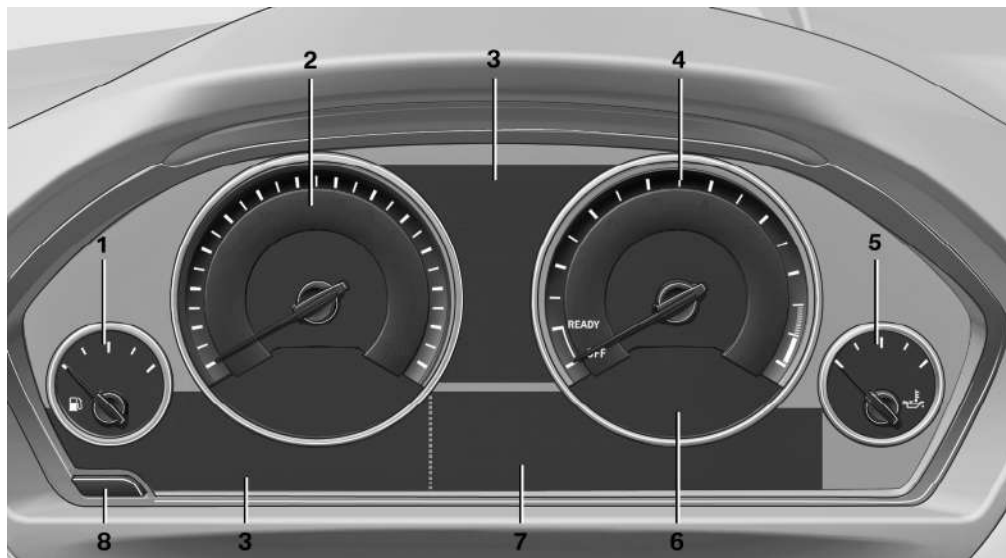

- | | | | | | |
|---|------------------------------|----|---|--------------------------------|----|
| 1 | Указатель уровня топлива | 81 | 5 | Температура моторного масла | 81 |
| 2 | Спидометр | | 6 | Текущий расход | 82 |
| 3 | Контрольные/сигнальные лампы | 79 | 7 | Электронная индикация | 77 |
| 4 | Тахометр | 81 | 8 | Отображение/обнуление счетчика | 81 |

Электронная индикация

Обзор, комбинация приборов

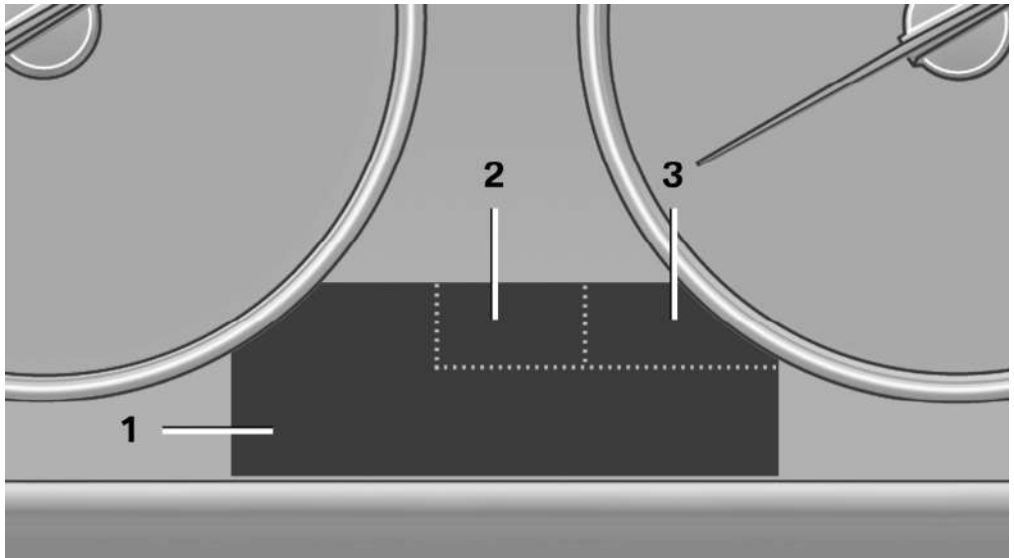

- | | | |
|---|---------------------------------------|---|
| 1 | Сообщения, например, Check-Control 78 | Общий пробег/разовый пробег 81 |
| | Время 82 | Бортовой компьютер 87 |
| | Дата 82 | Напоминание о непристегнутых ремнях задних сидений 50 |
| | Температура наружного воздуха 81 | 2 Индикация коробки передач 74 |
| | Списки выбора 86 | Индикатор точки переключения 84 |
| | Индикатор очередного ТО 83 | 3 Статус, переключатель динамики 117 |

Обзор, Расширенная комбинация приборов

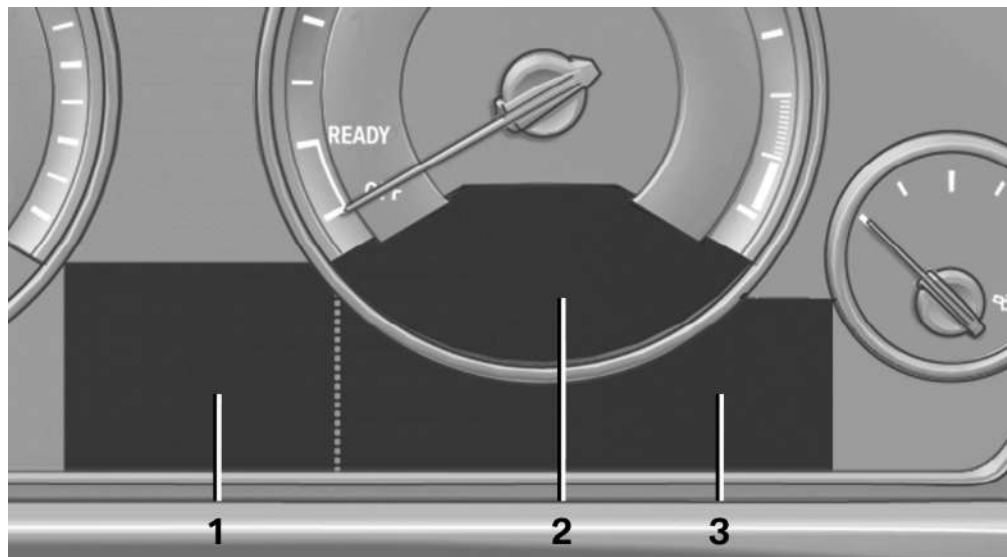

- | | |
|--|---|
| <p>1 Время 82</p> <p>Температура наружного воздуха 81</p> <p>Дата 82</p> <p>Список выбора, например, радио 86</p> <p>Информация о предельной скорости 84</p> <p>Бортовой компьютер 87</p> <p>Общий пробег/разовый пробег 81</p> <p>Показание системы навигации, см. руководство по эксплуатации «Навигация, развлечения, связь».</p> | <p>Напоминание о непристегнутых ремнях задних сидений 50</p> <p>2 Регенерация энергии 82</p> <p>Индикация коробки передач 74</p> <p>Текущий расход 82</p> <p>ECO PRO 177</p> <p>3 Сообщения, например, Check-Control 78</p> <p>Индикатор очередного ТО 83</p> |
|--|---|

Система автоматической диагностики

Принцип действия

Система автоматической диагностики контролирует устройства в автомобиле и сообщает, когда в контролируемых системах возникают неисправности.

Сообщение системы автоматической диагностики представляет собой комбинацию контрольных или сигнальных ламп и текстовых сообщений на комбинации приборов и на виртуальном дисплее.

Дополнительно раздается акустический сигнал и на дисплее управления отображается текстовое сообщение.

Контрольные/сигнальные лампы

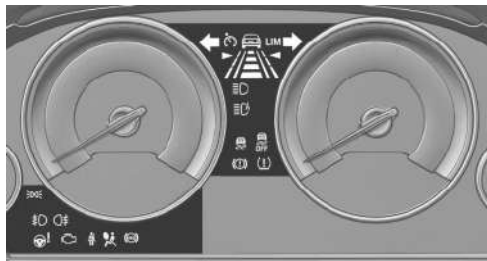





Контрольные и сигнальные лампы могут загораться разным цветом и в различных комбинациях.

При пуске двигателя и включении зажигания проверяется работоспособность некоторых ламп, и они временно загораются.

Обзор: контрольные/сигнальные лампы

Пиктограмма	Устройство или система
	Указатели поворота
	Противотуманные фары
	Задние противотуманные фары
	Дальний свет
	Система управления дальним светом
	Стояночные огни, свет фар
	Активный круиз-контроль
	Распознавание транспортного средства, активный круиз-контроль
	Предупреждение о приближении
	Предел скорости, настраиваемый
	Круиз-контроль
	Предупреждение о переходе на другую полосу
	Динам. управление устойчивостью DSC
	Деактивирована система динамического управления устойчивостью DSC или система динамического управления силой тяги DTC.
	Индикатор повреждения шин
	Ремни безопасности
	Напоминание о непристегнутых ремнях задних сидений
	Система подушек безопасности
	Система рулевого управления
	Выброс вредных веществ

Пиктограмма	Устройство или система
	Стояночный тормоз Тормозная система
	Антиблокировочная система ABS
	Показывается или сохранено как минимум одно сообщение системы автоматической диагностики (символ на дисплее)

- ▶  „Аварийная служба“
Обратитесь в аварийную службу.

Отключение сообщений системы самодиагностики

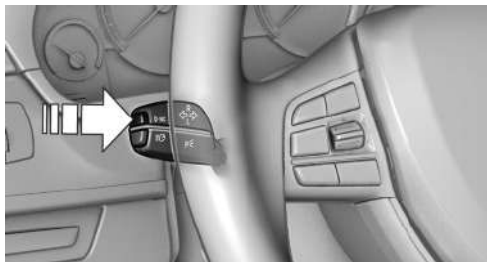

Нажать клавишу BC на рычаге указателя поворота.

- ▶ Некоторые сообщения системы самодиагностики отображаются в течение долгого времени и остаются до тех пор, пока неисправность не будет устранена. Если одновременно возникает несколько неисправностей, сообщения отображаются одно за другим.
Их можно скрыть примерно на 8 секунд. Затем они автоматически снова появляются.
- ▶ Другие сообщения системы самодиагностики исчезают автоматически примерно через 20 секунд. Они сохраняются и могут быть снова отображены.

Текстовые сообщения

Текстовые сообщения в комбинации с пиктограммой в комбинации приборов поясняют сообщение системы самодиагностики и значение контрольных и сигнальных ламп.



Дополнительные текстовые сообщения

Дополнительную информацию, например, о причине неисправности и соответствующих необходимых действиях, можно вызвать посредством системы автоматической диагностики.

При наличии срочных сообщений дополнительный текст автоматически отображается на дисплее управления.

Символы

В зависимости от сообщения системы автоматической диагностики можно выбрать следующие функции.

- ▶  „Рук-во по эксплуатации“
Показать дополнительную информацию о сообщениях системы автоматической диагностики во встроенном руководстве по эксплуатации.
- ▶  „Регистрация в сервис“
Обратитесь к Вашему сервисному партнеру.

Отображение сохраненных сообщений системы автоматической диагностики

1. „Инфо-я об автомобиле“
2. „Состояние а/м“
3.  „Авт. диагностика“
4. Выберите текстовое сообщение.

Сообщения после окончания поездки

Специальные сообщения, которые показываются во время движения, снова показываются после выключения зажигания.

Указатель уровня топлива



Наклон автомобиля может привести к колебаниям индикации.

Указания по заправке топливом, см. стр. 184.

Тахометр

Ни в коем случае не доводите обороты двигателя до значений красного предупреждающего сектора. В целях защиты двигателя в этом диапазоне прекращается подача топлива.

Температура моторного масла



▷ Холодный двигатель: стрелка находится на низком значении температуры. Ехать при умеренном числе оборотов и с умеренной скоростью.

- ▷ Обычная рабочая температура: стрелка находится посередине или в левой половине индикации температуры.
- ▷ Горячий двигатель: стрелка находится на высоком значении температуры. Дополнительно отображается сообщение системы автоматической диагностики.

Температура охлаждающей жидкости

Если охлаждающая жидкость и, тем самым, двигатель перегреваются, то выдается сообщение автоматической диагностики.

Проверка уровня охлаждающей жидкости, см. стр. 201.

Счетчики общего и разового пробега

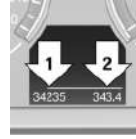

- ▷ Счетчик пробега, стрелка 1.
- ▷ Счетчик разового пробега, стрелка 2.

Отображение/обнуление счетчика



Нажмите на клавишу.

- ▷ При выключенном зажигании отображается время, температура наружного воздуха и счетчик пробега.
- ▷ При включенном зажигании показания счетчика разового пробега сбрасываются.

Температура наружного воздуха

Сигнал о понижении температуры

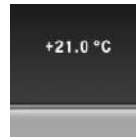

Если индикация падает до +3 °C раздается сигнал.

Отображается сообщение системы автоматической диагностики.

Осторожно, опасность гололедицы!



Опасность гололедицы

При температуре выше +3 °C тоже может возникнуть повышенная опасность гололедицы.

Поэтому будьте особенно осторожны на мостах и затененных участках дороги, в противном случае возрастает риск несчастного случая. ◀

Время

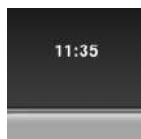

Время отображается в нижней части комбинации приборов.
Настроить время и формат времени, см. стр. 90.

Дата

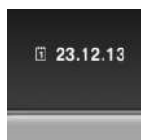

Дата отображается в комбинации приборов.
Настроить дату и формат даты, см. стр. 90.

Дальность действия

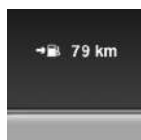

При снижении уровня топлива до резервного объема:

- ▶ На короткое время выводится сообщение системы автоматической диагностики.

- ▶ Бортовой компьютер показывает запас хода.
- ▶ При динамичной манере езды, например, быстром прохождении поворотов, не всегда гарантируется работа двигателя.

При запасе хода меньше ок. 50 км постоянно отображается сообщение системы автоматической диагностики.



Своевременно производите заправку топливом

Заправляйтесь при запасе хода не менее 50 км, в противном случае не гарантируется функционирование двигателя и могут возникнуть повреждения. ◀

Индикация запаса хода

1. „Настройки“
2. „Инфо-дисплей“
3. „Доп. индикаторы“

Запас хода отображается в комбинации приборов.

Текущий расход

Комбинация приборов



Выводится показание текущего расхода топлива. Можно регулировать с целью экономии и минимального нанесения вреда окружающей среде.

Расширенная комбинация приборов



Выводится показание текущего расхода топлива. Можно регулировать с целью экономии и минимального нанесения вреда окружающей среде.

Индикация текущего расхода

1. „Настройки“
2. „Инфо-дисплей“
3. „Доп. индикаторы“

Штриховой индикатор текущего расхода отображается в комбинации приборов.

Регенерация энергии



Энергия движения автомобиля в режиме принудительного холостого хода преобразуется в электроэнергию. Частично заряжается батарея автомобиля, и возможно снижение расхода топлива.

Индикатор очередного ТО

Принцип действия

Пробег или время до следующего техобслуживания отображается вскоре после включения зажигания.

Текущее очередное ТО может быть считано консультантом по обслуживанию с электронного ключа.

Индикация

Информация о необходимости профилактического обслуживания или прохождения технического осмотра автомобиля автоматически передается на СТОА незадолго до наступления соответствующих сроков.

Комбинация приборов



Показание в комбинации приборов.

Расширенная комбинация приборов

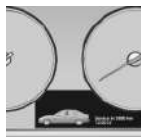

Показание в комбинации приборов с расширенным объемом.

Подробная информация об индикаторе очередного ТО

Подробности о списке работ по техническому обслуживанию можно отобразить на дисплее управления.



1. „Инфо-я об автомобиле“
2. „Состояние а/м“
3.  „Очередное ТО“

Показывается список работ по техническому обслуживанию и предусмотренных

законодательством технических осмотров.

4. Выберите запись для того, чтобы вывести на экран более подробную информацию.

Символы

Символы	Описание
	Срок технического обслуживания пока не наступил.
	Наступил срок технического обслуживания или технического осмотра.
	Срок технического обслуживания пропущен.

Ввод срока

Введите срок предусмотренного технического осмотра.

Проверьте правильность настройки даты и времени в автомобиле.

1. „Инфо-я об автомобиле“
2. „Состояние а/м“
3.  „Очередное ТО“
4. „Гостехосмотр“
5. „Срок:“
6. Выполните настройки.
7. Подтвердите.

Введенная дата заносится в память.

Автоматическое уведомление сервисных служб

Информация о необходимости профилактического обслуживания или прохождения технического осмотра автомобиля автоматически передается на СТОА незадолго до наступления соответствующих сроков.



Можно проверить, когда будет уведомлена СТОА.

1. „Инфо-я об автомобиле“
2. „Состояние а/м“
3. Вызовите „Опции“.
4. „Посл. звонок в Teleservice“



История сервисного обслуживания

Выполните техобслуживание силами службы сервиса и запишите это в данных автомобиля. Записи в сервисной книжке являются подтверждением регулярного техобслуживания.

На дисплее управления можно просматривать записанные операции техобслуживания. Функция доступна после того, как техническое обслуживание было записано в данных автомобиля.

1. „Инфо-я об автомобиле“
2. „Состояние а/м“
3.  „Очередное ТО“
4.  „История ТО“
Показываются выполненные операции техобслуживания.
5. Выберите запись, для того чтобы вывести на экран более подробную информацию.

Пиктограммы

Пиктограммы	Описание
	Зеленый: техническое обслуживание было выполнено вовремя.
	Желтый: техническое обслуживание было выполнено с опозданием.
	Техническое обслуживание не было выполнено.





Индикатор точек переключения

Принцип действия

Система рекомендует передачу, самую экономичную для текущей ситуации движения.

Индикация

Указания о переключении на повышенную или пониженную передачу отображаются в комбинации приборов.

Символы	Описание
	Включена передача, соответствующая оптимальному расходу топлива.
	Переключитесь на самую экономичную повышенную передачу.
	Переключитесь на самую экономичную пониженную передачу.
	Переключитесь на нейтральное положение.

Информация о пределе скорости с информацией No Passing

Принцип действия

Информация о предельной скорости

Информация о пределе скорости показывает с помощью символа в форме знака движения в комбинации приборов распознанное текущее ограничение скорости. Камера в основании внутреннего зеркала заднего вида распознает дорожные указатели на краю дорожного полотна, а также переменное отображение арки со знаками. Знаки дорожного движения и дополнительные знаки, например, при влажности, также распознаются и срав-

ниваются с сохраненными в автомобиле данными, например, с данными датчика дождя, и показываются в зависимости от ситуации. Система учитывает сохраненную в системе навигации информацию и показывает соответствующие ограничения скорости на участках дороги без ограничительных знаков.

No Passing Information

No Passing Information с помощью соответствующих символов в комбинации приборов показывает распознанные камерой знаки запрета обгона и их дальность действия. Система учитывает только запреты обгона и их отмену, указанные дорожными знаками.

Индикация отсутствует:

- ▶ В странах, в которых запрет обгона указывается только с помощью разметки дороги.
- ▶ На участках дороги без дорожных знаков.
- ▶ На переходах дороги, при разметке дорожного полотна и в прочих ситуациях, указывающих на запрет обгона знаками.

Примечания



Оценка ситуации водителем

Система не может заменить оценку дорожной ситуации водителем.

Система поддерживает и помогает водителю, но не заменяет его. ◀

Обзор

Видеокамера

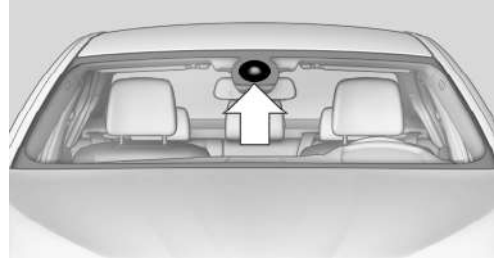

Камера находится в области ножки зеркала. Лобовое стекло в области перед внутренним зеркалом заднего вида должно быть чистым и не должно быть закрыто.

Включение/выключение

1. „Настройки“
2. „Инфо-дисплей“
3. „Инфо-я о пределе“

Если информация о предельной скорости включена, то ее можно вывести на информационный дисплей в комбинации приборов через бортовой компьютер. No Passing Information показывается вместе с активной функцией ограничения скорости.

Индикация

В комбинации приборов отображаются следующие показания.

Информация о предельной скорости



Существующее ограничение скорости.

Предельная скорость повышена - для немецких скоростных автомагистралей.

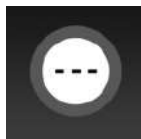

Информация о предельной скорости недоступна.

Информация по ограничению скорости может также отображаться в виртуальном дисплее.

No Passing Information



- ▷ Запрет обгона.
- ▷ Конец запрета обгона.
- ▷ No Passing Information недоступна.

Информация No Passing может также отображаться на виртуальном дисплее.

Физические границы работы системы

Функция может быть ограничена или отображать неправильные значения, например, в следующих ситуациях:

- ▷ При сильном тумане, дожде или снегопаде.
- ▷ Когда знаки закрыты другими предметами.
- ▷ При приближении к движущемуся впереди транспортному средству.
- ▷ При сильном контурном свете.
- ▷ Если лобовое стекло перед внутренним зеркалом запотело, загрязнено или закрыто наклейками и т.д.
- ▷ Из-за неправильного распознавания камерой.
- ▷ Если в системе навигации сохранены неправильные ограничения скорости.
- ▷ В областях, не учитываемых системой навигации.
- ▷ При отклонениях от навигации, например, из-за измененных указаний улиц.
- ▷ При обгоне автобусов или грузовиков с наклейкой с указанием скорости.

- ▷ Если дорожные знаки не отвечают стандартам.
- ▷ Во время калибровки камеры непосредственно после поставки автомобиля.

Списки выбора в комбинации приборов

Принцип действия

Посредством кнопок и рифленого колесика на рулевом колесе через индикацию в комбинации приборов можно управлять следующими опциями или просматривать их:

- ▷ Текущее аудиоустройство.
- ▷ Повторный набор для телефона.
- ▷ Включение системы голосового управления.

Дополнительно показываются программы переключателя системы регулирования динамики движения.

Индикация

Комбинация приборов

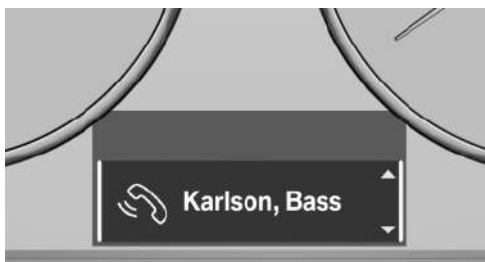

Расширенная комбинация приборов



Включение списка и выполнение настроек

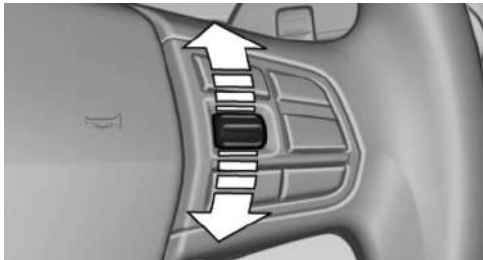

Справа от рулевого колеса поверните рифленое колесико, чтобы активировать соответствующий список.

С помощью этого рифленого колесика выберите нужную настройку и подтвердите выбор нажатием колесика.

Бортовой компьютер

Индикация на информационном дисплее

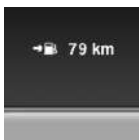

Информация бортового компьютера отображается на информационном дисплее и в комбинации приборов.

Вызов информации на информационном дисплее

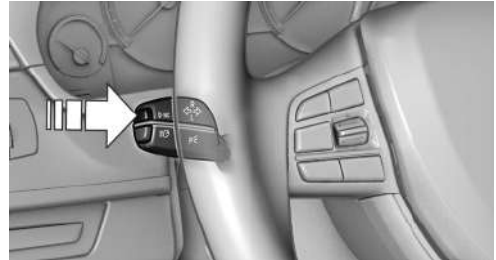

Нажмите клавишу BC на рычаге указателя поворота.

Информация отображается на информационном дисплее комбинации приборов.

Обзор информации

При повторном нажатии клавиши на рычаге указателя поворота информация отображается на информационном дисплее в следующем порядке:

- ▷ Запас хода.
- ▷ Средний расход топлива.
- ▷ Текущий расход.
- ▷ Средняя скорость.
- ▷ Дата.
- ▷ Информация о предельной скорости.
- ▷ Время прибытия.
 - При активном ведении к цели в системе навигации.
- ▷ Расстояние до пункта назначения.
 - При активном ведении к цели в системе навигации.
- ▷ Стрелочный указатель системы навигации.
 - При активном ведении к цели в системе навигации.
 - Если стрелочный указатель неактивен на виртуальном дисплее.
- ▷ ECO PRO Дополнительный запас хода.

Настройка индикации для информационного дисплея

Можно настроить, вызов каких индикаторов бортового компьютера возможен на информационном дисплее комбинации приборов.

1. „Настройки“
2. „Инфо-дисплей“
3. Выберите нужные показания.

Подробная информация

Дальность действия

Отображается прогнозируемый запас хода на имеющемся в баке топливе.

Он рассчитывается с учетом манеры езды на последних 30 км.

Если топлива хватит не более чем на 80 км, меняется цвет индикатора.

Средний расход топлива

Определяется время, которое работает двигатель.

Для определения среднего расхода за основу берутся разные расстояния.

Средняя скорость

При расчете средней скорости простои с выключенным вручную двигателем не учитываются.

Восстановление средних значений

Нажмите и удерживайте клавишу ВС на рычаге указателя поворота.

Расстояние до пункта назначения

Оставшееся расстояние до цели поездки отображается, если перед началом движения в систему навигации была введена цель.

Расстояние до цели принимается автоматически.

Время прибытия

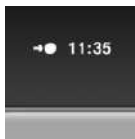

Расчетное время прибытия отображается, если перед началом движения в систему навигации была введена цель.

Условием является правильно установленное время.

Информация о предельной скорости

Описание информации о предельной скорости, см. стр. 84.

Предельная скорость

Индикация предельной скорости, при достижении которой последует предупреждение.

Повторное предупреждение, если скорость ниже установленной предельной скорости как минимум на 5 км/ч.

Индикация, настройка или изменение предельной скорости

1. „Настройки“
2. „Скорость“
3. „Сигнал при:“

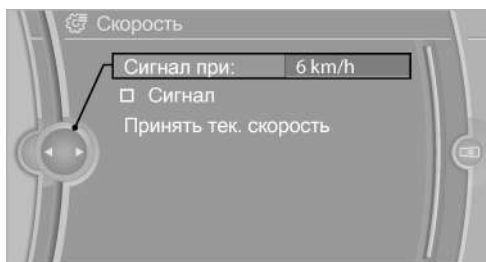

4. Вращайте контроллер для установки нужного предела.
5. Нажмите на контроллер.

Предельная скорость заносится в память.

Включение/выключение предельной скорости

1. „Настройки“
2. „Скорость“
3. „Сигнал“
4. Нажмите на контроллер.

Установка фактической скорости в качестве предельной

1. „Настройки“
2. „Скорость“
3. „Принять тек. скорость“
4. Нажмите на контроллер.

Фактическая скорость движения записывается в качестве предельной.

Путевой бортовой компьютер

В распоряжении у Вас есть два вида бортового компьютера.

- ▷ „Борт.компьютер“: значения можно сбрасывать произвольно часто.
- ▷ „Компьютер поездки“: значения дают обзор текущей поездки.

Сброс путевого бортового компьютера

1. „Инфо-я об автомобиле“
2. „Компьютер поездки“
3. „Сброс“: все значения сброшены.

„Сброс по умолчанию“: все значения сбрасываются через, примерно, 4 часа после остановки автомобиля.

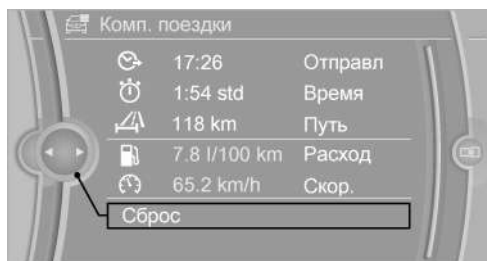

Индикация на дисплее управления

Индикация бортового компьютера или путевого бортового компьютера на дисплее управления.

1. „Инфо-я об автомобиле“
2. „Борт.компьютер“ или „Компьютер поездки“

Сброс расхода или скорости

1. „Инфо-я об автомобиле“
2. „Борт.компьютер“
3. „Расход“ или „Скор.“

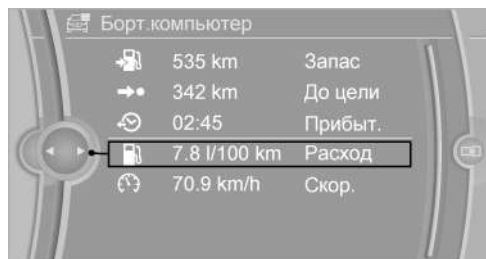

4. „Да“

Индикация спортивного режима

На дисплее управления можно просматривать текущие значения мощности и крутящего момента.

Просмотр индикации спортивного режима на дисплее управления

1. „Инфо-я об автомобиле“
2. „Спорт. индикаторы“

Настройки на дисплее управления

Время

Настройка часового пояса

1. „Настройки“
2. „Время/дата“
3. „Временной пояс“
4. Выберите нужный часовой пояс.

Часовой пояс сохраняется.

Установка времени на часах

1. „Настройки“
2. „Время/дата“
3. „Время:“

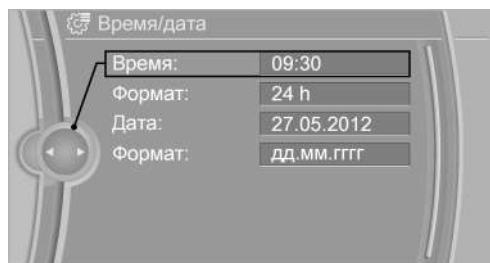

4. Вращайте контроллер для установки часов.
5. Нажмите на контроллер.
6. Вращайте контроллер для установки минут.
7. Нажмите на контроллер.

Время заносится в память.

Настройка формата времени

1. „Настройки“
2. „Время/дата“
3. „Формат:“
4. Выберите формат.

Формат времени заносится в память.

Дата

Установка даты

1. „Настройки“
2. „Время/дата“
3. „Дата:“
4. Вращайте контроллер для установки нужного дня.
5. Нажмите на контроллер.
6. Выполните соответственно настройку месяца и года.

Дата заносится в память.

Установка формата даты

1. „Настройки“
2. „Время/дата“
3. „Формат:“
4. Выберите формат.

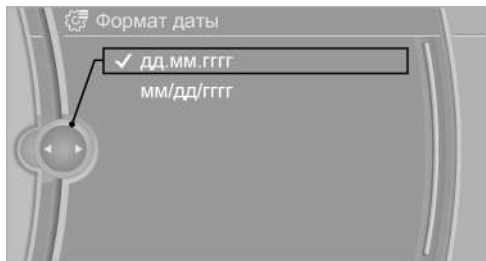

Формат даты заносится в память.

Язык

Настройка языка

Настройте язык на дисплее управления:

1. „Настройки“
2. „Язык/Единицы“

3. „Язык:“

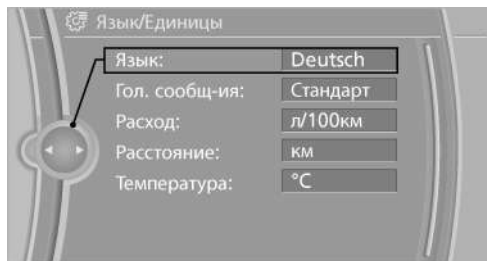

4. Выберите нужный язык.

Настройка сохраняется в памяти для используемого в данный момент ключа.

Единицы измерения

Установка единиц измерения

Настройка единиц измерения расхода, пути/расстояния и температуры:

1. „Настройки“
2. „Язык/Единицы“
3. Выберите пункт меню.

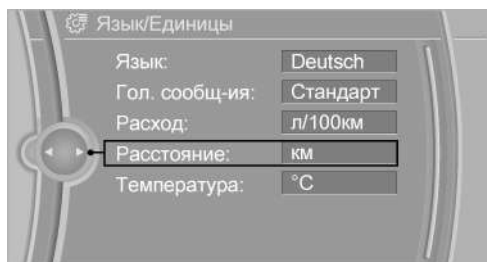

4. Выберите нужную единицу.

Настройка сохраняется в памяти для используемого в данный момент ключа.

Яркость

Настройка яркости

Настроить яркость дисплея управления:

1. „Настройки“
2. „Дисплей управления“

3. „Яркость“

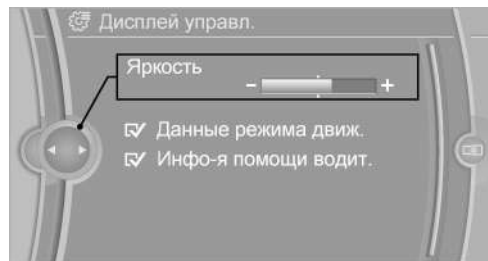

4. Вращайте контроллер до выбора требуемой яркости.

5. Нажмите на контроллер.

Настройка сохраняется в памяти для используемого в данный момент ключа.

В зависимости от освещения регулируемая яркость, возможно, будет не видна.

Информация системы поддержки водителя

Индикация на дисплее управления

При активации на дисплее управления могут показываться пояснения по системам поддержки водителя.

1. „Настройки“
2. „Дисплей управления“
3. „Инфо-я помощи водит.“

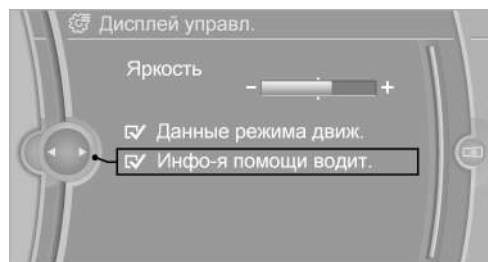

Освещение

Оснащение автомобиля

В этой главе описаны все варианты серийного, экспортного и специального оборудования, которые предлагаются в модельном ряду. Поэтому описывается также оборудование, которое отсутствует в автомобиле, например, в связи с выбранным дополнительным оборудованием или экспортным вариантом. Это также относится к важным для безопасности функциям и системам.

Обзор

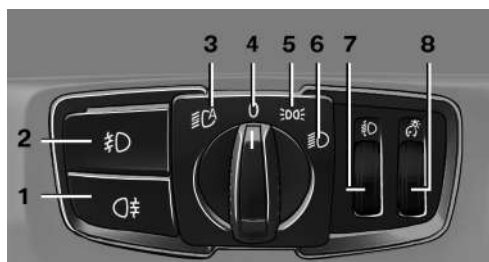

- 1 Задние противотуманные фонари
- 2 Противотуманные фары
- 3 Автоматическое управление светом фар / Адаптивное освещение поворотов / Система управления дальним светом / Приветственный свет / Постоянный ближний свет
- 4 Свет выкл./постоянный ближний свет
- 5 Стояночные огни
- 6 Ближний свет / приветственный свет / система управления дальним светом
- 7 Регулировка угла наклона фар
- 8 Подсветка комбинации приборов

Стояночные огни и ближний свет, управление светом фар

Общие положения

Положение переключателя: 0, ,

Если при выключенном зажигании открывается дверь водителя, внешнее освещение при этих положениях переключателя автоматически выключается.

Стояночные огни

Положение переключателя : автомобиль освещен со всех сторон, например, для парковки.

При включенных стояночных огнях разряжается аккумулятор. Поэтому не оставляйте огни включенными на долгое время, иначе Вы рискуете не завести двигатель.

Для парковки лучше включать габаритные огни, см. стр. 94, с одной стороны.

Ближний свет

Положение переключателя при включенном зажигании: загорается ближний свет.

Приветствие

При выключении автомобиля оставьте переключатель в положении или : при отпирании автомобиля на короткое время загорятся стояночные огни и освещение салона.

Включение/выключение

1. „Настройки“
2. „Освещение“

3. „Приветственный свет“

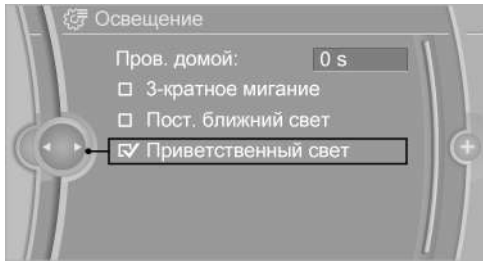

Настройка сохраняется в памяти для используемого в данный момент ключа.

Функция "проводи домой"

Ближний свет продолжает гореть еще некоторое время, если после выключения зажигания активируется прерывистый световой сигнал.

Настройка длительности

1. „Настройки“
2. „Освещение“
3. „Пров. домой: с“

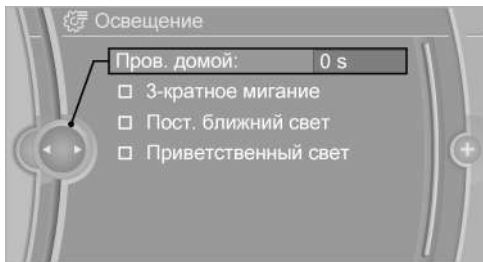

4. Настройте длительность.

Настройка сохраняется в памяти для используемого в данный момент ключа.

Автоматическое управление светом фар

Положение переключателя  : ближний свет автоматически включается или выключается в зависимости от окружающего освещения, например, в тоннеле, в сумерках и при

осадках. В комбинации приборов загорится контрольная лампа.

Ясное небо с низко стоящим солнцем может привести к включению света.

Ближний свет остается всегда включенным, если включены задние противотуманные фары.



Личная ответственность

Регулировка света фар не может заменить оценку освещенности водителем.

Датчики могут, например, не распознать туман или пасмурную погоду. В таких ситуациях включайте освещение вручную, иначе существует опасность несчастного случая. ◀

Постоянный ближний свет

Дневной свет загорается в положении 0 или  .

Включение/выключение

1. „Настройки“
2. „Освещение“
3. „Пост. ближний свет“

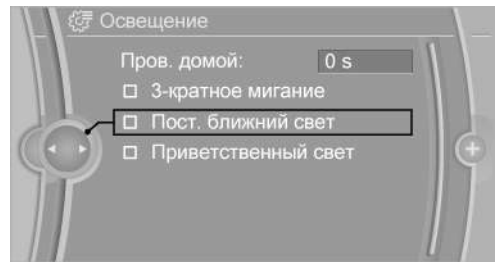

Настройка сохраняется в памяти для используемого в данный момент ключа.

Габаритные огни

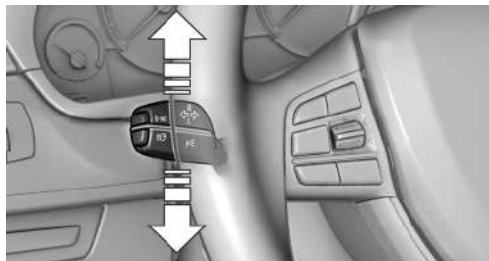

Автомобиль может быть освещен с одной стороны.

Включение

При выключенном зажигании в течение прибл. 2 секунд нажимать рычаг вверх или вниз с переходом за точку срабатывания.

Выключение

Кратковременно нажать переключатель в противоположном направлении до точки срабатывания.

Адаптивное освещение поворотов

Принцип действия

Система адаптивного освещения поворотов гибко управляет фарами автомобиля по ходу движения.

При этом пучок света, излучаемый фарами, следует за траекторией движения в зависимости от угла поворота управляемых колес и других параметров.

В местах крутых поворотов, например серпантинах, огибании участков дороги на определенной скорости один из противотуманных фонарей дополнительно включается в качестве поворотной фары. Это позволяет лучше освещать область поворота.

Переменное распределение освещения обеспечивает в зависимости от скорости еще лучшее освещение дороги.

Распределение освещения адаптируется автоматически согласно скорости. Городской свет функционирует на скорости менее 50 км/ч. Свет для движения по автострате включается на скорости более 110 км/ч примерно через 30 секунд или начиная со скорости 140 км/ч.

Активация

Положение переключателя  при включенном зажигании.

Поворотные фары включаются автоматически в зависимости от поворота управляемых колес или указателя поворота.

Чтобы не ослепить встречный транспорт, адаптивное освещение поворотов при стоянке направлено в сторону переднего пассажира.

При движении задним ходом включено только боковое освещение, которое освещает внешнюю зону поворота.

Неисправности

Отображается сообщение системы самодиагностики.

Адаптивные поворотные фары повреждены или вышли из строя. Как можно скорее проверьте систему на СТОА.

Регулировка угла наклона фар

Угол наклона галогенных фар регулируйте вручную в зависимости от загрузки автомобиля, в противном случае будет ослепляться встречный транспорт.

Значения после / относятся к движению с прицепом.

0 / 1 = от 1 до 2 пассажиров без багажа.

1 / 1 = 5 пассажиров без багажа.

1 / 2 = 5 пассажиров с багажом.

2 / 2 = 1 пассажир, полное багажное отделение.

Система управления дальним светом



Принцип действия

При включенном ближнем свете эта система автоматически включает и выключает дальний свет или отключает области, ослепляющие встречные автомобили. Датчик на передней стороне внутреннего зеркала управляет этим процессом. Система следит за тем, чтобы дальний свет включался, когда это позволяет дорожная ситуация. В любое время можно вмешаться и дальний свет включать и выключать, как обычно.

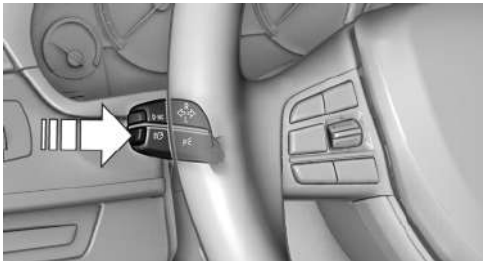
Активация



Система управления дальним светом может быть активирована при включенном ближнем свете.

1. Переключатель света в положении  или  повернуть.
2. Нажмите на клавишу на рычаге указателя поворота, см. стрелку.

 В комбинации приборов загорится контрольная лампа.

При включенном ближнем свете регулировка производится автоматически.

Система реагирует на свет встречного, движущегося впереди транспорта и на достаточ-

ное освещение, например, в населенных пунктах.



Синяя контрольная лампочка в комбинации приборов загорается в том случае, если система включила дальний свет. В зависимости от установленного в автомобиле варианта системы может случиться так, что дальний свет не будет выключаться при появлении встречных автомобилей, а будут отключаться только те области, которые ослепляют встречные автомобили. В таком случае синяя контрольная лампочка будет продолжать гореть.

Ручное регулирование

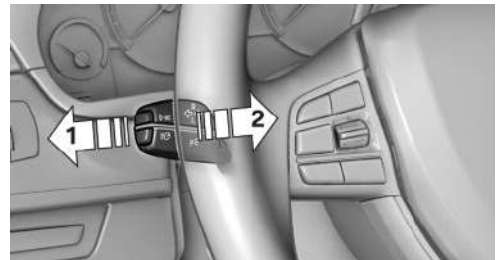

- ▷ Дальний свет вкл., стрелка 1.
- ▷ Дальний свет выкл./прерывистый световой сигнал, стрелка 2.

При ручной регулировке систему управления дальним светом можно деактивировать. Чтобы снова включить систему управления дальним светом, нажмите на клавишу на рычаге указателя поворота.

Физические границы работы системы



Личная ответственность

Автоматика не в состоянии лучше водителя определить необходимость выключения дальнего света. Поэтому если Вы видите такую необходимость, выключите дальний свет вручную. ◀

Ниже в качестве примера описываются ситуации, при которых возможности системы ограничены и требуется вмешательство водителя:

- ▷ При чрезвычайно неблагоприятных погодных условиях, например, туман или сильные осадки.
- ▷ При наличии плохо освещенных участников дорожного движения (пешеходы, велосипедисты, гужевой транспорт и др.), железнодорожной линии или судоходного канала рядом с дорогой, диких животных.
- ▷ На узких поворотах, на крутых подъемах или спусках, при пересекающемся движении или наполовину скрытом встречном движении на автострате.
- ▷ В плохо освещенных населенных пунктах и при сильно отвсвечивающих знаках.
- ▷ При низкой скорости.
- ▷ Если лобовое стекло в участке перед внутренним зеркалом запотело, загрязнено или закрыто наклейками, виньетками и т.д.

Видеокамера

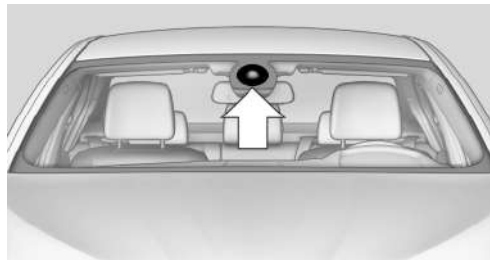

Камера находится в области ножки зеркала. Лобовое стекло в области перед внутренним зеркалом заднего вида должно быть чистым и не должно быть закрыто.

Противотуманный свет

Противотуманные фары

Необходимо включить стояночные огни или ближний свет.



Нажмите клавишу. Контрольная лампа загорается зеленым.

Если включено Автоматическое управление светом фар, см. стр. 93, ближний свет автоматически включается при включении противотуманных фар.

Направляющие противотуманные фонари

При положении переключателя  включаются направляющие противотуманные фонари для более широкого освещения при движении со скоростью до 110 км/ч.

Задние противотуманные фонари

Ближний свет или противотуманные фары должны быть включены.



Нажмите клавишу. Контрольная лампа загорается желтым.

Если включено Автоматическое управление светом фар, см. стр. 93, ближний свет автоматически включается при включении противотуманных фар.

Правостороннее/левостороннее движение

Галогенные фары

При пересечении границы страны, где принято иное направление движения, для исключения ослепления встречного транспорта необходимо принять определенные меры. Избежать ослепления позволяет специальная пленка, которую можно приобрести на СТОА. При наклеивании пленки соблюдайте прилагаемые инструкции.

Ксеноновая фара

Распределение светового потока фар автоматически предотвращает слепящее действие ближнего света фар, если в стране движение происходит по другой стороне дороги, чем в стране регистрации.

Адаптивное освещение поворотов

При движении по местности, в которой движение осуществляется по другой стороне дороги, нежели в стране допуска, запрещается двигаться с положением переключателя  , так как при этом возможно ослепление из-за освещения поворотов.

Подсветка комбинации приборов

Регулировка



Для регулировки яркости подсветки должны быть включены стояночные огни или ближний свет.

Яркость подсветки регулируется рифленым колесиком.

Освещение салона

Общие положения

Освещение салона, освещение пространства для ног, порога и освещение головным светом регулируется автоматически.

Яркость оборудования управляется рифленым колесиком для Подсветки комбинации приборов.



1 Освещение салона

2 Лампа для чтения

Включение и выключение освещения салона вручную



Нажмите клавишу.

Продолжительное выключение: удерживайте клавишу нажатой ок. 3 секунд.

Включите снова: нажмите кнопку.

Лампы для чтения



Нажмите клавишу.

Лампы для чтения находятся впереди и на заднем сиденье около освещения салона.

При постоянном выключенном освещении салона лампы для чтения не включаются.

Сопровождающее освещение салона

В зависимости от оснащения освещение в салоне автомобиля можно настроить индивидуально для нескольких светильников.

Выберите цветовую схему

1. „Настройки“
2. „Освещение“

3. „Подсветка:“

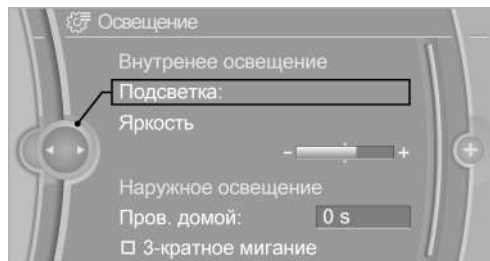

4. Выберите нужную настройку.

Если выбрана цветовая схема Line и активирован свет приветствия, свет приветствия при отпирании будет цветным.

Настройка яркости

Яркость фоновое освещение можно настроить с помощью рифленого колесика для подсветки комбинации приборов, также возможна независимая настройка яркости.

1. „Настройки“
2. „Освещение“
3. „Яркость:“
4. Настройка яркости.

Безопасность

Оснащение автомобиля

В этой главе описаны все варианты серийного, экспортного и специального оборудования, которые предлагаются в модельном ряду. Поэтому описывается также оборудо-

вание, которое отсутствует в автомобиле, например, в связи с выбранным дополнительным оборудованием или экспортным вариантом. Это также относится к важным для безопасности функциям и системам.

Надувные подушки безопасности



- 1 Фронтальная НПБ, водитель
- 2 Фронтальная НПБ, пассажир

- 3 Головная НПБ
- 4 Боковая НПБ

Фронтальные подушки безопасности

Фронтальные надувные подушки безопасности защищают водителя и пассажира при лобовом столкновении, когда действие одних только ремней безопасности было бы недостаточным.

Боковые подушки безопасности

При боковом ударе боковая подушка безопасности защищает тело в области груди и таза.

Головные подушки безопасности

При боковом ударе головная подушка безопасности защищает голову.

При опрокидывании головная подушка безопасности помогает предотвратить выброс человека из автомобиля.

Защитное действие

Надувные подушки безопасности срабатывают не при любых столкновениях. Например, они не срабатывают при незначительных авариях, иногда – при ударах сзади.

 Указания по оптимальному защитному действию подушек безопасности

- ▶ Не прислоняйтесь к надувным подушкам безопасности.
- ▶ Всегда берите рулевое колесо за обод, располагайте руки в положении 3 и 9 часов, для того чтобы максимально снизить риск повреждения рук при срабатывании надувной подушки безопасности.
- ▶ Между подушками безопасности и людьми не должны находиться другие люди, животные или предметы.
- ▶ Не используйте крышку фронтальной подушки безопасности на сиденье переднего пассажира в качестве места для хранения вещей.
- ▶ Оставляйте свободными панель приборов и стекло в области стороны переднего пассажира, т.е. не закрывайте их клейкой пленкой или чехлами и не устанавливайте держатели, например, для навигационного прибора или мобильного телефона.
- ▶ Следите за тем, чтобы передний пассажир сидел надлежащим образом, т. е. не опираясь ногами или стопами на панель приборов, в противном случае при срабатывании фронтальной подушки безопасности можно повредить ноги.
- ▶ Не используйте на передних сиденьях чехлы и обивку, не кладите на них другие предметы, которые в специальном порядке не разрешены для использования на сиденьях со встроенными боковыми подушками безопасности.

- ▶ Запрещается вешать на спинки сидений предметы одежды, например, куртки.
- ▶ Следите за тем, чтобы пассажиры держали голову на достаточном расстоянии от боковой подушки безопасности и не прислонялись к ней, в противном случае срабатывание подушки безопасности может вызвать травмы.
- ▶ Не демонтируйте систему НПБ.
- ▶ Не демонтируйте рулевое колесо.
- ▶ Запрещается оклеивать, обтягивать или любым другим способом видоизменять крышки надувных подушек безопасности.
- ▶ Ни в коем случае не вносите никаких изменений в электропроводку системы и ее отдельные компоненты. Это касается также облицовки рулевого колеса, панели приборов, сидений и продольных брусьев, а также краев потолка. ◀

Также при соблюдении всех указаний в зависимости от обстоятельств не исключаются повреждения в результате контакта с воздушными подушками безопасности.

У чувствительных пассажиров из-за шума от зажигания и надувания могут возникнуть кратковременные, как правило, недлительные нарушения слуха.

 При неисправности, выведении из эксплуатации и после срабатывания НПБ

Не касайтесь отдельных компонентов системы сразу после ее срабатывания. Вы рискуете получить ожог.

Проверку, ремонт или демонтаж, а также утилизацию генераторов надувных подушек безопасности должна выполнять только ваша СТОА.

Неквалифицированное обращение может стать причиной выхода системы из строя или ее случайного срабатывания, что чревато травмами. ◀

Работоспособность подушек безопасности



При включении зажигания загорается сигнальная лампа на панели приборов, сигнализируя о готовности всей системы подушек безопасности и натяжителей ремней.

Неисправность системы подушек безопасности

- ▷ Сигнальная лампа не загорается при включении зажигания.
- ▷ Постоянно светится сигнальная лампа.



При наличии повреждений в системе подушек безопасности следует немедленно провести осмотр на СТОА.

Следует немедленно провести осмотр системы подушек безопасности на СТОА, в противном случае возникает опасность некорректного функционирования системы при аварии. ◀

Замочный выключатель для надувной подушки безопасности переднего пассажира

Общие положения

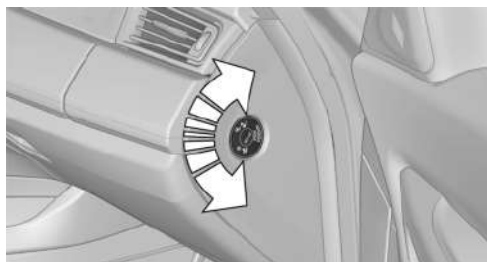

Фронтальную и боковую подушку безопасности переднего пассажира можно отключать и снова активировать встроенным ключом из электронного ключа.

Отключение подушек безопасности



Вставьте ключ и при необходимости еще раз нажмите на него. Удерживайте его нажатым и поверните до упора в положение OFF. На упоре выньте его.

НПБ переднего пассажира деактивированы.

НПБ водителя по-прежнему активны.



Замок-выключатель в конечном положении

Следите за тем, чтобы замок-выключатель находился в соответствующем конечном положении, в противном случае надувные подушки безопасности не будут отключены/включены. ◀

Когда удерживающая система безопасности детей будет снята с сиденья переднего пассажира, снова включите НПБ переднего пассажира, чтобы они сработали в случае аварии.

Состояние надувной подушки безопасности отображается посредством контрольной лампы на потолке, см. стр. 102.

Включение подушек безопасности



Вставьте ключ и при необходимости еще раз нажмите на него. Удерживайте его нажатым и поверните до упора в положение ON. На упоре выньте его.



Замок-выключатель в конечном положении

Следите за тем, чтобы замок-выключатель находился в соответствующем конечном положении, в противном случае надувные подушки безопасности не будут отключены/включены. ◀

НПБ переднего пассажира снова активированы и готовы к срабатыванию в соответствующей ситуации.

Контрольная лампа НПБ переднего пассажира



Контрольная лампа НПБ переднего пассажира является индикатором состояния этих надувных подушек безопасности.

После включения зажигания лампа показывает, активированы или деактивированы НПБ.



- ▷ Когда подушки безопасности переднего пассажира деактивированы, контрольная лампа горит непрерывно.

- ▷ Когда подушки безопасности переднего пассажира активированы (работоспособны), контрольная лампа не горит.

Индикатор повреждения шин RPA

Принцип действия

Система не измеряет фактическое давление в шинах.

Она распознает падение давления по результатам сравнения частоты вращения отдельных колес во время движения.

При падении давления изменяется диаметр и тем самым скорость вращения соответствующего колеса. Система регистрирует это изменение и сообщает о повреждении шины.

Необходимые для работы условия

Чтобы система работала надежно, ее необходимо инициализировать при нормальном давлении воздуха во всех шинах. Каждый раз после корректировки давления в шинах и после замены шины или колеса следует выполнять инициализацию.

Физические границы работы системы



Внезапные повреждения шины

Система не срабатывает в случае внезапного сильного повреждения шины под влиянием внешних воздействий. ◀

Система также не реагирует на естественное равномерное падение давления во всех четырех шинах. Поэтому регулярно проверяйте давление в шинах.

В следующих ситуациях реакция системы может быть запоздалой или ошибочной:

- ▷ Если система не была инициализирована.
- ▷ При движении по заснеженной или скользкой трассе.
- ▷ При спортивной манере езды: с пробуксовкой ведущих колес, высоким поперечным ускорением.
- ▷ При движении с цепями противоскольжения.

Индикация состояния

На дисплее управления можно отображать текущее состояние индикатора повреждения шин, например, активность RPA.

1. „Инфо-я об автомобиле“
2. „Состояние а/м“
3. (⚠) „Индикатор повреждения шин“

Состояние отображается.

Инициализация

При инициализации установленные значения давления воздуха в шинах принимаются в качестве исходной точки для определения по-

вреждения шины. Инициализация запускается при подтверждении значений давления.

Не выполняйте инициализацию системы при надетых цепях противоскольжения.

1. „Инфо-я об автомобиле“
2. „Состояние а/м“
3.  „Подтвердить давл. в шинах“
4. Заведите двигатель, но с места не трогайтесь.
5. Запустите инициализацию с помощью „Установить давл. в шинах“.
6. Трогайтесь.

Инициализация осуществляется во время движения. При этом можно делать остановки.

Инициализация автоматически продолжается при следующем цикле движения.

Сообщение о повреждении шины



Светится желтая сигнальная лампа. Отображается сообщение системы автоматической диагностики.

Прокол шины или чрезмерное падение давления в одной из шин.

1. Сбавьте скорость и осторожно остановитесь. Избегайте при этом резких воздействий на рулевое управление и тормоза.
2. Убедитесь, что автомобиль оснащен стандартными шинами или шинами Runflat. Шины Runflat, см. стр. 191, обозначены круглым символом с буквами RSC на боковине.

 Не продолжайте движение без шин, допуская движение в аварийном режиме

Во избежание серьезных аварий не следует продолжать движение, если автомобиль не оснащен шинами, допускающими движение в аварийном режиме. ◀

При сообщении о повреждении шины при необходимости включается система динамического контроля стабильности DSC.

Порядок действий при повреждении шины

Стандартные шины

1. Идентифицируйте поврежденную шину. Для этого проверить давление во всех четырех шинах. При нормальном давлении во всех шинах причиной ложной тревоги может быть то, что индикатор повреждения шин не был инициализирован. Инициализируйте систему. Если определить это не представляется возможным, свяжитесь со СТОА.
2. Устраните повреждение шины.

Шины Runflat

Максимальная скорость

Продолжать движение с поврежденной шиной можно при скорости не более 80 км/ч.

Продолжение движения с поврежденной шиной

При дальнейшем движении с поврежденной шиной:

1. Избегайте при этом резких воздействий на рулевое управление и тормоза.
2. Не превышайте скорость 80 км/ч.
3. При первой же возможности проверьте давление воздуха во всех четырех шинах. При нормальном давлении во всех шинах причиной ложной тревоги может быть то, что индикатор повреждения шин не был инициализирован. Инициализируйте систему.

Возможный отрезок пути при полном падении давления воздуха в шине:

Протяженность участка пути при движении с поврежденной шиной зависит от загрузки и нагрузки автомобиля.

При средней загрузке автомобиля возможный участок пути оставляет ок. 80 км.

При движении с поврежденной шиной меняются и динамические качества, например более быстрый занос автомобиля при торможении, увеличение тормозного пути или изменение поворачиваемости. Выбрать соответствующую манеру езды. Избегайте резкого управления или движения через препятствия, например, бордюрные камни, выбоины и т.п.

Поскольку протяженность участка пути существенно зависит от нагрузки на автомобиль во время движения, то она может быть в зависимости от скорости, состояния дорожного покрытия, температуры наружного воздуха, загрузки автомобиля меньше и больше при щадящей манере езды.



Продолжение движения с поврежденной шиной

Двигайтесь с умеренной скоростью и не превышайте 80 км/ч.

При спущенных шинах изменяются динамические качества автомобиля: он хуже держит дорогу при торможении, у него удлиняется тормозной путь и изменяется собственная поворачиваемость. ◀



Продолжение движения с поврежденной шиной и прицепом

При движении с прицепом особенно у тяжелых прицепов могут начаться колебательные движения. Поэтому во избежание аварии не превышайте скорость 60 км/ч. ◀



Окончательное повреждение шины

Необычные вибрации и сильный шум во время движения могут свидетельствовать об окончательном выходе поврежденной шины из строя. Такая шина может начать разрушаться и привести к аварии, поэтому снизьте

скорость и остановитесь. Дальнейшее движение запрещено. Свяжитесь со СТОА. ◀

Предупреждение о приближении с функцией притормаживания

Принцип действия

При наличии установленного круиз-контроля с функцией Stop & Go предупреждение о наезде управляется радиолокационным датчиком системы круиз-контроля.

Начиная со скорости примерно 15 км/ч система в два этапа предупреждает о возможной опасности столкновения. Время появления предупреждений может отличаться в зависимости от текущей ситуации движения.

Функция предупреждения о приближении доступна также и при отключенном круиз-контроле.

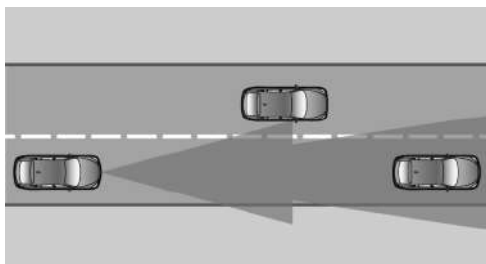

При этом учитываются подвижные объекты, когда они находятся в зоне распознавания радара.

При намеренном приближении к объекту предупреждение о наезде выдается позже, чтобы избежать необоснованных предупреждений.

Включение/выключение

Включение/выключение функции предупреждения



Нажмите клавишу.

- ▷ ВКЛ.: загорается светодиод.
- ▷ ВЫКЛ.: светодиод гаснет.

Состояние сохраняется в памяти для используемого в данный момент ключа.

Настройка времени предупреждения

Время предупреждения настраивается в iDrive.

Эти настройки не влияют на время предупреждения, при котором система поддержания заданной скорости ACC призывает водителя к вмешательству или торможению.

1. Активация предупреждения о наезде.
2. Установите нужное время предупреждения на дисплее управления.

Выбранный момент предупреждения сохраняется в памяти для используемого в данный момент пульта дистанционного управления.

Индикация

Уровни предупреждения

Предварительное предупреждение

Предупреждение, например, при намечающейся опасности столкновения или очень маленьком расстоянии до движущегося впереди автомобиля.

Срочное предупреждение с функцией притормаживания

Предупреждение о прямой опасности столкновения, когда автомобиль приближается к другому объекту с достаточно высокой относительной скоростью.

Это срочное предупреждение требует Вашего вмешательства и, как правило, при опасности столкновения поддерживается воздействием на тормозной механизм.

Вмешательство тормозов происходит с незначительной силой и ограничено по времени. Автомобиль не будет заторможено до остановки.

Воздействие на тормозной механизм происходит только в случае, когда включена система динамического контроля стабильности DSC.



Адаптация скорости и манеры вождения

Срочное предупреждение не освобождает от необходимости адаптировать скорость и манеру езды к ситуации на дороге. ◀

Вмешательство тормозов можно прервать нажатием педали газа или активным движением руля.

При буксировке неисправного автомобиля или буксировке с целью пуска двигателя отключите предупреждение о приближении с функцией притормаживания во избежание ложного срабатывания.

Функция притормаживания деактивируется, если деактивирована система динамического контроля стабильности DSC или система динамического управления силы тяги DTC.

Показание в комбинации приборов

Предупреждение о приближении может выдаваться в комбинации приборов, на виртуальном дисплее и в виде звукового сигнала.

Уровни предупреждения

Пикто-
грамма

Мероприятие



Автомобиль светится красным: предварительное предупреждение.

Увеличьте дистанцию.



Автомобиль мигает красным, и звучит сигнал: срочное предупреждение

Призыв затормозить или при необходимости выполнить обгонной маневр.



Адаптация скорости и манеры вождения
Индикация не освобождает от ответственности и от необходимости адаптировать скорость и манеру езды к ситуации на дороге. ◀

Физические границы работы системы



Собственная внимательность
Из-за ограничений системы может произойти так, что предупреждения не подаются, подаются слишком поздно или необоснованно. Поэтому всегда будьте внимательны, чтобы в любой момент можно было активно затормозить, иначе существует риск аварии. ◀

Рабочий диапазон радиолокационного датчика

Надежность обнаружения препятствий радиолокационным датчиком и предупреждения о приближении ограничены.

Поэтому предупреждения могут быть ошибочными или запаздывать.

Например, могут быть не обнаружены следующие объекты:

- ▷ Медленный автомобиль при приближении с высокой скоростью.
- ▷ Внезапно появляющиеся или сильно замедляющиеся автомобили.
- ▷ Автомобили с необычным видом задней части.
- ▷ Движущиеся впереди двухколесные транспортные средства.
- ▷ Пешеходы.

Функциональные ограничения

Функция может быть ограничена, например, в следующих ситуациях:

- ▷ При сильном тумане, дожде, ливне или снегопаде.
- ▷ На крутых поворотах.
- ▷ Если радиолокационный датчик загрязнен или закрыт.

Чувствительность предварительного предупреждения

В зависимости от настройки времени предварительного предупреждения количество неправильных предупреждений может увеличиться.

Предупреждение о приближении

Принцип действия

При отсутствии активного круиз-контроля с функцией Stop & Go предупреждение о наезде управляется камерой в ножке внутреннего зеркала заднего вида.

Начиная со скорости примерно 15 км/ч система в два этапа предупреждает о возможной опасности столкновения. Время появления предупреждений может отличаться в зависимости от текущей ситуации движения.

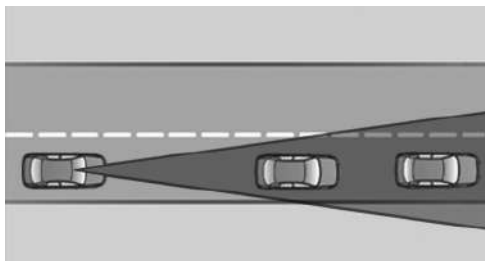

При этом учитываются автомобили в аналогичном направлении движения, когда они находятся в зоне видимости системы.

При намеренном приближении к автомобилю предупреждение о наезде выдается позже, чтобы избежать необоснованных предупреждений.

Уровни предупреждения

Предварительное предупреждение

Предупреждение, например, при намеряющейся опасности столкновения или очень маленьком расстоянии до движущегося впереди автомобиля.

Срочное предупреждение

Предупреждение о прямой опасности столкновения, когда автомобиль приближается к другому автомобилю с достаточно высокой относительной скоростью.

Включение/выключение функции предупреждения



Нажмите клавишу.

- ▷ ВКЛ.: загорается светодиод.
- ▷ ВЫКЛ.: светодиод гаснет.

Состояние сохраняется в памяти для используемого в данный момент ключа.

Настройка времени предупреждения

Время предупреждения настраивается в iDrive.

Эти настройки не влияют на время предупреждения, при котором система поддержания заданной скорости АСС призывает водителя к вмешательству или торможению.



1. Активация предупреждения о наезде.
2. Установите нужное время предупреждения на дисплее управления.

Выбранный момент предупреждения сохраняется в памяти для используемого в данный момент пульта дистанционного управления.

Показание в комбинации приборов

Предупреждение о приближении может выдаваться в комбинации приборов, на виртуальном дисплее и в виде звукового сигнала.

Уровни предупреждения

Пиктограмма	Мероприятие
	Автомобиль светится красным: предварительное предупреждение. Увеличьте дистанцию.
	Автомобиль мигает красным, и звучит сигнал: срочное предупреждение. Призыв затормозить или при необходимости выполнить объездной маневр.



Адаптация скорости и манеры вождения
Индикация не освобождает от ответственности и от необходимости адаптировать

скорость и манеру езды к ситуации на дороге. ◀

Физические границы работы системы



Собственная внимательность

Из-за ограничений системы может произойти так, что предупреждения не подаются, подаются слишком поздно или необоснованно. Поэтому всегда будьте внимательны, чтобы в любой момент можно было активно затормозить, иначе существует риск аварии. ◀

Рабочий диапазон радиолокационного датчика

Надежность обнаружения препятствий камерой и предупреждения о приближении ограничены.

Поэтому предупреждения могут быть ошибочными или запаздывать.

Например, могут быть не обнаружены следующие объекты:

- ▷ Медленный автомобиль при приближении с высокой скоростью.
- ▷ Внезапно появляющиеся или сильно замедляющиеся автомобили.
- ▷ Автомобили с необычным видом задней части.
- ▷ Двигающиеся впереди двухколесные транспортные средства.

Функциональные ограничения

Функция может быть ограничена, например, в следующих ситуациях:

- ▷ При сильном тумане, дожде, ливне или снегопаде.
- ▷ На крутых поворотах.
- ▷ Когда видимая зона камеры или лобовое стекло загрязнено или закрыто.
- ▷ При сильном контурном свете.

- ▷ В автомобилях с недостаточно видимыми габаритными фонарями.
- ▷ Для частично накрытых автомобилей.
- ▷ До 10 секунд после пуска двигателя с помощью кнопки запуска/остановки.
- ▷ Во время калибровки камеры непосредственно после поставки автомобиля.

Чувствительность предварительного предупреждения

В зависимости от настройки момента предварительного предупреждения количество неправильных предупреждений может увеличиться.

Видеокамера

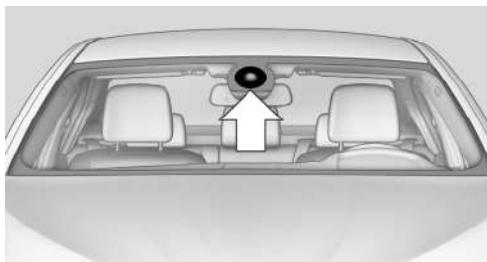

Камера находится в области ножки зеркала.

Лобовое стекло в области перед внутренним зеркалом заднего вида должно быть чистым и не должно быть закрыто.

Предупреждение о переходе на другую полосу

Принцип действия

Эта система выдает предупреждение, начиная с определенной скорости, если автомобиль намеревается покинуть полосу движения на дороге с линиями ограничения полос. В зависимости от страны назначения эта скорость составляет 55 км/ч и 70 км/ч. При включении системы ниже этой скорости в комбинации приборов появляется сообщение.

Во время предупреждений рулевое колесо слегка начинает вибрировать. Время появления предупреждений может отличаться в зависимости от текущей ситуации движения.

Система не предупреждает, если перед сменной полосы происходит включение соответствующего сигнала поворота.

Примечания



Личная ответственность

Система не может заменить оценку участка дороги и дорожной ситуации водителем.

При предупреждении не нужно без необходимости сильно поворачивать рулевое колесо, иначе будет потеряна контроль над автомобилем. ◀

Обзор

Клавиша в автомобиле



Предупреж. о переходе на др. полосу

Видеокамера

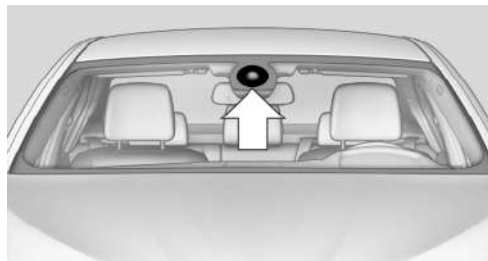

Камера находится в области ножки зеркала.

Лобовое стекло в области перед внутренним зеркалом заднего вида должно быть чистым и не должно быть закрыто.

Включение/выключение



Нажмите клавишу.

- ▷ ВКЛ.: загорается светодиод.
- ▷ ВЫКЛ.: светодиод гаснет.

Состояние сохраняется в памяти для используемого в данный момент ключа.

Показание в комбинации приборов



- ▷ Линии: система активирована.
- ▷ Стрелки: распознана минимум одна полоса ограничительной разметки, и возможно отображение предупреждений.

Подача предупреждения

При смене полосы движения и определении линии разметки полосы движения рулевое колесо начинает вибрировать.

Если перед сменной полосы используется указатель поворота, то предупреждение не подается.

Отмена предупреждения

Предупреждение будет отменено:

- ▷ Автоматически примерно через 3 секунды.
- ▷ При возврате на полосу.
- ▷ При сильном торможении.
- ▷ При включении указателя поворота.

Физические границы работы системы

Функция может быть ограничена, например, в следующих ситуациях:

- ▷ При сильном тумане, дожде или снегопаде.
- ▷ При изъезженных, плохо видимых, сходящихся или расходящихся или нечетких линиях разметки, как, например, в районе ремонтных работ.
- ▷ Когда ограничительные линии покрыты снегом, льдом, грязью или водой.
- ▷ На крутых поворотах или на узкой дороге.
- ▷ Когда ограничительные линии не белые.
- ▷ Когда ограничительные линии закрыты другими предметами.
- ▷ При приближении к движущемуся впереди транспортному средству.
- ▷ При сильном контурном свете.
- ▷ Если лобовое стекло перед внутренним зеркалом запотело, загрязнено или закрыто наклейками, виньетками и т.д.
- ▷ Во время калибровки камеры непосредственно после поставки автомобиля.

Предупреждение о смене полосы движения

Принцип действия

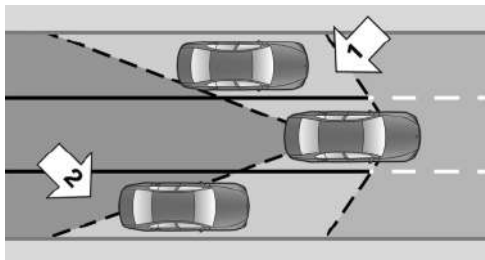

Начиная со скорости примерно 50 км/ч два радиолокационных датчика за задним бампером контролируют пространство за автомобилем и рядом с ним.

Система показывает, когда автомобили находятся в мертвой зоне, стрелка 1, или приближаются в соседнем ряду сзади, стрелка 2.

Загорается лампа приглушенного света в корпусе наружного зеркала.

Перед сменой полосы с включенным указателем поворота система дает предупреждение в вышеуказанных ситуациях.

Лампа в корпусе наружного зеркала мигает, и рулевое колесо вибрирует.

Примечания



Личная ответственность

Система не может заменить оценку дорожной ситуации водителем.

Внимательно следите за дорожной ситуацией и обстановкой вокруг автомобиля, иначе несмотря на поступающие предупреждения все равно может случиться авария. ◀

Обзор

Радиолокационные датчики



Радиолокационные датчики находятся за задним бампером.

Включение/выключение



Нажмите клавишу.

- ▷ ВКЛ.: загорается светодиод.
- ▷ ВЫКЛ.: светодиод гаснет.

Система может выдавать предупреждения начиная со скорости примерно 50 км/ч.

Состояние сохраняется в памяти для используемого в данный момент ключа.

Индикация

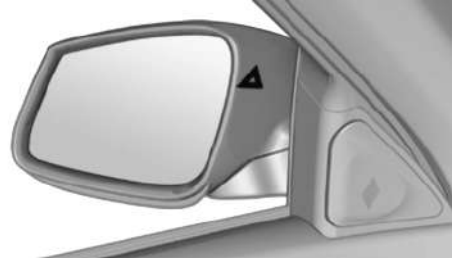

Уровни информации

Затененная лампа в корпусе зеркала указывает, когда автомобили находятся в мертвой зоне или приближаются сзади.

Предупреждение

Если используется указатель поворота, когда автомобиль находится в критической зоне, рулевое колесо в течение короткого времени вибрирует и ярко мигает лампа в корпусе зеркала.

Предупреждение завершается, когда завершено мигание или другой автомобиль покинул критический участок.

Физические границы работы системы

Функция может быть ограничена в следующих ситуациях:

- ▷ Если скорость приближающегося автомобиля намного выше собственной скорости.
- ▷ При сильном тумане, дожде или снегопаде.
- ▷ На крутых поворотах или на узкой дороге.
- ▷ Если бампер загрязнен, обледенел или на нем имеются наклейки.
- ▷ При движении с прицепом.

Предел скорости, настраиваемый

Принцип действия

С помощью этой системы скорость можно ограничивать, начиная с 30 км/ч. Ниже заданного предела скорости движение осуществляется без ограничений.

Превышение предела скорости

В особых ситуациях предел скорости может быть сознательно превышен нажатием на педаль акселератора.

При превышении заданного предела скорости выдается предупреждение.

Отсутствие воздействия на тормозной механизм

При достижении или неумышленном превышении заданного предела скорости, например, при движении под уклон, активное торможение не производится.

Если во время движения задается предел скорости, лежащий ниже текущей скорости, то автомобиль движется накатом до тех пор, пока текущая скорость не станет ниже предела.

Управление

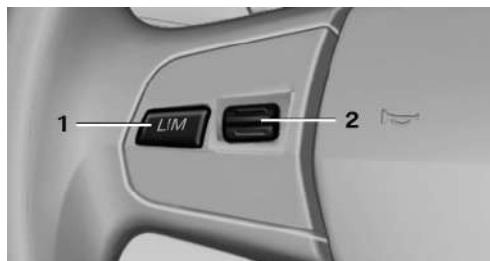

- 1 Вкл./Выкл. системы
- 2 Изменение предела скорости

Включение

LIM Нажмите клавишу.

Фактическая скорость движения записывается в качестве предела скорости.

При включении в состоянии покоя в качестве предела скорости устанавливается значение 30 км/ч.

Метка на спидометре устанавливается на соответствующей скорости.

При включении предельной скорости в определенных ситуациях включается система динамического контроля устойчивости и при необходимости выполняется переход в режим COMFORT.

Выключение

LIM Нажмите клавишу.

Система также выключается, например, при:

- ▷ Включении заднего хода.
- ▷ Выключении двигателя.
- ▷ Включении круиз-контроля.

Индикация гаснет.

Изменение предела скорости

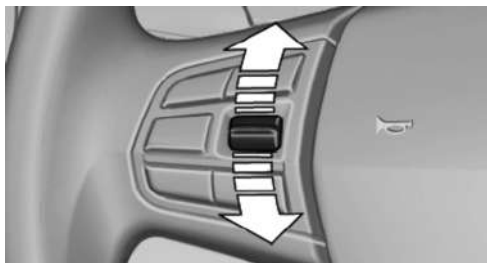

Нажимайте на двухпозиционный переключатель вверх или вниз до тех пор, пока не установится нужный предел скорости.

- ▷ Каждое нажатие регулятора до точки срабатывания повышает или понижает задаваемую скорость прибл. на 1 км/ч.

- ▶ Каждое нажатие двухпозиционного переключателя с переходом за точку срабатывания повышает или понижает предел до следующего десятичного разряда спидометра (в км/ч).

Если во время движения задается предел скорости, лежащий ниже текущей скорости, то автомобиль движется накатом до тех пор, пока текущая скорость не станет ниже предела.

Превышение предела скорости

Предел скорости может быть превышен осознанно. В такой ситуации звуковое предупреждение отсутствует.

Для осознанного превышения заданного предела до конца выжмите педаль акселератора.

При опускании текущей скорости ниже заданного предела ограничение снова автоматически активируется.

Предупреждение

Визуальное предупреждение



При превышении заданного предела скорости контрольная лампа в комбинации приборов мигает, пока текущая скорость остается выше заданного предела.

Звуковой предупреждающий сигнал

- ▶ При неумышленном превышении заданного предела скорости через, примерно, 5 секунд раздается звуковой сигнал.
- ▶ Если во время движения предел уменьшается ниже текущей скорости, то сигнал звучит через, примерно, 30 секунд.
- ▶ При осознанном превышении предела нажатием до упора педали акселератора сигнал отсутствует.

Индикация на комбинации приборов

Маркировка предела скорости

Индикация на спидометре:



- ▶ Метка горит зеленым светом: система включена.
- ▶ Метка не горит: система выключена.

Контрольная лампа



- ▶ Контрольная лампа горит: система включена.
- ▶ Контрольная лампа мигает: заданный предел скорости превышен.

Кратковременная индикация состояния



Краткая индикация заданного предела скорости.

Динамические стоп-сигналы

Принцип действия



- ▶ Нормальное торможение: фонари стоп-сигнала горят.
- ▶ Сильное торможение: фонари стоп-сигнала мигают.

Вскоре перед полной остановкой включается аварийная световая сигнализация.

Выключите аварийную световую сигнализацию:

- ▷ Нажмите на педаль акселератора.
- ▷ Нажмите клавишу системы аварийной световой сигнализации.

Активная защита

Принцип действия

Пакет безопасности Активная защита состоит из нескольких не зависящих друг от друга систем:

- ▷ PreCrash.
- ▷ PostCrash.

PreCrash

Принцип действия

Системой примерно со скорости 30 км/ч могут распознаваться критические ситуации движения, которые могли бы привести к аварии. В подобных ситуациях автоматически принимаются профилактические меры, позволяющие минимизировать угрозу аварии.

В частности, критическими ситуациями считаются:

- ▷ Собственное торможение до полной остановки.
- ▷ Сильная недостаточная поворачиваемость.
- ▷ Сильная излишняя поворачиваемость.

При наличии системы предупреждения о наезде или системы предупреждения о наезде с функцией торможения в пределах системы могут быть распознаны угрожающие столкновения с двигающимися впереди или остановившимися автомобилями.



Личная ответственность

Система не может заменить оценку дорожной ситуации водителем. Система не всегда может своевременно и надежно распоз-

нать критические ситуации. Адаптировать скорость к дорожной ситуации и двигаться очень внимательно, в противном случае существует угроза безопасности. ◀

Функция

После пристегивания ремни передних сидений еще один раз автоматически подтянутся после начала движения.

В критических ситуациях движения при необходимости активируются следующие отдельные функции:

- ▷ Передние ремни натягиваются автоматически.
- ▷ Автоматическое закрытие окон.
- ▷ Автоматическое закрытие стеклянного люка.

После критической ситуации движения, не приведшей к аварии, передние ремни снова ослабляются. Все остальные системы можно снова вернуть в нужное состояние.

Если натяжение ремней не ослабевает автоматически, следует остановиться и отстегнуть ремень красной кнопкой в замке. Перед продолжением движения пристегнитесь снова.

PostCrash

В определенных аварийных ситуациях система может самостоятельно остановить автомобиль без вмешательства водителя. Это может снизить риск дальнейшего столкновения.

При нажатии педали тормоза автомобиль затормаживается быстрее. Это нажатие педали тормоза прерывает автоматическое торможение. При нажатии педали акселератора автоматическое торможение также прерывается.

По достижении состояния покоя тормоз отпускается автоматически. После этого зафиксируйте автомобиль от скатывания.

Системы регулировки устойчивости движения

Оснащение автомобиля

В этой главе описаны все варианты серийного, экспортного и специального оборудования, которые предлагаются в модельном ряду. Поэтому описывается также оборудование, которое отсутствует в автомобиле, например, в связи с выбранным дополнительным оборудованием или экспортным вариантом. Это также относится к важным для безопасности функциям и системам.

Антиблокировочная система ABS

ABS предотвращает блокировку колес при торможении.

Управляемость сохраняется и при торможении до полной остановки, тем самым повышается активная безопасность движения.

После каждого запуска двигателя ABS готова к работе.

Система экстренного торможения

При быстром нажатии на педаль тормоза эта система срабатывает автоматически с максимальным усилением тормозного привода.

При торможении до полной остановки таким образом максимально сокращается тормозной путь. При этом используются преимущества ABS.

Во время торможения до полной остановки давление на тормоз не снижается.

Динамическое управление устойчивостью DSC

Принцип действия

DSC предотвращает проворачивание ведущих колес при начале движения и разгоне.

DSC определяет при этом неустойчивое положение во время движения, например, отказ задней части кузова или поперечное перемещение через передние колеса. DSC помогает удерживать автомобиль путем снижения мощности двигателя и тормозного контакта отдельных колес в физических пределах на надежном курсе.



Подгонка манеры езды к ситуации

Адекватная манера езды всегда остается ответственностью водителя.

Даже DSC не отменяет законы физики.

Не ограничивайте дополнительные возможности безопасности рискованной ездой. ◀

Контрольные/сигнальные лампы



Контрольная лампа мигает: DSC управляет тяговым усилием и усилием торможения.

Контрольная лампа горит: DSC вышла из строя.

Выключение системы DSC: DSC OFF

При DSC OFF устойчивость движения при ускорениях и при прохождении поворотов ограничена.

Для поддержки стабильности движения можно снова включить DSC.

Выключение системы DSC



Удерживайте клавишу нажатой (но не более 10 секунд), пока в комбинации приборов не загорится контрольная лампа для DSC OFF и не отобразится DSC OFF.

Система DSC выключена.

Включение системы DSC



Нажмите клавишу. DSC OFF и контрольная лампа DSC OFF гаснут.

Контрольные/сигнальные лампы

При деактивированной системе динамического контроля DSC в комбинации приборов отображается DSC OFF.



Контрольная лампа горит: DSC выключена.

Система динамического управления силы тяги DTC

Принцип действия

Система DTC - это оптимизированный с точки зрения тяги вариант DSC.

При особых условиях на дороге, например, на дорогах, покрытых снегом, система гарантирует максимальную силу тяги при ограниченной устойчивости во время движения.

Поэтому необходимо соответственно ехать осторожно.

В следующих исключительных ситуациях может быть целесообразно кратковременное включение DTC:

- ▶ Движение по тающему снегу или на неочищенной заснеженной проезжей части.
- ▶ Выезд враскачку или начало движения из сугроба или рыхлого грунта.

- ▶ При движении с цепями противоскольжения.

Включение/выключение системы динамического управления силы тяги DTC

При активированной системе динамического управления силы тяги DTC на рыхлом грунте вырабатывается максимальная тяга. Стабильность движения ограничена при разгоне и на поворотах.

Активация DTC



Нажмите клавишу. В комбинации приборов отображается TRACTION и горит контрольная лампа для DSC OFF.

DTC деактивирована



Еще раз нажмите клавишу. TRACTION и контрольная лампа DSC OFF гаснут.

xDrive

xDrive - это полноприводная система Вашего автомобиля. За счет взаимодействия xDrive и DSC происходит дальнейшая оптимизация силы тяги и динамики движения. Полноприводная система xDrive в зависимости от ситуации движения и состояния дороги распределяет тяговые усилия попеременно на переднюю и заднюю ось.

Динамическое управление амортизаторами

Принцип действия

Система уменьшает нежелательные движения автомобиля при динамичной манере езды или неровной поверхности дороги.

В зависимости от состояния автомобиля и манеры езды увеличивается динамика движения и комфортность езды.

Программа

Система предлагает две различные программы.

Программы можно выбрать с помощью системы управления динамикой движения, см. стр. 117.

SPORT

Последовательная спортивная регулировка амортизаторов для большей маневренности при движении.

SPORT+

Последовательная спортивная регулировка амортизаторов для большей маневренности при движении с ограниченной устойчивостью движения.

COMFORT / ECO PRO

Сбалансированная регулировка автомобиля.

Переменное спортивное рулевое управление

Переменное спортивное рулевое управление усиливает при большом угле поворота рулевого колеса, например при прохождении крутых поворотов или парковке, поворот управляемых передних колес. Рулевое управление становится менее независимым.

Дополнительно оно варьирует в зависимости от скорости требуемое при рулевом управлении усилие на ободе рулевого колеса.

Таким образом возможно выполнять рулевое управление в спортивном стиле. Кроме того облегчается процесс рулевого управления при парковке или маневрировании.

Переключатель динамики движения

Принцип действия

С помощью переключателя динамики можно настраивать определенные свойства автомобиля. Для этого можно выбирать различные программы. С помощью кнопки переключателя динамики и кнопки DSC OFF можно активировать нужную программу.

Обслуживание программ

Клавиша	Программа
	DSC OFF
	TRACTION
	SPORT+
	SPORT
	COMFORT
	ECO PRO

Автоматическая смена программы

В следующих ситуациях программа автоматически переключается на программу COMFORT:

- ▶ При отказе системы динамического контроля устойчивости DSC.
- ▶ При повреждении шины.
- ▶ Активация круиз-контроля в режиме TRACTION или DSC OFF.

DSC OFF

При DSC OFF, см. стр. 115, устойчивость движения при ускорениях и при прохождении поворотов ограничена.

TRACTION

При TRACTION создается максимальная тяга на рыхлом грунте. Система динамического управления силы тяги DTC, см. стр. 116, активи-

вирована. Стабильность движения ограничена при разгоне и на поворотах.

SPORT+

Спортивный режим вождения с оптимизированным шасси в условиях ограниченной устойчивости во время движения.

Водитель берет на себя часть ответственности за устойчивость.

Включение SPORT+



Нажимайте кнопку до тех пор, пока комбинация приборов не отобразит надпись SPORT+, и не загорится контрольная лампа для DSC OFF.

Автоматическая смена программы

При активации круиз-контроля автоматически выполняется переход в режим SPORT.

Контрольные/сигнальные лампы

На комбинации приборов появится SPORT+.



Горит контрольная лампа DSC OFF.

SPORT

Спортивный режим вождения с оптимизированным шасси при максимальной устойчивости движения.

Программу можно конфигурировать индивидуально. Конфигурация сохраняется в памяти для используемого в данный момент ключа.

Включение SPORT



Нажимайте клавишу столько раз, пока в комбинации приборов не будет показываться SPORT.

Конфигурирование SPORT

При активированной индикации на дисплее управления, см. стр. 119, программу Спорт можно настраивать индивидуально.

- ▷ Включение режима SPORT
- ▷ „Конфигурировать СПОРТ“
- ▷ Настройка режима SPORT.

Программу Спорт можно также конфигурировать до того, как она будет включена:

1. „Настройки“
2. „Режим СПОРТ“

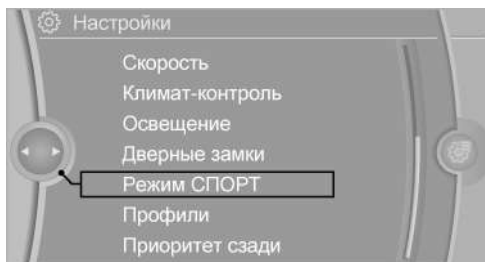

3. Настройка режима движения.

При активации режима движения СПОРТ вызывается эта конфигурация.

COMFORT

Для сбалансированной настройки при максимальной устойчивости во время движения.

Активировать COMFORT



Нажимайте клавишу столько раз, пока в комбинации приборов не будет показываться COMFORT.

В определенных ситуациях происходит автоматическое переключение на программу COMFORT, Автоматическая смена программы, см. стр. 117.

ECO PRO

ECO PRO, см. стр. 177, обеспечивает последовательное снижение расхода топлива, что дает максимальный запас хода при максимальной стабильности движения.

«Комфортные» функции и система управления двигателем согласовываются.

Программу можно конфигурировать индивидуально.

Активировать ECO PRO



Нажимайте клавишу до тех пор, пока в комбинации приборов не будет показываться ECO PRO.

Конфигурирование ECO PRO

1. Активировать ECO PRO.
2. „Конфигурирование ECO PRO“

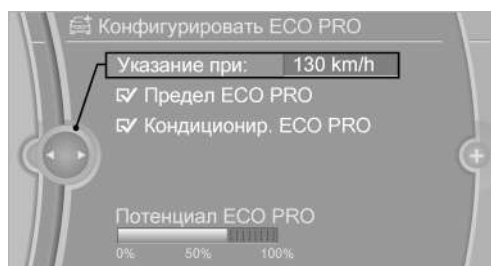

Выполните требуемые настройки.

Настройка режима движения

В настройке режима движения доступны следующие настройки:

- ▷ Режим СПОРТ, см. стр. 118.
- ▷ Режим ECO PRO, см. стр. 178.

Индикация

Выбор программы

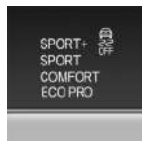

При нажатии на клавишу отображается список программ, которые можно выбрать.

Выбранная программа



Выбранная программа отображается в комбинации приборов.

Индикация на дисплее управления

На дисплее управления можно отображать смену программы.

1. „Настройки“
2. „Дисплей управления“

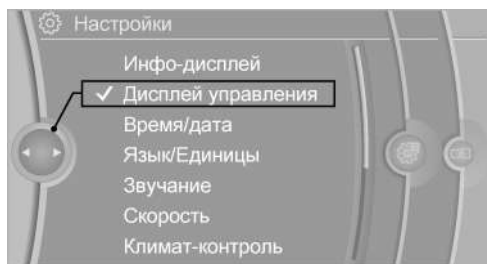

3. „Данные режима движ.“

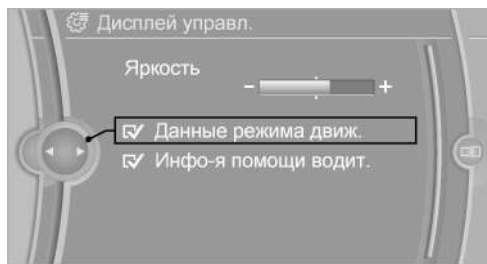

Помощь при трогании с места

Система помогает водителю при трогании с места на подъемах. Стояночный тормоз в этих случаях не нужен.

1. Держите педаль тормоза.
2. Отпустите педаль тормоза и быстро трогайтесь с места.

После отпущения педали тормоза автомобиль останется на месте еще прибл. 2 секунды.

При большой нагрузке либо при наличии прицепа автомобиль также может слегка откатиться назад.



Быстрое трогание с места

После отпущения педали тормоза необходимо быстро тронуться с места, в противном случае вспомогательная функция удержит автомобиль на месте лишь прибл. 2 секунды, а затем он начнет скатываться. ◀

Комфортность езды

Оснащение автомобиля

В этой главе описаны все варианты серийного, экспортного и специального оборудования, которые предлагаются в модельном ряду. Поэтому описывается также оборудование, которое отсутствует в автомобиле, например, в связи с выбранным дополнительным оборудованием или экспортным вариантом. Это также относится к важным для безопасности функциям и системам.

Активный круиз-контроль с функцией Stop & Go, ACC

Принцип действия

С помощью этой системы можно выбирать задаваемую скорость, автоматически сохраняемую автомобилем при езде по свободной полосе.

В рамках заданных возможностей система автоматически подгоняет скорость к скорости автомобиля, движущегося впереди на более низкой скорости.

Дистанцию, которую система сохраняет до движущегося впереди автомобиля, можно регулировать.

По соображениям безопасности она зависит от скорости.

Для сохранения дистанции система автоматически снижает скорость, при необходимости слегка тормозит и снова разгоняет автомобиль, если ускоряется автомобиль, движущийся впереди.

Если движущий впереди автомобиль тормозит до полной остановки, то система может воспроизвести это в заданных рамках. Если движущий впереди автомобиль начинает движение из неподвижного состояния, то после

соответствующего управления Ваш автомобиль тоже ускорится.

Даже если проходит длительное время до того момента, как автомобиль впереди тронется с места, BMW может автоматически разогнаться простым способом.

Как только дорога освобождается, автомобиль ускоряется до задаваемой скорости.

Она сохраняется также и на наклонных участках, однако может снижаться на подъемах, если не хватает мощности двигателя.

Общие положения

При активированном режиме ECO PRO круиз-контроль использует манеру вождения с экономией топлива.

Примечания



Личная ответственность

Система не освобождает от необходимости адаптировать скорость, дистанцию и манеру вождения к ситуации на дороге. Будьте внимательны за рулем и при необходимости действуйте незамедлительно, например, посредством торможения или отклонения, в противном случае возникнет опасность аварии. ◀

Обзор

Клавиши на рулевом колесе



- 1 Вкл./Выкл. и пауза системы
- 2 Восстановление скорости
- 3 Сохранение скорости
- 4 Сокращение дистанции
- 5 Поддержание, сохранение и изменение скорости
- 6 Увеличение дистанции

Радиолокационный датчик

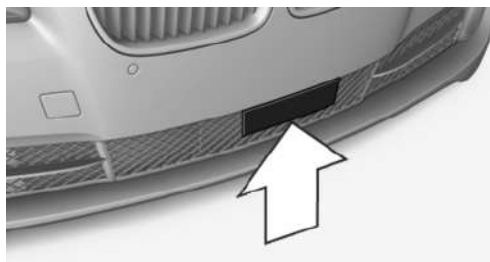

Загрязненный или закрытый датчик может ограничивать функцию распознавания автомобилей.

- ▷ В случае необходимости очистите радиолокационный датчик. При этом аккуратно удалите снежную или ледяную корку.
- ▷ Не закрывайте зону обзора радиолокационного датчика.

Включение/выключение и перерыв работы круиз-контроля

Включение



Нажмите клавишу на рулевом колесе.

Горят контрольные лампы в комбинации приборов, и метка на спидометре встает на текущую скорость.

Круиз-контроль готов к использованию.

Выключение



Система выключена или поставлена на паузу

Во избежание аварии при выключенной или поставленной на паузу системе водитель должен сам тормозить или совершать объездной маневр. ◀

При выключении во время остановки одновременно нажмите на тормоз.



Нажмите клавишу.

- ▷ В активном состоянии: нажмите дважды.
 - ▷ В состоянии перерыва: нажмите один раз.
- Индикация гаснет. Значения сохраненной задаваемой скорости и расстояния удаляются.

Перерыв



Во включенном состоянии нажмите клавишу.

При прерывании во время остановки одновременно нажмите на тормоз.

Система автоматически прерывает работу в следующих ситуациях:

- ▷ При торможении.
- ▷ При переключении с передачи D.
- ▷ Когда активируется система динамического управления силы тяги DTC или деактивируется DSC.
- ▷ При включенной функции DSC.

- ▷ Во время стоянки автомобиля отстегнут ремень безопасности и открыта дверь водителя.
- ▷ Если система длительное время не распознает объекты, например, на малопроезжих дорогах без ограничения кромки.
- ▷ Если радиолокационный датчик загрязнен.

Поддержание, сохранение скорости

 SET

Нажмите клавишу.

Или:

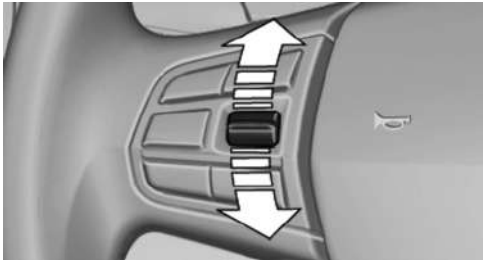

Один раз нажмите на двухпозиционный переключатель в состоянии прерывания.

При включенной системе скорость движения поддерживается и сохраняется в качестве заданной.

Она отображается на спидометре и временно в комбинации приборов, индикация в комбинации приборов, см. стр. 125.

При остановке или сохранении круиз-контроля при необходимости включается система динамического контроля стабильности DSC.

Поддержание, сохранение и изменение скорости

Нажатием двухпозиционного переключателя в состоянии прерывания можно также сохранять и поддерживать текущую скорость движения. При этом при необходимости включается система динамического контроля стабильности DSC.



Адаптация задаваемой скорости

Задавайте скорость с учетом интенсивности движения и будьте готовы в любой момент затормозить. ◀



Разница в скорости

Высокая разность скоростей относительно движущихся впереди автомобилей не может выравняться системой, например, в следующих ситуациях:

- ▷ При быстром приближении к грузовому автомобилю.
- ▷ При внезапном отклонении другого автомобиля на вашу полосу движения. ◀

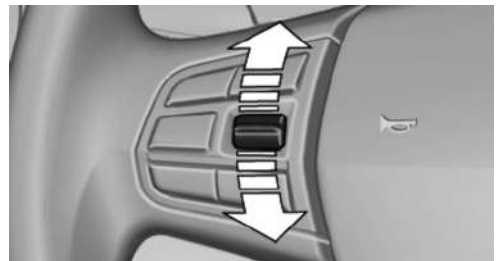

Нажимайте на регулятор вверх или вниз до тех пор, пока не установится нужная скорость.

В активном состоянии последнее отображенное значение скорости сохраняется в памяти и поддерживается при движении по свободной полосе.

- ▷ Каждое нажатие регулятора до точки срабатывания повышает или понижает задаваемую скорость прибл. на 1 км/ч.
- ▷ Каждое нажатие регулятора с переходом за точку срабатывания повышает или понижает задаваемую скорость до следующего десятичного разряда спидометра (км/ч).

Удерживайте регулятор в этом положении, чтобы повторить соответствующее действие.

Дистанция



Выбор дистанции

Настраивайте дистанцию в соответствии с условиями дорожного движения и погоды, в противном случае возникает опасность аварии. Соблюдайте при этом предписанную безопасную дистанцию. ◀

Сокращение дистанции



Нажимать клавишу до тех пор, пока не будет установлена нужная дистанция.

Выбранное расстояние, см. стр. 125, отображается в комбинации приборов.

Увеличение дистанции



Нажимать клавишу до тех пор, пока не будет установлена нужная дистанция.

Выбранное расстояние, см. стр. 125, отображается в комбинации приборов.

Восстановление записанной в память задаваемой скорости и дистанции

Во время движения



При включенной системе нажмите на клавишу.

Записанное в память значение скорости стирается и больше не восстанавливается:

- ▷ При выключении системы.
- ▷ При выключении зажигания.

Во время стоянки



Перед тем как выйти из автомобиля, зафиксируйте его во избежание скатывания.

Перед выходом из автомобиля при работающем двигателе переключить коробку передач в положение Р и затянуть стояночный тормоз.

Иначе автомобиль может самопроизвольно тронуться с места. ◀

Система выполняет торможение автомобиля до полной остановки:

- ▷ Зеленая маркировка в спидометре при короткой остановке:

Стоящий впереди автомобиль трогается, при зеленой метке: ваш автомобиль ускоряется без каких-либо дополнительных действий с Вашей стороны.

- ▷ Через прим. 2 секунды метка становится оранжевой:

Стоящий впереди автомобиль трогается, при оранжевой метке: для ускорения необходимо слегка нажать на педаль газа или нажмите кнопку RES.

Бегущая дорожка индикатора дистанции означает, что находящееся впереди транспортное средство тронулось с места.

Вы нажали на педаль тормоза полностью остановили автомобиль, автомобиль стоит за другим автомобилем:

1.  Нажмите клавишу, чтобы восстановить сохраненную скорость.
2. Отпустите педаль тормоза.
3. Когда автомобиль перед вами трогается, коротко нажмите педаль акселератора, кнопку RES или двухпозиционный переключатель.

Переключение между режимами круиз-контроля с/без регулирования дистанции



Движущиеся впереди транспортные средства

Система поддержания заданной скорости не реагирует на движущиеся впереди транспортные средства, а только поддерживает заданную скорость. Во избежание аварийной ситуации учитывайте это обстоятельство и сами следите за дистанцией. ◀

Переключение на круиз-контроль:



Нажмите и удерживайте клавишу или



Нажмите и удерживайте клавишу.

Для того чтобы вернуться к активному круиз-контролю, быстро нажмите на одну из клавиш.

Индикация на комбинации приборов

Задаваемая скорость



- ▶ Метка горит зеленым светом: система включена.
- ▶ Метка горит оранжевым светом: работа системы прервана.

▶ Метка не горит: система выключена.

Кратковременная индикация состояния



Выбранная скорость.

Если в индикаторе сообщений системы автоматической диагностики недолго высвечивается ---, то, возможно, не все условия, необходимые для этого режима, выполнены в данный момент.

Дистанция до ТС

Отображается выбранная дистанция до следующего впереди транспортного средства.

Индикация дистанции



Дистанция 1



Дистанция 2

Индикация дистанции



Дистанция 3

Установлена после включения системы. Соответствует прибл. половинному значению спидометра в метрах.



Дистанция 4



Работа системы прервана, или деактивировано регулирование дистанции, так как нажата педаль акселератора, а автомобиль распознан не был.



Регулирование дистанции деактивировано, так как нажата педаль акселератора, и автомобиль распознан.

Бегущая дорожка: обнаруженное транспортное средство тронулось с места.

Контрольные/сигнальные лампы



Личная ответственность

Контрольные и сигнальные лампы освобождают от необходимости адаптировать задаваемую скорость и манеру езды к ситуации на дороге. ◀



Пиктограмма автомобиля горит оранжевым светом:

Обнаружено движущееся впереди транспортное средство.



Пиктограмма автомобиля мигает оранжевым светом:

Не созданы условия, необходимые для работы системы.

Система была деактивирована, однако выполняет торможение до Вашего активного вмешательства нажатием педали тормоза или педали акселератора.



Пиктограмма автомобиля мигает красным, и звучит сигнал:

Призыв затормозить или при необходимости выполнить объездной маневр.

Переключение между режимами круиз-контроля с/без регулирования дистанции

Показание в комбинации приборов:



Круиз-контроль без регулировки дистанции.



Система поддержания заданной скорости с регулировкой дистанции.

Физические границы работы системы

Диапазон скорости

Оптимальная область применения - это хорошие дороги местного значения и скоростные автомагистрали. Можно выбрать задаваемую скорость от 30 до 210 км/ч.

Систему можно активировать также и во время стоянки.

При использовании соблюдайте предусмотренную законодательством максимальную скорость.

После переключения на круиз-контроль без регулирования дистанции можно выбирать также и более высокие значения задаваемой скорости.

Рабочий диапазон радиолокационного датчика

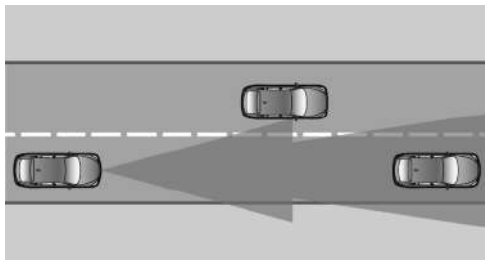

Надежность обнаружения препятствий системой и возможности автоматического торможения ограничены.

Например, могут не распознаваться воздушные транспортные средства, едущие впереди.



Ограниченная надежность обнаружения

Из-за ограниченной надежности обнаружения будьте внимательны, чтобы в любой момент можно было активно тормозить, иначе существует риск аварии. ◀

Притормаживание

Система не замедляет движение автомобиля в случае неподвижного препятствия, находящегося на той же полосе, например, транспортного средства, ожидающего зеленого сигнала светофора либо стоящего в конце дорожной пробки.

Система также не реагирует в следующих ситуациях:

- ▷ Пешеходы или аналогичные медленные участники дорожного движения.
- ▷ Красный свет светофора.
- ▷ Неподвижные объекты.
- ▷ Поперечное движение.
- ▷ Встречный автотранспорт.



Отсутствие предупреждений

При приближении к неподвижному либо медленно движущемуся препятствию система при определенных обстоятельствах не выдает предупреждения. Во избежание аварии в таких случаях требуется вмешательство водителя. ◀

Перестраивающиеся автомобили

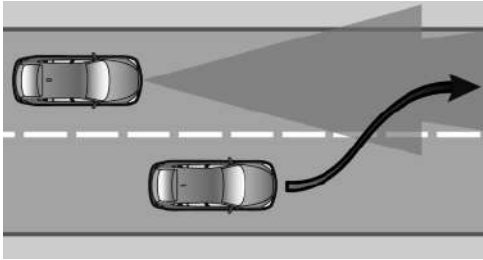

Система обнаруживает следующее впереди транспортное средство только в том случае, если оно полностью находится на той же полосе.



Перестраивающиеся автомобили

При внезапном перестроении движущегося впереди транспортного средства в Ваш ряд система может оказаться неспособной самостоятельно восстановить заданную дистанцию. Система не способна компенсировать большую разницу в скорости между Вами и движущимися впереди транспортными средствами (например, когда Вы догоняете грузовик). Если система уверенно распознает движущееся впереди транспортное средство, она призывает водителя затормозить или выполнить обгонной маневр. Во избежание аварии в таких случаях требуется вмешательство водителя. ◀

Внезапная смена полосы движения

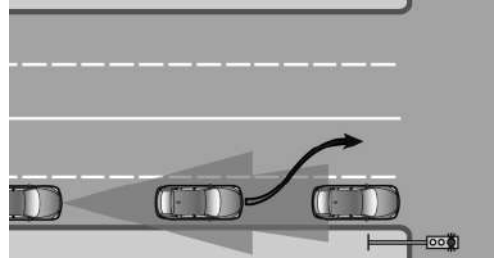

Движущееся впереди транспортное средство может внезапно перестроиться в другой ряд, чтобы объехать неподвижный автомобиль. Будьте готовы своевременно среагировать на это, потому что на неподвижные объекты система не реагирует.

Прохождение поворотов



Если установленная скорость слишком высока для поворота, то она слегка уменьшается, впрочем, повороты не всегда распознаются заблаговременно. Поэтому, входите в повороты с соответствующей скоростью.

На крутом повороте система может потерять или с опозданием обнаружить движущееся впереди транспортное средство, что обуславливается ограниченной зоной ее видимости.

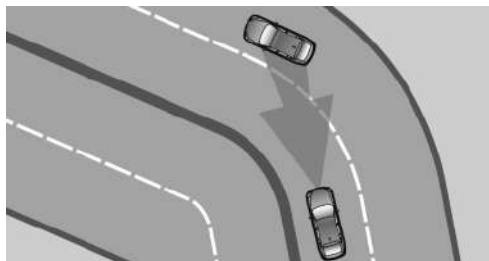

В начале поворота система может кратковременно среагировать на автомобиль, движущийся в соседнем ряду. Притормаживание автомобиля системой можно компенсировать коротким нажатием на педаль акселератора. После отпускания педали акселератора система возвращается в активное состояние и самостоятельно регулирует скорость.

Начало движения

В некоторых ситуациях автомобиль не может трогаться автоматически, например, на крутых подъемах, при наличии тяжелого прицепа либо перед возвышенностью на дороге.

Неисправности

Система не включится, если неправильно отрегулирован радиолокационный датчик, что может, к примеру, являться следствием повреждения автомобиля при парковке.

При отказе системы отображается сообщение системы автоматической диагностики.

Круз-контроль

Принцип действия

Система функционирует начиная со скорости примерно 30 км/ч.

Поддерживается скорость, заданная элементами управления на рулевом колесе.

Для этого система выполняет торможение, если на наклонных участках недостаточно эффекта торможения двигателем.



Неблагоприятные условия

Не использовать систему, если неблагоприятные условия не позволяют движение с постоянной скоростью, например:

- ▷ На извилистых дорогах.
- ▷ При сильном транспортном потоке.
- ▷ При обледенении дороги, тумане, в снег, дождь или на рыхлом грунте.

В противном случае автомобиль может выйти из-под контроля и спровоцировать аварию. ◀

Управление

Обзор

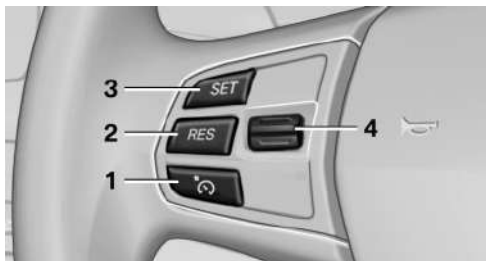

- 1 Вкл./Выкл. и пауза системы
- 2 Восстановление скорости
- 3 Сохранение скорости
- 4 Поддержание, сохранение и изменение скорости

Включение



Нажмите клавишу на рулевом колесе.

Метка на спидометре встает на текущую скорость.

Круз-контроль готов к использованию.

Выключение

 Система выключена или поставлена на паузу

Во избежание аварии при выключенной или поставленной на паузу системе водитель должен сам тормозить или совершать объездной маневр. ◀

 Нажмите клавишу.

- ▷ В активном состоянии: нажмите дважды.
- ▷ В состоянии перерыва: нажмите один раз.

Индикация гаснет. Сохраненная задаваемая скорость удаляется.

Перерыв

 Во включенном состоянии нажмите клавишу.

Система прерывает работу автоматически, если:

- ▷ Производится торможение.
- ▷ На несколько секунд нажимается педаль сцепления или отпускается при не включенной передаче.
- ▷ Выключается передача D.
- ▷ Включается динамическое управление силы тяги или выключается DSC.
- ▷ Включена функция DSC.

Поддержание, сохранение текущей скорости

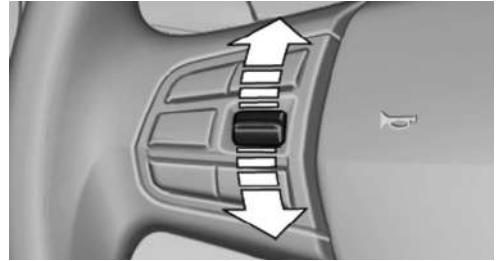

Один раз нажмите на двухпозиционный переключатель в состоянии прерывания.

При включенной системе скорость движения поддерживается и сохраняется в качестве заданной.

Она отображается на спидометре и временно в комбинации приборов, индикация на спидометре, см. стр. 130.

При остановке или сохранении круиз-контроля при необходимости включается система динамического контроля стабильности DSC.

Изменение/поддержание скорости

Путем нажатия регулятора в состоянии перерыва можно также сохранить и поддерживать текущую скорость движения.

 Адаптация задаваемой скорости
Задавайте скорость с учетом интенсивности движения и будьте готовы в любой момент затормозить. ◀

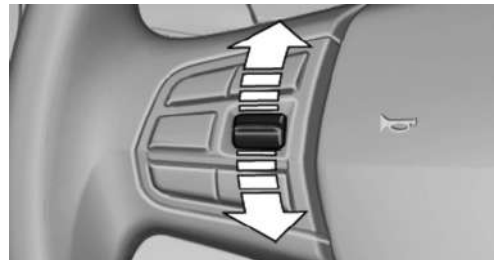

Нажимайте на регулятор вверх или вниз до тех пор, пока не установится нужная скорость.

В активном состоянии последнее отображенное значение скорости сохраняется в памяти и поддерживается при движении по свободной полосе.

- ▷ Каждое нажатие регулятора до точки срабатывания повышает или понижает задаваемую скорость прибрл. на 1 км/ч.
- ▷ Каждое нажатие регулятора с переходом за точку срабатывания повышает или понижает задаваемую скорость до следующего десятичного разряда спидометра (км/ч).
- ▷ Нажмите на регулятор до точки срабатывания и удерживайте, автомобиль ускорится или замедляется без нажатия на педаль газа. После отпущения двухпозиционного переключателя достигнутая скорость будет поддерживаться. При нажатии за точку срабатывания происходит более интенсивное ускорение автомобиля.

Запрос желаемой скорости

 Нажмите клавишу.

Сохраненная скорость восстановится и будет поддерживаться.

Индикация на комбинации приборов

Контрольная лампа



В зависимости от оснащения контрольная лампочка в комбинации приборов показывает, включена ли система.

Задаваемая скорость



- ▷ Метка горит зеленым светом: система включена.
- ▷ Метка горит оранжевым светом: работа системы прервана.

- ▷ Метка не горит: система выключена.

Кратковременная индикация состояния



Выбранная скорость.

Если в индикаторе сообщений системы автоматической диагностики недолго высвечивается ---, то, возможно, не все условия, необходимые для этого режима, выполнены в данный момент.

Сигнализация сблиз-я при парковке PDC

Принцип действия

Система PDC оказывает помощь при парковке. Форма предупреждения о медленном приближении к препятствию перед автомобилем или позади него:

- ▷ Звуковые сигналы.
- ▷ Показания на дисплее.

Общие положения

Для измерения используются ультразвуковые датчики в бамперах.

Дальность действия составляет прибрл. 2 м.

Звуковое предупреждение выдается на расстоянии:

- ▷ Для передних и обоих задних угловых датчиков - прибрл. 60 см.
- ▷ Для центральных задних датчиков - прибрл. 1,50 м.

Примечания



Дополнительно контролируйте дорожную ситуацию

PDC не может заменить оценку дорожной ситуации водителем. Дополнительно оцените взглядом обстановку вокруг автомобиля: в противном случае может возникнуть опасность аварии, например, из-за других участ-

ников движения или предметов, не попадающих в зону видимости PDC.

Помните, что громкий звук в автомобиле или снаружи может заглушить предупреждающие сигналы системы PDC. ◀



Избегайте быстрого движения с PDC

Избегайте быстрого приближения к объекту.

Избегайте быстрого трогания с места, в то время как PDC еще не активна.

Иначе, вследствие своих физических характеристик, система может подать предупреждение слишком поздно. ◀

Обзор

Клавиша в автомобиле



Сигнализация сближ-я при парковке PDC

Включение/выключение

Автоматическое включение

При работающем двигателе установите рычаг селектора АКП в положение R.

Автоматически отключается при движении вперед

Система отключается после прохождения определенного расстояния или при превышении определенной скорости.

Когда возникнет необходимость, снова включите систему.

Включение и выключение вручную



Нажмите клавишу.

- ▷ ВКЛ.: загорается светодиод.
- ▷ ВЫКЛ.: светодиод гаснет.

Дополнительно к сигнализации аварийного сближения при парковке PDC можно включить видеочамеру заднего вида, см. стр. 133.

Включение видеочамеры заднего вида через систему iDrive

При включенной системе PDC:

„Задняя камера“

Будет отображаться изображение, поступающее с видеочамеры заднего вида. Настройка сохраняется в памяти для использования в данный момент ключа.

Индикация

Звуковые сигналы

О расстоянии до препятствия сообщает прерывистый звуковой сигнал, который поступает из соответствующего динамика. Если система обнаруживает препятствие, например, сзади слева, то сигнал раздается из заднего левого динамика.

Чем короче расстояние до объекта, тем короче будет интервал.

Если расстояние до распознанного объекта менее, чем прим. 25 см, раздается непрерывный звуковой сигнал.

Если объекты находятся как перед, так и за автомобилем, раздается непрерывный изменяющийся сигнал.

Подача сигналов прекращается через 3 секунды, если:

- ▷ Вы остановились перед объектом, который распознается только крайним датчиком.
- ▷ Выполняется движение параллельно стене.

Звуковой сигнал выключается:

- ▷ Если автомобиль удаляется от объекта на расстояние больше чем ок. 10 см.
- ▷ Если устанавливается положение P.

Громкость звука

Громкость звукового сигнала PDC регулируется, см. руководство по эксплуатации «Навигация, развлечения, связь».

Настройка сохраняется в памяти для используемого в данный момент ключа.

Визуальное предупреждение

Приближение к объекту может отображаться на дисплее управления. Отдаленные препятствия отображаются на дисплее еще до того, как раздастся звуковой сигнал.

Изображение выводится на дисплей, как только активируется PDC.

Зона действия датчиков показывается следующими цветами: красный, зеленый и желтый.

Если в последний раз было выбрано изображение, поступающее с видеокамеры заднего вида, то оно будет отображаться снова. Для переключения на PDC:

1. Выберите пиктограмму  „Задняя камера“ на дисплее управления.
2. Нажмите на контроллер.

Настройка сохраняется в памяти для используемого в данный момент ключа.

Физические границы работы системы

Движение с прицепом

Задние датчики бесполезны и поэтому не включаются.

Отображается сообщение системы автоматической диагностики.

Пределы ультразвукового измерения

Надежность физического ультразвукового измерения при распознавании объектов может иметь свои пределы, например:

- ▷ Для дышла или тягово-сцепного устройства прицепа.
- ▷ Для тонких или клиновидных предметов.
- ▷ Для невысоких объектов.
- ▷ Для объектов с углами и острыми кромками.

Уже распознанные, невысокие объекты, например, кромки бордюрного камня, могут попасть в мертвые участки датчиков, до или уже после непрерывного сигнала.

Могут не распознаваться расположенные на более высоком уровне, выступающие объекты, например, выступы в стене.

Ошибочные предупреждения

PDC может подавать предупреждение, хотя в зоне действия нет препятствия, при следующих условиях:

- ▷ При сильном дожде.
- ▷ При сильном загрязнении или обледенении датчиков.
- ▷ При покрытых снегом датчиках.
- ▷ При сырой поверхности дороги.
- ▷ В больших, прямоугольных зданиях с гладкими стенами, например, в подземных гаражах.
- ▷ Из-за большого количества выхлопных газов.
- ▷ Из-за других источников ультразвука, например, подметально-уборочных машин, пароструйных очистителей или неоновых трубок.

О сбое в работе сообщает попеременный непрерывный звуковой сигнал между задними и передними динамиками. Как только неисправность не будет сообщаться другими источниками ультра-

звука, система снова будет готова к эксплуатации.

- При перекошенной крышке тягово-сцепного устройства.

Неисправности

Отображается сообщение системы автоматической диагностики.

На дисплее управления зона действия датчиков заштрихована.

PDC вышла из строя. Проверьте систему на СТОА.

Чтобы система работала корректно:

- Содержите ее датчики в чистоте.
- При обработке моечными установками высокого давления следите за тем, чтобы струи не задерживались на датчиках, при этом поддерживайте расстояние не менее 30 см.

Объемный вид

Принцип действия

Surround View включает в себя следующие системы:

- Видеокамера заднего вида, см. стр. 133
- Боковой обзор, см. стр. 138.
- Вид сверху, см. стр. 136.

Система помогает при парковке и выполнении маневров, а также при движении по непроходимым дорогам и перекресткам.

Видеокамера заднего вида

Принцип действия

Видеокамера заднего вида помогает при парковке задним ходом и выполнении маневра. Для этого на дисплее управления отображается зона позади Вашего автомобиля.

Примечания



Дополнительно контролируйте дорожную ситуацию

Дополнительно оцените взглядом обстановку вокруг автомобиля: иначе, например, из-за участников дорожного движения или предметов, не попадающих в зону действия видеокамеры заднего вида, может возникнуть аварийная ситуация. ◀

Обзор

Клавиша в автомобиле



Видеокамера заднего вида

Видеокамера

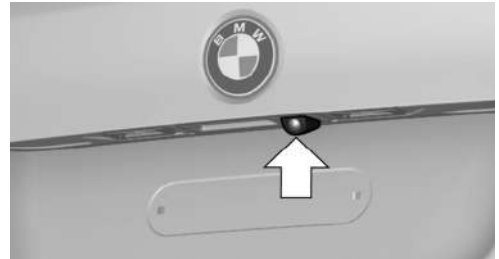

Объектив видеокамеры расположен в ручке крышки багажника. Грязь на объективе может снизить качество передаваемого изображения.

Чистка объектива, см. стр. 228.

Включение/выключение

Автоматическое включение

При работающем двигателе установите рычаг селектора АКПП в положение R.

Изображение, поступающее с видеокamеры заднего вида, отображается, если система была включена через iDrive.

Автоматически отключается при движении вперед

Система отключается после прохождения определенного расстояния или при превышении определенной скорости.

Когда возникнет необходимость, снова включите систему.

Включение и выключение вручную



Нажмите клавишу.

- ▷ ВКЛ.: загорается светодиод.
- ▷ ВЫКЛ.: светодиод гаснет.

На дисплее управления отображается PDC.

Включение видеокamеры заднего вида через систему iDrive, см. стр. 131.

Включение видеокamеры заднего вида через систему iDrive

При включенной системе PDC:

 „Задняя камера“

Будет отображаться изображение, поступающее с видеокamеры заднего вида. Настройка сохраняется в памяти для использования в данный момент ключа.

Индикация на дисплее управления

Необходимое для работы условие

- ▷ Видеокamera заднего вида включена.
- ▷ Крышка багажника полностью закрыта.

Включение вспомогательных функций

Несколько вспомогательных функций могут быть включены одновременно.

Функцию приближения при движении с прицепом можно включить только в отдельном порядке.

- ▷ Вспомогательные линии парковки

 „Траектории парковки“

Отображаются траектории движения колес при движении по прямой и на повороте.

- ▷ Выделение препятствия

 „Выделение препятствий“

Отображается пространственная разметка.

- ▷ Тягово-сцепное устройство

 „Тягово-сцепное устройство“

Отображается тягово-сцепное устройство с увеличением масштаба.

Траектории движения колес по прямой

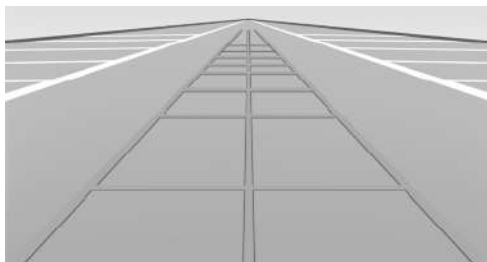

- ▷ При положении коробки передач R могут выводиться на изображение с видеокamеры заднего вида.
- ▷ Помогают водителю оценить, достаточно ли места для парковки или маневра на ровной поверхности.
- ▷ Высвечиваются с учетом текущего положения руля и адаптируются при вращении руля.

Траектории движения колес при повороте

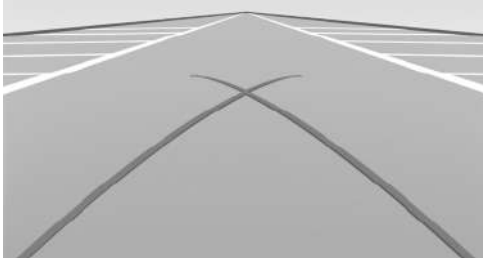

- Могут выводиться на изображение с видеокamеры заднего вида.
- Показывают минимальную траекторию поворота на ровной поверхности.
- При повороте рулевого колеса отображается только траектория движения колес при повороте.

Выделение препятствия

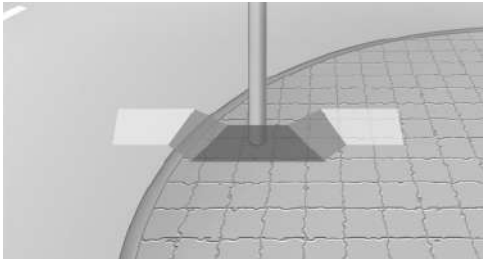

- На изображение с видеокamеры заднего вида можно выводить пространственную разметку.

Ее цветовая маркировка соответствует маркировке PDC. Такая разметка облегчает оценку расстояния до объекта.

Увеличение масштаба картинки для стыковки с прицепом

Для того чтобы облегчить подсоединение к автомобилю прицепа, можно увеличить изображение места расположения тягово-сцепного устройства.



Расстояние прицепа до тягово-сцепного устройства можно определить с помощью двух статических полуокружностей.

Стыковочная линия, следующая за углом поворота руля, помогает совместить прицеп с тягово-сцепным устройством.

Функцию увеличения масштаба можно активировать при включенной видеокamере.

Отображение тягово-сцепного устройства через систему iDrive, см. стр. 134.

Парковка с помощью траекторий движения колес

1. Поставьте автомобиль таким образом, чтобы траектории движения колес при повороте входили в свободную зону между автомобилями, где Вы собираетесь парковаться.

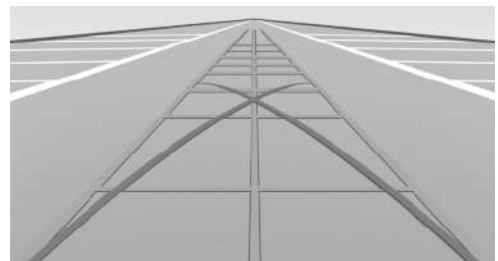

2. Поверните рулевое колесо таким образом, чтобы линия полосы движения пе-

рекрывала соответствующую траекторию поворота.

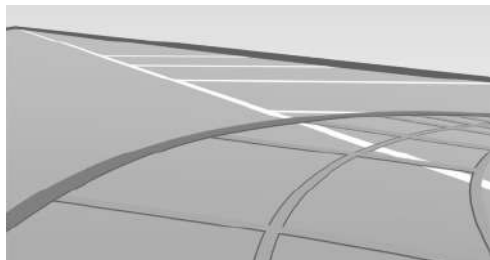

Настройки индикации

Яркость

При включенной видеокамере заднего вида:

1. ☀ Выберите пиктограмму.
2. Поворотом контроллера выберите нужную настройку и нажмите на контроллер.

Контраст

При включенной видеокамере заднего вида:

1. Выберите пиктограмму 🌑.
2. Поворотом контроллера выберите нужную настройку и нажмите на контроллер.

Физические границы работы системы

Распознавание объектов

Видеокамерой заднего вида могут не распознаться расположенные на более высоком уровне, выступающие объекты, например, выступы в стене.

Вид сверху

Принцип действия

Вид сверху помогает Вам при парковке и выполнении маневра. Кроме того, на дисплее управления появляется изображение зоны боковых дверей автомобиля и участка дороги.

Общие положения

Регистрация осуществляется при помощи двух камер, встроенных в наружные зеркала заднего вида, а также при помощи видеокамеры заднего вида.

Диапазон действия составляет сбоку и сзади примерно 2 м

Благодаря этому происходит заблаговременное распознавание препятствий, расположенных ниже уровня наружных зеркал.

Примечания



Дополнительно контролируйте дорожную ситуацию

Дополнительно оцените взглядом обстановку вокруг автомобиля: иначе, например, из-за участников дорожного движения или предметов, не попадающих в зону действия видеокамер, может возникнуть аварийная ситуация. ◀

Обзор

Клавиша в автомобиле



Вид сверху

Видеокамеры

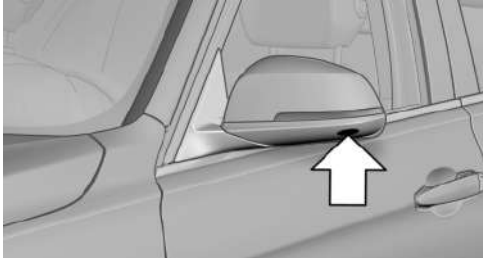

Объективы видеокамер, показывающих вид объекта сверху, расположены в нижней части корпуса наружных зеркал. Грязь на объективе может снизить качество передаваемого изображения.

Чистка объектива, см. стр. 228.

Включение/выключение

Автоматическое включение

При работающем двигателе установите рычаг селектора АКПП в положение R.

Изображения, поступающие с видеокамеры вида сверху и PDC, отображаются, если система была включена через iDrive.

Автоматически отключается при движении вперед

Система отключается после прохождения определенного расстояния или при превышении определенной скорости.

Когда возникнет необходимость, снова включите систему.

Включение и выключение вручную



Нажмите клавишу.

- ▷ ВКЛ.: загорается светодиод.
- ▷ ВЫКЛ.: светодиод гаснет.

Показывается вид сверху, включение видеокамеры заднего вида с помощью iDrive, см. стр. 137.

Включение видеокамеры заднего вида через систему iDrive

При включенном виде сверху:

 „Задняя камера“

Будет отображаться изображение, поступающее с видеокамеры заднего вида. Настройка сохраняется в памяти для использования в данный момент ключа.

Индикация

Визуальное предупреждение

Приближение к объекту может отображаться на дисплее управления.

При небольшом расстоянии впереди до объекта в соответствии с индикатором PDC перед автомобилем отображается красная полоса.

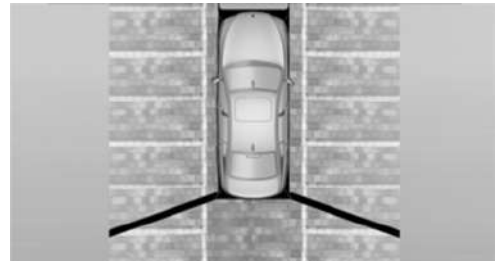

Изображение выводится на дисплей, как только включается вид сверху.

Если последним был выбран вид с видеокамеры заднего вида, эта камера снова будет активирована при включении передачи заднего хода. Для переключения на вид сверху: Выберите пиктограмму  „Задняя камера“ на дисплее управления.

Настройка сохраняется в памяти для использования в данный момент ключа.

Яркость

При включенном виде сверху:

1.  „Яркость“
2. Поворотом контроллера выберите нужную настройку и нажмите на контроллер.

Контраст

При включенном виде сверху:

1.  „Контрастность“
2. Поворотом контроллера выберите нужную настройку и нажмите на контроллер.

Отображение траектории движения колес при повороте и по прямой

- ▷ Статическая красная линия траектории движения колес при повороте показывает, сколько необходимо места сбоку при полном повороте управляемых колес.

- ▷ Переменная зеленая линия траектории движения колес по прямой помогает определять, сколько фактически требуется места сбоку.

Траектория движения колес по прямой зависит от текущего положения руля и постоянно адаптируется при вращении руля.

„Траектории парковки“

Отображаются траектории движения колес при движении на повороте и по прямой.

Физические границы работы системы

В следующих ситуациях невозможно использовать вид сверху:

- ▷ При открытой двери.
- ▷ При открытой крышке багажника.
- ▷ При разведенных наружных зеркалах заднего вида.
- ▷ При плохом освещении.

В некоторых таких ситуациях отображается сообщение системы автоматической диагностики.

Боковой обзор

Принцип действия

При выезде на непросматриваемую дорогу или перекресток передний боковой обзор по-

зволяет заранее увидеть движущийся по ней автомобиль. Участники движения, закрытые боковыми препятствиями, распознаются с места водителя слишком поздно. Для улучшения обзора две видекамеры снимают боковое дорожное пространство в зоне перед автомобилем.

Примечания

Изображения обеих видеочкамер одновременно высвечиваются на дисплее управления.



Дополнительно контролируйте дорожную ситуацию

При выезде на перекресток с плохим обзором оцените взглядом обстановку вокруг автомобиля. Иначе, например, из-за других участников дорожного движения или предметов, не попадающих в зону действия фронтальных видеочкамер, может возникнуть аварийная ситуация. ◀

Обзор

Клавиша в автомобиле



Боковой обзор

Видеокамеры

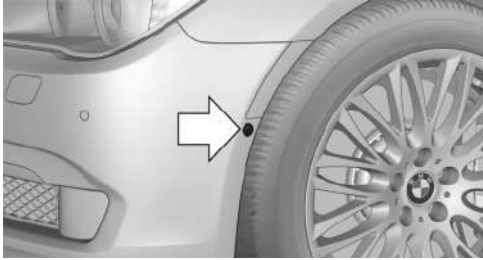

Для распознавания используются две камеры, встроенные в бамперы.

Оба объектива видеокамер находятся сбоку на бампере.

Грязь на объективе может снизить качество передаваемого изображения.

Чистка объектива, см. стр. 228.

Включение/выключение

Включение и выключение вручную



Нажмите клавишу.

Автоматически отключается при движении вперед

Система отключается после прохождения определенного расстояния или при превышении определенной скорости.

Когда возникнет необходимость, снова включите систему.

Индикация

Боковое дорожное пространство отображается на дисплее управления.

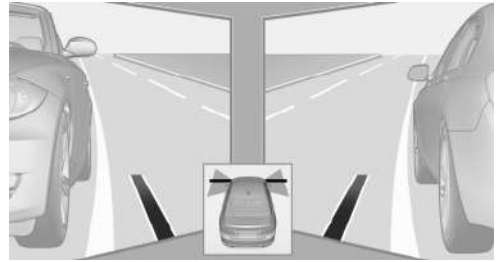

Вспомогательные линии на нижнем краю экрана показывают положение передней части автомобиля.

Яркость

При включенном боковом обзоре:

1. ☀ „Яркость“
2. Поворотом контроллера выберите нужную настройку и нажмите на контроллер.

Контраст

При включенном боковом обзоре:

1. 🌓 „Контрастность“
2. Поворотом контроллера выберите нужную настройку и нажмите на контроллер.

Физические границы работы системы

Дальность обнаружения камер составляет макс. 100 м.

Виртуальный дисплей

Принцип действия

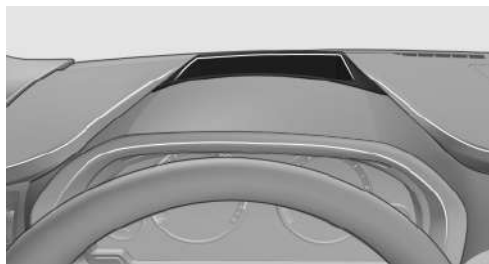

Система проецирует важную информацию в поле зрения водителя, например, скорость.

Таким образом, водитель может получить эту информацию, не отрывая взгляда от дороги.

Различимость дисплея

На видимость показаний в виртуальном дисплее влияют:

- ▷ Определенные положения сиденья.
- ▷ Предметы на козухе виртуального дисплея.
- ▷ Очки от солнца с определенными поляризационными светофильтрами.
- ▷ Мокрая поверхность дороги.
- ▷ Недостаточное освещение.

Если изображение искажено, проверьте основные настройки.

Включение/выключение

1. „Настройки“
2. „Вирт. дисплей“
3. „Виртуальный дисплей“

Виртуальный дисплей включается соответствующей кнопкой ВКЛ/ВЫКЛ.

Индикация

Обзор

- ▷ Скорость.

- ▷ Система навигации.
- ▷ Сообщения системы автоматической диагностики.
- ▷ Предупреждение о приближении.
- ▷ Информация о предельной скорости.
- ▷ Круиз-контроль.
- ▷ Список выбора в комбинации приборов.

Некоторая информация показывается только при необходимости и на короткое время.

Выбор показаний в виртуальном дисплее

1. „Настройки“
2. „Вирт. дисплей“
3. „Отображаемая инфо-я“
4. Выбор требуемых показаний в виртуальном дисплее.

Эти настройки запоминаются для используемого в данный момент ключа.

Настройка яркости

Яркость адаптируется автоматически в зависимости от окружающего освещения.

Исходное положение можно настроить вручную.

1. „Настройки“
2. „Вирт. дисплей“
3. „Яркость“
4. Вращайте контроллер.

Настраивается яркость.

При включенном ближнем свете на яркость подсветки виртуального дисплея может дополнительно влиять подсветка комбинации приборов, см. стр. 97.

Настройка сохраняется в памяти для используемого в данный момент ключа.

Регулировка по высоте

1. „Настройки“
2. „Вирт. дисплей“

3. „Высота“
4. Вращайте контроллер.
Настраивается высота.

Настройка сохраняется в памяти для используемого в данный момент ключа.

Регулировка смены

1. „Настройки“
2. „Вирт. дисплей“
3. „Вращение“
4. Вращайте контроллер.
Настраивается смена.

Настройка сохраняется в памяти для используемого в данный момент ключа.

Специальное лобовое стекло

Лобовое стекло является частью системы. Форма лобового стекла позволяет точное отображение.

Пленка на лобовом стекле предотвращает двойное изображение.

Поэтому специальное лобовое стекло должно заменяться только сервисной службой.

Парковочный ассистент

Принцип действия

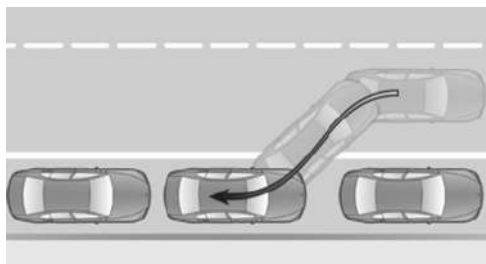

Система помогает водителю при боковой парковке параллельно дорожному полотну. Ультразвуковые датчики измеряют свободные промежутки с обеих сторон автомобиля.

Парковочный ассистент рассчитывает оптимальную траекторию парковки и берет на себя управление в процессе парковки.

Составной частью парковочного ассистента является система сигнализации аварийного сближения при парковке PDC, см. стр. 130.

Примечания



Личная ответственность

Парковочный ассистент не снимает с вас персональной ответственности за парковку.

Контролируйте визуально свободные промежутки и процесс парковки, при необходимости вмешивайтесь, иначе возможна авария. ◀



Изменение свободного промежутка

Изменения уже измеренного свободного промежутка не учитываются системой.

Поэтому всегда будьте внимательны, чтобы в любой момент можно было активно затормозить, иначе существует риск аварии. ◀



Транспортировка грузов

Груз, выступающий за габариты автомобиля, не учитывается системой при парковке.

Поэтому всегда будьте внимательны, чтобы в любой момент можно было активно затормозить, иначе существует риск аварии. ◀



Бордюрные камни

Парковочный ассистент, при необходимости, помогает избежать наезда на бордюрные камни.

При этом будьте внимательны, чтобы в любой момент можно было вмешаться в работу автоматики. В противном случае, можно повредить колеса, диски или кузов автомобиля. ◀

Двигатель, отключенный системой автоматического запуска/останова двигателя, автоматически запускается при активации парковочного ассистента.

Необходимые условия

Для измерения свободных промежутков

- ▷ Прямое движение со скоростью не выше ок. 35 км/ч.
- ▷ Максимальное расстояние до ряда запаркованных автомобилей: 1,5 м.
- ▷ Во время парковки в свободный промежуток на стороне водителя должен быть включен соответствующий указатель поворота.

Подходящие свободные промежутки

- ▷ Промежуток между двумя объектами, минимальная длина которого в каждом случае составляет ок. 1,5 м
- ▷ Минимальная длина промежутка: собственная длина автомобиля плюс прим. 1,2 м.
- ▷ Минимальная глубина: ок. 1,5 м.

Для процесса парковки

Закрытые двери.

Обзор

Клавиша в автомобиле



 Парковочный ассистент

Ультразвуковые датчики



Ультразвуковые датчики для обнаружения пустых мест на парковке находятся в арках колес.

Чтобы система работала корректно:

- ▷ Содержите ее датчики в чистоте.
- ▷ При обработке моечными установками высокого давления следите за тем, чтобы струи не задерживались на датчиках, при этом поддерживайте расстояние не менее 30 см.

Включение/выключение

Включение с помощью кнопки



Нажмите клавишу.

Загорается светодиод.

На дисплее управления отображается текущее состояние поиска свободного промежутка.

 Парковочный ассистент активировался автоматически.

Включение при включении передачи заднего хода

Включите задний ход.

На дисплее управления отображается текущее состояние поиска свободного промежутка.

Активация:  „Система парковки“ выберите пиктограмму на дисплее управления.



Выключение

Систему можно деактивировать:

- ▷  Нажмите клавишу.
- ▷ Выключите зажигание.

Индикация на дисплее управления

Включение/выключение системы

Пиктограмма	Значение
	Серый: система недоступна. Белый: система доступна, но не активирована.
	Система активна.

Статус системы

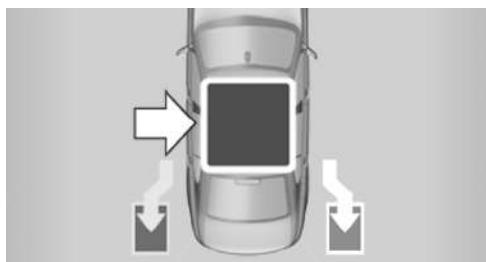

Статус показывается символами.

 Серый: поиск парковочного промежутка.
Синий: система активна. Имеется подходящий свободный промежуток для парковки.

 Процесс парковки активен. Рулевое управление принято на себя парковочным ассистентом.

Статус поиска свободных промежутков парковки

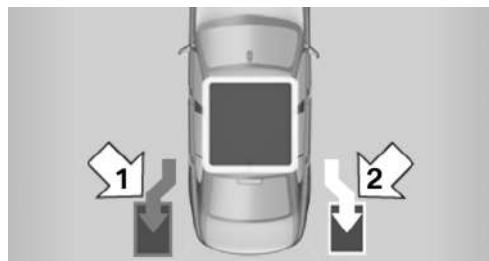

- ▷ Серый, стрелка 1: поиск свободных промежутков парковки.
- ▷ Синий, стрелка 2: найден подходящий промежуток.
При активном процессе парковки выполняется парковка в свободный промежуток.
- ▷ Без индикации: без поиска свободных мест для парковки.

Парковка с помощью парковочного ассистента

 Дополнительно контролируйте дорожную ситуацию

Громкий звук в автомобиле или снаружи может заглушить сигналы парковочного ассистента или PDC.

Контролируйте взглядом обстановку вокруг автомобиля, иначе возможна авария ◀



1. Включите или активируйте парковочный ассистент.
Статус поиска свободных промежутков парковки отображается на дисплее управления.
2. Следуйте указаниям на дисплее управления.

Для достижения оптимальной позиции парковки дождитесь завершения автоматического процесса управления после переключения передачи в состоянии покоя. Завершение процесса парковки отображается на дисплее управления.

- Откорректируйте при необходимости парковочное положение.

Ручное прекращение

В любое время можно прекратить работу парковочного ассистента:

- ▶ Выберите пиктограмму  „Система парковки“ на дисплее управления.
- ▶  Нажмите клавишу.

Автоматическое прекращение

Система автоматически прерывает работу в следующих ситуациях:

- ▶ При удержании рулевого колеса или при самостоятельном управлении.
- ▶ При выборе передачи, которая не соответствует указанию на дисплее управления.
- ▶ При включении указателя поворота в противоположном направлении относительно нужной стороны парковки.
- ▶ При скорости выше ок. 10 км/ч.
- ▶ Или при заснеженном или скользком дорожном полотне.
- ▶ При открытых дверях.
- ▶ Если сигнализация аварийного сближения при парковке показывает слишком малую дистанцию.
- ▶ При превышении максимального количества движений для парковки или длительности парковки.

Отображается сообщение системы автоматической диагностики.

Продолжение

Прерванный процесс парковки можно продолжить при необходимости.

Следуйте для этого указаниям на дисплее управления.

Физические границы работы системы

Отсутствие поддержки при парковке

Парковочный ассистент не поддерживает парковку в следующих ситуациях:

- ▶ На крутых поворотах.
- ▶ При движении с прицепом.

Функциональные ограничения

Функция может быть ограничена, например, в следующих ситуациях:

- ▶ При загрязненных или обледенелых датчиках.
- ▶ При сильном тумане, дожде или снегопаде.
- ▶ На неровном основании, например, на щебеночном покрытии.
- ▶ При наличии лиственной кучи или сугроба в свободном промежутке, где Вы собираетесь парковаться.

Пределы ультразвукового измерения

Надежность физического измерения с помощью ультразвука при распознавании объектов может иметь свои пределы, например, при следующих обстоятельствах:

- ▶ Для дышла или тягово-сцепного устройства прицепа.
- ▶ Для тонких или клиновидных предметов.
- ▶ Для высоко расположенных, выступающих объектов, например, выступы стен или грузы.
- ▶ Для объектов с углами и острыми кромками.
- ▶ Для объектов с тонкой или структурированной поверхностью, например ограда.

Уже распознанные, невысокие объекты, например, кромки бордюрного камня, могут попасть в мертвые участки датчиков, до или уже после непрерывного сигнала.

Могут не распознаваться расположенные на более высоком уровне, выступающие объекты, например, выступы в стене.

Возможно, промежутками для парковки могут распознаваться участки, которые таковыми не являются.

Неисправности

Отображается сообщение системы автоматической диагностики.

Отказ парковочного ассистента. Проверьте систему на СТОА.

Кондиционирование

Оснащение автомобиля

В этой главе описаны все варианты серийного, экспортного и специального оборудования, которые предлагаются в модельном ряду. Поэтому описывается также оборудо-

вание, которое отсутствует в автомобиле, например, в связи с выбранным дополнительным оборудованием или экспортным вариантом. Это также относится к важным для безопасности функциям и системам.

Автоматический кондиционер

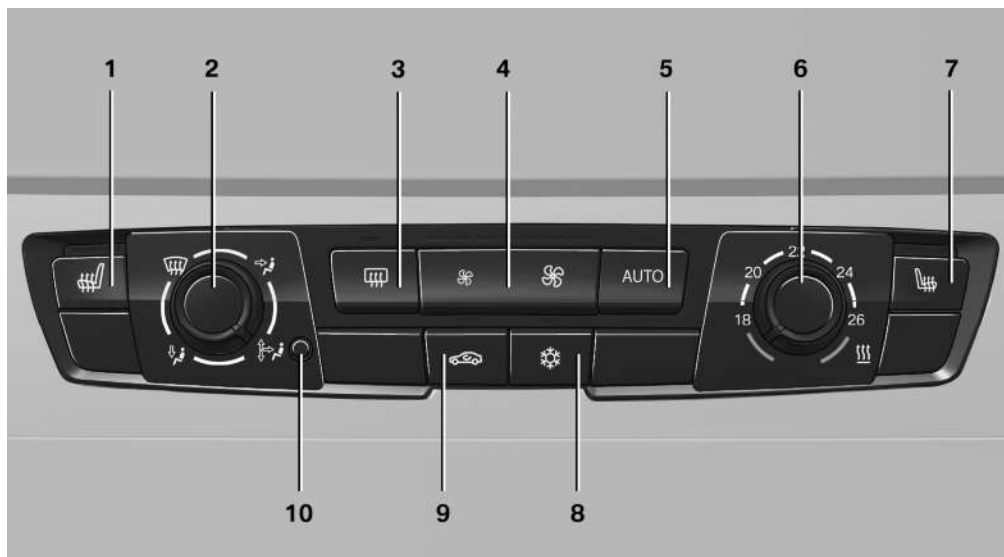

1 Обогрев сиденья, левая сторона 49

2 Распределение потоков воздуха

3 Обогрев заднего стекла

4 Объем подачи воздуха

5 Программа AUTO

6 Температура

7 Обогрев сиденья, правая сторона 49

8 Режим охлаждения

9 Режим рециркуляции

10 Датчик внутренней температуры

Подробное описание функций кондиционера

Ручная регулировка распределения потоков воздуха



Поверните колесико, чтобы выбрать нужную программу или нужное промежуточное положение.

- ▷ Оконные стекла.
- ▷ Область верхней части тела.
- ▷ Стекла, область верхней части тела и пространство для ног.
- ▷ Пространство для ног.

Оттаивание стекол и устранение конденсата

Направить распределение воздушных потоков на стекла, увеличить количество воздуха и температуру, и при необходимости подключить функцию охлаждения.

Обогрев заднего стекла



Нажмите клавишу.

Выключается обогрев автоматически, спустя некоторое время.

Ручная регулировка интенсивности подачи воздуха



Нажмите на клавишу слева или справа: уменьшение или увеличение объема воздуха.

При необходимости объем подачи воздуха кондиционером уменьшается для сбережения ресурса аккумулятора.

Программа AUTO



Нажмите клавишу.

Автоматически регулируются объем воздуха, распределение потоков воздуха и температура.

В зависимости от выбранной температуры и внешних воздействий воздух подается на лобовое стекло, на боковые стекла, в направлении верхней части тела или в пространство для ног.

Вместе с программой AUTO автоматически включается режим охлаждения, см. стр. 147.

Температура



Чтобы установить нужную температуру, поверните колесико.

Интегрированная система кондиционирования ИНКА в кратчайшее время прогреет или охладит воздух до заданной температуры и будет поддерживать эту температуру на постоянном уровне.

Избегайте частой смены температуры, Иначе интегрированная система кондиционирования ИНКА не будет успевать регулировать выбранную температуру.

Режим охлаждения

Охлаждение салона возможно только при работающем двигателе.



Нажмите клавишу.

Воздух охлаждается, осушается и, в зависимости от настроенной температуры, снова подогревается.

При определенных погодных условиях после пуска двигателя возможно запотевание лобового стекла на некоторое время.

Режим охлаждения включается автоматически вместе с программой AUTO.

Автоматический кондиционер вырабатывает конденсат, см. стр. 168, который выводится под автомобилем.

Режим рециркуляции

При неприятном запахе с улицы или загазованности можно перекрыть подачу наружного воздуха в салон. В этом случае воздух в салоне циркулирует по замкнутому кругу.



Для восстановления режима работы еще раз нажмите клавишу:

- ▷ Светодиод не горит: поступает наружный воздух.
- ▷ Светодиод горит – режим рециркуляции: подача наружного воздуха полностью прекращена.

В случае запотевания стекол выключить функцию рециркуляции воздуха и при необходимости увеличить количество воздуха.



Продолжительный режим рециркуляции

Не оставляйте режим рециркуляции включенным надолго, иначе ухудшится качество воздуха в салоне. ◀

Включение и выключение системы

Выключение



На минимальной скорости работы нажмите клавишу слева.

Включение

Нажмите любую кнопку, за исключением

- ▷ Обогрев заднего стекла.
- ▷ Обогрев сиденья.

Микрофильтр

Микрофильтр при подаче наружного воздуха и при функции рециркуляции воздуха фильтрует воздух от пыли и цветков растений.

Этот фильтр подлежит замене в рамках планового технического обслуживания, см. стр. 202, автомобиля.

Система отопления и кондиционирования расширенного объема

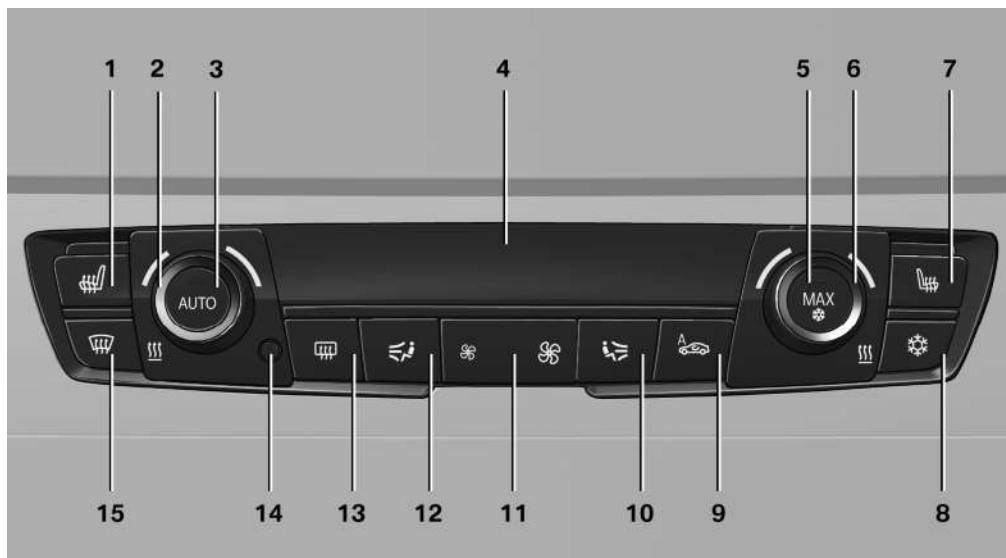

- | | | | | |
|---|---------------------------------|----|----|--|
| 1 | Обогрев сиденья, левая сторона | 49 | 10 | Распределение потоков воздуха, правая сторона |
| 2 | Температура, левая сторона | | 11 | Объем воздуха, интенсивность AUTO |
| 3 | Программа AUTO | | 12 | Распределение потоков воздуха, левая сторона |
| 4 | Дисплей | | 13 | Обогрев заднего стекла |
| 5 | Максимальное охлаждение | | 14 | Датчик температуры воздуха в салоне — всегда держать свободным |
| 6 | Температура, правая сторона | | 15 | Оттаивание стекол и устранение конденсата |
| 7 | Обогрев сиденья, правая сторона | 49 | | |
| 8 | Режим охлаждения | | | |
| 9 | AUC/режим рециркуляции | | | |

Подробное описание функций кондиционера

Температура



Чтобы установить нужную температуру, поверните колесико.

Автоматический кондиционер в кратчайшее время прогреет или охладит воздух до заданной температуры и будет поддерживать эту температуру на постоянном уровне.

Избегайте частой смены температуры, иначе автоматический кондиционер не будет успевать регулировать выбранную температуру.

Программа AUTO



Нажмите клавишу.

Автоматически регулируются объем воздуха, распределение потоков воздуха и температура.

В зависимости от выбранной температуры, интенсивности AUTO и внешних воздействий воздух подается на лобовое стекло, на боковые стекла, в направлении верхней части тела или в пространство для ног.

Вместе с программой AUTO автоматически включается режим охлаждения, см. стр. 150.

Одновременно датчик запотевания следит за тем, чтобы на стеклах не конденсировалась влага.

Интенсивность работы программы AUTO

При включенной автоматической программе можно вмешиваться в процесс автоматического регулирования объема воздуха и распределения потоков воздуха.



Нажмите на клавишу слева или справа: уменьшение или увеличение интенсивности работы.

Заданная интенсивность отображается на дисплее автоматического кондиционера.

Максимальное охлаждение



Нажмите клавишу.

Система установит минимальную температуру, максимальное количество воздуха и режим рециркуляции.

Воздух поступает из воздуховодов для верхней части тела. Поэтому откройте их.

При работающем двигателе воздух охлаждается максимально быстро.

Объем воздуха можно настраивать при активной программе.

Режим охлаждения

Охлаждение салона возможно только при работающем двигателе.



Нажмите клавишу.

Воздух охлаждается, осушается и, в зависимости от настроенной температуры, снова подогревается.

При определенных погодных условиях после пуска двигателя возможно запотевание лобового стекла на некоторое время.

Режим охлаждения включается автоматически вместе с программой AUTO.

Автоматический кондиционер вырабатывает конденсат, см. стр. 168, который выводится под автомобилем.

Автоматическая система контроля загрязненности наружного воздуха (AUC)/режим рециркуляции

При неприятном запахе с улицы или загазованности можно перекрыть подачу наружного воздуха в салон. В этом случае воздух в салоне циркулирует по замкнутому кругу.



Для восстановления режима работы еще раз нажмите клавишу:

- ▶ Светодиоды не горят: поступает наружный воздух.
- ▶ Левый светодиод горит – режим AUC: датчик реагирует на загазованность воздуха и автоматически перекрывает подачу воздуха извне.
- ▶ Горит правый светодиод – режим рециркуляции: подача наружного воздуха полностью прекращена.

В случае запотевания стекол выключите режим рециркуляции и нажмите кнопку AUTO, чтобы воспользоваться преимуществом датчика запотевания. Обеспечьте возможность поступления воздуха к лобовому стеклу.

 Продолжительный режим рециркуляции

Не оставляйте режим рециркуляции включенным надолго, иначе ухудшится качество воздуха в салоне. ◀

Ручная регулировка распределения потоков воздуха

 Нажатиями на клавишу выберите нужную программу:

- ▷ Область верхней части тела.
- ▷ Область верхней части тела и пространство для ног.
- ▷ Пространство для ног.
- ▷ Стекла и пространство для ног: только со стороны водителя.
- ▷ Стекла, область верхней части тела и пространство для ног: только со стороны водителя.

В случае запотевания стекол нажмите кнопку AUTO, чтобы воспользоваться датчиком запотевания.

Ручная регулировка интенсивности подачи воздуха

Чтобы можно было регулировать объем воздуха вручную, вначале выключите программу AUTO.

 Нажмите на клавишу слева или справа: уменьшение или увеличение объема воздуха.

Заданное количество воздуха отображается на дисплее автоматического кондиционера.

При необходимости объем подачи воздуха автоматическим кондиционером уменьшается для сбережения ресурса аккумулятора.

Обогрев заднего стекла

 Нажмите клавишу.

Выключается обогрев автоматически, спустя некоторое время.

Оттаивание стекол и устранение конденсата

 Нажмите клавишу.
Лед и конденсат быстро устраняются с лобового стекла и передних боковых стекол.

Объем воздуха можно настраивать при активной программе.

В случае запотевания стекол включите режим охлаждения или нажмите кнопку AUTO, чтобы воспользоваться преимуществами датчика запотевания.

Включение и выключение системы

Выключение

 На минимальной скорости работы нажмите клавишу слева.

Включение

Нажмите любую кнопку, за исключением

- ▷ Обогрев заднего стекла.
- ▷ Обогрев сиденья.

Микрофильтр/фильтр с активированным углем

Микрофильтр/фильтр с активированным углем при подачи воздуха снаружи и при рециркуляции воздуха очищает воздух от пыли, цветков растений и газообразных вредных веществ.

Этот фильтр подлежит замене в рамках планового технического обслуживания, см. стр. 202, автомобиля.

Вентиляция

Вентиляция в передней части салона

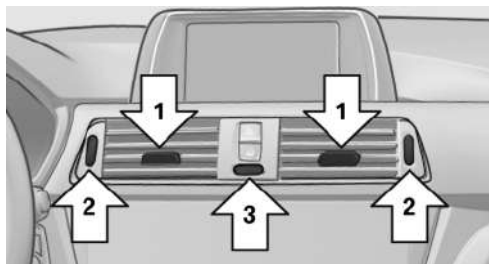

- ▷ Рычаг для изменения направления воздухохода, стрелка 2.
- ▷ Колесико для плавного открывания и закрывания воздуховода, стрелка 2.
- ▷ Рифленое колесико для изменения температуры, стрелка 3.
В сторону синего сектора: холоднее.
В сторону красного сектора: теплее.

Настройка вентиляции

- ▷ Вентиляция для охлаждения:
Установите воздуховод так, чтобы воздух дул в Вашем направлении, например, при нагревании автомобиля.
- ▷ Вентиляция без сквозняков:
Отрегулируйте воздуховод так, чтобы воздух дул не на Вас, а в сторону.

Вентиляция в задней части салона

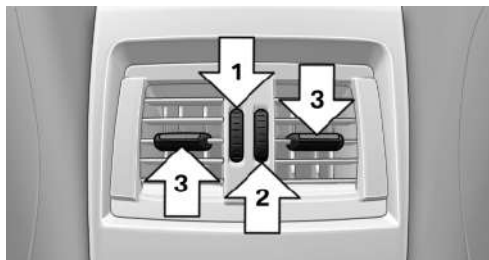

- ▷ Колесико для плавного открывания и закрывания воздуховода, стрелка 1.

- ▷ Рифленое колесико для изменения температуры, стрелка 2.
В сторону синего сектора: холоднее.
В сторону красного сектора: теплее.
- ▷ Рычаг для изменения направления воздухохода, стрелка 3.

Автономная система вентиляции

Принцип действия

Автономная система вентиляции осуществляет вентиляцию салона и при необходимости уменьшает температуру в нем.

Систему можно включить или выключить при любой температуре наружного воздуха, запрограммировав два времени включения, или же напрямую. После включения система работает 30 минут.

Откройте воздуховоды вентиляции, для того чтобы мог выходить воздух.

Управление осуществляется через iDrive.

Прямое включение и выключение

1. „Настройки“
 2. „Климат-контроль“
 3. „Автоном. вентиляция“
- ☞ При включенной системе пиктограмма автоматического кондиционера мигает.

Программирование времени включения

1. „Настройки“
2. „Климат-контроль“
3. „Таймер 1:“ или „Таймер 2:“
4. Установите нужное время.

Включение таймера

1. „Настройки“
2. „Климат-контроль“

3. „Включить таймер 1“ или „Включить таймер 2“

 Пиктограмма автоматического кондиционера горит при активированном времени включения.

 Пиктограмма автоматического кондиционера мигает, если система включилась.

Система включается только в течение следующих 24 часов. После этого ее снова необходимо активировать.

Оборудование салона

Оснащение автомобиля

В этой главе описаны все варианты серийного, экспортного и специального оборудования, которые предлагаются в модельном ряду. Поэтому описывается также оборудование, которое отсутствует в автомобиле, например, в связи с выбранным дополнительным оборудованием или экспортным вариантом. Это также относится к важным для безопасности функциям и системам.

Пепельница/прикуриватель

Пепельница

Открытие



Поднимите крышку.

Опорожнение

Извлеките вкладыш.

Прикуриватель



Опасность получения ожога

Берите горячий прикуриватель только за головку, иначе Вы рискуете получить ожог.

При выходе из автомобиля выключите зажигание и возьмите ключ, чтобы, например, дети не воспользовались прикуривателем и не обожглись. ◀



Прикуриватель находится рядом с пепельницей.



Нажмите на прикуриватель.

Когда прикуриватель выскочит, его можно будет извлечь.

Подключение электрических устройств

Указание



Не включайте зарядное устройство в гнездо разъема

Зарядные устройства для аккумуляторных батарей запрещается подключать к заводским гнездам разъемов в автомобиле, так как в противном случае возможны повреждения автомобиля. ◀

Розетки

Патрон прикуривателя можно использовать как розетку для электроприборов при включенном двигателе или зажигании. Полная нагрузка всех розеток при этом не должна превышать 140 Вт при напряжении 12 В.

Не повредите патрон с помощью неподходящего штекера.

Передняя центральная консоль



Поднимите крышку и снимите кожух или прикуриватель.

В пространстве для ног переднего пассажира



Розетка находится под вещевым ящиком.

Задняя центральная консоль



Снимите кожух.

В багажном отделении

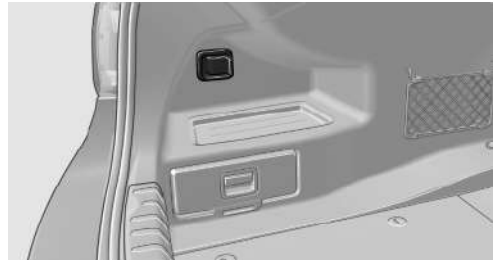

Гнездо разъема находится слева в багажном отделении.

Разъем USB для передачи данных

Обзор

USB-интерфейс для передачи данных находится в перчаточном ящике. В зависимости от оснащении USB-интерфейс также может находиться в среднем подлокотнике.

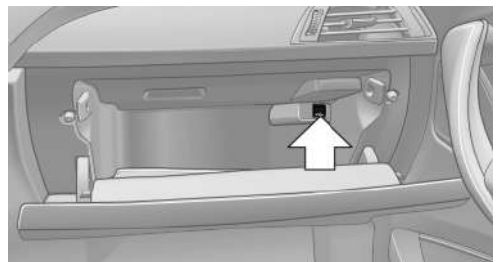

USB-интерфейс находится в перчаточном ящике.

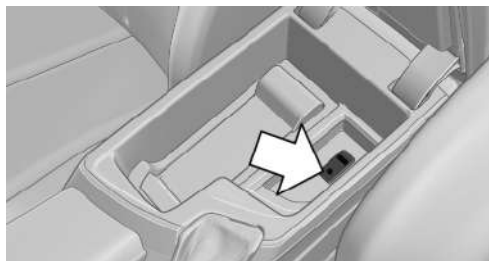

USB-интерфейс находится в среднем подлокотнике.

Общие положения

Подключение для импортирования и экспортирования данных с помощью USB-носителя, например:

- ▷ Настройки персонального профиля, см. стр. 33.
- ▷ Список воспроизведения, см. руководство по эксплуатации «Навигация, развлечения, связь».
- ▷ Импорт маршрутов, см. руководство по эксплуатации «Навигация, развлечения, связь».

Примечания

При подключении учитывайте следующее:

- ▷ Не следует силой вставлять штекер в разъем USB.
- ▷ Не подключайте к разъему USB такие устройства, как вентиляторы или лампы.
- ▷ Не подключайте жесткие диски USB.
- ▷ Не используйте разъем USB для зарядки внешних устройств.

Система складывающихся задних сидений

Принцип действия

Багажное отделение может быть увеличено откидыванием спинки заднего сиденья в задней части салона.

Спинка заднего сиденья разделена в соотношении 40–20–40.

Могут откидываться как отдельные стороны, так и вся спинка заднего сиденья.

Примечания



Опасность защемления

Перед складыванием спинки заднего сиденья убедитесь, что на траектории движения спинки отсутствуют посторонние предметы. В особенности при сложенной центральной части удостоверьтесь, что в зоне движения спинки отсутствуют люди или их части тела. В противном случае могут возникнуть травмы или повреждения. ◀



Фиксация спинки сиденья

Перед посадкой пассажиров в заднюю часть салона убедитесь в том, что спинки сидений защелкнулись и заблокированы. В противном случае эффективность натяжения ремня безопасности при аварии будет ограничена. ◀



При необходимости сложите подголовники, прежде чем откидывать спинку заднего сиденья

При наличии откидных подголовников перед опрокидыванием спинки заднего сиденья сложите подголовник, в противном случае возможны повреждения. ◀

Открытие

1. Разблокируйте замок среднего ремня безопасности в задней части салона язычком другого ремня безопасности.
2. Вставьте язычок на конце ремня в предусмотренное для этого крепление на полке за задним сиденьем.

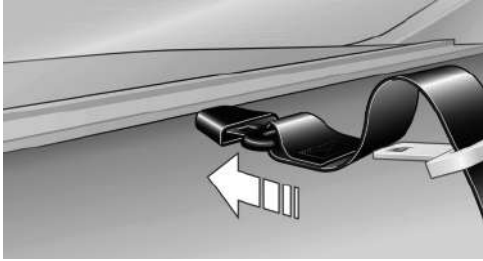

3. Сдвиньте до конца вниз соответствующий подголовник.
4. Для разблокирования спинки заднего сиденья потяните соответствующий рычаг в багажном отделении.

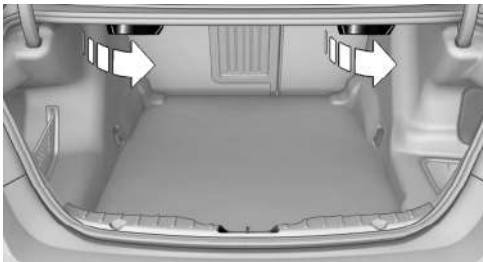

5. Разблокированная спинка заднего сиденья немного выдвигается вперед.



6. Откинуть спинку вперед.

Закрывание

1. Верните спинку заднего сиденья в рабочее положение и зафиксируйте.



Правильная фиксация блокираторов
При складывании следите за тем, чтобы фиксатор защелкивался правильно, в противном случае при торможениях и объездах груз может вылететь в салон автомобиля и травмировать пассажиров. ◀

2. Достаньте язычок ремня из крепления в полке за задним сиденьем
3. Вставьте язычок ремня в замок среднего ремня безопасности. Язычок ремня должен зафиксироваться со слышимым щелчком.

Для крепления груза, см. стр. 170, с помощью сеток или стяжных лент багажное отделение оснащено специальными проушинами.

Складывание центральной части

1. Сложите средний подголовник.
2. Возьмитесь за ручку и потяните среднюю часть вперед.

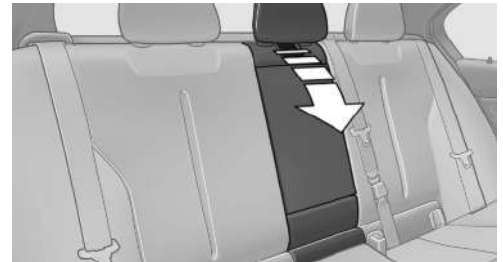

Места для хранения

Оснащение автомобиля

В этой главе описаны все варианты серийного, экспортного и специального оборудования, которые предлагаются в модельном ряду. Поэтому описывается также оборудование, которое отсутствует в автомобиле, например, в связи с выбранным дополнительным оборудованием или экспортным вариантом. Это также относится к важным для безопасности функциям и системам.

Примечания

 В салоне предметы не должны лежать свободно

Не оставляйте свободно лежать предметы в салоне автомобиля, в противном случае они могут угрожать безопасности пассажиров при торможении или объезде. ◀

 Не использовать противоскользящие опоры на приборной панели

Не использовать противоскользящие опоры на приборной панели, например, противоскользящие коврики, в противном случае приборная панель может быть повреждена материалами опор. ◀

Возможности для хранения

В салоне предусмотрены следующие возможности для хранения:

- ▷ Перчаточный ящик со стороны водителя, см. стр. 158.
- ▷ Перчаточный ящик со стороны переднего пассажира, см. стр. 159.
- ▷ Без пакета для курящих: отделение для мелких вещей спереди, перед держате-

лями для емкостей с напитками, см. стр. 159.

- ▷ Отделение для мелких вещей в среднем подлокотнике спереди, см. стр. 159.
- ▷ Карманы в дверях, см. стр. 159.
- ▷ Сетки на спинках передних сидений.
- ▷ Отделение для мелких вещей в центральной консоли в задней части салона, см. стр. 160.

Перчаточный ящик

Сторона водителя

Открытие



Потяните за ручку.

 Немедленно закройте перчаточный ящик

Во время движения после использования немедленно закройте перчаточный ящик во избежание травмирования во время аварии. ◀

Закрывание

Захлопните крышку.

Сторона переднего пассажира

Открытие



Потяните за ручку.

В перчаточном ящике включится свет.

Сетка в перчаточном ящике служит для хранения лотка для держателя для емкостей с напитками, см. стр. 160.

 Немедленно закройте перчаточный ящик

Во время движения после использования немедленно закройте перчаточный ящик во избежание травмирования во время аварии. ◀

Закрывание

Захлопните крышку.

Запирание

Перчаточный ящик можно запереть интегрированным ключом.

После запирания перчаточного ящика можно передать пульт дистанционного управления без интегрированного ключа, см. стр. 30, например, в отеле.

Таким образом, нет доступа к перчаточному ящику.

Переднее отделение для мелких вещей

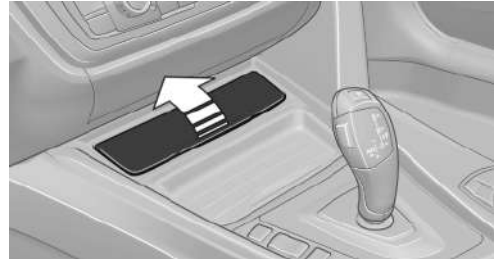

Для открытия приподнимите крышку.

Карманы в дверях



Не храните легкобьющиеся предметы

Не храните в карманах хрупкие предметы, например, стеклянные бутылки, в противном случае при аварии возникает повышенная опасность травмирования. ◀

Средний подлокотник

Спереди

В среднем подлокотнике между передними сиденьями находится вещевое отделение.

Открытие

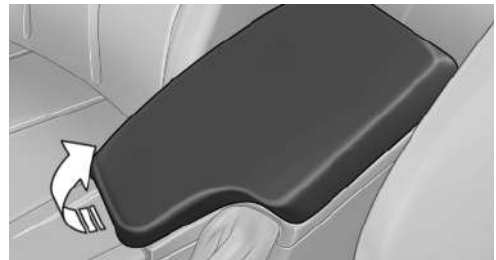

Откиньте средний подлокотник вверх.

Перемещение

Средний подлокотник можно перемещать в продольном направлении. Он фиксируется в конечных положениях.

Подключение внешнего аудиоустройства



В среднем подлокотнике с помощью разъема AUX-In или разъема USB/аудио можно подключить внешнее аудиоустройство, например, MP3-плеер.

Описание, см. руководство по эксплуатации «Навигация, развлечения, связь».

Отделение для мелких вещей в задней части салона

Отделение для мелких вещей находится в центральной консоли в задней части салона.

Держатели для напитков

Примечания



Небьющиеся емкости и никаких горячих напитков

Используйте легкие, небьющиеся емкости и никаких горячих напитков. В противном случае значительно возрастает риск травмирования при аварии. ◀



Неподходящие емкости

Не следует пытаться вставить неподходящие емкости в подставки для напитков. В противном случае это может привести к повреждениям. ◀

Спереди



Лоток для держателя емкостей с напитками спереди

С помощью лотка держатель для напитков может использоваться как дополнительное отделение для мелких вещей. Для этого установите лоток в держатели для емкостей с напитками.

Используйте лоток только для небольших предметов, например, для ключей или пульта дистанционного управления.

При неиспользовании уложите лоток в сетку в перчаточном ящике. Для этого установите лоток верхней частью вверх в сетку. Учитывайте трапециевидную форму сетки и лотка.

Сзади

В среднем подлокотнике.

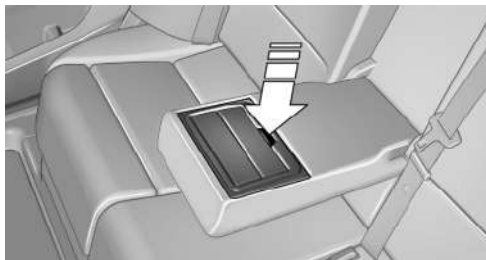

Средний подлокотник потянуть за петлю вперед.

Для того чтобы открыть: нажмите клавишу.

Для закрытия: обе крышки нажмите вовнутрь последовательно друг за другом.



Нажать крышки назад

Нажать крышки до момента откидывания вверх среднего подлокотника, в противном случае возможно повреждение держателя для емкостей с напитками. ◀

Крючки для одежды

Крючки для одежды находятся в поручнях в задней части салона.



Не ограничивайте обзор

Одежду вешайте на крючки таким образом, чтобы обзор при движении оставался свободным. ◀



Никаких тяжелых предметов

Не вешайте на крючки никакие тяжелые предметы, иначе, например, при выполнении торможения и объездных маневров, они могут угрожать безопасности пассажиров. ◀

Места для хранения в багажном отсеке

Встроенный ящик

С левой стороны находится отделение для мелких вещей.

Сетка

Мелкие предметы можно хранить в сетке с левой стороны.

Встроенный ящик

С правой стороны находится отделение для мелких вещей для бортового инструмента, см. стр. 206, и аптечки, см. стр. 219.

Крюк/держатель для сумок

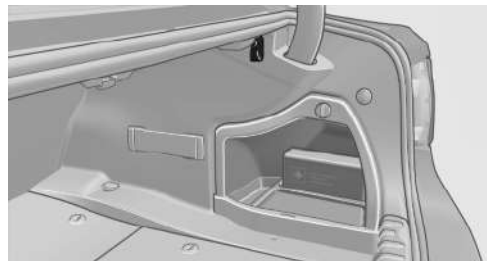

В багажном отделении с каждой стороны имеется держатель для сумки. Держатели для сумки выдерживают макс. 4 кг.



Только легкие и подходящие предметы

Вешайте на держатель только легкие сумки для покупок или другие подходящие предметы. Вылетевшие, например, при выполнении торможения или объездного маневра, предметы могут создать угрозу безопасности пассажиров.

Тяжелый багаж перевозите только соответствующим образом закрепив его в багажном отсеке. ◀

Натяжная лента

На правой боковой обшивке расположена стяжная лента для крепления небольших предметов.

Крепежные проушины в багажном отделении

Для фиксации груза, см. стр. 170, в багажном отделении находится четыре крепежные проушины.

Напольная сетка

Для фиксации груза, см. стр. 170, и для хранения мелких деталей также можно использовать напольную сетку.

Отделение для мелких вещей под крышкой ниши для запасного колеса



Макс. загрузка

Отделение под крышкой ниши запасного колеса рассчитано на груз не более 20 кг, при превышении этого веса возможны повреждения. ◀

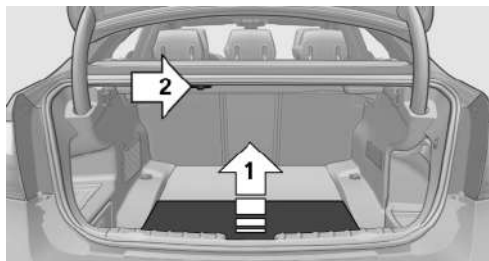

Поднимите крышку ниши для запасного колеса, стрелка 1, и при необходимости защелкните вверх, стрелка 2.

Разделение отсека для мелких вещей

Отделение для мелких вещей можно разделить с помощью вставного разделительного элемента.



Полезно знать

Глава "Полезно знать" предоставит Вам информацию, которая может потребоваться в определенных ситуациях движения или при особых режимах работы.

Особенности эксплуатации

Оснащение автомобиля

В этой главе описаны все варианты серийного, экспортного и специального оборудования, которые предлагаются в модельном ряду. Поэтому описывается также оборудование, которое отсутствует в автомобиле, например, в связи с выбранным дополнительным оборудованием или экспортным вариантом. Это также относится к важным для безопасности функциям и системам.

Обкатка

Общие положения

Подвижные детали должны приработаться друг к другу.

Приведенные ниже указания помогут продлить срок службы автомобиля и сделать его эксплуатацию более экономичной.

Двигатель и передача заднего моста

Соблюдайте принятое в стране пребывания ограничение скорости.

До 2000 км

Не превышайте максимальную частоту вращения коленвала двигателя и скорость:

- ▷ Для бензиновых двигателей, 4500 1/мин и 160 км/ч.
- ▷ Для дизельных двигателей, 3500 1/мин и 150 км/ч.

Работая педалью акселератора, избегайте положений полной нагрузки и KickDown.

От 2000 км

Можно постепенно увеличивать число оборотов и скорость.

Шины

Сцепление новых покрышек с дорожным полотном становится оптимальным только после обкатки, что обусловлено технологией их изготовления.

Во время прохождения первых 300 км двигайтесь в сдержанном режиме.

Тормозная система

Тормозные колодки и диски оптимально притираются друг к другу только примерно через 500 км. Во время обкатки используйте сдержанную манеру вождения

Сцепление

Сцепление начинает работать оптимально только примерно через 500 км. Во время обкатки мягко включайте сцепление.

После замены деталей

Заново выполнить указания по обкатке, если за время дальнейшей эксплуатации автомобиля были заменены компоненты, о которых говорилось выше.

Общие указания

Закрывание крышки багажника



Движение с закрытой крышкой багажника

Во избежание травмирования пассажиров и других участников дорожного движения при аварии или торможении/выполнении объездного маневра, а также во избежание повреждения автомобиля осуществляйте движение только с закрытой багажной дверью. Кроме того, при открытой двери отработанные газы могут попасть в салон. ◀

Если все же требуется двигаться с открытой крышкой багажника:

- Закройте все окна и люк.
- Значительно увеличьте интенсивность вентиляции.
- Двигайтесь в умеренном режиме.

Горячая система выпуска отработанных газов

 Горячая система выпуска отработанных газов

Система выпуска отработанных газов нагревается до высоких температур.

Не снимать имеющиеся термозащитные щитки либо установить защиту днища. Следить за тем, чтобы во время движения, работы на холостом ходу или при парковке с горячей системой выпуска не соприкасались легковоспламеняющиеся материалы, например, сено, листья, трава и т. д. В случае контакта существует опасность воспламенения и пожара, что может привести к тяжелым травмам или материальному ущербу.

Не прикасайтесь к горячим выпускным трубам, в противном случае существует опасность ожога. ◀

Сажевый фильтр

В сажевом фильтре частицы сажи задерживаются и периодически сжигаются при высоких температурах.

Во время очистки продолжительностью в несколько минут может возникать следующее:

- Двигатель преимущественно работает неровно.
- Шумы и небольшое дымление из глушителя незадолго до выключения двигателя.
- Для обычного наращивания мощности понадобится более высокая частота вращения.

Мобильная связь в автомобиле

 Мобильная связь в автомобиле
Не советуем пользоваться в салоне автомобиля устройствами мобильной связи, например, мобильными телефонами, без прямого подключения к внешней антенне. В противном случае не исключено взаимное влияние электронной системы автомобиля и устройства мобильной связи. Кроме того, нельзя гарантировать, что излучение, возникающее во время работы передатчика, отводится из салона автомобиля. ◀

Аквапланирование

На влажной или размокшей дороге между шиной и дорожной поверхностью может образоваться водяной клин.

Это явление известно как аквапланирование и может привести к частичной или полной потере сцепления с дорогой, потере управления автомобилем и способности торможения.

 Аквапланирование
На влажной и размокшей дороге снижайте скорость во избежание аквапланирования. ◀

Водные преграды

В стоячей воде двигайтесь только до уровня воды макс. 25 см и макс. со скоростью пешехода до 10 км/ч.

 Учитывайте уровень воды и скорость
Не превышайте максимально допустимый уровень воды и скорость пешехода во избежание повреждений двигателя, электрической системы и коробки передач. ◀

Надежное торможение

Ваш автомобиль в серийном исполнении оснащен антиблокировочной системой ABS.

В случае необходимости лучше всего полностью выжмите педаль тормоза.

Автомобиль сохранит управляемость. Случайные препятствия можно объехать, вращая руль по возможности спокойными движениями.

Пulsация педали тормоза и гидравлические шумы при регулировке указывают на то, что идет регулировка посредством ABS.

Предметы в зоне хода педалей

 Не размещайте предметы в зоне хода педалей

Не размещайте ножные коврики и другие предметы в зоне хода педалей, иначе они могут помешать работе педалей.

Не допускается размещать ножные коврики на имеющиеся коврики или прочие предметы. Использовать только коврики, разрешенные к применению и закрепленные соответствующим образом.

Обращать внимание, чтобы коврики надежно фиксировались после их вынимания, например для очистки. ◀

Влажность

При влажности или сильном дожде через каждые несколько километров следует слегка притормаживать.

Эти действия не должны создавать помехи для других участников движения.

Возникающее при торможении тепло подсушивает тормозные диски и накладку тормозных колодок.

Таким образом, в случае необходимости можно быть уверенным в полноценной силе торможения.

Уклон

Проезжайте длинные или крутые наклонные участки на той передаче, при которой тормозить необходимо меньше всего. В противном случае тормозная система может перегреться, а тормозное действие уменьшится.

МКПП:

Переключившись на низшую передачу (вплоть до первой), можно увеличить тормозной эффект двигателем.

Автоматическая коробка передач:

Эффект торможения двигателем можно усилить, переключившись в ручном режиме на пониженную передачу автоматической коробки передач.



Избегайте перегрузки тормозов

Избегайте чрезмерной нагрузки на тормоза. Слабое, но продолжительное нажатие на педаль тормоза может привести к перегревам, износу тормозов и даже к возможному выходу тормозной системы из строя. ◀



Не двигайтесь на холостом ходу

Не двигайтесь на холостом ходу или с остановленным двигателем, в этих случаях отсутствует эффект торможения двигателем и не работают усилители тормозного и рулевого приводов. ◀

Коррозия тормозного диска

Коррозии тормозных дисков и загрязнению накладок тормозных колодок способствуют:

- ▷ Редкая эксплуатация.
- ▷ Длительные простои.
- ▷ Небольшая нагрузка.

Таким образом, не достигается необходимая минимальная нагрузка для автоматической очистки дисковых тормозов.

Пораженные коррозией тормозные диски при притормаживании создают эффект износа за счет трения, который в большинстве случаев уже нельзя устранить.

Конденсат из-под оставленного на стоянке автомобиля

Автоматический кондиционер вырабатывает конденсат, который выводится под автомобилем.

Таким образом, вода под автомобилем представляет собой абсолютно нормальное явление.

Нагрузка

Оснащение автомобиля

В этой главе описаны все варианты серийного, экспортного и специального оборудования, которые предлагаются в модельном ряду. Поэтому описывается также оборудование, которое отсутствует в автомобиле, например, в связи с выбранным дополнительным оборудованием или экспортным вариантом. Это также относится к важным для безопасности функциям и системам.

Общие положения

Перегрузка автомобиля

Не перегружать автомобиль во избежание превышения допустимой грузоподъемности шин. Перегрузка может привести к перегреву и внутренним повреждениям шин. При определенных обстоятельствах возможно внезапное падение давления воздуха в шинах. ◀

Жидкости в багажном отделении

Следите за тем, чтобы в багажном отделении не выступали жидкости, в противном случае это может повредить автомобиль. ◀

Укладка груза



- ▷ Тяжелый груз: укладывайте как можно ближе к передней части, непосредственно

за перегородкой багажного отделения и внизу.

- ▷ Очень тяжелый груз: при незанятых задних сиденьях вставьте внешние ремни безопасности в соответствующий противоположный замок.
- ▷ Острые края и углы прикройте.
- ▷ Полностью сложите задние сиденья, если соответствующим образом необходимо уложить груз.
- ▷ Не складывайте груз над верхней кромкой спинки.
- ▷ Оберните остроконечные предметы, которые во время поездки могут удариться в заднее стекло.

Фиксация груза

Крепежные проушины в багажном отделении

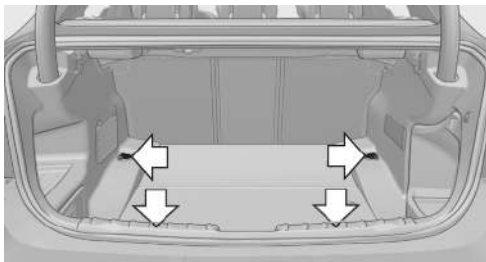

Для фиксации груза в багажном отделении находится четыре крепежные проушины.

Напольная сетка

Для фиксации груза и для хранения мелких деталей также можно использовать напольную сетку.

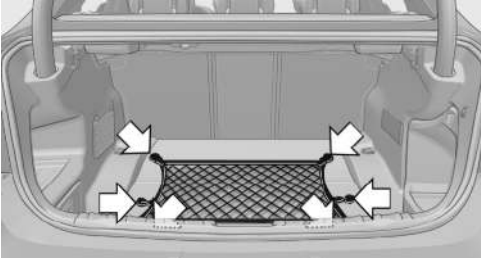

Напольная сетка вставляется в проушины в полу багажного отделения.

Фиксация груза

- ▷ Небольшой и легкий груз: зафиксируйте натяжными лентами, напольной сеткой или стяжками.
- ▷ Большие и тяжелые части: зафиксируйте строповочными средствами.

Закрепите стяжки, натяжные ленты или натяжные ремни в проушинах багажного отделения.



Фиксация груза

Размещайте и фиксируйте груз, как описано выше, иначе при выполнении торможения и объездных маневров он может угрожать безопасности пассажиров.

Не размещайте в салоне без фиксации тяжелые и твердые предметы, иначе при выполнении торможения и объездных маневров они могут угрожать безопасности пассажиров.

Не превышайте допустимую общую массу и допустимые нагрузки на ось, в противном случае не гарантируется эксплуатационная надежность автомобиля и не выполняются требования правил, регламентирующих допуск к эксплуатации. ◀

Багажник на крыше

Указание

Багажники на крыше являются дополнительной опцией.

Крепление

См. руководство по установке багажников на крышу.

Рейка крыши с клапанами



Точки крепления находятся на рейке крыши над дверьми.

Откиньте крышку наружу.

Нагрузка

Загруженный багажник на крыше изменяет управляемость и динамические свойства автомобиля вследствие смещения центра тяжести.

Поэтому при движении и загрузке учитывайте следующее:

- ▷ Не превышайте допустимую нагрузку на крышу/ось и допустимую полную массу.
- ▷ Равномерно распределяйте нагрузку на крышу.
- ▷ Груз не должен занимать слишком большую площадь.
- ▷ Тяжелый груз следует перевозить внизу.
- ▷ Надежно закрепите багаж на крыше, например, с помощью натяжных ремней багажного отделения.
- ▷ В зоне перемещения крышки багажника не должно находиться никаких предметов.
- ▷ Ведите автомобиль спокойно, избегайте резкого трогания с места и торможения или быстрого прохождения поворотов.

Движение с прицепом

Оснащение автомобиля

В этой главе описаны все варианты серийного, экспортного и специального оборудования, которые предлагаются в модельном ряду. Поэтому описывается также оборудование, которое отсутствует в автомобиле, например, в связи с выбранным дополнительным оборудованием или экспортным вариантом. Это также относится к важным для безопасности функциям и системам.

Общие положения

Допустимая масса прицепа указана в технических характеристиках.

На СТОА Вам помогут увеличить это значение.

Автомобиль оснащен усиленной задней подвеской и в зависимости от модели высокоэффективной системой охлаждения двигателя.

Перед поездкой

Вертикальная нагрузка на тягово-сцепное устройство

- ▷ Минимальная вертикальная нагрузка: 25 кг.
- ▷ Минимальная вертикальная нагрузка: 75 кг.

По возможности используйте ее.

Максимальный груз уменьшается из-за массы тягово-сцепного устройства и вертикальной нагрузки на тягово-сцепное устройство. Вертикальная нагрузка на тягово-сцепное устройство увеличивает массу автомобиля.

Нельзя превышать допустимую общую массу буксирующего прицепа автомобиля, см. Технические характеристики.

Нагрузка

Дополнительный груз укладывайте как можно глубже и ближе к оси.

Низкий центр тяжести прицепа повышает безопасность движения всего сочлененного транспортного средства.

Нельзя превышать допустимую общую массу прицепа и разрешенную нагрузку на заднюю ось для автомобиля, см. Технические характеристики. Определяющим является меньшее из значений.

Давление воздуха в шинах

Соблюдайте предписания по давлению воздуха в шинах автомобиля и прицепа.

В случае автомобиля речь идет о давлении воздуха в шинах, см. стр. 188, для высоких нагрузок.

В случае прицепа решающее значение имеют предписания производителя.

Индикатор повреждения шин

После регулировки давления воздуха в шинах и прикрепления или отцепления прицепа необходимо заново инициализировать индикатор повреждения шин.

Наружные зеркала заднего вида

Законодательством предписано наличие двух наружных зеркал заднего вида, в которые были бы видны обе задние кромки прицепа. Эти зеркала можно приобрести в качестве специальной принадлежности на СТОА.

Потребление электроэнергии

Мощность задних фонарей прицепа не должна превышать следующих значений:

- ▷ Указатели поворота: на каждую сторону по 42 ватта.

- Задние габаритные фонари: на каждую сторону по 60 ватт.
- Стоп-сигналы: всего 84 ватта.
- Задние противотуманные фонари: всего 42 ватта.
- Фары заднего хода: всего 42 ватта.

При транспортировке прицепа-дачи нужно учитывать емкость аккумулятора, включая потребители электроэнергии на минимальное время.



Работоспособность задних фонарей

Перед началом движения проверьте работоспособность задних фонарей прицепа с целью безопасности дорожного движения. ◀

Движение с прицепом

Примечания



Регулировка скорости при движении с прицепом

При движении с прицепом выбирайте соответствующую скорость. При движении на скорости от 80 км/ч прицеп может начать раскачиваться (в зависимости от конструкции и степени загрузки). ◀



Максимальная скорость при движении с прицепом

При движении с прицепом увеличьте давление в шинах на 0,2 бар и не превышайте скорость 100 км/ч во избежание повреждения шин вследствие слишком высокой нагрузки на ось. Учитывайте указанное на шинах максимальное допустимое давление. ◀

Прекращение раскачивания

Если прицеп начнет раскачиваться, то все сочлененное транспортное средство можно выровнять только при помощи немедленного сильного торможения.

Необходимые рулевые маневры предпринимайте с особой осторожностью и с учетом окружающей ситуации на дороге.

Подъемы

В целях обеспечения безопасности и беспрепятственного движения транспортного потока эксплуатация прицепа разрешается до подъемов не более 12 %.

Если в дальнейшем будут разрешены более высокие массы буксируемых прицепов, предел составит 8 %.

Трогание с места на подъемах

Для предотвращения отката при трогании с места используйте парковочный тормоз.

Уклон

На уклонах сочлененное транспортное средство склонно к раскачиванию.

Перед уклоном переключитесь на следующую, более низкую передачу и медленно спускайтесь.

Большие нагрузки и высокая температура наружного воздуха



Длительное движение с большой нагрузкой и при высокой температуре внешнего воздуха

При длительном движении с большой нагрузкой на прицеп и при высокой температуре внешнего воздуха следите за тем, чтобы топливный бак был заполнен более чем на 1/4, в противном случае может уменьшиться мощность двигателя или повредиться двигатель. ◀

Контроль устойчивости прицепа

Принцип действия

Система помогает водителю при попытках препятствования раскачиванию прицепа.

Она распознает колебательные движения и автоматически производит быстрое торможение автомобиля, чтобы снизить критическую скорость и стабилизировать сочлененное транспортное средство.

Если прицеп не присоединен, но к розетке прицепа подключено, например, крепление для велосипедов, оборудованное световыми сигналами, то резкие маневры могут привести к срабатыванию системы.

Необходимое для работы условие

При движении с прицепом и при подключении крепления к розетке прицепа система начинает функционировать со скорости примерно 65 км/ч.

Физические границы работы системы

- ▶ Система не успеет среагировать, если прицеп резко изменит направление, например, на скользкой дороге или рыхлом грунте.
- ▶ Прицепы с высоким центром тяжести могут опрокинуться, прежде чем будет распознаны колебательные движения.
- ▶ Система не будет работать, если система динамического контроля устойчивости деактивирована или неисправна.

Тягово-цепное устройство с шаровым шарниром с электрическим приводом

Общие положения

Выдвижной шаровой наконечник находится у нижнего края кузова.

При выключенном зажигании система быстро деактивируется. Поэтому пользуйтесь системой только при включенном зажигании. Если система готова к эксплуатации, светодиод горит зеленым цветом.



Кнопка для выдвижения и задвигания шаровой головки находится в багажном отделении.

Выдвижение шарового наконечника

1. Откройте багажное отделение.
2. Отойдите за пределы радиуса поворота шарового наконечника позади автомобиля.
3.  Нажмите кнопку в багажном отделении. Шаровой наконечник выдвигается наружу. Светодиод в кнопке мигает зеленым цветом.
4. Подождите, пока шаровая головка достигнет конечного положения.



Проверка блокиратора

Перед поездкой с прицепом или наружным багажником проверить, хорошо ли заблокирован шаровой шарнир, обратное мо-

жет привести к неустойчивым положениям прицепа во время движения и авариям.

Если шаровая головка заблокирована неправильно, светодиод в клавише горит красным светом. ◀

Задвижение шарового наконечника

1. Отцепите прицеп, удалите стабилизирующие приспособления и выньте из розетки подключения электрооборудования прицепа вилку и, если имеется, адаптер.

Если вилка или адаптер не вынуты, светодиод в клавише не горит.

2.  Нажмите клавишу в багажном отделении.

Шаровой наконечник задвигается. Светодиод в клавише мигает зеленым цветом.

3. Подождите, пока шаровая головка достигнет конечного положения.

Автоматическое прерывание текущего процесса

Процесс автоматически прерывается, если были превышены предельные значения тока, например, при очень низких температурах или механическом сопротивлении.

Светодиод в клавише светится красным цветом.

-  Нажимайте кнопку до тех пор, пока шаровая головка не достигнет конечного положения.

Розетка для прицепа

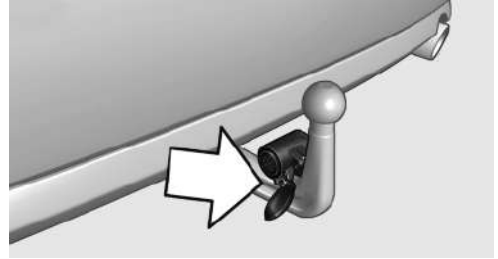

Розетка для прицепа находится на тягово-сцепном устройстве.

Поднимите крышку вверх.

Экономия топлива

Оснащение автомобиля

В этой главе описаны все варианты серийного, экспортного и специального оборудования, которые предлагаются в модельном ряду. Поэтому описывается также оборудование, которое отсутствует в автомобиле, например, в связи с выбранным дополнительным оборудованием или экспортным вариантом. Это также относится к важным для безопасности функциям и системам.

Общие положения

В Вашем автомобиле есть обширные технологии для уменьшения значений расхода и эмиссии.

Расход топлива зависит от различных факторов.

Определенные меры, манера вождения и регулярное техобслуживание могут повлиять на расход топлива и загрязнение окружающей среды.

Удаление лишнего груза

Дополнительный вес приводит к повышению расхода топлива.

Снятие вспомогательного оборудования после использования

После использования снимите дополнительные зеркала, багажник на крыше или задний багажник.

Вспомогательное оборудование на автомобиле снижает аэродинамические показатели и повышает расход топлива.

Закрытие окон и люка

Открытая крышка люка или открытые окна повышают сопротивление воздуха, а вместе с тем и расход топлива.

Регулярная проверка давления в шинах

Проверяйте и при необходимости корректируйте давление в шинах как минимум дважды в месяц и перед отправлением в долгую поездку.

Слишком маленькое давление в шинах повышает сопротивление качению, а вместе с тем и расход топлива, и износ шин.

Быстрое трогание с места

Не прогревайте двигатель во время стоянок, а быстро трогайтесь с места при умеренном числе оборотов.

Благодаря этому холодный двигатель быстро выйдет на рабочую температуру.

Продуманное вождение

Избегайте ненужного разгона и торможения.

Для этого соблюдайте соответствующую дистанцию до следующего впереди транспортного средства.

Продуманная и ровная манера езды приводит к снижению расхода топлива.

Избежание большого числа оборотов

1-ю передачу используйте только для трогания с места. Начиная со 2-й передачи плавно

ускоряйтесь. При этом избегайте большого числа оборотов и вовремя переключайте передачи.

По достижении необходимой скорости переключайтесь на максимально возможную передачу и двигайтесь по возможности с низким числом оборотов и постоянной скоростью.

За правило берется: езда с низким числом оборотов уменьшает расход топлива и снижает износ.

Индикатор точки переключения Вашего автомобиля показывает самую экономичную передачу.

Использование режима принудительного холостого хода

При приближении к горящему красным сигналом светофору уберите ногу с педали акселератора и предоставьте автомобилю двигаться по инерции.

На наклонных участках уберите ногу с педали акселератора и предоставьте автомобилю двигаться по инерции.

Подача топлива в режиме принудительного холостого хода прекращается.

Выключение двигателя при длительных остановках

Выключайте двигатель при длительных остановках, например, у светофоров, железнодорожных переездов или при движении в пробке.

Система автоматического запуска/останова двигателя

Система автоматического запуска/остановки двигателя Вашего автомобиля автоматически выключает двигатель при остановке.

Если двигатель отключается и затем снова запускается, расход топлива и выброс вредных веществ становятся меньше по сравнению с постоянно работающим двигателем. Экономия возможна даже при выключении двигателя на несколько секунд.

Помимо прочего, расход топлива также зависит от других факторов, например, манера езды, дорожные условия, техническое обслуживание или факторы окружающей среды.

Выключение не используемых в данный момент устройств

Такие функции, как обогрев сиденья или заднего стекла, потребляют много энергии и дополнительно увеличивают расход топлива, особенно в режимах городского движения и Stop & Go.

Поэтому выключайте эти устройства, если они Вам действительно не нужны в данный момент.

Регулярное проведение технического обслуживания автомобиля

Регулярно проводите техническое обслуживание автомобиля для достижения оптимального срока службы и экономичности. Техническое обслуживание поручайте выполнять работникам СТОА.

Для этого также соблюдайте Систему технического обслуживания BMW, см. стр. 202.

ECO PRO

Принцип действия

ECO PRO поддерживает манеру езды с экономией топлива. Для этого выполняется согласование системы управления двигателем

и «комфортных» функций, например, мощностной кондиционера.

Дополнительно в зависимости от ситуации могут показываться указания, помогающие ехать с оптимальным расходом топлива.

Из-за этого в комбинации приборов может показываться увеличение запаса хода.

Активировать ECO PRO



Нажимайте клавишу до тех пор, пока в комбинации приборов не будет показываться ECO PRO.

Показание в комбинации приборов

ECO PRO Дополнительный запас хода

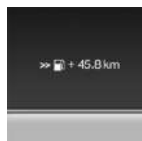

С помощью согласованной манеры езды можно добиться увеличения запаса хода.

В комбинации приборов это может показываться как дополнительный запас хода.

Манера езды

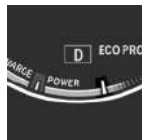

На тахометре маркировка графической индикации показывает текущую эффективность в соответствии с положением педали газа.

- ▶ Синяя индикация: эффективная манера езды до тех пор, пока маркировка находится в синей области.
- ▶ Серая индикация: согласовать манеру езды, например, уменьшить газ.

Индикация перейдет в синюю область, как только будут выполнены все условия для движения с оптимальным расходом топлива.

Совет по ECO PRO - совет по движению



Стрелка показывает, что манеру езды можно значительно улучшить, уменьшив подачу газа.

Дополнительные пиктограммы

Пиктограмма	Мероприятие
	Для эффективной манеры езды меньше нажимайте на педаль акселератора или заблаговременно замедляйтесь.
	Уменьшите скорость до выбранной системой ECO PRO скорости.
	Автоматическая коробка передач: переключитесь из положения S/M в D или вручную переключите передачу.
	Механическая коробка переключения передач: следуйте указаниям о переключении.
	Механическая коробка переключения передач: для остановки двигателя переключитесь на нейтраль.

Конфигурирование ECO PRO

Переключатель системы регулирования динамики движения

1. Активировать ECO PRO.
2. „Конфигурировать ECO PRO“

3. Сконфигурируйте программу.

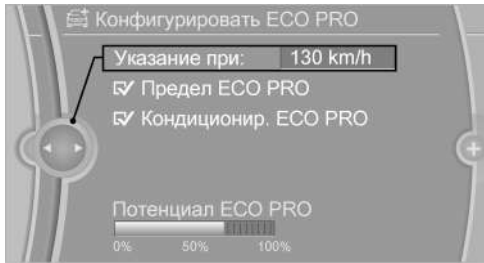

Через центр управления

1. „Настройки“
2. „Режим ECO PRO“

Или

1. „Настройки“
2. „Режим поездки“
3. „Конфигурировать ECO PRO“

Сконфигурируйте программу.

Совет по ECO PRO

- ▷ „Указание при“:
Установите скорость ECO Pro, при которой система ECO PRO будет показываться советы.
- ▷ „Предел ECO PRO“:
Напоминание показывается в том случае, если превышает настроенная скорость ECO PRO.

Кондиционирование ECO PRO

„Кондиционир. ECO PRO“

Кондиционирование используется для оптимизации расхода топлива.

Поэтому для оптимизации расхода допускается небольшое отклонение от настроенной температуры или более медленный нагрев или охлаждение салона автомобиля.

Также уменьшается мощность обогрева сиденья.

Потенциал ECO PRO

Показывается процент возможной экономии при текущей конфигурации.

Индикация на дисплее управления

EfficientDynamics

Во время движения может показываться информация о расходе и технологии.

1. „Инфо-я об автомобиле“
2. „EfficientDynamics“

Просмотр истории расхода

Средний расход можно просматривать за выбираемый промежуток времени.

„История расхода“

Настройте промежуток времени для истории расхода

Выберите пиктограмму .

Сбросьте историю расхода

1. Вызовите „Опции“.
2. „Отменить историю“

Показать информацию по EfficientDynamics

Можно посмотреть принцип действия.



„EfficientDynamics Info“

Показываются следующие системы:

- ▷ Система автоматического запуска/останова двигателя.

- ▷ Рекуперация энергии.
- ▷ Мощность кондиционирования.

Отображение советов по ECO PRO

 „Советы ECO PRO“

Настройка сохраняется для текущего используемого профиля.



Мобильность

Для гарантии постоянной мобильности далее Вы узнаете важную информацию относительно эксплуатационных материалов, дисков и шин, техобслуживания и помощи при аварии.

Заправка топливом

Оснащение автомобиля

В этой главе описаны все варианты серийного, экспортного и специального оборудования, которые предлагаются в модельном ряду. Поэтому описывается также оборудование, которое отсутствует в автомобиле, например, в связи с выбранным дополнительным оборудованием или экспортным вариантом. Это также относится к важным для безопасности функциям и системам.

Общие положения

 Своевременно производите заправку топливом

Заправляйтесь при запасе хода не менее 50 км, в противном случае не гарантируется функционирование двигателя и могут возникнуть повреждения. ◀

Дизельные двигатели

Заливная горловина рассчитана на заправку на дизельных бензозаправочных станциях.

Пробка топливного бака

Открытие

1. Нажмите на задний край крышки лючка топливного бака.



2. Поверните пробку топливного бака против часовой стрелки.

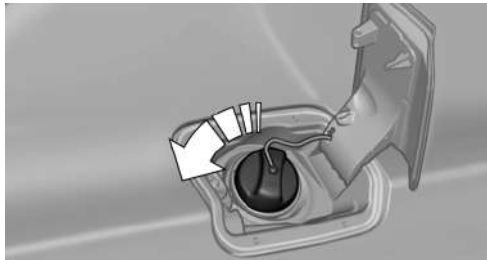

3. Вставьте пробку топливного бака в скобу на крышке лючка.



Закрывание

1. Вставьте пробку топливного бака и поверните ее по часовой стрелке до отчетливого щелчка.
2. Закройте лючок топливного бака.



Не зажимайте крепежную ленту

Не прищемляйте закрепленную у замка ленту, иначе замок может закрыться неправильно и выступят пары топлива. ◀

Ручное отпирание лючка топливного бака

Например, при неисправности электрооборудования.

1. Откройте заглушку на правой боковой обшивке. Для этого поверните пробку.

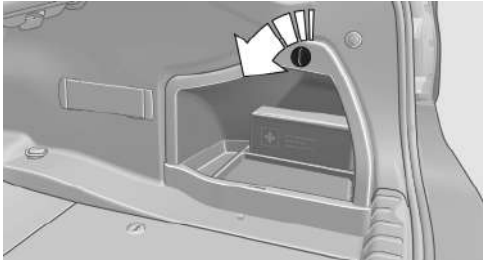

2. Потяните зеленую кнопку с изображением бензоколонки. Лючок топливного бака отпрется.

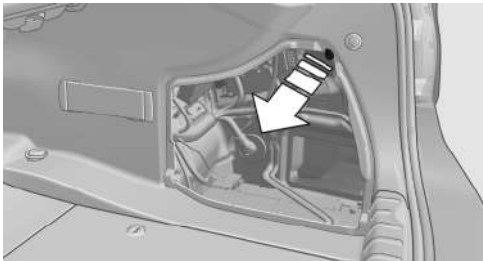

Правила поведения на автозаправке
Соблюдайте правила техники безопасности, действующие на заправочных станциях. ◀

Порядок заправки топливом

При заправке вложите заправочный пистолет в заливную горловину. Попытка приподнять пистолет во время заправки ведет:

- ▷ К преждевременному отключению подачи топлива.
- ▷ К уменьшению отвода паров топлива.

Бак можно считать наполненным, когда заправочный пистолет отключится в первый раз.



Не переполняйте топливный бак

Не переполняйте топливный бак, в противном случае из-за выливания бензина возможен вред для окружающей среды и повреждение автомобиля. ◀

Топливо

Оснащение автомобиля

В этой главе описаны все варианты серийного, экспортного и специального оборудования, которые предлагаются в модельном ряду. Поэтому описывается также оборудование, которое отсутствует в автомобиле, например, в связи с выбранным дополнительным оборудованием или экспортным вариантом. Это также относится к важным для безопасности функциям и системам.

Качество топлива

Бензин

Для оптимального расхода топлива бензин должен не содержать серы вообще или содержать ее минимальное количество.

Запрещается использовать топливо, которое отмечено на бензоколонке как содержащее металл.

 Заправляйтесь только неэтилированным бензином без металлических присадок

Не заливайте этилированный бензин или бензин с металлическими присадками, например, с марганцем или железом, в противном случае возможны серьезные повреждения катализатора и прочих деталей. ◀

Автомобиль разрешается заправлять топливом с максимальным содержанием этилового спирта 10 %, т.е. E10.

 Не заправляйте автомобиль этиловым спиртом E85

Во избежание повреждения двигателя и системы питания запрещается заправлять бак топливом E85, которое состоит из 85 % этилового спирта, либо FlexFuel. ◀

Двигатель отрегулирован по детонации. Поэтому можно заливать бензин различного качества.

Рекомендованное качество бензина

Бензин «Super» с октановым числом 95.

Минимальное качество

Неэтилированный бензин с октановым числом 91.



Минимальное качество

Не заливajte бензин ниже указанного минимального качества, в противном случае работа двигателя не гарантируется. ◀

Дизельное топливо



Заправка неподходящим топливом

Запрещается заправлять автомобиль рапсовым метилэфиром (RME), биодизельным топливом и бензином.

При случайной заправке автомобиля таким топливом двигатель не заводить! Опасность повреждения двигателя! ◀

При неправильной заправке свяжитесь со СТОА.

Качество дизельного топлива

Двигатель рассчитан на дизельное топливо DIN EN 590.

Зимнее дизельное топливо



Запрещены присадки к дизельному топливу

Запрещается добавлять в топливо присадки или бензин – опасность повреждения двигателя! ◀

Для надежности работы дизельного двигателя в холодное время года нужно использовать зимнее дизельное топливо.

Оно в это время продается на заправочных станциях.

Серийно устанавливаемый подогрев топливного фильтра препятствует загустеванию топлива во время движения.

BMW рекомендует топливо BP 

Диски и шины

Оснащение автомобиля

В этой главе описаны все варианты серийного, экспортного и специального оборудования, которые предлагаются в модельном ряду. Поэтому описывается также оборудование, которое отсутствует в автомобиле, например, в связи с выбранным дополнительным оборудованием или экспортным вариантом. Это также относится к важным для безопасности функциям и системам.

Давление воздуха в шинах

Информация для Вашей безопасности

От качества шин и от давления воздуха в них зависит следующее:

- ▷ Срок службы шин.
- ▷ Безопасность движения.
- ▷ Комфортность езды.

Давление, проверка



Регулярно проверяйте давление в шинах

Проверяйте давление воздуха в шинах: не реже двух раз в месяц и каждый раз перед дальней поездкой. Неверное давление в шинах отрицательно влияет на управляемость автомобиля, повышает риск повреждения шин и может привести к аварии. ◀

После корректировки давления в шинах:

- ▷ Выполните новую инициализацию индикатора повреждения шин.

Нормы давления



Нормы давления для рекомендованных размеров шин указаны на стойке двери водителя.

Если на шинах не указан индекс скорости, то действительно значение давления в шинах соответствующего размера, например, 255/50 R 19.

Размеры шин

Значения давления приведены исключительно для рекомендованных размеров и марок шин.

Дополнительную информацию о дисках и шинах можно получить в службе сервиса.

Рисунок протектора

Летние шины

Высота рисунка протектора должна составлять не менее 3 мм.

При высоте рисунка протектора менее 3 мм возникает опасность аквапланирования.

Зимние шины

Высота рисунка протектора должна составлять не менее 4 мм.

При высоте рисунка протектора менее 4 мм ограничена возможность использования в зимний сезон.

Минимальная высота рисунка протектора

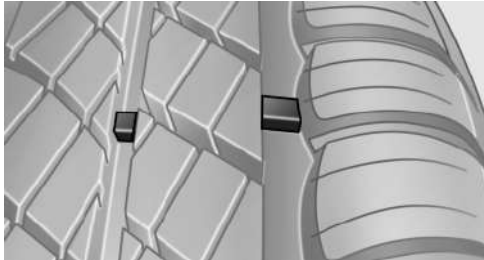

Индикаторы износа распределены по всему периметру шин и в соответствии с предписаниями закона имеют минимальную высоту 1,6 мм.

О наличии индикаторов свидетельствует обозначение TWI, Tread Wear Indicator на боковине шины.

Повреждения шин

Общие положения

Регулярно проверяйте шины на отсутствие повреждений, инородных тел и износа.

Примечания

Указание на повреждение шин или другие дефекты автомобиля:

- ▷ Непривычная вибрация во время движения.
- ▷ Необычное поведение автомобиля, например, сильный увод влево или вправо.

Повреждения могут возникнуть, например, при наезде на бордюры, движении по плохим дорогам и т.п.



При повреждении шин

При появлении признаков повреждения шин сбавьте скорость и при первой возможности обратитесь для проверки колес и шин на СТОА, в противном случае увеличивается вероятность аварии.

Осторожно двигайтесь на ближайшую СТОА или к месту покупки шин.

Отбуксируйте автомобиль, если он не может двигаться самостоятельно.

Повреждение шин может представлять угрозу для находящихся в автомобиле лиц и других участников движения. ◀



Ремонт повреждений шин

Производитель Вашего автомобиля рекомендует в целях безопасности не ремонтировать поврежденные шины, а заменять их. Иначе не исключен косвенный ущерб. ◀

Возраст шин

Рекомендация

Независимо от износа производить замену шин не реже, чем раз в 6 лет.

Дата изготовления

На боковине шины:

DOT ... 3611: шина была изготовлена на 36-й неделе 2011 года.

Замена дисков и шин

Монтаж



Указания по монтажу шин

Монтаж, включая балансировку поручайте только СТОА или специализированному предприятию, занимающемуся шинами.

Неквалифицированно выполненные работы создают угрозу повреждения техники и могут привести к несчастному случаю. ◀

Сочетания колесных дисков и шин

О правильном сочетании колесных дисков и шин, а также исполнениях дисков для Вашего автомобиля можно узнать на СТОА.

Неправильное сочетание дисков и шин отрицательно влияет на различные системы, например, ABS или DSC.

Для поддержания нормальных ходовых качеств автомобиля устанавливайте на всех колесах шины одной марки с одинаковым рисунком протектора.

При повреждении восстанавливайте рекомендованное сочетание дисков и шин.



Рекомендованные диски и шины

Производитель Вашего автомобиля рекомендует использовать только те диски и шины, которые допущены для соответствующей модели автомобиля,

Потому что даже шины номинального размера из-за допусков в изготовлении могут задевать за кузов и стать причиной тяжелой аварии.

Производитель Вашего автомобиля не гарантирует безопасность использования нерекондованных дисков и шин, поскольку не может судить о степени их пригодности. ◀

Рекомендованные марки шин



В зависимости от размера шин производитель Вашего автомобиля рекомендует определенные марки шин. Их можно определить по звездочке на боковине шины.

При правильном использовании эти шины удовлетворяют высочайшим стандартам качества и безопасности.

Новые шины

Сцепление новых покрышек с дорожным полотном становится оптимальным только после обкатки, что обусловлено технологией их изготовления.

Во время прохождения первых 300 км двигайтесь в сдержанном режиме.

Шины с восстановленным протектором

Производитель Вашего автомобиля не рекомендует использовать шины с восстановленным протектором.



Шины с восстановленным протектором

Различная степень износа каркаса и его сильное старение могут отрицательно сказаться на прочности шины и повлиять на безопасность движения. ◀

Зимние шины

Рекомендуется использовать зимние шины для эксплуатации на зимних дорогах или при температуре ниже +7 °С.

Так называемые всесезонные шины с маркировкой M+S, действительно, имеют улучшенные зимние свойства по сравнению с летними шинами, но, как правило, не столь эффективны, как зимние шины.

Максимальная скорость зимних шин

Если максимальная скорость автомобиля превышает допустимую скорость зимних шин, то в поле зрения водителя должна иметься соответствующая табличка. Эту табличку можно приобрести по месту покупки шин или на СТОА.



Максимальная скорость зимних шин

Превышение максимальной скорости, установленной для зимних шин, может стать причиной повреждения шин и привести к аварии. ◀

Шины Runflat

При установленных шинах с возможностью движения после полной потери давления для собственной безопасности используйте только шины с возможностью движения после полной потери давления. Так как на случай аварии запасное колесо не предусмотрено. По данному вопросу Вас охотно проконсультируют на СТОА.

Установка колес с одной оси на другую

Производитель Вашего автомобиля не рекомендует переставлять колеса с одной оси на другую.

Это может отрицательно сказаться на ходовых качествах автомобиля.

Хранение

Снятые колеса и шины храните в прохладном, сухом и по возможности темном месте.

Предохраняйте шины от попадания на них горюче-смазочных материалов.

Давление в шинах не должно превышать указанное на боковине шины максимальное значение.

Шины Runflat

Маркировка



Маркировка шин, допускающих движение в аварийном режиме, на боковой стенке шины.

Колеса состоят из самонесущей шины и специального диска.

Усиленные боковины позволяют, хотя и с ограничениями, продолжить движение даже на спущенной шине.

Дальнейшее движение с поврежденной шиной, см. стр. 103.

Замена шин Runflat

Для вашей же безопасности используйте только шины Runflat, Так как на случай аварии запасное колесо не предусмотрено. По данному вопросу Вас охотно проконсультируют на СТОА.

Устранение повреждения шины



Меры безопасности в случае поломки

Поставьте автомобиль как можно дальше от движущихся транспортных средств на твердое основание.

Включите аварийную световую сигнализацию.

Зафиксируйте блокировку рулевого колеса при колесах, установленных для движения по прямой.

Защитить автомобиль от скатывания, для этого затянуть парковочный тормоз и при наличии АКПП установить рычаг в положение P.

Высадите всех пассажиров и отведите за пределы опасной зоны, например, за ограждения.

При необходимости установите знак аварийной остановки на соответствующем расстоянии.

Соблюдайте правила страны пребывания. ◀

Ремонтный комплект Mobility System

Примечания

- ▷ Соблюдайте указания по использованию ремонтного комплекта Mobility System на компрессоре и на баллоне с уплотняющим средством.
- ▷ Использование ремонтного комплекта Mobility System может оказаться безрезультатным при повреждениях шин начиная прибл. с 4 мм.
- ▷ Если шину нельзя вернуть в работоспособное состояние, свяжитесь со СТОА.
- ▷ По возможности оставить попавшие инородные тела в шине.
- ▷ Снять наклейку ограничения скорости с баллона с уплотняющим средством и наклеить на рулевое колесо.

Размещение

Ремонтный комплект Mobility System находится в багажном отделении под панелью пола.

Емкость с герметиком

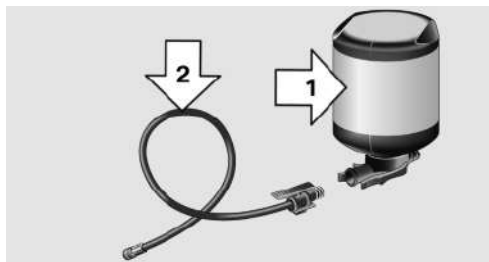

- ▷ Емкость с герметиком, стрелка 1.
- ▷ Наполнительный шланг, стрелка 2.

Проверьте срок годности на емкости с герметиком.

Компрессор

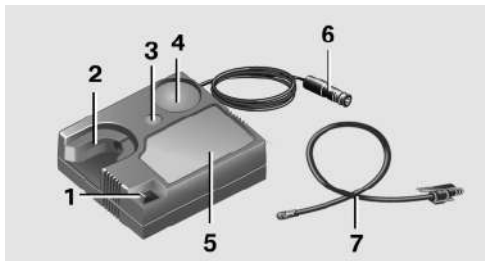

- 1 Включатель/выключатель
- 2 Крепление для емкости
- 3 Уменьшение давления в шинах
- 4 Индикация давления в шинах
- 5 Компрессор
- 6 Разъем/кабель для розетки
- 7 Соединительный шланг — уложен на дне компрессора

Введение герметика

1. Встряхните баллон с уплотняющим средством.



2. Полностью извлеките соединительный шланг из корпуса компрессора. Не перегибайте шланг.

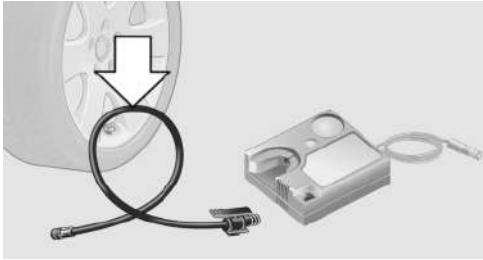

3. Соединительный шланг, зафиксируйте до щелчка, вставьте в разъем баллона с герметиком.

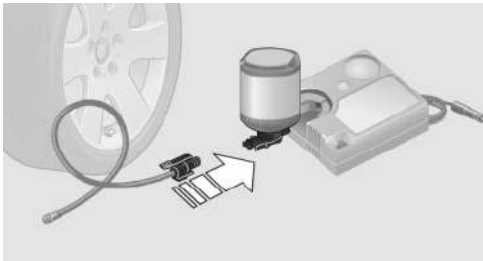

4. Удерживайте баллон с уплотняющим средством в горизонтальном состоянии, зафиксируйте до щелчка, вставьте в крепление на корпусе компрессора.

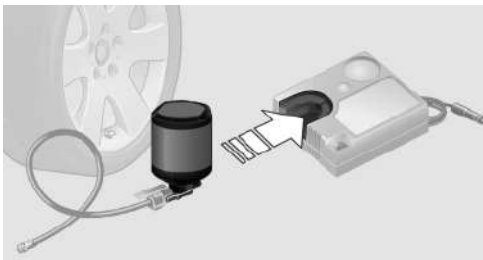

5. Прикрутите соединительный шланг к клапану неисправного колеса.

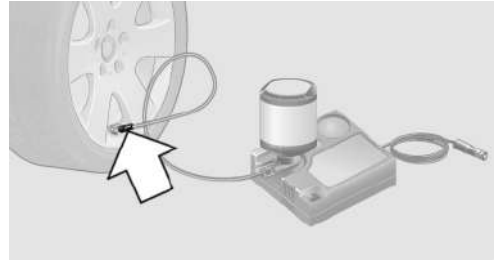

6. Вставьте разъем в розетку в салоне автомобиля при выключенном компрессоре.

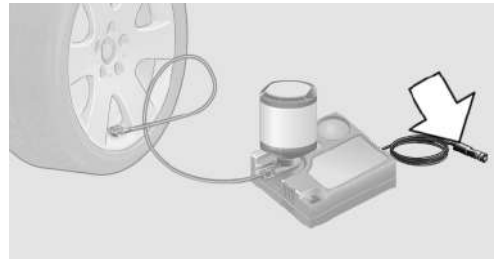

7. При включенном зажигании или работающем двигателе включите компрессор.

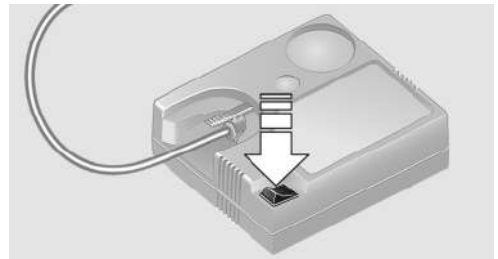

Дайте компрессору поработать в течение прибл. 3-8 минут, чтобы ввести герметик и создать давление в шинах прибл. 2,5 бар.

При заполнении герметиком давление в шине на некоторое время может повыситься прибл. до 5 бар. Не отключайте на этом этапе компрессор.

**Закрытые помещения**

Не оставляйте двигатель работающим в закрытых помещениях, поскольку вдыхание выхлопных газов может привести к потере сознания и смерти. В состав отработавших газов входит не имеющий ни цвета, ни запаха ядовитый угарный газ. ◀

**Выключите компрессор через 10 минут**

Не давайте компрессору работать дольше 10 минут, в противном случае прибор перегреется и, возможно, повредится. ◀

Если давление в шинах не достигает 2 бар:

1. Выключите компрессор.
2. Открутите наполнительный шланг с колеса.
3. Проедьте 10 м вперед-назад для равномерного распределения герметика в шине.
4. Снова накачайте шину с помощью компрессора.

Если давление в шинах не достигает 2 бар, свяжитесь со СТОА.

Укладка ремкомплекта Mobility System

1. Снимите соединительный шланг баллона с герметиком с колеса.
2. Отсоедините соединительный шланг от емкости с герметиком.
3. Упакуйте пустую емкость с герметиком и соединительный шланг, чтобы не допустить загрязнения багажного отделения.
4. Снова положите ремонтный комплект Mobility System в автомобиль.

Распределение герметика

Сразу проехать примерно 10 км, чтобы герметик равномерно распределился по шине.

Не превышайте скорость 80 км/ч.

Если возможно, двигайтесь не медленнее, чем 20 км/ч.

Корректировка давления в шинах

1. Остановитесь в удобном месте.
2. Прикрутите соединительный шланг к вентилю шины.

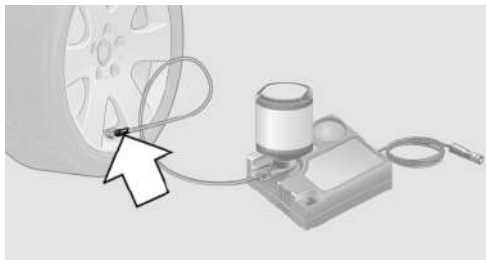

3. Вставьте соединительный шланг прямо в компрессор.



4. Вставьте штекер в гнездо разъема в салоне автомобиля.

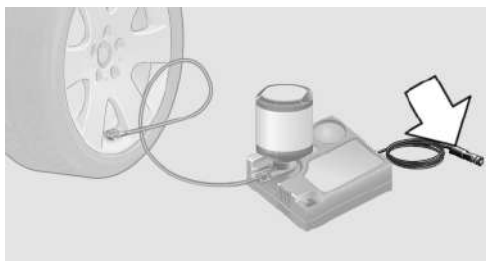

5. Откорректируйте давление в шинах до 2,5 бар.
 - ▶ Увеличьте давление: при включенном зажигании или работающем двигателе включите компрессор.
 - ▶ Уменьшение давления: нажмите кнопку на компрессоре.

Продолжение движения

Не превышайте максимальную скорость в 80 км/ч.

Выполните новую инициализацию индикатора повреждения шин, см. стр. 102.

Незамедлительно заменяйте дефектное колесо и емкость с герметиком ремкомплекта Mobility Systems.

Максимальная скорость с цепями противоскольжения

С цепями противоскольжения не превышайте скорость 50 км/ч.

Цепи противоскольжения

Кольчужные цепи противоскольжения

Производитель Вашего автомобиля протестировал, признал безопасными и рекомендовал для использования лишь некоторые кольчужные цепи противоскольжения.

О них Вы можете узнать на СТОА.

Применение

Допускается только парное применение на задних колесах с шинами следующего размера:

- ▷ 205/60 R 16.
- ▷ 225/55 R 16.
- ▷ 225/50 R 17.
- ▷ 225/45 R 18.

Соблюдайте инструкции изготовителя цепей.

Перед каждой поездкой проверяйте натяжение цепей. При необходимости подтягивайте цепи согласно инструкциям изготовителя.

При движении с цепями противоскольжения индикатор повреждения шин инициализировать не нужно, иначе она может подать ложный сигнал тревоги.

При движении с цепями противоскольжения при необходимости на короткое время инициализируйте динамическое управление силы тяги.

Моторный отсек

Оснащение автомобиля

В этой главе описаны все варианты серийного, экспортного и специального оборудования, которые предлагаются в модельном ряду. Поэтому описывается также оборудо-

вание, которое отсутствует в автомобиле, например, в связи с выбранным дополнительным оборудованием или экспортным вариантом. Это также относится к важным для безопасности функциям и системам.

Важные элементы моторного отсека

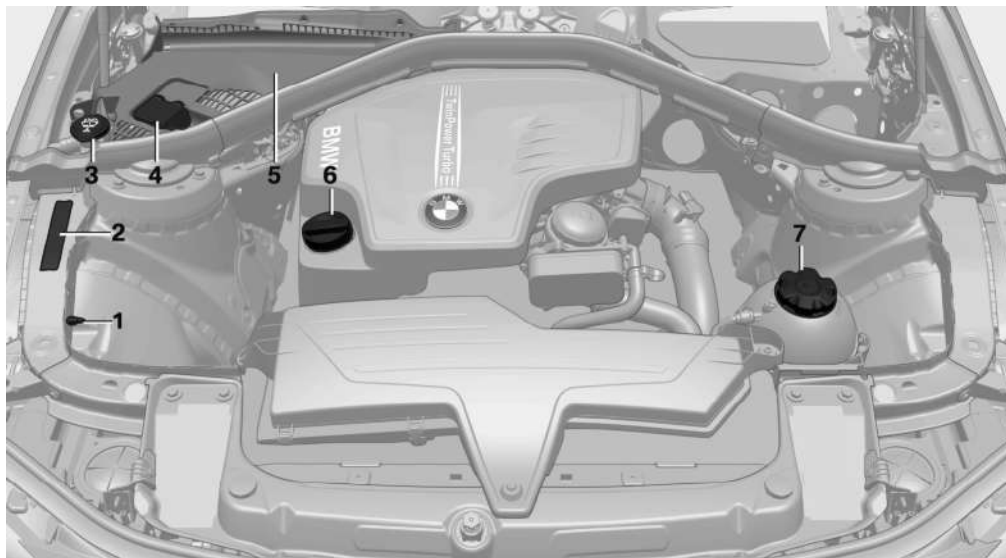

- 1 Облегчение пуска, полюс -
- 2 Идентификационный номер
- 3 Бачок для омывающей жидкости
- 4 Облегчение пуска, полюс +
- 5 Блок предохранителей в моторном отсеке
- 6 Маслоналивная горловина
- 7 Емкость охлаждающей жидкости
В шестицилиндровых и дизельных двигателях бачок охлаждающей жидкости находится с обратной стороны моторного отсека.

Капот

Примечания



Работы в моторном отсеке

Любые работы на автомобиле разрешается выполнять только при наличии специальных знаний.

При незнании предписаний, которые необходимо соблюдать, поручите проведение работ в автомобиле СТОА.

Неквалифицированный подход может привести к повреждению техники или несчастному случаю. ◀



Не трогайте детали в моторном отсеке

Пальцы и другие предметы не должны попадать в отверстия и углубления моторного отсека. Это чревато тяжелыми повреждениями, например, от вращающихся или горячих деталей. ◀



Сложите рычаги стеклоочистителя

Перед открытием капота убедитесь в том, что рычаги стеклоочистителя прилегают к стеклу, в противном случае возможны повреждения. ◀

Открывание капота

1. Потяните рычаг в салоне:

Капот разблокирован, стрелка 1.



2. После отпускания рычага снова потяните рычаг:

Капот можно открывать, стрелка 2.

Контрольные/сигнальные лампы

При открытом капоте показывается сообщение системы автоматической диагностики.

Закрывание капота

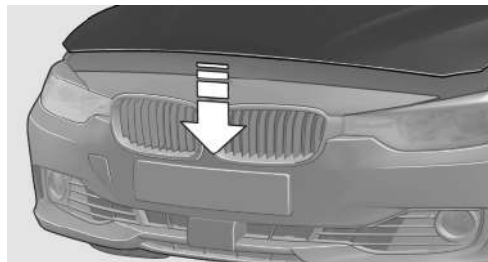

Для того чтобы снова полностью закрыть капот, опустите его с высоты прибл. 40 см и нажмите на него.

С обеих сторон капот должен зафиксироваться со слышимым щелчком.



Капот плохо заперт во время движения

Если во время движения Вы вдруг обнаружите, что капот плохо закрыт, немедленно остановитесь и как следует закройте капот. ◀



Опасность защемления

Во избежание травмирования при закрывании капота убедитесь в отсутствии препятствий на его пути. ◀

Моторное масло

Оснащение автомобиля

В этой главе описаны все варианты серийного, экспортного и специального оборудования, которые предлагаются в модельном ряду. Поэтому описывается также оборудование, которое отсутствует в автомобиле, например, в связи с выбранным дополнительным оборудованием или экспортным вариантом. Это также относится к важным для безопасности функциям и системам.

Общие положения

Расход масла зависит от манеры езды и условий эксплуатации, например, при активной спортивной манере вождения расход масла значительно возрастает.

Поэтому регулярно, после каждой заправки, проверяйте уровень масла.

Проверка уровня масла маслоизмерительным щупом

Проверка уровня масла

1. Остановить автомобиль в горизонтальном положении с прогревом до рабочей температуры двигателем не ранее, чем через 10 км поездки.
2. Выключите двигатель.
3. Примерно через 5 минут достать маслоизмерительный щуп и протереть безворсо-

вой салфеткой, бумажным носовым платком или аналогичным материалом.



4. Осторожно задвинуть маслоизмерительный щуп до упора в измерительную трубку и снова достать.

Уровень масла должен быть между двумя метками маслоизмерительного щупа.

Количество масла между двумя метками маслоизмерительного щупа составляет примерно 1 л.



Не превышайте верхнюю метку

Не превышайте верхнюю метку маслоизмерительного щупа.

Слишком большое количество масла вредно для двигателя. Обратитесь на СТОА для проверки автомобиля. ◀

Проверьте уровень масла с помощью электроники

Индикация состояния

Принцип действия

Уровень масла во время движения контролируется электроникой и отображается на дисплее управления.

Если уровень масла достигает минимума, показывается сообщение системы автоматической диагностики.

Необходимые условия

В зависимости от предыдущей индикации индикатор статуса показывается при работающем двигателе или как минимум спустя 30 минут езды.

Контроль уровня масла

1. „Инфо-я об автомобиле“
2. „Состояние а/м“
3.  „Уровень масла“

Сообщения об уровне масла

В зависимости от уровня масла на дисплее показываются различные сообщения. Обратите внимание на эти сообщения.

При слишком низком уровне масла в 1 литр долейте масло.

Не заливайте слишком много моторного масла.

 Слишком много моторного масла
Как можно скорее проверьте автомобиль. Избыток масла вредит двигателю. ◀

Подробное измерение

Принцип действия

При подробном измерении уровень масла проверяется и показывается с помощью шкалы.

Во время измерения немного увеличивается частота вращения коленвала на холостом ходу.

Общие положения

Подробное измерение доступно только в определенных двигателях.

Необходимые условия

- ▷ Механическая коробка переключения передач: рычаг переключения передач в положении холостого хода, сцепление и педаль акселератора не нажаты.

- ▷ Автоматическая коробка передач: рычаг селектора в положении N или P и педаль акселератора не нажата.
- ▷ Автомобиль стоит на ровной дороге и работает прогретый до рабочей температуры двигатель.

Выполнение подробного измерения

Точное измерение уровня масла двигателя:

1. „Инфо-я об автомобиле“
2. „Состояние а/м“
3.  „Измерить уровень масла“
4. „Начать измерение“

Уровень масла проверяется и показывается на шкале.

Продолжительность: прим. 1 минута.

Доливка масла в двигатель

Наливная горловина

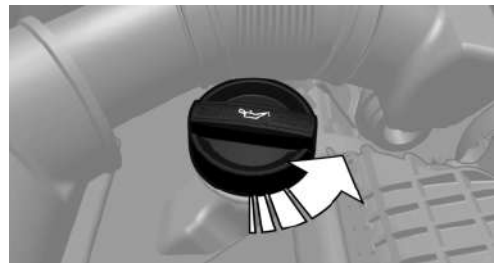

При индикации в комбинации приборов на протяжении следующих 200 км залейте 1 литр масла.

 Не заливайте слишком много моторного масла

При слишком большом количестве масла как можно скорее проверьте автомобиль. Избыток масла вредит двигателю. ◀

**Берегите детей**

Храните масла и смазки в недоступном для детей месте и соблюдайте все указания, приведенные на их упаковке. При неправильном обращении масла и смазки могут нанести вред здоровью. ◀

Марки масла для доливки

Примечания

**Не используйте присадки к маслам**

При определенных условиях присадки к маслам могут вызвать повреждение двигателя. ◀

**Классы вязкости моторного масла**

При выборе моторного масла убедитесь в том, что масло имеет класс вязкости SAE 0W-40, SAE 0W-30, SAE 5W-40 и SAE 5W-30. В противном случае возможны нарушения функционирования или повреждение двигателя. ◀

Качество моторного масла оказывает решающее влияние на срок службы двигателя.

Некоторые марки масла доступны не во всех странах.

Рекомендованные марки масла

Бензиновый двигатель

BMW Longlife-01

BMW Longlife-01 FE

BMW Longlife-04

Дизельное топливо

BMW Longlife-04

Дополнительную информацию о марках масла можно получить на службе сервиса.

Альтернативные марки масла

Если разрешенные масла отсутствуют, то в объеме до 1 литра можно использовать другое масло со следующей спецификацией:

Бензиновый двигатель

ACEA A3/B4

Дизельное топливо

ACEA C3

Замена масла

Замена масла должна выполняться только службой сервиса.

BMW recommends 

Охлаждающая жидкость

Оснащение автомобиля

В этой главе описаны все варианты серийного, экспортного и специального оборудования, которые предлагаются в модельном ряду. Поэтому описывается также оборудование, которое отсутствует в автомобиле, например, в связи с выбранным дополнительным оборудованием или экспортным вариантом. Это также относится к важным для безопасности функциям и системам.

Общие положения

 Опасность ожога при горячем двигателе

Не открывать систему охлаждения при горячем двигателе, иначе можно получить ожог от выделяющейся охлаждающей жидкости. ◀

 Подходящие присадки
Использовать только подходящие присадки, иначе возможно повреждение двигателя. Присадки вредны для здоровья. ◀

Охлаждающая жидкость состоит из воды и присадки охлаждающей жидкости.

Для Вашего автомобиля подходят не все продаваемые присадки. Узнайте о пригодных присадках на СТОА.

Уровень охлаждающей жидкости

Проверка

1. Дайте двигателю охладиться.
2. Уровень охлаждающей жидкости правильный, если он находится между минимальной и максимальной отметками. Отметки нанесены сбоку на бачке охлаждающей жидкости.

Доливание

1. Дайте двигателю охладиться.
2. Поворачивайте пробку бачка охлаждающей жидкости против часовой стрелки, пока не будет стравлено избыточное давление, после этого можно открывать.

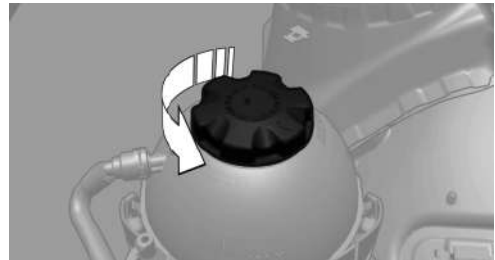

3. При необходимости медленно наполните до необходимого уровня, не переливайте.
4. Закрутите пробку до отчетливого щелчка.
5. Как можно быстрее устраните причины потери охлаждающей жидкости.

Утилизация



При утилизации охлаждающей жидкости и присадок соблюдать соответствующие нормативные акты об охране окружающей среды.

Техническое обслуживание

Оснащение автомобиля

В этой главе описаны все варианты серийного, экспортного и специального оборудования, которые предлагаются в модельном ряду. Поэтому описывается также оборудование, которое отсутствует в автомобиле, например, в связи с выбранным дополнительным оборудованием или экспортным вариантом. Это также относится к важным для безопасности функциям и системам.

Система технического обслуживания BMW

Система технического обслуживания указывает на необходимые работы по техническому обслуживанию, поддерживает Вас при движении в потоке и обеспечивает безопасность Вашего автомобиля.

Индикатор ТО по состоянию (CBS)

Датчики и специальные алгоритмы учитывают условия эксплуатации Вашего автомобиля. На их основе индикатор CBS определяет необходимый объем работ.

Тем самым система позволяет настраивать объем работ по техобслуживанию согласно индивидуальному профилю пользования.

На дисплее управления можно отобразить подробности очередного ТО, см. стр. 83.

Запись сервисных данных в электронный ключ

Информация о техническом состоянии автомобиля постоянно записывается в электронный ключ. На СТОА считают эти данные и предложат Вам оптимальную схему обслуживания.

Поэтому передайте консультанту по обслуживанию электронный ключ, с которым Вы ездили в последний раз.

Время простоя

Простои с отсоединенным аккумулятором не учитываются.

После такого простоя обратитесь на СТОА для обновления данных о профилактических работах, обусловленных сроком эксплуатации (замена тормозной жидкости, моторного масла, микрофильтра/фильтра с активированным углем).

История сервисного обслуживания

Выполните техобслуживание силами службы сервиса и запишите это в данных автомобиля. Записи в сервисной книжке являются подтверждением регулярного техобслуживания.

Посмотреть записанное техобслуживание на дисплее управления, см. стр. 84.

Обзор: объем работ по техобслуживанию

Стандартный объем работ по техобслуживанию

Работы по техобслуживанию

Проверка сообщений системы автоматической диагностики.

Проверка контрольных и сигнальных сообщений.

Моторное масло

Работы по техобслуживанию

Замена моторного масла и масляного фильтра.

Система кондиционирования: заменить микрофильтр.

При бензиновом двигателе:
При каждой 2-й замене масла.
Замена свечей зажигания.

При дизельном двигателе:
При каждой 2-й замене масла.
Замена топливного фильтра, при плохом качестве топлива уменьшить периодичность замены.

При каждой 2-й замене масла.
Глушитель: заменить сменный элемент воздушного фильтра, при большом скоплении пыли уменьшить периодичность замены.

Восстановить индикатор очередного ТО в соответствии с производственной инструкцией.

Передний тормоз

Работы по техобслуживанию

Замена тормозных колодок, очистка шахт тормозов.

Тормозные диски: проверить качество поверхности и толщины.

Восстановить индикатор очередного ТО в соответствии с производственной инструкцией.

Задний тормоз

Работы по техобслуживанию

Замена тормозных колодок, очистка шахт тормозов.

Тормозные диски: проверить качество поверхности и толщины.

Стояночный тормоз: проверить состояние, толщину тормозных накладок и функционирование.

Восстановить индикатор очередного ТО в соответствии с производственной инструкцией.

Тормозная жидкость

Работы по техобслуживанию

Замена тормозной жидкости.

Стояночный тормоз: затормозить и проверить функционирование.

Восстановить индикатор очередного ТО в соответствии с производственной инструкцией.

Проверка автомобиля

Работы по техобслуживанию

Проверка звукового, светового и аварийного светового сигнала.

Проверка подсветки индикаторов/приборов и вентилятора отопителя.

Проверка осветительных приборов.

Ремень безопасности: проверить состояние, функционирование механизма втягивания, блокиратора ремня и замка.

Проверка системы стеклоочистителей и моечной установки.

Работы по техобслуживанию

Mobility System: проверить срок годности на баллоне с уплотняющим средством.

Шины: проверить глубину профиля, рисунок, состояние внешней поверхности и давление в шине.

Инициализация индикатора повреждения шин.

Проверка уровня и концентрации охлаждающей жидкости.

Стеклоочистители: проверить уровень жидкости.

Тормозной привод и принадлежности: проверить на наличие зазоров, наличие повреждений и правильность положения.

Днище кузова включая все видимые части: проверить на наличие повреждений, следов коррозии, наличие зазоров (включая амортизаторы и рессоры в ненапряженном состоянии).

Рулевая система: проверить на герметичность, наличие зазоров, повреждений и износ.

Проверка на безопасность, испытательный пробег: тормоз, управление, амортизаторы, коробка передач.

Восстановить индикатор очередного ТО в соответствии с производственной инструкцией.

За отдельную плату

Работы по замене деталей, установка запасных деталей, выделение топлива и расходных материалов производятся за отдельную плату. Дополнительную информацию можно получить в Сервисной службе.

Розетка бортовой системы автоматической диагностики (OBD)

Положение

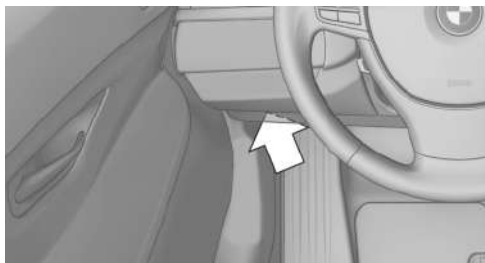

На стороне водителя находится розетка OBD для проверки компонентов, которые имеют решающее значение для состава ОГ.

Отработанные газы



- ▶ Сигнальная лампа мигает:
Неисправность двигателя, которая может привести к повреждению катализатора. Обратитесь на СТОА для проверки автомобиля.
- ▶ Сигнальная лампа горит:
Ухудшение показателей состава ОГ. Как можно скорее проверьте автомобиль на СТОА.

Память данных

Автомобиль записывает информацию о работе, неисправностях и настройках водителя. Эти данные хранятся в автомобиле и, выборочно, в электронном ключе и могут считываться соответствующими устройствами, в частности, сервисной службой. Считываемые данные используются для поддержки сервисных процессов и ремонта или для оптимизации и дальнейшего развития систем автомобиля.

Если имеется дополнительный договор для службы BMW Assist, то определенные данные автомобиля могут передаваться непосредственно из автомобиля для работы требуемых служб.

Утилизация

Производитель Вашего автомобиля рекомендует сдавать автомобили на лицензированные BMW Group пункты приемки. В отношении возврата старых автомобилей действуют правила и законы страны пребывания. Информацию об этом можно найти на СТОА.

Замена деталей

Оснащение автомобиля

В этой главе описаны все варианты серийного, экспортного и специального оборудования, которые предлагаются в модельном ряду. Поэтому описывается также оборудование, которое отсутствует в автомобиле, например, в связи с выбранным дополнительным оборудованием или экспортным вариантом. Это также относится к важным для безопасности функциям и системам.

Комплект инструментов



Бортовой инструмент находится в отделении багажного отсека. Откройте крышку.

Замена щеток стеклоочистителей

Общие положения



Не опускайте стеклоочистители без щеток

Не опускайте стеклоочистители до тех пор, пока не будут установлены щетки, в противном случае можно повредить стекло. ◀

Заменить щетки стеклоочистителей

1. Для замены установите стеклоочистители в отведенное положение, см. стр. 70.
2. Откиньте и зафиксируйте рычаг стеклоочистителей.
3. Сожмите фиксирующие пружины, стрелки 1, и откиньте щетку стеклоочистителей, стрелка 2.

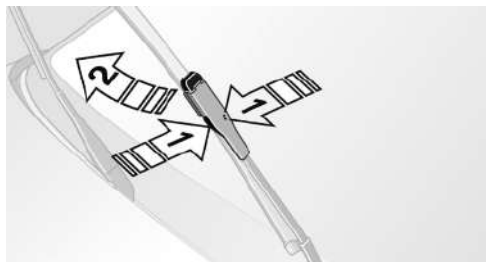

4. Достаньте щетку стеклоочистителей в направлении вперед из фиксатора.
5. Вставьте новую щетку стеклоочистителей до щелчка в обратной последовательности.



Опасность повреждения

Перед открытием капота убедитесь в том, что рычаги стеклоочистителя вместе со щетками прилегают к стеклу, в противном случае может быть поврежден капот или щетки. ◀

Замена ламп и фонарей

Примечания

Лампы и светильники

Лампы и фонари имеют большое значение для безопасности движения.

Производитель автомобиля рекомендует проводить соответствующие работы на

службе сервиса, если Вы о них не знаете или они здесь не описаны.

Ящик с запасными лампами можно приобрести на службе сервиса.

! Опасность получения ожога
Заменять лампы только в охлажденном состоянии, иначе можно обжечься. ◀

! Работы на осветительных приборах
При всех работах на осветительных приборах выключайте соответствующие лампы, иначе возможно короткое замыкание.

Соблюдайте соответствующие указания производителя ламп, иначе возможно травмирование и повреждения при замене ламп. ◀

! Не производите работы с ксеноновыми фарами/замену ламп в них

Работы с осветительными ксеноновыми приборами, в том числе замена ламп, должны выполняться только СТОА. Иначе существует опасность угрозы жизни из-за высокого напряжения при неквалифицированном выполнении работ. ◀

! Не беритесь за лампы
Не беритесь за стеклянные колбы новых ламп голыми руками, иначе даже незначительные загрязнения будут пригорать и это сократит срок службы лампы.

Берите лампу за цоколь и используйте чистую тряпку, бумажную салфетку и т.п. ◀

Светодиоды

Органы управления, индикации и другое оборудование оснащены расположенными за крышкой светодиодами в качестве источника света.

Они аналогичны обычным лазерам и обозначаются как светоизлучающие диоды класса 1.

! Не снимайте крышки
Не снимайте крышки и не смотрите на протяжении нескольких часов непосредственно на нефильтруемый луч, иначе возможно раздражение сетчатки глаза. ◀

Стекла фар

В холодную или влажную погоду возможно запотевание наружных фонарей изнутри. При движении с включенным освещением конденсат через короткое время исчезает. Стекла фар заменять не требуется.

Если конденсат в фарах не исчезает и в ходе движения, а, напротив, наблюдается его увеличение, например, образование капель воды, необходимо проверить фары в сервисной службе.

Передние фары, замена ламп

Галогенные фары

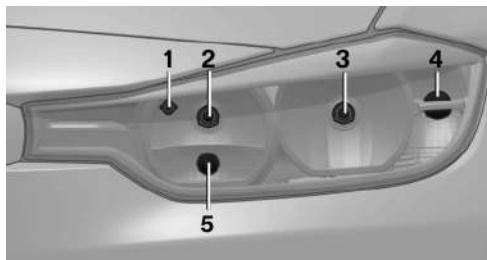

- 1 Стояночные огни
- 2 Дальний свет/прерывистый световой сигнал
- 3 Ближний свет
- 4 Указатели поворота
- 5 Постоянный ближний свет

Доступ к указателю поворота и фарам ближнего света

Соблюдать указания по лампам и фонарям, см. стр. 206.

1. В колесной нише открутите оба крепления и снимите кожух.

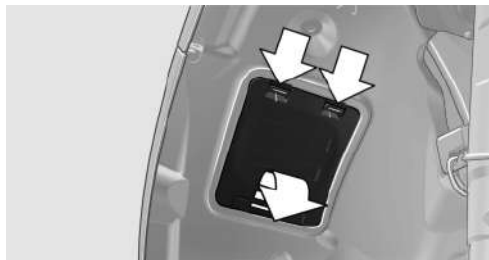

Указатели поворота

Лампа накаливания 21 Вт, PY21W

1. При необходимости немного оттяните внутрь внутреннюю обшивку колесной ниши. Поверните патрон лампы против часовой стрелки и достаньте его.



2. Вдавите лампу в патрон, поверните против часовой стрелки и извлеките.
3. Вставьте новую лампу накаливания и патрон лампы в обратной последовательности.
4. Установите кожух в арке колеса.

Ближний свет

Лампа 55 Вт, H7

1. Поверните крышку против часовой стрелки и снимите.

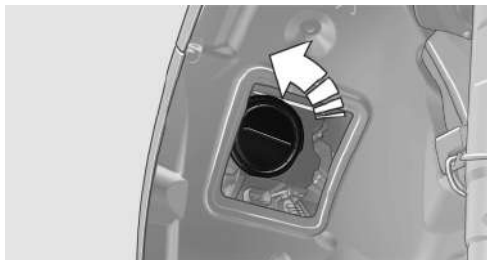

2. Повернув лампу вниз и вверх, отсоедините ее от патрона и достаньте.

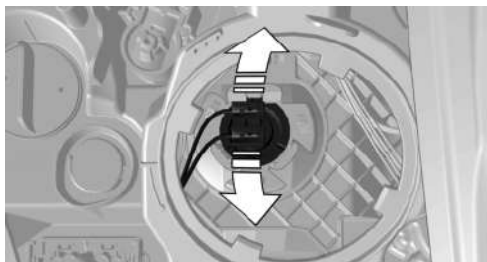

3. Вытяните штекер из лампы.
4. Подключите разъем к новой лампочке.
5. Сначала вставьте верхнюю часть лампочки вместе с язычком, стрелка 1, в патрон, а затем нажмите на нее, стрелка 2. Следите за тем, чтобы лампа зафиксировалась.

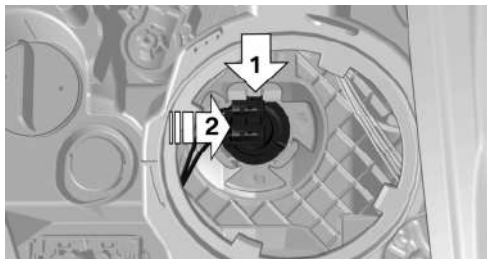

6. Закройте корпус фары крышкой. Следите за тем, чтобы крышка защелкнулась.
7. Установите кожух в арке колеса.

Доступ к: постоянный ближний свет, дальний свет/прерывистый световой сигнал и стояночные огни

Соблюдать указания по лампам и фонарям, см. стр. 206.

1. Откройте капот, см. стр. 197.
2. Поверните крышку против часовой стрелки и снимите.

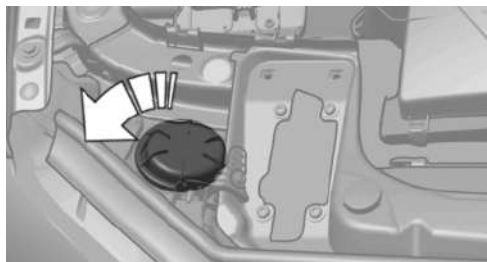

Стояночные огни

Лампа накаливания 6 Вт, H6W

1. Поверните патрон лампы против часовой стрелки и достаньте.

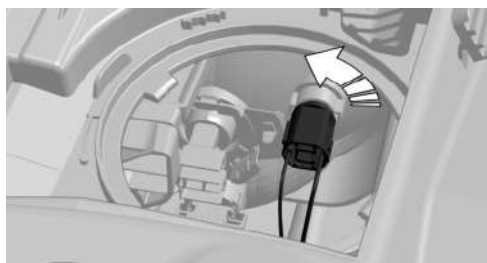

2. Вдавите лампу в патрон, поверните против часовой стрелки и извлеките.
3. Вставка лампы и патрона лампы выполняется в обратной последовательности.

Следите за тем, чтобы патрон лампы защелкнулся.

4. Закройте корпус фары крышкой. Следите за тем, чтобы крышка защелкнулась.

Дальний свет/прерывистый световой сигнал

Лампа 55 Вт, H7

1. Повернув лампу вниз и вверх, отсоедините ее от патрона и достаньте.

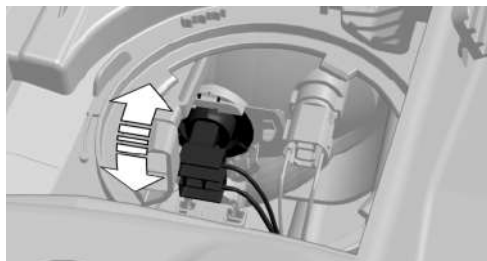

2. Вытяните штекер из лампы.
3. Подключите разъем к новой лампочке.
4. Сначала вставьте верхнюю часть лампочки вместе с язычком, стрелка 1, в патрон, а затем нажмите на нее, стрелка 2. Следите за тем, чтобы лампа зафиксировалась.

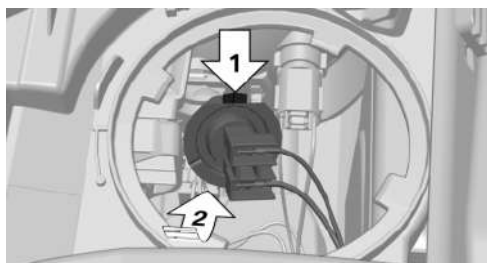

5. Закройте корпус фары крышкой. Следите за тем, чтобы крышка защелкнулась.

Постоянный ближний свет

Лампа 24 Вт, PW24W

1. При необходимости отсоедините штекер лампы дальнего света.
2. Достаньте патрон лампы.

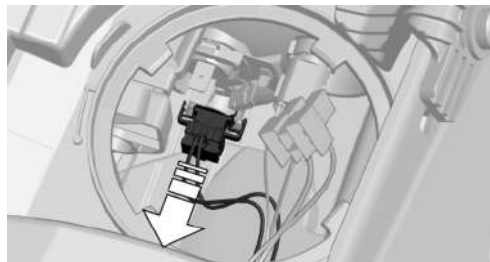

3. Достаньте лампу накаливания из патрона лампы.
4. Вставка новой лампы выполняется в обратной последовательности. При установке нижняя часть патрона лампы должна смотреть вниз. Следите за тем, чтобы патрон лампы защелкнулся.
5. Подключите разъем лампы дальнего света.
6. Закройте корпус фары крышкой. Следите за тем, чтобы крышка защелкнулась.

Ксеноновая фара

Ксеноновые фары

Из-за большого срока службы ламп возможность выхода из строя очень мала. Частое включение и выключение сокращает срок службы.

Если лампа вышла из строя, можно продолжать движение с противотуманными фарами. Соблюдайте законодательство конкретной страны.



Не производите работы с ксеноновыми фарами/замену ламп в них

Работы с осветительными ксеноновыми приборами, в том числе замена ламп, должны выполняться только СТОА. Иначе существует

опасность угрозы жизни из-за высокого напряжения при неквалифицированном выполнении работ. ◀

Фары

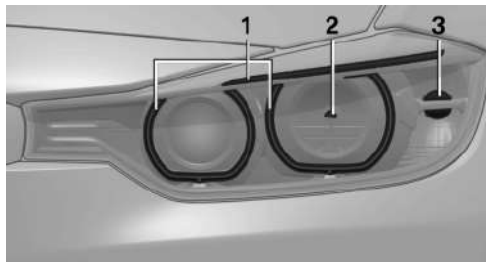

- 1 Стояночные огни / Дневной свет
- 2 Ближний свет/дальний свет/прерывистый световой сигнал
- 3 Указатели поворота

Ближний свет и дальний свет выполнены по ксеноновой технологии.

Стояночные огни и постоянный ближний свет выполнены по светодиодной технологии.

В случае дефекта обратитесь на СТОА.

Указатели поворота

Соблюдать указания по лампам и фонарям, см. стр. 206.

Лампа накаливания 21 Вт, PY21W

1. В колесной нише открутите оба крепления и снимите кожу.



2. При необходимости немного оттяните внутрь внутреннюю обшивку колесной

ниши. Поверните патрон лампы против часовой стрелки и достаньте его.



3. Вдавите лампу в патрон, поверните против часовой стрелки и извлеките.
4. Вставьте новую лампу накаливания и патрон лампы в обратной последовательности.
5. Установите кожу в арке колеса.

Противотуманные фары

Соблюдать указания по лампам и фонарям, см. стр. 206.

Лампа 35 Вт, H8

1. Обратной стороной отвертки из комплекта бортового инструмента выкрутите три винта, стрелки 1, обшивки арки колеса. Осторожно поднимите обшивку арки колеса, стрелка 2.

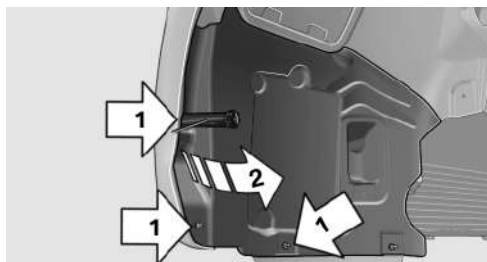

2. Отсоедините разъем лампы, стрелка 1. Поверните лампу, стрелка 2.

Левая сторона автомобиля: вращать по часовой стрелке.

Правая сторона автомобиля: вращать против часовой стрелки.

Достаньте лампу.

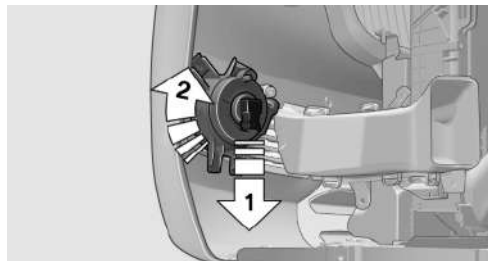

3. Вставьте новую лампу, подключите разъем и прикрутите обшивку арки колеса.

Указатель поворота в наружном зеркале заднего вида

Соблюдать указания по лампам и фонарям, см. стр. 206.

Указатели поворотов выполнены по технологии светодиодов. В случае дефекта обратитесь на СТОА.

Задние фонари, замена ламп

Обзор

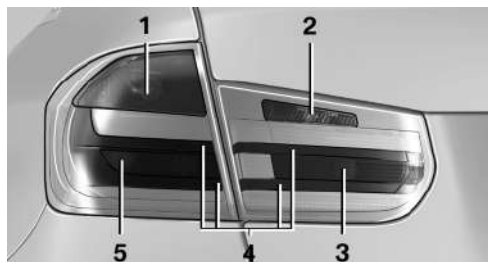

- 1 Указатели поворота
- 2 Фонарь заднего хода
- 3 Задние противотуманные фонари
- 4 Задние габаритные фонари
- 5 Стоп-сигнал

Замена ламп во внешних задних габаритных фонарях

Общие положения

Соблюдать указания по лампам и фонарям, см. стр. 206.

Указатель поворота: лампа накаливания 21 Вт, PУ21W

Фонарь стоп-сигнала: лампа 21 Вт, P21W

Задние габаритные фонари выполнены по технологии светодиодов. В случае дефекта обратитесь на СТОА.



Будьте осторожны при замене ламп

При замене ламп действуйте аккуратно и поэтапно, в противном случае могут возникнуть повреждения задних габаритных фонарей или автомобиля. ◀

Демонтаж внешнего блока задних фонарей

1. Открывание крышки багажника
2. С помощью отвертки из бортового инструмента отпустите крепление, стрелка 1, и снимите заглушку, стрелка 2.

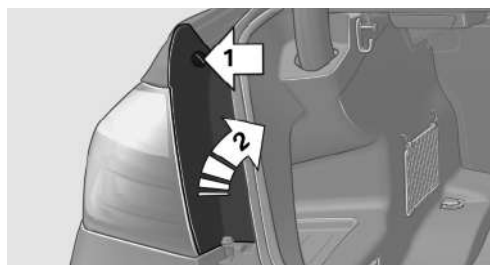

3. С помощью рукоятки отвертки ослабьте обе гайки, стрелки 1 и 2, и снимите. Сна-

ружи блок задних фонарей еще закреплен в резинометаллическом шарнире.

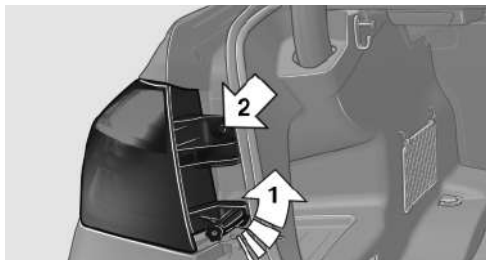

4. Возьмитесь за внутреннюю часть блока задних фонарей и осторожно выдвиньте его наружу из резинометаллического шарнира, стрелка 1. При этом свободной рукой поддерживайте блок с противоположной стороны, чтобы он не упал при резком ослаблении. Проверьте, находится ли уплотнительное кольцо из пористой резины на цапфе центрирующего элемента, стрелка 2.

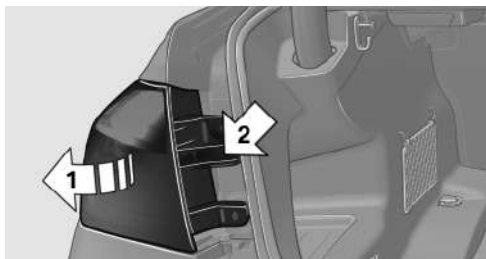

5. Достаньте соединительный кабель из зажима в держателе лампы.
6. Ослабьте паз для фиксатора сверху на разъеме соединительного кабеля и отсоедините разъём держателя лампы.

Замените лампы

1. Отпустите четыре крепления, стрелки 1, в держателе лампы и снимите держатель лампы с блока задних фонарей, стрелка 2.

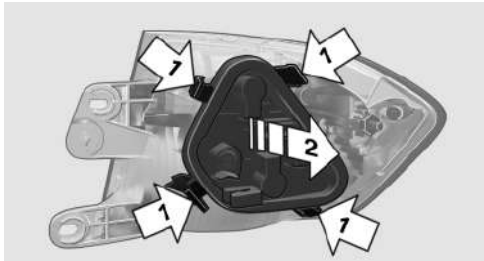

2. Вдавите неисправную лампу в патрон, поверните против часовой стрелки и извлеките.
3. При установке новой лампы и держателя лампы действуйте в обратной последовательности. Следите за тем, чтобы держатель лампы зафиксировался во всех креплениях.

Вставьте блок задних фонарей

1. Подключите соединительный кабель к блоку задних фонарей и зафиксируйте в зажиме держателя лампы.
2. Убедитесь в том, что уплотнительное кольцо имеется на цапфе центрирующего элемента, стрелка 2, и что оно не повреждено.
3. Установите блок задних фонарей снаружи на резинометаллический шарнир, стрелка 1, и внутри в центрирующий элемент, стрелка 2, и нажмите на него. Следите за тем, чтобы блок задних фонарей

зафиксировался со щелчком в резинометаллических шарнирах.

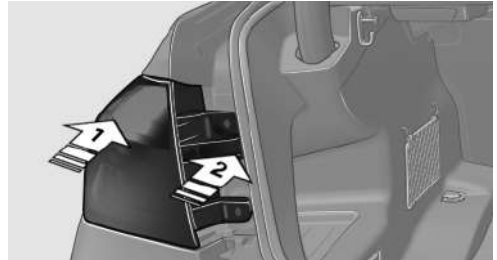

4. Прикрутите блок задних фонарей двумя гайками и установите заглушку.
5. Вставьте защитную накладку и привинтите к креплению.

Фонари в крышке багажника

Общие положения

Соблюдать указания по лампам и фонарям, см. стр. 206.

Фонари заднего хода: лампа 21 Вт, P21W

Задние противотуманные фонари: лампа H21W, 21 ватт

Доступ к фонарям

1. Ослабьте шесть креплений обшивки с помощью отвертки из бортового инструмента и полностью достаньте.

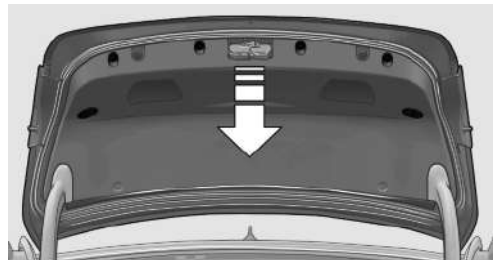

2. Аккуратно отсоедините обшивку от крышки багажника, сначала с края, а затем в области углублений. Следите за тем, чтобы обшивка не зацепилась.
3. Отсорожно отведите обшивку.

Замена фонаря заднего хода и заднего противотуманного фонаря

1. Отпустите оба крепления, стрелки 1, и потяните держатель лампы вниз, стрелка 2.

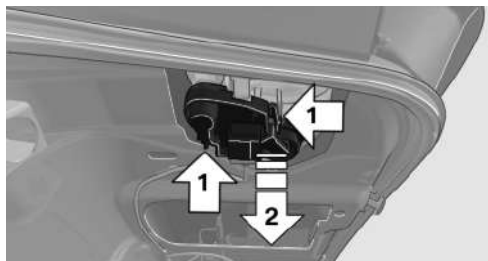

2. Вдавите неисправную лампу в патрон, поверните против часовой стрелки и извлеките.
3. Вставьте новую лампу.

Установка держателя лампы

1. Насадите держатель лампы на оба направляющих штифта, стрелка 1. При этом вставьте оба контакта, стрелка 2, в разъемы, стрелка 3.

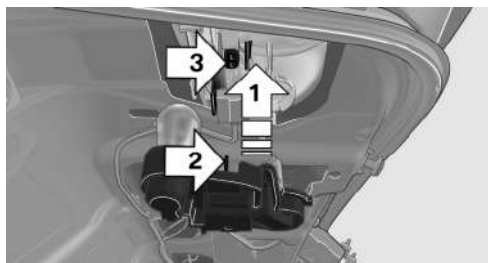

2. Нажмите на держатель лампы. Следите за тем, чтоб снаружи защелкнулись оба крепления.
3. Установите обшивку на крышку багажника и закрепите.

Задние габаритные фонари, фонарь подсветки номерного знака и средний фонарь стоп-сигнала

Соблюдать указания по лампам и фонарям, см. стр. 206.

Фонари выполнены по технологии светодиодов. В случае дефекта обратитесь на СТОА.

Замена колеса

Примечания

Комплектация автомобиля не предусматривает наличия запасного колеса.

Для шин с возможностью движения после полной потери давления или при использовании герметика для шин при падении давления или в случае неисправности немедленная смена колеса не является необходимой.

Подходящие инструменты для замены колеса можно приобрести на СТОА в качестве принадлежности.

Крепления под домкрат

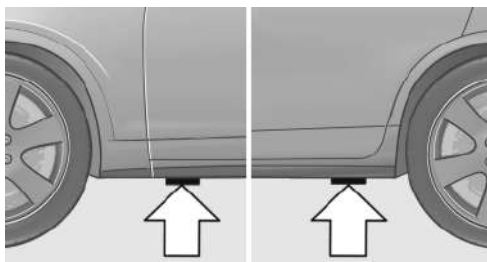

Крепления для домкрата находятся в изображенных положениях.

Фиксатор колесного болта

Фиксатор колесного болта находится в бортовом инструменте или в месте для хранения рядом с бортовым инструментом, см. стр. 206.

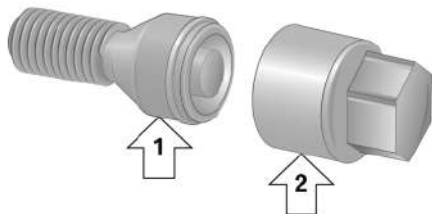

- ▷ Витн колеса, стрелка 1.
- ▷ Адаптер, стрелка 2.

Демонтаж

1. Установите адаптер на витн колеса.
2. Отвинтите витн колеса.

После привинчивания снова извлеките адаптер.

Батарея автомобиля

Техническое обслуживание

Батарея не требует обслуживания, т.е. количества кислоты хватает на весь срок службы.

При возникновении вопросов о батарее Вам с удовольствием помогут на СТОА.

Замена батареи

 Используйте только рекомендованные батареи автомобиля

Используйте только батареи тех типов, которые рекомендованы производителем Вашего автомобиля, в противном случае возможно повреждение автомобиля и полное или частичное ограничение в использовании его систем или функций. ◀

Аккумуляторная батарея после замены должна быть зарегистрирована в службе сервиса, благодаря этому в полном объеме будут доступны все "комфортные" функции и не будут показываться сообщения системы автоматической диагностики.

Зарядка батареи

Указание

 Не включайте зарядное устройство в гнездо разъема

Зарядные устройства для аккумуляторных батарей запрещается подключать к заводским гнездам разъемов в автомобиле, так как в противном случае возможны повреждения автомобиля. ◀

Точки опоры при облегчении пуска

В автомобиле проводить зарядку только при выключенном двигателе с помощью точек опоры при облегчении пуска, см. стр. 220, в моторном отсеке.

Зарядное устройство

Использование зарядного устройства способствует тому, что даже при частых поездках на короткие расстояния аккумуляторная батарея будет заряжена в достаточной мере. Разработанные именно для Вашего автомобиля и согласованные с бортовой сетью зарядные устройства можно приобрести в отделе сервисного обслуживания.

Прерывание тока

После временного прерывания тока необходимо снова инициализировать оборудование. Индивидуальные настройки необходимо снова обновить:

- ▷ Память положения сидений и зеркал: новая запись положений в память.
- ▷ Время: обновление.
- ▷ Дата: обновление.
- ▷ Радиостанция: новая запись.
- ▷ Система навигации: ожидание начала работы навигации.

Утилизация старой батареи



Сдавать старые батареи в пункт сбора или на СТОА для утилизации.

Полные батареи транспортируйте и храните вертикально. Зафиксировать при транспортировке от опрокидывания.

Предохранители

Примечания



Замена предохранителей

Не ремонтировать перегоревшие предохранители и не заменять предохранителями другого цвета или с другим количеством ампер, иначе из-за перегруженного электрического провода возможен пожар в автомобиле. ◀

Пластмассовый пинцет и данные о расположении предохранителей находятся рядом с предохранителями в багажном отделении.

В моторном отсеке

1. С помощью бортового инструмента отвинтите три винта, стрелка 1, крышки.

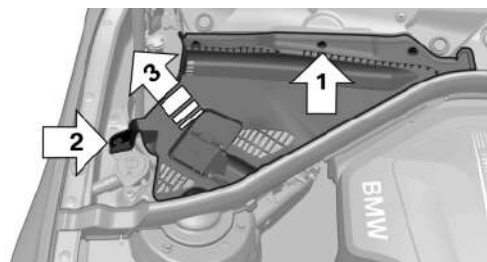

2. Вытяните крепление вверх, стрелка 2.

3. Сбоку снимите крышку, стрелка 3.
4. Сожмите четыре крепления и снимите крышку.

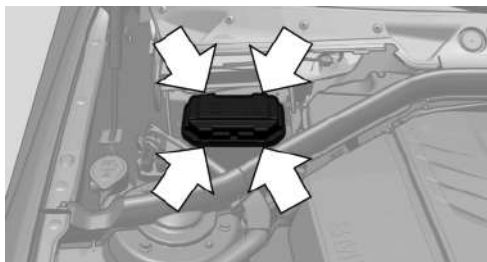

Установите кожухи

1. При установке крышки следите за тем, чтобы зафиксировались все четыре крепления.
2. Установите крышку под резиновую кромку и затем проденьте между перегородками.

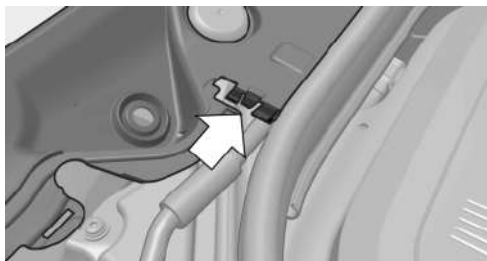

3. Нажмите крепление вниз и затяните три винта.

В багажном отделении

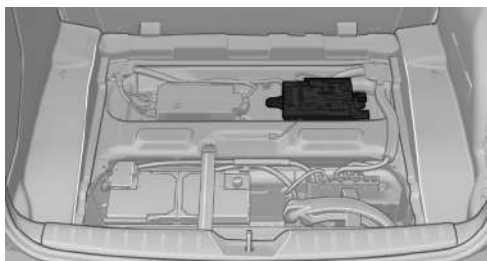

Откройте откидное днище.

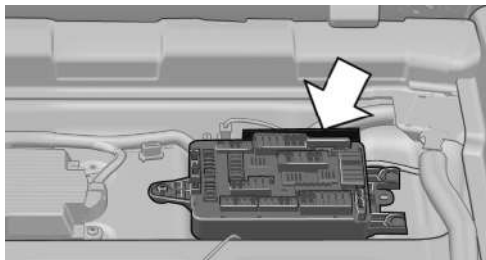

Данные о расположении предохранителей
находятся на отдельном листе.

Помощь в случае аварии

Оснащение автомобиля

В этой главе описаны все варианты серийного, экспортного и специального оборудования, которые предлагаются в модельном ряду. Поэтому описывается также оборудование, которое отсутствует в автомобиле, например, в связи с выбранным дополнительным оборудованием или экспортным вариантом. Это также относится к важным для безопасности функциям и системам.

Аварийный проблесковый сигнал

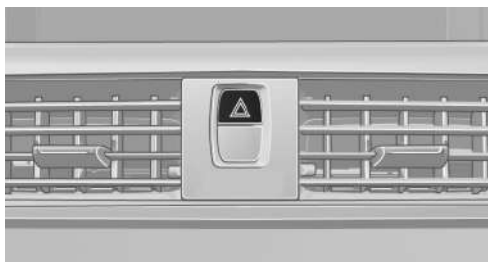

Кнопка находится на центральной консоли.

Экстренный вызов

Необходимые условия

- ▷ Комплектация с подготовленным мобильным телефоном Business.
Экстренный вызов также возможен, если в автомобиле не зарегистрирован мобильный телефон.
- ▷ BMW Assist включен.
- ▷ Включен режим Радио.
- ▷ Система BMW Assist связана с сетью мобильной связи, поддерживаемой системой BMW Assist.

- ▷ Система аварийного вызова работоспособна.

Нажимать кнопку SOS только в экстренном случае.

Даже если не возможно соединить экстренный вызов с BMW Assist, может произойти, что вызов переключится на общественный номер телефона экстренного вызова. Это зависит в том числе от сети мобильной связи и национальных предписаний.



Экстренный вызов не гарантирован

Экстренный вызов по техническим причинам при неблагоприятных обстоятельствах не гарантирован. ◀

Договор участника

- ▷ По истечении договора с BMW Assist система BMW Assist может быть деактивирована сервисной службой, при этом приезжать в мастерскую не требуется.
После деактивации системы совершение экстренных вызовов невозможно.
- ▷ Система может быть снова активирована сервисной службой после заключения нового договора.

Выполнение экстренного вызова



1. Чтобы открыть, нажмите на крышку.
2. Нажмите кнопку SOS, пока не загорится светодиод в кнопке.

- ▶ Горит светодиод: экстренный вызов сработал.

Когда на дисплее управления отобразится запрос отмены, можно отменить экстренный вызов.

Если позволяют условия, подождите в автомобиле, пока не будет установлено голосовое соединение.

- ▶ Светодиод мигает, когда будет установлено соединение с номером экстренного вызова.

При экстренном вызове BMW Assist данные, служащие для определения мер, необходимых для оказания помощи, например, текущее положение автомобиля, если оно поддается определению, передаются в аварийный центр. Если встречные вопросы диспетчерской службы экстренного вызова останутся без ответа, автоматически будут инициированы меры по оказанию помощи.

- ▶ Если светодиод мигает, но в телефонной гарнитуре не слышно ответа от аварийного центра, возможно, гарнитура вышла из строя. В таком случае в аварийном центре все-таки могут услышать Вас.

Автоматический запуск экстренного вызова

При определенных обстоятельствах сразу же после тяжелой аварии производится автоматический экстренный вызов. Нажатие кнопки SOS не влияет на автоматический экстренный вызов.

Знак аварийной остановки



Знак аварийной остановки находится на внутренней стороне крышки багажника.

Перед извлечением отсоедините крепления.

Аптечка



Аптечка находится справа в вещевом отделении багажного отделения.

Срок годности некоторых изделий ограничен. Регулярно проверяйте срок годности содержимого и при необходимости своевременно заменяйте.

Мобильный сервис

Готовность

Во многих странах аварийная служба работает круглосуточно. В случае аварии вызовите помощь.

Помощь при аварии

Для помощи при аварии можно с помощью iDrive просмотреть номер телефона или напрямую установить соединение с аварийной службой.

Помощь при пуске

Примечания

При разряженной батарее можно запустить двигатель с помощью аккумуляторной батареи другого автомобиля посредством двух проводов для подключения стартера к вспомогательной аккумуляторной батарее. Используйте для этого только провода с полностью изолированными полюсными цангами.

Чтобы избежать травмирования людей и повреждений обоих автомобилей, не отклоняйтесь от следующего порядка действий.



Не касайтесь токоведущих деталей при работающем двигателе, иначе существует опасность для жизни. ◀

Подготовка

1. Проверьте, имеет ли аккумуляторная батарея другого автомобиля напряжение 12 Вольт. Данные см. на батарее.
2. Остановите двигатель автомобиля-донора.
3. Отключите потребители тока в обоих автомобилях.



Избегайте контакта кузовов автомобилей

Не должно быть контакта кузовов между двумя автомобилями, иначе существует опасность короткого замыкания. ◀

Точки опоры при облегчении пуска



Последовательность при присоединении клемм

Соблюдайте последовательность при подсоединении клемм, иначе существует опасность травмирования из-за искрообразования. ◀

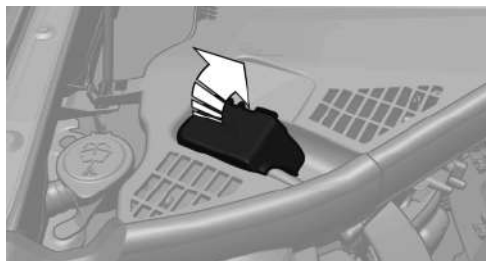

Так называемая точка опоры для облегчения пуска в моторном отсеке служит положительным полюсом батареи.

Откройте крышку точки опоры облегчения пуска.

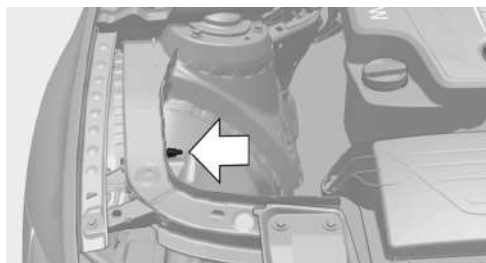

Минусовым полюсом аккумуляторной батареи служит масса кузова или специальная гайка.

Подсоединение кабеля

1. Откройте крышку с точки опоры для облегчения пуска BMW.
2. Прикрепите полюсную цангу плюсового вспомогательного кабеля к плюсовому выводу аккумуляторной батареи или к соответствующей точке опоры для облегчения пуска на автомобиле-доноре.

3. Прикрепите вторую полюсную цангу к плюсовому выводу аккумуляторной батареи или к соответствующей точке опоры запускаемого автомобиля.
4. Прикрепите отрицательную полюсную цангу минусового вспомогательного кабеля к отрицательному выводу аккумуляторной батареи или к соответствующей массе двигателя или кузова автомобиля-донора.
5. Прикрепите вторую полюсную цангу к минусовому выводу аккумуляторной батареи или к соответствующей точке массы двигателя или кузова запускаемого автомобиля.

Пуск двигателя

Для пуска двигателя не используйте жидкость для облегчения пуска.

1. Запустите двигатель автомобиля-донора и дайте поработать несколько минут с повышенной частотой вращения холостого хода.

У запускаемого автомобиля с дизельным двигателем: запустить двигатель автомобиля-донора примерно на 10 минут.

2. Запустить двигатель запускаемого автомобиля как обычно.

В случае неудачи попытку запуска повторите только через несколько минут, чтобы разряженная батарея могла потреблять ток.

3. Дайте поработать обоим двигателям несколько минут.
4. Отсоедините вспомогательные кабели в обратной последовательности.

При необходимости проверить и зарядить батарею.

Буксировка для запуска двигателя или в случае неисправности

АКПП: транспортировка автомобиля

Указание

Ваш автомобиль не разрешается буксировать. Поэтому в случае аварии свяжитесь со СТОА.



Не буксируйте автомобиль

Во избежание повреждений транспортируйте автомобиль только на погрузочной площадке. ◀

Буксирный автомобиль-тягач

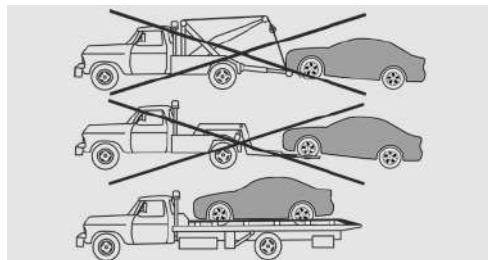

Не поднимать автомобиль

Не поднимать автомобиль за буксирную проушину или части кузова и автомобиля, иначе это может привести к повреждениям. ◀

Используйте прикрученную спереди буксирную проушину только для выполнения маневра.

Механическая коробка переключения передач

Установите рычаг переключения передач в нейтральное положение.

Буксировка

 При заблокированном парковочном тормозе

Ручная разблокировка стояночного тормоза невозможна.

С заблокированным парковочным тормозом буксировка автомобиля запрещена, в противном случае автомобиль будет поврежден.

Свяжитесь с Сервисной службой. ◀

 Соблюдайте указания по буксировке
Во избежание повреждения автомобиля или аварии соблюдайте указания по буксировке. ◀

- ▶ Следите за тем, чтобы было включено зажигание, иначе нельзя будет использовать ближний свет, задние фонари, указатели поворота и стеклоочистители.
- ▶ Не буксируйте автомобиль с приподнятой задней осью, иначе руль может повернуться.
- ▶ При выключенном двигателе не действует гидроусилитель руля. Поэтому необходимо прикладывать большое усилие при торможении и управлении.
- ▶ Необходимо сильно вращать руль.
- ▶ Буксирующий автомобиль не должен быть легче, чем буксируемый автомобиль, иначе поведение автомобиля будет неконтролируемым.

Буксирный автомобиль-тягач

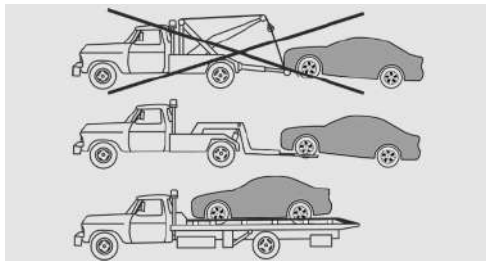



Транспортируйте Ваш автомобиль автомобилем-тягачом с так называемой подъемной стойкой или на погрузочной площадке.

 Не поднимать автомобиль
Не поднимать автомобиль за буксирную проушину или части кузова и автомобиля, иначе это может привести к повреждениям. ◀

Буксировка других автомобилей

Общие положения

 Легкий буксирующий автомобиль
Буксирующий автомобиль не должен быть легче, чем буксируемый автомобиль, иначе поведение автомобиля будет неконтролируемым. ◀

 Правильно закрепляйте буксировочную штангу/буксировочный трос

Прикрепите буксировочную штангу или буксировочный трос к буксирной проушине; крепление к другим частям автомобиля может привести к повреждениям. ◀

- ▶ Включите систему аварийной световой сигнализации, если того требуют правила страны пребывания.
- ▶ При выходе из строя электрооборудования буксируемого автомобиля оповестите об этом, например, с помощью оповещающей таблички или знака аварийной остановки на заднем стекле.

Буксировочная штанга

Буксирные проушины обоих автомобилей должны быть с одной и той же стороны.

Если невозможно избежать наклонного положения, учтите следующее:

- ▷ Свобода хода на поворотах ограничена.
- ▷ Наклонное положение буксировочной штанги создает боковую нагрузку.

Буксировочный трос

При начале движения автомобиля следите за тем, чтобы трос был натянут.

Для буксирования используйте нейлоновый трос или нейлоновую ленту, которая помогает избежать слишком резкой растягивающей нагрузки.

 Правильно закрепляйте буксировочный трос

Прикрепите буксировочный трос к буксирной проушине; крепление к другим частям автомобиля может привести к повреждениям. ◀

Буксирная проушина



Всегда возите с собой привинчиваемую буксирную проушину. Ее можно привинтить к BMW спереди или сзади. Бортовой инструмент находится в багажном отделении справа, в отделении для мелких вещей. Откройте кожух.

 Буксирная проушина, указания по использованию

- ▷ Используйте только поставляемую с автомобилем буксирную проушину и прикручивайте ее прочно до упора.
- ▷ Используйте буксирную проушину только для буксирования на укрепленной дороге.
- ▷ Избегайте поперечной нагрузки буксирной проушины, например, не поднимайте автомобиль за буксирную проушину.

Иначе это может привести к повреждениям буксирной проушины и автомобиля. ◀

Резьба

Нажмите на верхний край крышки, чтобы ее открыть.

Спереди



Сзади



Буксировка для пуска двигателя

АКПП

Не буксируйте автомобиль с целью пуска двигателя.

Из-за автоматической коробки передач запустить двигатель путем буксировки невозможно.

Устраните причины затруднения при пуске двигателя.

Механическая коробка переключения передач

По возможности, не буксируйте автомобиль, а попытайтесь завести двигатель от внешнего источника питания, см. стр. 220. При наличии катализатора буксируйте автомобиль только с остывшим двигателем.

1. Включите аварийную световую сигнализацию (с учетом правил страны пребывания).
2. Включите зажигание, см. стр. 62.
3. Включите 3-ю передачу.
4. Начните буксировку при выжатой педали сцепления. Затем медленно отпустите педаль. После запуска двигателя сразу же нажмите на педаль сцепления.
5. Остановитесь в безопасном месте, отсоедините буксировочную сцепку или трос, выключите аварийную световую сигнализацию.
6. Проверьте автомобиль на СТОА.

Уход

Оснащение автомобиля

В этой главе описаны все варианты серийного, экспортного и специального оборудования, которые предлагаются в модельном ряду. Поэтому описывается также оборудование, которое отсутствует в автомобиле, например, в связи с выбранным дополнительным оборудованием или экспортным вариантом. Это также относится к важным для безопасности функциям и системам.

Мойка автомобиля

Примечания



Пароструйные очистители или очистители высокого давления

При использовании пароструйных очистителей или очистителей высокого давления соблюдайте достаточное расстояние и учитывайте максимальную температуру 60 °C.

Для стеклянного люка соблюдайте расстояние не менее 80 см. Слишком близкое расстояние, избыточное давление или слишком высокая температура могут стать причиной невозможного повреждения.

Соблюдайте указания по эксплуатации очистителя высокого давления. ◀



Очистка датчиков/камер с помощью очистителей высокого давления

Не осуществляйте распыление с помощью очистителей высокого давления в течение долгого времени, соблюдайте расстояние не менее 30 см до датчиков и камер, расположенных на автомобиле снаружи, например, сигнализации аварийного сближения при парковке. ◀

В зимнее время рекомендуется чаще мыть автомобиль.

Сильное загрязнение и уличная соль могут вызвать повреждение деталей автомобиля.

Автоматические моечные установки или мойки

Примечания

Учитывайте следующее:

- ▶ Выбирайте установки со щетками из текстильного материала или мягкими щетками, которые не поцарапают лакокрасочное покрытие.
- ▶ Колеса и шины не должны повреждаться транспортировочными устройствами.
- ▶ Сложите наружные зеркала заднего вида во избежание их повреждения, обусловленного шириной автомобиля.
- ▶ Чтобы предотвратить непреднамеренное срабатывание стеклоочистителей, выключите датчик интенсивности дождя, см. стр. 69.
- ▶ В некоторых случаях, обусловленных системой охраны салона, система охранной сигнализации может произвольно вызвать срабатывание сигнала тревоги. Соблюдайте указания для предотвращения произвольного срабатывания сигнала тревоги, см. стр. 41.



Направляющие на линиях автоматической мойки

Избегайте мойки автомобиля в моечных установках или на линиях автоматической мойки, в которых направляющие расположены на высоте более 10 см, в противном случае можно повредить части кузова. ◀

Въезд на линию автоматической мойки

При въезде на линию автоматической мойки необходимо выполнить следующие действия.

МКПП:

1. Уберите стояночный тормоз.
2. Въедьте на линию автоматической мойки.
3. Включите нейтральную передачу.
4. Выключите двигатель.
5. Включите зажигание.

Автоматическая коробка передач:

1. Отпустите стояночный тормоз, см. стр. 67.
2. Въедьте на линию автоматической мойки.
3. При необходимости нажмите на тормоз.
4. Установите рычаг селектора в положение N.
5. Выключите двигатель. Таким образом зажигание остается включенным и отображается сообщение Check-Control.



Положение P при выключенном зажигании

При выключенном зажигании автоматически устанавливается положение P. Следите за тем, чтобы, например, на моечной установке не происходило непреднамеренное выключение зажигания. ◀

Если рычаг селектора находится в положении N, то блокировка автомобиля снаружи невозможна.

При попытке заблокировать автомобиль подается сигнал.

Положение рычага селектора

Положение P включается автоматически:

- ▷ При выключенном зажигании.
- ▷ Примерно через 15 минут.

Фары

- ▷ Не вытирайте фары сухой тряпкой и не пользуйтесь царапающими и едкими чистящими средствами.

- ▷ Засохшие загрязнения, например, насекомых, размягчите автошампунем и смойте водой.
- ▷ Лед удаляйте спреем-антиобледенителем, не используйте для этой цели скребок.

После мойки автомобиля

После мойки вода может на некоторое время снизить тормозное действие или привести к коррозии тормозных дисков, поэтому необходимо просушить тормозные механизмы коротким нажатием на педаль тормоза.

Полностью удалите остатки со стекол, в противном случае при включении стеклоочистителей образовавшаяся слизь может привести к ухудшению видимости и шумам в работе стеклоочистителей.

Уход за автомобилем

Средства по уходу

BMW рекомендует использовать средства BMW по уходу и чистке, поскольку они прошли тестирование и были рекомендованы.



Средства по уходу и чистке

Соблюдайте инструкции на упаковке.

При проведении очистки салона держите двери и окна открытыми.

Используйте только средства, предназначенные для очистки автомобилей.

Чистящие средства могут содержать опасные или вредные для здоровья вещества. ◀

Автомобильное лакокрасочное покрытие

Регулярный уход за автомобилем способствует сохранению его потребительских свойств и безопасности движения. Воздействия окружающей среды в местностях с высокой степенью загрязнения воздуха или естественными загрязнениями, например,

древесная смола или цветочная пыльца, могут повредить лакокрасочное покрытие автомобиля. От них зависит частота и объем проводимых работ по уходу.

Незамедлительно удаляйте такие агрессивные вещества, как пролившееся топливо, масло, консистентная смазка или испражнения птиц, чтобы предотвратить повреждение или выцветание краски.

Уход за кожаными деталями

Рекомендуется чаще чистить кожаную обивку салфеткой или пылесосом.

Пыль и грязь проникают в поры и складки, что ведет к сильному истиранию и преждевременной ломкости поверхности кожи.

Чтобы предотвратить окрашивание, например, одеждой, ухаживать за кожей примерно каждые два месяца.

Светлую кожу очищайте чаще, так как загрязнения на ней более заметны.

Используйте средство для ухода за кожей, поскольку в противном случае грязь и жир медленно разъедают защитный слой кожи.

Подходящее средство по уходу можно приобрести в СТОА.

Уход за мягкой обивкой

Регулярно очищайте пылесосом.

При сильных загрязнениях, например, пятнах от напитков, используйте мягкую губку или салфетку из микроволокна и подходящий внутренний очиститель.

Мягкую обивку очищайте на большой поверхности вплоть до швов. Избегайте сильного трения.



Повреждение застежками-липучками

Открытые застежки-липучки на брюках и других предметах одежды могут повредить обивку сидений. Следите за тем, чтобы застежки-липучки были застегнуты. ◀

Уход за другими деталями

Колеса с легкосплавными дисками

В зимние месяцы чистите диски специальными средствами. Не используйте агрессивные, кислотосодержащие, сильные щелочные и жесткие средства для очистки или пароструйные очистители при температуре выше 60 °С, соблюдайте указания производителя.

Покрытые хромом поверхности

Такие детали, как радиаторная решетка или ручки двери, нужно тщательно промыть большим количеством воды с добавлением автошампуня.

Резиновые детали

Обрабатывайте резиновые детали водой, из автохимии можно использовать только смазку для резины.

Для ухода за резиновыми уплотнителями не используйте силиконосодержащие средства, чтобы избежать повреждений или появления шума в автомобиле.

Детали из ценных пород дерева

Накладки и другие детали из ценных пород дерева можно чистить только влажной тканью и вытирать сухой салфеткой.

Пластмассовые детали

К ним относятся:

- ▷ Поверхности из искусственной кожи.
- ▷ Потолок.
- ▷ Стекло для ламп.
- ▷ Защитное стекло комбинации приборов.
- ▷ Матовые черные детали.
- ▷ Лакированные детали во внутреннем помещении.

Для чистки используйте салфетку из микроволокна.

При необходимости слегка смочите салфетку водой.

Не допускайте промокания потолка.



Не используйте очистители, содержащие спирт или растворители

Во избежание повреждения поверхности не используйте очистители, содержащие спирт и растворители, например, нитрорастворители, реагенты для холодной очистки, бензин и т. п. ◀

Ремни безопасности

Загрязнения на ремне препятствуют его стягиванию и снижают безопасность пассажиров.



Химическая чистка

Для чистки ремней не используйте химикаты, они могут разрушить материал, из которого изготовлены ремни. ◀

Чистите только слабым мыльным раствором. Для чистки детали не нужно демонтировать.

Давайте ремням стягиваться только после того, как они высохнут.

Напольные и ножные коврики



Не размещайте предметы в зоне хода педалей

Не размещайте ножные коврики и другие предметы в зоне хода педалей, иначе они могут помешать работе педалей.

Не допускается размещать ножные коврики на имеющиеся коврики или прочие предметы.

Использовать только коврики, разрешенные к применению и закрепленные соответствующим образом.

Обращать внимание, чтобы коврики надежно фиксировались после их вынимания, например для очистки. ◀

Для чистки салона ножные коврики можно вынуть из автомобиля.

Ковровое покрытие при сильном загрязнении очистить микроволоконной салфеткой с использованием воды и очистителя для тканей. Трите при этом вперед-назад по направлению движения, иначе может произойти свойлачивание коврика.

Датчики/видеокамеры

Для чистки датчиков или камер используйте тряпку, слегка смоченную средством для чистки стекол.

Дисплеи/экраны

Для очистки дисплеев используйте антистатическую микроволоконную салфетку.



Чистка дисплеев

Не используйте химические или обычные бытовые чистящие средства.

Любые жидкости и влага могут повредить поверхность дисплея и электрические детали.

Не допускайте попадания жидкости на дисплей.

Не нажимайте на дисплей и не используйте для чистки царапающие материалы. ◀

Хранение автомобиля

На СТОА Вам посоветуют, что необходимо делать, если автомобиль не будет использоваться более трех месяцев.



Данные

Глава содержит технические характеристики, ускоренные команды системы голосового управления и алфавитный указатель, с помощью которого Вы быстро найдете нужную информацию.

Технические характеристики

Оснащение автомобиля

В этой главе описаны все варианты серийного, экспортного и специального оборудования, которые предлагаются в модельном ряду. Поэтому описывается также оборудо-

вание, которое отсутствует в автомобиле, например, в связи с выбранным дополнительным оборудованием или экспортным вариантом. Это также относится к важным для безопасности функциям и системам.

Габариты

Ширина, высота

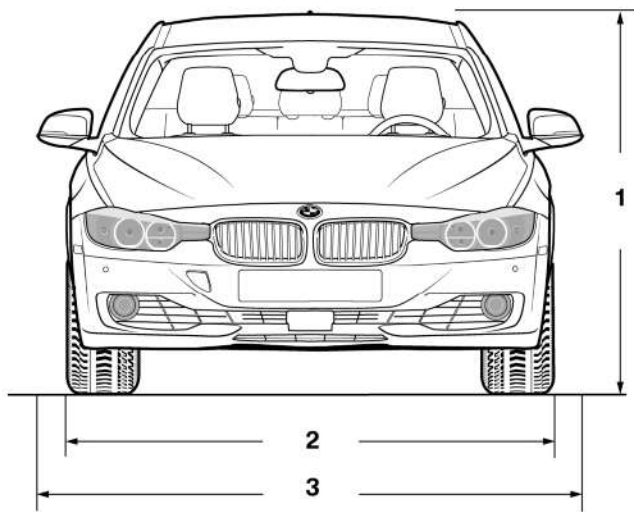

1 Высота автомобиля, без антенны на крыше: 1430 мм

Высота автомобиля, с антенной на крыше: 1442 мм

2 Ширина автомобиля, без наружных зеркал заднего вида: 1811 мм

3 Ширина автомобиля, с наружными зеркалами заднего вида: 2031 мм

Длина, база

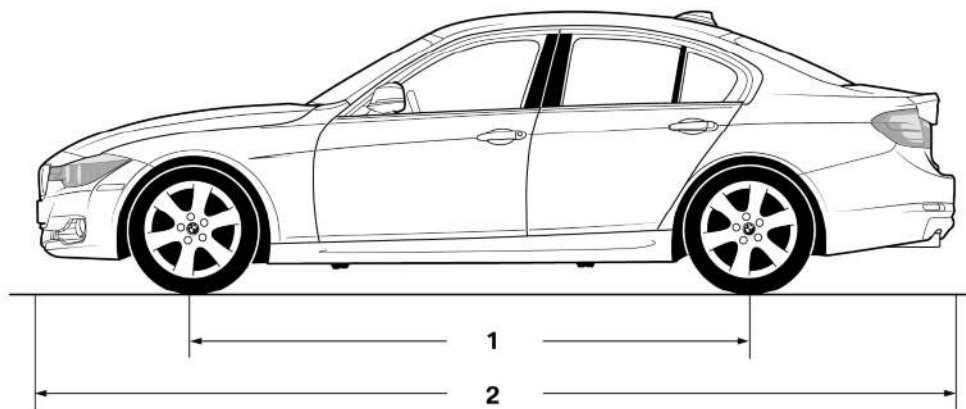

1 Колесная база: 2810 мм

2 Длина автомобиля: 4624 мм

Минимальная траектория поворота

Ø: 11,30 м

Масса

Значения перед знаком / относятся к автомобилям с механической КПП, значения после / - к автомобилям с автоматической КПП.

316i		
Собственная масса снаряженного автомобиля, с загрузкой 75 кг, заполненным на 90 % топливным баком, без дополнительного оборудования	кг	1460/1480
Разрешенная полная масса	кг	1935/1955
Нагрузка	кг	550
Разрешенная нагрузка на переднюю ось	кг	885
Разрешенная нагрузка на заднюю ось	кг	1125

316i

Разрешенная масса багажника и багажа, размещаемого на крыше	кг	75
Объем багажного отделения	Литры	480

320i

Собственная масса снаряженного автомобиля, с загрузкой 75 кг, заполненным на 90 % топливным баком, без дополнительного оборудования	кг	1475/1495
Разрешенная полная масса	кг	1950/1970
Нагрузка	кг	550
Разрешенная нагрузка на переднюю ось	кг	905
Разрешенная нагрузка на заднюю ось	кг	1125
Разрешенная масса багажника и багажа, размещаемого на крыше	кг	75
Объем багажного отделения	Литры	480

328i

Собственная масса снаряженного автомобиля, с загрузкой 75 кг, заполненным на 90 % топливным баком, без дополнительного оборудования	кг	1505/1530
Разрешенная полная масса	кг	1980/2005
Нагрузка	кг	550
Разрешенная нагрузка на переднюю ось	кг	920
Разрешенная нагрузка на заднюю ось	кг	1140
Разрешенная масса багажника и багажа, размещаемого на крыше	кг	75
Объем багажного отделения	Литры	480

335i

Собственная масса снаряженного автомобиля, с загрузкой 75 кг, заполненным на 90 % топливным баком, без дополнительного оборудования	кг	1585/1595
Разрешенная полная масса	кг	2060/2070
Нагрузка	кг	550
Разрешенная нагрузка на переднюю ось	кг	965
Разрешенная нагрузка на заднюю ось	кг	1145
Разрешенная масса багажника и багажа, размещаемого на крыше	кг	75
Объем багажного отделения	Литры	480

320i xDrive

Собственная масса снаряженного автомобиля, с загрузкой 75 кг, заполненным на 90 % топливным баком, без дополнительного оборудования	кг	1545/1565
Разрешенная полная масса	кг	2010/2030
Нагрузка	кг	540
Разрешенная нагрузка на переднюю ось	кг	960
Разрешенная нагрузка на заднюю ось	кг	1130
Разрешенная масса багажника и багажа, размещаемого на крыше	кг	75
Объем багажного отделения	Литры	480

328i xDrive

Собственная масса снаряженного автомобиля, с загрузкой 75 кг, заполненным на 90 % топливным баком, без дополнительного оборудования	кг	1595/1610
Разрешенная полная масса	кг	2060/2075
Нагрузка	кг	540
Разрешенная нагрузка на переднюю ось	кг	985
Разрешенная нагрузка на заднюю ось	кг	1155

328i xDrive

Разрешенная масса багажника и багажа, размещаемого на крыше	кг	75
Объем багажного отделения	Литры	480

335i xDrive

Собственная масса снаряженного автомобиля, с загрузкой 75 кг, заполненным на 90 % топливным баком, без дополнительного оборудования	кг	1655/1665
Разрешенная полная масса	кг	2120/2130
Нагрузка	кг	540
Разрешенная нагрузка на переднюю ось	кг	1035
Разрешенная нагрузка на заднюю ось	кг	1160
Разрешенная масса багажника и багажа, размещаемого на крыше	кг	75
Объем багажного отделения	Литры	480

316d

Собственная масса снаряженного автомобиля, с загрузкой 75 кг, заполненным на 90 % топливным баком, без дополнительного оборудования	кг	1485/1505
Разрешенная полная масса	кг	1960/1980
Нагрузка	кг	550
Разрешенная нагрузка на переднюю ось	кг	905
Разрешенная нагрузка на заднюю ось	кг	1130
Разрешенная масса багажника и багажа, размещаемого на крыше	кг	75
Объем багажного отделения	Литры	480

318d

Собственная масса снаряженного автомобиля, с загрузкой 75 кг, заполненным на 90 % топливным баком, без дополнительного оборудования	кг	1485/1505
Разрешенная полная масса	кг	1960/1980
Нагрузка	кг	550
Разрешенная нагрузка на переднюю ось	кг	905
Разрешенная нагрузка на заднюю ось	кг	1130
Разрешенная масса багажника и багажа, размещаемого на крыше	кг	75
Объем багажного отделения	Литры	480

320ed

Собственная масса снаряженного автомобиля, с загрузкой 75 кг, заполненным на 90 % топливным баком, без дополнительного оборудования	кг	1495/1505
Разрешенная полная масса	кг	1970/1980
Нагрузка	кг	550
Разрешенная нагрузка на переднюю ось	кг	905
Разрешенная нагрузка на заднюю ось	кг	1130
Разрешенная масса багажника и багажа, размещаемого на крыше	кг	75
Объем багажного отделения	Литры	480

320d

Собственная масса снаряженного автомобиля, с загрузкой 75 кг, заполненным на 90 % топливным баком, без дополнительного оборудования	кг	1495/1505
Разрешенная полная масса	кг	1970/1980
Нагрузка	кг	550
Разрешенная нагрузка на переднюю ось	кг	905
Разрешенная нагрузка на заднюю ось	кг	1130

320d

Разрешенная масса багажника и багажа, размещаемого на крыше	кг	75
Объем багажного отделения	Литры	480

330d

Собственная масса снаряженного автомобиля, с загрузкой 75 кг, заполненным на 90 % топливным баком, без дополнительного оборудования	кг	1615
Разрешенная полная масса	кг	2090
Нагрузка	кг	550
Разрешенная нагрузка на переднюю ось	кг	990
Разрешенная нагрузка на заднюю ось	кг	1160
Разрешенная масса багажника и багажа, размещаемого на крыше	кг	75
Объем багажного отделения	Литры	480

320d xDrive

Собственная масса снаряженного автомобиля, с загрузкой 75 кг, заполненным на 90 % топливным баком, без дополнительного оборудования	кг	1585/1595
Разрешенная полная масса	кг	2050/2060
Нагрузка	кг	540
Разрешенная нагрузка на переднюю ось	кг	980
Разрешенная нагрузка на заднюю ось	кг	1145
Разрешенная масса багажника и багажа, размещаемого на крыше	кг	75
Объем багажного отделения	Литры	480

Движение с прицепом

Значения перед знаком / относятся к автомобилям с механической КПП, значения после / - к автомобилям с автоматической КПП.

316i

Значения массы буксируемого груза по европейским правилам. Узнать о возможности увеличения массы можно на СТОА.

Без тормозов	кг	695
С тормозами при уклоне дороги до 12 %	кг	1100
С тормозами при уклоне дороги до 8 %	кг	1500
Разрешенная вертикальная нагрузка на тягово-сцепное устройство	кг	75
Разрешенная нагрузка на заднюю ось	кг	1240
Разрешенная полная масса	кг	2010/2030

320i

Значения массы буксируемого груза по европейским правилам. Узнать о возможности увеличения массы можно на СТОА.

Без тормозов	кг	695
С тормозами при уклоне дороги до 12 %	кг	1400/1500
С тормозами при уклоне дороги до 8 %	кг	1600
Разрешенная вертикальная нагрузка на тягово-сцепное устройство	кг	75
Разрешенная нагрузка на заднюю ось	кг	1240
Разрешенная полная масса	кг	2025/2045

328i

Значения массы буксируемого груза по европейским правилам. Узнать о возможности увеличения массы можно на СТОА.

Без тормозов	кг	745
С тормозами при уклоне дороги до 12 %	кг	1600
С тормозами при уклоне дороги до 8 %	кг	1700
Разрешенная вертикальная нагрузка на тягово-сцепное устройство	кг	75

328i

Разрешенная нагрузка на заднюю ось	кг	1255
Разрешенная полная масса	кг	2055/2080

335i

Значения массы буксируемого груза по европейским правилам. Узнать о возможности увеличения массы можно на СТОА.

Без тормозов	кг	750
С тормозами при уклоне дороги до 12 %	кг	1700
С тормозами при уклоне дороги до 8 %	кг	1800
Разрешенная вертикальная нагрузка на тягово-сцепное устройство	кг	75
Разрешенная нагрузка на заднюю ось	кг	1260
Разрешенная полная масса	кг	2135/2145

320i xDrive

Значения массы буксируемого груза по европейским правилам. Узнать о возможности увеличения массы можно на СТОА.

Без тормозов	кг	750
С тормозами при уклоне дороги до 12 %	кг	1700
С тормозами при уклоне дороги до 8 %	кг	1800
Разрешенная вертикальная нагрузка на тягово-сцепное устройство	кг	75
Разрешенная нагрузка на заднюю ось	кг	1240
Разрешенная полная масса	кг	2085/2105

328i xDrive

Значения массы буксируемого груза по европейским правилам. Узнать о возможности увеличения массы можно на СТОА.

Без тормозов	кг	750
С тормозами при уклоне дороги до 12 %	кг	1700

328i xDrive

С тормозами при уклоне дороги до 8 %	кг	1800
Разрешенная вертикальная нагрузка на тягово-сцепное устройство	кг	75
Разрешенная нагрузка на заднюю ось	кг	1265
Разрешенная полная масса	кг	2135/2150

335i xDrive

Значения массы буксируемого груза по европейским правилам. Узнать о возможности увеличения массы можно на СТОА.

Без тормозов	кг	750
С тормозами при уклоне дороги до 12 %	кг	1800
С тормозами при уклоне дороги до 8 %	кг	1800
Разрешенная вертикальная нагрузка на тягово-сцепное устройство	кг	75
Разрешенная нагрузка на заднюю ось	кг	1270
Разрешенная полная масса	кг	2195/2205

316d

Значения массы буксируемого груза по европейским правилам. Узнать о возможности увеличения массы можно на СТОА.

Без тормозов	кг	745
С тормозами при уклоне дороги до 12 %	кг	1600
С тормозами при уклоне дороги до 8 %	кг	1700
Разрешенная вертикальная нагрузка на тягово-сцепное устройство	кг	75
Разрешенная нагрузка на заднюю ось	кг	1240
Разрешенная полная масса	кг	2035/2055

318d

Значения массы буксируемого груза по европейским правилам. Узнать о возможности увеличения массы можно на СТОА.

Без тормозов	кг	745
С тормозами при уклоне дороги до 12 %	кг	1600
С тормозами при уклоне дороги до 8 %	кг	1700
Разрешенная вертикальная нагрузка на тягово-сцепное устройство	кг	75
Разрешенная нагрузка на заднюю ось	кг	1240
Разрешенная полная масса	кг	2035/2055

320d

Значения массы буксируемого груза по европейским правилам. Узнать о возможности увеличения массы можно на СТОА.

Без тормозов	кг	745
С тормозами при уклоне дороги до 12 %	кг	1600
С тормозами при уклоне дороги до 8 %	кг	1800
Разрешенная вертикальная нагрузка на тягово-сцепное устройство	кг	75
Разрешенная нагрузка на заднюю ось	кг	1240
Разрешенная полная масса	кг	2045/2055

330d

Значения массы буксируемого груза по европейским правилам. Узнать о возможности увеличения массы можно на СТОА.

Без тормозов	кг	750
С тормозами при уклоне дороги до 12 %	кг	1800
С тормозами при уклоне дороги до 8 %	кг	1800
Разрешенная вертикальная нагрузка на тягово-сцепное устройство	кг	75

330d

Разрешенная нагрузка на заднюю ось	кг	1270
Разрешенная полная масса	кг	2165

320d xDrive

Значения массы буксируемого груза по европейским правилам. Узнать о возможности увеличения массы можно на СТОА.

Без тормозов	кг	750
С тормозами при уклоне дороги до 12 %	кг	1600
С тормозами при уклоне дороги до 8 %	кг	1800
Разрешенная вертикальная нагрузка на тягово-сцепное устройство	кг	75
Разрешенная нагрузка на заднюю ось	кг	1255
Разрешенная полная масса	кг	2125/2135

Заправочные емкости

	Литры	Примечание
Топливный бак	Бензин: 60 Дизельное топливо: 57	Марка топлива, см. стр. 186
Система омывателей стекол и фар	3	

Ускор. команды для системы голос. управления

Оснащение автомобиля

В этой главе описаны все варианты серийного, экспортного и специального оборудования, которые предлагаются в модельном ряду. Поэтому описывается также оборудование, которое отсутствует в автомобиле, например, в связи с выбранным дополнительным оборудованием или экспортным вариантом. Это также относится к важным для безопасности функциям и системам.

Общие положения

Руководство по системе голосового управления, см. стр. 23.

Прослушивание возможных команд в исполнении системы: ›Voice commands‹.

Настройки

Автомобиль

Функция	Команда
Вызов исходного меню.	›Main menu‹
Вызов опций.	›Options‹
Вызов настроек.	›Settings‹
Информационный дисплей комбинации приборов.	›Info display‹
Настройки дисплея управления.	›Control display‹
Вызов времени и даты.	›Time and date‹
Вызов языка и единиц измерения.	›Language and units‹
Вызов ограничения скорости.	›Speed‹
Вызов освещения.	›Lights‹
Вызов блокировки дверей.	›Door locks‹
Вызов профиля.	›Profiles‹
Открыть меню режима движения.	›Driving mode‹
Открыть меню ECO PRO.	›ECO PRO mode‹

Оборудование

Функция	Команда
Вызов кондиционера.	›Climate‹
Вызов виртуального дисплея.	›Head up display‹

Информация об автомобиле

Руководство по эксплуатации

Функция	Команда
Вызов руководства по эксплуатации.	›Show Owner's Handbook‹
Вызов краткого руководства.	›Quick reference‹
Вызов поиска по ключевым словам.	›Owner's Handbook‹
Вызов поиска по иллюстрациям.	›Search by pictures‹

Бортовой компьютер

Функция	Команда
Вызов бортового компьютера.	›On board computer‹
Вызов путевого компьютера.	›Journey computer‹

Автомобиль

Функция	Команда
Вызов информации об автомобиле.	›Vehicle information‹
Вызов состояния автомобиля.	›Vehicle status‹
Открыть отображение спортивного режима.	›Sport displays‹
Вызвать советы ECO PRO.	›ECO PRO tips‹
Вызов меню EfficientDynamics.	›Efficient Dynamics‹
Splitscreen EfficientDynamics.	›Splitscreen Efficient Dynamics‹

Навигация

Общие положения

Функция	Команда
Вызов меню навигации.	›Navigation‹
Вызов ввода пункта назначения.	›Destination input‹
Ввод адреса.	›Destination input‹
Ввод населенного пункта	›City‹
Ввод страны	›Country‹
Ввод почтового индекса	›Postcode‹
Вызов ведения к цели.	›Guidance‹
Включение ведения к пункту назначения.	›Start guidance‹
Выключение ведения к пункту назначения.	›Stop guidance‹
Вызов домашнего адреса.	›Home address‹
Вызов критериев маршрута.	›Route criteria‹
Вызов прохождения маршрута.	›Route profile‹
Включить голосовые подсказки.	›Switch on spoken instructions‹
Повтор голосовых оповещений.	›Repeat spoken instructions‹
Выключить голосовые подсказки.	›Switch off spoken instructions‹
Просмотр адресной книги.	›Address book‹
Просмотр последних пунктов назначения.	›Last destinations‹
Вызов дорожной информации.	›Traffic information‹
Специальные пункты назначения.	›Points of interest‹

Карта

Функция	Команда
Индикация карты.	›Map‹
Карта, показывающая направление на север.	›Map north oriented‹

Функция	Команда
Карта, показывающая направление движения.	›Map indicating direction of travel«
Карта, вид перспективы.	›Map perspective«
Карта, автоматический выбор масштаба (цены деления).	›Map automatic scaling«
Масштаб...в футах.	›Map scale«

Настройки полиэкрана

Функция	Команда
Полиэкран.	›Switch on splitscreen«
Выключение полиэкрана.	›Switch off splitscreen«
Настройка полиэкрана.	›Split screen display«
Полиэкран, карта, показывающая северное направление.	›Splitscreen map north oriented«
Полиэкран, текущее положение.	›Splitscreen current position«
Полиэкран, направление движения.	›Splitscreen map direction of travel oriented«
Полиэкран, вид перспективы.	›Splitscreen perspective«
Полиэкран, расширенное зуммирование перекрестка.	›Splitscreen 3 D exit roads«
Полиэкран, масштаб...в метрах.	›Splitscreen scale ... metres«, например, масштаб многоэкранного режима 100 метров
Полиэкран, масштаб...в километрах.	›Splitscreen scale ... kilometres«, например, масштаб многоэкранного режима 5 километров
Полиэкран, выделение транспортной обстановки.	›Split screen, Traffic situation«
Полиэкран, бортовой компьютер.	›Splitscreen on board computer«
Полиэкран, путевой бортовой компьютер.	›Splitscreen Journey computer«
Полиэкран, автоматическое изменение масштаба.	›Splitscreen automatic scaling«

Ведение к пункту назначения с промежуточными пунктами назначения

Функция	Команда
Новый ввод цели.	›Destination input«
Маршрутный лист.	›Saved journeys«

Радиоприемник

FM

Функция	Команда
Прямой вызов радиостанции.	›Station ...« например, радиостанция Classic Radio
Вызов частоты.	›Frequency ... megahertz«, например, 93,5 мегагерц или частота 93,5
Вызов радиоприемника.	›Radio«
Вызов FM-радиостанции.	›F M«
Вызов ручного поиска.	›Manual search«
Выбор диапазона частот.	›Select frequency«
Вызов радиостанции.	›Select station«

AM

Функция	Команда
Вызов частоты.	›Frequency ... kilohertz«, например, частота 753 или 753 килоггерц
Вызов AM-радиостанции.	›A M«
Вызов ручного поиска.	›Manual search«

DAB

Функция	Команда
Прямой вызов радиостанции.	›Station ...‹, например, радиостанция B5 plus
Вызов цифрового радио.	›D A B‹
Включение цифрового радио.	›D A B on‹

Сохраненные радиостанции

Функция	Команда
Вызов сохраненной радиостанции.	›Saved stations‹
Выбор сохраненной радиостанции.	›Select saved station‹
Выбор радиостанции из списка сохраненных.	›Saved station ...‹, например, сохраненная радиостанция 2

CD/мультимедиа

Дисковод CD/DVD

Функция	Команда
Выбор трека.	›Track ...‹, например, трек 5 Или ›C D track ...‹, например, компакт-диск трек 5
Воспроизведение компакт-диска.	›C D on‹
Выбор компакт-диска.	›Select C D‹
Выбор компакт-диска и трека.	›C D ... track ...‹, например, компакт-диск 3 трек 5
Вызов меню CD и мультимедиа.	›C D and multimedia‹
CD и DVD.	›C D‹
Выбор DVD-диска.	›D V D ...‹, например, DVD 3
Отображение подробной информации о развлекательной системе в многоэкранном режиме.	›Entertainment details‹

Музыкальная коллекция

Функция	Команда
Поиск музыки, вызов меню.	›Music search«
Вызов текущей воспроизводимой позиции.	›Current playback«
Вызов музыкальной коллекции.	›Music collection«
Воспроизведение музыкальной коллекции.	›Music collection on«
Воспроизведение часто прослушиваемых треков.	›Top fifty«

Внешние устройства

Функция	Команда
Вызов внешних устройств.	›External devices«
Вызов устройств Bluetooth.	›Bluetooth«
AUX впереди.	›AUX front«

ТВ

Функция	Команда
Вызов ТВ.	›T V«

Звучание

Функция	Команда
Вызов звучания.	›Tone«

Телефон

Функция	Команда
Набор номера.	›Dial number«
Вызов меню телефона.	›Telephone«
Просмотр телефонной книги.	›Phonebook«

Функция	Команда
Повторный набор.	›Redial«
Просмотр входящих вызовов.	›Received calls«
Список сообщений.	›Messages«
Вызов устройств Bluetooth.	›Bluetooth«

Офис

Функция	Команда
Вызов меню офиса.	›Office«
Просмотр текущих событий офиса.	›Office today«
Просмотр контактов.	›Contacts«
Просмотр сообщений.	›Messages«
Просмотр календаря.	›Calendar«
Просмотр задач.	›Tasks«
Просмотр напоминаний.	›Reminders«

Службы BMW или ConnectedDrive

Функция	Команда
Вызов услуг BMW.	›B M W Services«
Вызовите ConnectedDrive	›Connected Drive«
Вызов BMW Online.	›B M W Online«
Вызов доступа в Интернет.	›Internet«

Все от А до Я

Алфавитный указатель

А

ABS, антиблокировочная система [115](#)

ACC, активный круиз-контроль с функцией Stop & Go [121](#)

AUC Автоматическая система контроля загрязненности наружного воздуха [150](#)

В

BMW Система технического обслуживания [202](#)

С

CBS Индикатор ТО по состоянию [202](#)

CD/мультимедиа, см. руководство по эксплуатации «Навигация, развлечения, связь»

Comfort Access, смотри Комфортный доступ [38](#)

Д

DSC Динамическое управление устойчивостью [115](#)

DTC Система динамического управления силы тяги [116](#)

Е

ECO PRO [177](#)

EfficientDynamics [179](#)

ESP Стабилизатор курсовой устойчивости, см. DSC [115](#)

І

iDrive [15](#)

ISOFIX Крепление детского сиденья [58](#)

К

Keyless-Go, смотри Комфортный доступ [38](#)

Л

LED Светодиоды [207](#)

О

OBD Бортовая система диагностики [204](#)

Р

PDC сигнализация аварийного сближения при парковке [130](#)

R

RES-кнопка [124](#)

RME Рапсовый метилэфир [186](#)

RPA индикатор повреждения шин [102](#)

С

Speed Limit Device, см. Предел скорости [112](#)

Т

Tempomat, см. активный круиз-контроль [121](#)

Х

xDrive [116](#)

А

Аварийная разблокировка, дверной замок [37](#)

Аварийная разблокировка, крышка багажника [38](#)

Аварийная разблокировка, лючок топливного бака [184](#)

Аварийное распознавание, электронный ключ [31](#)

Аварийный проблесковый сигнал [218](#)

Автоматическая блокировка [37](#)

Автоматическая коробка передач (АКПП) с системой Стептроник [71](#)

Автоматическая система контроля загрязненности наружного воздуха AUC [150](#)

Автоматическая спортивная коробка передач [73](#)

Автоматическая установка в парковочное положение [54](#)

Автоматический кондиционер [146](#)

Автоматический кондиционер расширенного объема [149](#)

Автоматический круиз-контроль с функцией Stop & Go 121
Автоматическое затемнение, см. Система управления дальним светом 95
Автоматическое управление светом фар 93
Автомобиль, ключ 30
Автомобильное лакокрасочное покрытие 226
Автомобиль, обкатка 166
Автомобиль-тягач для буксировки 222
Автомобиля, батарея 215
Автомойки 225
Адаптивное освещение поворотов 94
Адаптивные стоп-сигналы, см. Динамические стоп-сигналы 113
Аквапланирование 167
Аккумуляторная батарея 215
Активная защита 114
Активный круиз-контроль с функцией Stop & Go, ACC 121
Актуальность руководства по эксплуатации 6
Альтернативные марки масел 200
Антиблокировочная система, ABS 115
Аптечка 219

Б

Багажная дверь 37
Багажник на крыше 171
Багажник, см. Багажник на крыше 171
Багажное отделение, места для хранения 161
База, автомобиль 233
Батарея автомобиля 215

Батарея автомобиля, замена 215
Безопасная перевозка детей 57
Безопасность 7
Бензин 186
Бесконтактное открывание крышки багажника 39
Биодизельное топливо 186
Ближний свет 92
Блок задних фонарей 211
Блокировка, автоматическая 37
Блокировка дверей и окон 61
Блокировка стеклоподъемника 43
Боковой обзор 138
Боковые подушки безопасности 99
Бортовая система диагностики OBD 204
Бортовой инструмент 206
Бортовой компьютер 87
Бортовой монитор, см. Дисплеи управления 15
Буксирная проушина 223
Буксирный автомобиль-тягач 222
Буксирование, см. Буксировка для запуска двигателя 221
Буксировка в случае неисправности 221
Буксировка для запуска двигателя 221
Буксируемый груз 238

В

Важные элементы моторного отсека 196
Ввод букв и цифр 21
Вентилятор, см. Количество воздуха 147

Вентилятор, см. Объем воздуха 151
Вентиляция 152
Вертикальная нагрузка на тягово-сцепное устройство 238
В зоне потолка 13
В зоне рулевого колеса 10
В зоне центральной консоли 12
Видеокамера, боковой обзор 139
Видеокамера, вид сверху 137
Видеокамера заднего вида 133
Видеокамеры, уход 228
Вид сверху 136
Виртуальный дисплей 140
Виртуальный дисплей, уход 228
Включение двигателя 63
Включение зажигания 62
Включение освещения посредством электронного ключа 35
Включение освещения салона посредством электронного ключа 35
Включение, подушки безопасности 101
Влага в фарах 207
Внутреннее зеркало 55
Внутреннее зеркало, с автоматическим затемнением 55
Внутреннее зеркало с затемнением 55
Вода для мытья 70
Вода на дорогах 167
Водные преграды 167
Воздуховоды, см. Вентиляция 152
Воздушная сушка см. Режим охлаждения 147, 150

- Возможности для хранения **158**
- Возможность движения после полной потери давления, шины **191**
- Возраст шин **189**
- Время включения, автономная система вентиляции **152**
- Время прибытия **88**
- Всесезонные шины, см. Зимние шины **190**
- Вспомогательное окно, многоэкранный режим **20**
- Встроенный ключ **30**
- Въезд на линию автоматической мойки **225**
- Выбор дистанции при ACC **124**
- Выбор правильного места для перевозки детей **57**
- Выделение препятствия, видеокамера заднего вида **135**
- Выключатель НПБ, см. Замок-выключатель НПБ переднего пассажира **101**
- Выключение двигателя **64**
- Выключение зажигания **62**
- Высота, автомобиль **232**
- Г**
- Габаритные огни **94**
- Габариты **232**
- Гаечный ключ **206**
- Герметик **192**
- Герметик для шин **192**
- Головные подушки безопасности **99**
- Гололедица, см. Сигнал о понижении температуры **81**
- Голосовое управление, ускоренные команды **244**
- Горловина для заливания моторного масла **199**
- Горячая система выпуска отработанных газов **167**
- Горячие клавиши, iDrive **21**
- Груз **170**
- Д**
- Давление воздуха в шинах **188**
- Дальний свет **68**
- Дата **82**
- Датчик интенсивности дождя **69**
- Датчики, уход **228**
- Датчик наклона **41**
- Дверной замок **36**
- Дверной ключ, смотри Электронный ключ **30**
- Двигатель, автоматическая остановка **64**
- Двигатель, система автоматического запуска/остановки **64**
- Движение с прицепом, характеристики **238**
- Двухпозиционные переключатели на рулевом колесе **73**
- Дерево, уход **227**
- Держатель для банок, см. Держатель для напитков **160**
- Держатель для бутылок, см. Держатель для напитков **160**
- Держатель для напитков **160**
- Детали и принадлежности **7**
- Детские сиденья **57**
- Дизельное топливо **186**
- Динамические стоп-сигналы **113**
- Динамическое управление амортизаторами **116**
- Динамическое управление устойчивостью DSC **115**
- Диски, все о дисках и шинах **188**
- Дисплей управления **15**
- Дисплей управления, настройки **90**
- Длина, автомобиль **233**
- Длительное хранение автомобиля **228**
- Дневной свет **93**
- Доливание масла в двигатель **199**
- Домашняя страница **6**
- Домашняя страница BMW **6**
- Домкрат **214**
- Дополнительное текстовое сообщение **80**
- Допустимая общая масса **233**
- Е**
- Единицы измерения **91**
- Ж**
- Жидкость для охлаждения двигателя **201**
- З**
- Задние габаритные фонари **211**
- Задние противотуманные фонари **96**
- Задний вид, видеокамера **133**
- Задний свет **211**
- Задний указатель поворота, замена лампочки **211**
- Закрывание/открывание изнутри **37**
- Закрывание/открывание посредством электронного ключа **34**
- Закрывание/открывание через дверной замок **36**

- Заливная горловина, моторное масло [199](#)
- Замена батареи, батарея автомобиля [215](#)
- Замена батареи, электронный ключ автомобиля [30](#)
- Замена деталей [206](#)
- Замена дисков/шин [189](#)
- Замена ламп [206](#)
- Замена ламп, галогеновые фары [207](#)
- Замена ламп, ксеноновые фары [210](#)
- Замена лампочки, сзади [211](#)
- Замена ламп, сзади [211](#)
- Замена ламп, спереди [207](#)
- Замена масла [200](#)
- Замена моторного масла [200](#)
- Замена фонарей, спереди [207](#)
- Замена частей [206](#)
- Замена шин [189](#)
- Замена щеток стеклоочистителей [206](#)
- Замок-выключатель НПБ переднего пассажира [101](#)
- Замок, дверной [36](#)
- Замок, центральный [34](#)
- Запасной предохранитель [216](#)
- Запас хода [82](#)
- Запирание/отпирание изнутри [37](#)
- Запирание/отпирание через дверной замок [36](#)
- Заправка топливом [184](#)
- Запрет обгона [84](#)
- Запуск двигателя при неисправности [31](#)
- Защитная функция, крышка люка [44](#)
- Защитная функция, окна [42](#)
- Защитный выключатель, окна [43](#)
- Звуковой сигнал [10](#)
- Звучание, см. руководство по эксплуатации «Навигация, развлечения, связь»
- Зеркала, память [53](#)
- Зеркало [54](#)
- Зеркало заднего вида [54](#)
- Зимнее дизельное топливо [186](#)
- Зимние шины, подходящие шины [190](#)
- Зимние шины, рисунок протектора [188](#)
- Знак аварийной остановки [219](#)
- ## И
- Идентификационный номер, см. Важные элементы в подкапотном пространстве [196](#)
- Изменения, технические, см. Ваша безопасность [7](#)
- Индивидуальная регулировка распределения потоков воздуха [147](#), [151](#)
- Индивидуальные настройки, см. Персональный профиль [31](#)
- Индикатор очередного ТО, CBS индикатор [202](#)
- Индикатор повреждения шин RPA [102](#)
- Индикатор температуры наружного воздуха [81](#)
- Индикатор ТО по состоянию CBS [202](#)
- Индикатор точки переключения [84](#)
- Индикаторы неисправностей, см. Система автоматической диагностики [78](#)
- Индикаторы ошибок, см. Система автоматической диагностики [78](#)
- Индикация [75](#)
- Индикация ECO PRO [177](#)
- Индикация интервала, индикатор очередного ТО [83](#)
- Индикация на лобовом стекле [140](#)
- Индикация спортивного режима, индикация числа оборотов, индикация мощности [89](#)
- Индикация, электронная, комбинация приборов, электронные индикаторы, комбинация приборов [77](#)
- Инициализация, индикатор повреждения шин RPA [102](#)
- Инструмент [206](#)
- Интенсивность, работа автоматической программы [150](#)
- Интервал замены масла, индикатор очередного ТО [83](#)
- Интернет-страница [6](#)
- Интернет-страница BMW [6](#)
- Информационный дисплей, см. Бортовой компьютер [87](#)
- Информация No Passing [84](#)
- Информация о пределе скорости [84](#)
- Информация о предельной скорости, бортовой компьютер [88](#)
- Информация о состоянии, iDrive [19](#)
- Информация о техническом состоянии [202](#)
- Информация системы поддержки водителя, на дисплее управления [91](#)
- Используемые пиктограммы [6](#)
- История сервисного обслуживания [84](#)
- ## К
- Капот [197](#)

Карманы в дверях **159**
Катализатор, см. Горячая система выпуска отработанных газов **167**
Качество бензина **186**
Качество топлива **186**
Клавиша разблокировки, автоматическая коробка передач **72**
Классы детских сидений, ISOFIX **59**
Ключ зажигания, см. Электронный ключ **30**
Кнопка RES **124**
Кнопка SOS **218**
Кнопка запуска/останова двигателя **62**
Кнопки на рулевом колесе **10**
Коврики, уход **228**
Кожаные детали, уход **227**
Колеса, индикатор повреждения шин RPA **102**
Количество воздуха вручную **147**
Количество воздуха, система кондиционирования **147**
Комбинация приборов **75**
Комбинация приборов, электронные индикаторы **77**
Комплект для оказания первой помощи **219**
Компрессор **192**
Компьютер, см. Бортовой компьютер **87**
Комфортное закрывание **35**
Комфортное открывание **35**
Комфортный доступ **38**
Конденсат на стеклах **151**
Конденсат под автомобилем **168**
Кондиционер **146, 149**
Контроллер **15, 16**
Контроль давления воздуха в шинах, см. RPA **102**

Контроль устойчивости прицепа **174**
Контроль энергии **82**
Контур спинки, см. Поясничная опора **48**
Коробка передач, автоматическая **71**
Коробка передач, механическая коробка переключения передач **71**
Коррозия тормозных дисков **168**
Крепление детского сиденья ISOFIX **58**
Крепления под домкрат **214**
Круиз-контроль **128**
Круиз-контроль, активный с функцией Stop & Go **121**
Крышка багажника **37**
Крышка багажника, аварийная разблокировка **38**
Крышка люка, электрическая **44**
Крючки для одежды **161**
Ксеноновый свет, замена ламп **210**

Л

Лакокрасочное покрытие автомобиля **226**
Лампы и фонари **206**
Левостороннее движение, настройки освещения **96**
Легкосплавные диски, уход **227**
Летние шины, рисунок протектора **188**
Ложная тревога, см. Ложное срабатывание сигнализации **41**
Ложное срабатывание сигнализации **41**
Люк со сдвижной/откидной крышкой **44**
Лючок топливного бака **184**

М

Максимальная скорость, зимние шины **190**
Максимальная скорость, индикация **84**
Максимальное охлаждение **150**
Марка топлива **186**
Марки масел, альтернативные **200**
Марки масел, разрешенные к применению **200**
Марки моторных масел, альтернативные **200**
Марки моторных масел, разрешенные к применению **200**
Маркировка рекомендованных шин **190**
Маркировка, шины с возможностью движения после полной потери давления **191**
Масло **198**
Маслоналивная горловина **199**
Масло, присадки **200**
Масса **233**
Масса багажника и багажа, размещаемого на крыше **233**
Меню EfficientDynamics **179**
Меню в комбинации приборов **86**
Меню, см. Принцип управления iDrive **17**
Места для хранения **158**
Место для перевозки детей **57**
Механическая коробка переключения передач **71**
Микрофильтр **148, 151**
Минимальная высота рисунка протектора шины **189**

Минимальная траектория поворота **233**
Многофункциональный переключатель, см. Стеклоочистители **68**
Многофункциональный переключатель, см. Указатели поворота **67**
Многоэкранный режим **20**
Мобильная связь в автомобиле **167**
Моечная установка **225**
Мойка автомобиля **225**
Монитор, см. Дисплей управления **15**
Моторное масло **198**
Моторный отсек **196**

Н

Навигация, см. руководство по эксплуатации «Навигация, развлечения, связь»
Наводнение **167**
Нагрузка на оси, масса **233**
Надежное торможение **167**
Надувные подушки безопасности **99**
Налет на стеклах **147**
Напольные коврики, уход **228**
Напоминание о непристегнутых ремнях водителя и переднего пассажира **50**
Напоминание о непристегнутых ремнях задних сидений **50**
Наружные зеркала заднего вида **54**
Наружные зеркала заднего вида с автоматическим затемнением **55**
Наружные зеркала с затемнением **55**
Наружный воздух, см. AUC **150**

Настройка режима движения **119**
Настройки на дисплее управления **90**
Настройки, сиденья/подголовники **46**
Натяжные ленты, фиксация груза **170**
Незамерзающая жидкость, омывающая жидкость **70**
Нейлоновый трос для буксировки **223**
Новые диски и шины **189**
Ножные коврики, уход **228**
Номер кузова автомобиля, см. идентификационный номер в подкапотном пространстве **196**
НПБ переднего пассажира, лампа **102**
НПБ переднего пассажира, отключение/включение **101**

О

Обкатка **166**
Обкатка тормозных дисков **166**
Обкатка тормозных колодок **166**
Облегчение пуска **220**
Обновление дисков/шин **189**
Обновления после редакции **7**
Обогрев заднего стекла **147, 151**
Обогрев рулевого колеса **56**
Обогрев сиденья, сзади **49**
Обогрев сиденья, спереди **49**
Обогрев, см. Оттаивание стекол **151**
Общая масса **233**
Общие указания **166**

Объем воздуха, автоматический кондиционер **151**
Объемный вид **133**
Ограничение полосы, предупреждение **108**
Ограничение скорости, индикация **84**
Октановое число, см. Качество бензина **186**
Омывающая жидкость **70**
Освещение **92**
Освещение поворотов **94**
Освещение салона **97**
Оснащение автомобиля **6**
Оставленный на стоянке автомобиль, конденсат **168**
Остановка двигателя **64**
Остаток пути **82**
Отведенное положение, стеклоочистители **70**
Отверстия для выпуска воздуха, см. Вентиляция **152**
Отвертка **206**
Отделение для мелких вещей в задней части салона **160**
Отклонение наружного зеркала со стороны переднего пассажира **54**
Отключение, подушки безопасности **101**
Открывание/закрывание изнутри **37**
Открывание/закрывание посредством электронного ключа **34**
Открывание/закрывание через дверной замок **36**
Открывание багажной двери посредством электронного ключа **35**
Отпирание/запирание изнутри **37**
Отпирание/запирание через дверной замок **36**
Оттаивание стекол **147, 151**

- Офис, см. руководство по эксплуатации «Навигация, развлечения, связь»
- Охлаждающая жидкость [201](#)
- Охлаждающее вещество [201](#)
- Охлаждение, максимальное [150](#)
- Охрана салона [41](#)
- Очистка дисплеев [228](#)
- Очищающая жидкость [70](#)
- ## П
- Пакет безопасности, см. Активная защита [114](#)
- Память ключа, см. Персональный профиль [31](#)
- Память положений сидений и зеркал [53](#)
- Память, сиденье, зеркало [53](#)
- Парковочный ассистент [141](#)
- Парковочный тормоз [66](#)
- Пассивная защита детей [61](#)
- Педаль акселератора, автоматическая коробка передач [71](#)
- Педалный тормоз [167](#)
- Пепельница [154](#)
- Перевозка детей [57](#)
- Перегрев двигателя, см. Температура охлаждающей жидкости [81](#)
- Передние фонари [207](#)
- Переключатель динамики движения [117](#)
- Переключатель света [92](#)
- Переключатель системы регулирования динамики движения [117](#)
- Переключатель, см. Место водителя [10](#)
- Переключение, механическая коробка переключения передач [71](#)
- Переключение передач, автоматическая коробка передач [71](#)
- Переменное спортивное рулевое управление [117](#)
- Переработка [205](#)
- Персональный профиль [31](#)
- Перчаточный ящик [158](#)
- Пиктограммы [6](#)
- Пластик, уход [227](#)
- Пластырь, см. Аптечка [219](#)
- Повреждение, индикатор повреждения шин RPA [102](#)
- Повреждение шины [189](#)
- Повреждение шины, сигнальная лампа [103](#)
- Подголовники [46](#)
- Подголовники задних сидений [52](#)
- Подголовники передних сидений [51](#)
- Подколенная опора [48](#)
- Подсветка комбинации приборов [97](#)
- Подушки безопасности, Контрольные/сигнальные лампы [101](#)
- Покрытые хромом детали, уход [227](#)
- Полезно знать [166](#)
- Полный привод [116](#)
- Поломка в пути, смена колеса [214](#)
- Помощь в случае аварии [218](#)
- Помощь при аварии, аварийная служба [219](#)
- Помощь при парковке, см. PDC [130](#)
- Помощь при трогании, см. DSC [115](#)
- Помощь при трогании с места [119](#)
- После мойки автомобиля [226](#)
- Потолок [13](#)
- Поясничная опора [48](#)
- Правильная посадка на сиденье [46](#)
- Правостороннее движение, настройка освещения [96](#)
- Предел скорости, регулируемый [112](#)
- Предельная скорость на бортовом компьютере [88](#)
- Предохранитель [216](#)
- Предписываемые марки масел [200](#)
- Предупреждение об обледенении, см. Сигнал о понижении температуры [81](#)
- Предупреждение о падении давления RPA, шины [102](#)
- Предупреждение о переходе на другую полосу [108](#)
- Предупреждение о приближении [104, 106](#)
- Предупреждение о резерве, см. Запас хода [82](#)
- Предупреждение о сближении, см. PDC [130](#)
- Предупреждение о смене полосы движения [110](#)
- Прерывание тока [215](#)
- Прерывистый световой сигнал [68](#)
- Приветствие [92](#)
- Прикуриватель [154](#)
- Примечания [6](#)
- Принадлежности и детали [7](#)
- Принудительный запуск [220](#)
- Принцип управления iDrive [15](#)
- Присадки к маслам [200](#)
- Пристегивание ремнем, см. Ремни безопасности [49](#)
- Пробка топливного бака [184](#)
- Проветривание, см. Автономная система вентиляции/отопления [152](#)
- Программа AUTO, автоматический кондиционер [150](#)

- Программа AUTO, кондиционер **147**
- Программа COMFORT, динамика движения **118**
- Программа SPORT+, динамика движения **118**
- Программа SPORT, динамика движения **118**
- Программа ТЯГА, динамика движения **116**
- Программа Спорт, коробка передач **72**
- Противотуманные фары **96**
- Противотуманные фары, замена лампы **211**
- Противоугонная сигнализация, смотри Сигнализация **40**
- Противоугонное устройство, колесные болты **214**
- Противоугонное устройство, см. Центральный замок **34**
- Проушина для буксировки, см. Буксирная проушина **223**
- Проушины для фиксации груза **170**
- Профиль, см. Персональный профиль **31**
- Пуск двигателя **63**
- Пуск двигателя, справка **220**
- Путевой бортовой компьютер **89**
- P**
- Работа автоматической программы, интенсивность **150**
- Работы в моторном отсеке **197**
- Радиоключ, смотри Электронный ключ **30**
- Радиоприемник, см. руководство по эксплуатации «Навигация, развлечения, связь»
- Размеры **232**
- Размораживание, см. Оттаивание стекол **147**
- Разрешенная нагрузка на ось **233**
- Разрешенная полная масса при движении с прицепом **238**
- Разрешенные к применению марки масел **200**
- Разъем USB **155**
- Рапсовый метилэфир RME **186**
- Раскачивание прицепа, см. Контроль устойчивости прицепа **174**
- Рассеиватели фар **207**
- Расстояние до пункта назначения **88**
- Расход, см. Средний расход топлива **88**
- Расширенные онлайн-службы BMW, см. руководство по эксплуатации «Навигация, развлечения, связь»
- Регенерация энергии **82**
- Регулирование, см. Система управления дальним светом **95**
- Регулировка проскальзывания ведущих колес, см. DSC **115**
- Регулировка распределения потоков воздуха, ручная **147, 151**
- Регулировка света фар, автоматическая **93**
- Регулируемый предел скорости **112**
- Регулятор за счет поворота и нажатия, см. Контроллер **15, 16**
- Режим ECO PRO **177**
- Режим движения **117**
- Режим охлаждения **147, 150**
- Режим Радио **63**
- Режим рециркуляции **148, 150**
- Резервный предохранитель **216**
- Резиновые детали, уход **227**
- Резьба для буксирной проушины **223**
- Рекомендованные марки шин **190**
- Ремни безопасности **49**
- Ремни безопасности, уход **228**
- Ремонтный комплект Mobility System **192**
- Рисунок протектора **188**
- Розетка **154**
- Розетка, бортовая система диагностики (OBD) **204**
- Розетка в задней части салона **155**
- Рулевое колесо, регулировка **56**
- Ручная регулировка интенсивности подачи воздуха **151**
- Ручная регулировка распределения потоков воздуха **147, 151**
- Ручное управление **54**
- Ручное управление, боковой обзор **139**
- Ручное управление, видеокamera заднего вида **134**
- Ручное управление, вид сверху **137**
- Ручное управление, дверной замок **37**
- Ручное управление, лючок топливного бака **184**
- Ручное управление, сигнализация аварийного сближения при парковке PDC **131**
- Ручной режим, коробка передач **72**

Рычаг селектора, автоматическая коробка передач **71**
Рычаг управления, автоматическая коробка передач **71**

С

Сажевый фильтр **167**
Светодиоды LED **207**
Сигнализация **40**
Сигнализация аварийного сближения при парковке PDC **130**
Сигнализация, ложное срабатывание **41**
Сигнал, многофункциональное рулевое колесо, кнопки **10**
Сигнал о понижении температуры **81**
Сигналы подтверждения **36**
Сигналы при разблокировке **36**
Сигнальные сообщения, см. Система автоматической диагностики **78**
Сиденья **46**
Система ConnectedDrive, см. руководство по эксплуатации «Навигация, развлечения, связь»
Система автоматического запуска/остановки **64**
Система автоматического запуска/остановки двигателя **64**
Система автоматической диагностики **78**
Система выпуска отработанных газов **167**
Система голосового управления **23**
Система динамического управления силы тяги DTC **116**
Система омывателей стекол **68**
Система омывателей стекол, объем **243**
Система омывателей фар **68**
Система охлаждения **201**
Система складывающихся задних сидений **156**
Система Стептроник, автоматическая коробка передач **71**
Система технического обслуживания BMW **202**
Система управления дальним светом **95**
Система экстренного торможения **115**
Системы безопасности, надувные подушки безопасности **99**
Системы регулировки устойчивости движения **115**
Служба, аварийная **219**
Службы BMW, см. руководство по эксплуатации «Навигация, развлечения, связь»
Смена дисков/шин **189**
Смена колеса **214**
Собственная масса **233**
Сообщение о выходе из строя, см. Система автоматической диагностики **78**
Сообщение о повреждении шины **103**
Сообщения, см. Система автоматической диагностики **78**
Сохранение настроек для сидений, зеркал **53**
Специальные варианты оснащения, серийное оснащение **6**
Список выбора в комбинации приборов **86**
Спортивное рулевое управление, переменное **117**
Средний подлокотник **159**
Средний расход топлива **88**
Средняя скорость **88**
Средства по уходу **226**
Средство против замерзания, омывающая жидкость **70**
Стабилизатор курсовой устойчивости ESP, см. DSC **115**
Стеклоочистители **68**
Стеклоочистители, отведенное положение **70**
Стеклоподъемники **42**
Стоп-сигналы, адаптивные **113**
Стоп-сигналы, динамические **113**
Стояночные огни **92**
Стояночный тормоз, см. парковочный тормоз **66**
Строповочные средства, фиксация груза **170**
Схема, автоматическая коробка передач **71**
Счетчик пробега **81**
Счетчик участка пути, см. Счетчик пробега **81**

Т

Тахометр **81**
Текстовое сообщение, дополнительное **80**
Текущий расход **82**
Телефон, см. руководство по эксплуатации «Навигация, развлечения, связь»
Температура, автоматический кондиционер **147, 149**
Температура двигателя **81**
Температура моторного масла **81**

Температура наружного воздуха, индикатор **81**
 Температура охлаждающей жидкости **81**
 Темпомат, см. Круиз-контроль **128**
 Технические изменения, см. Ваша безопасность **7**
 Техническое обслуживание **202**
 Техническое обслуживание, индикатор очередного ТО **83**
 Топливо, объем топливного бака **243**
 Тормоза, указания **167**
 Точка опоры, облегчение пуска **220**
 Травмозащитная функция, крышка люка **44**
 Травмозащитная функция, окна **42**
 Траектории движения колес по прямой, видекамера заднего вида **134**
 Траектории движения колес при повороте, видекамера заднего вида **135**
 Траектория поворота **233**
 Трехкратное мигание указателями поворота **67**
 Трос для буксировки **223**
 Туристическая функция, см. Правостороннее/левостороннее движение **96**
 Тягово-сцепное устройство **174**
 Тяжелый груз, укладка груза **170**

У

Увеличение багажного отделения **156**
 Удаленность от пункта назначения **88**

Удерживающие системы безопасности детей **57**
 Указания, обкатка **166**
 Указания, общие **166**
 Указатели поворота, управление **67**
 Указатель уровня топлива **81**
 Уклон **168**
 Управление амортизаторами, динамическое **116**
 Управление в режиме меню, iDrive **15**
 Управление силы тяги **116**
 Ускоренные команды **244**
 Установка детских сидений **57**
 Установка удерживающих систем безопасности для детей **57**
 Устранение повреждения шины **191**
 Утилизация **205**
 Утилизация, батарея автомобиля **216**
 Утилизация, охлаждающая жидкость **201**
 Утилизация старой батареи **216**
 Уход за автомобилем **226**
 Уход за дисплеями **228**
 Уход за мягкой обивкой **227**

Ф

Фары **207**
 Фары, уход **226**
 Фиксатор колесного болта **214**
 Фиксатор, колесные болты **214**
 Фильтр **167**
 Фильтр режима рециркуляции **151**
 Фильтр с активированным углем **151**

Форсунки стеклоомывателей **70**
 Фронтальные подушки безопасности **99**
 Функция аварийного запуска, запуск двигателя **31**
 Функция запуска при неисправности **31**
 Функция "проводи домой" **93**
 Функция сопоставления слов, навигация **22**

Х

Характеристики, технические **232**
 Холодный запуск, см. Пуск двигателя **63**
 Хранение автомобиля **228**
 Хранение на период зимы, уход **228**
 Хранение шин **191**
 Хромированные детали, уход **227**

Ц

Ценные породы дерева, уход **227**
 Центральная консоль **12**
 Центральный замок **34**
 Центральный ключ, смотри Электронный ключ **30**
 Центральный экран, см. Дисплей управления **15**
 Цепи противоскольжения **195**
 Циркуляция воздуха, см. Режим рециркуляции **148, 150**
 Цифровые часы **82**

Ч

Часы **82**

Чашкодержатель, держатели для напитков [160](#)

Чашкодержатель, см. Держатель для напитков [160](#)

Я

Язык на дисплее управления [90](#)

Яркость на дисплее управления [91](#)

Ш

Шины Run Flat [191](#)

Шины, все о дисках и шинах [188](#)

Шины, допускающие движение в аварийном режиме, см. Шины с возможностью движения после полной потери давления [191](#)

Шины с возможностью движения после полной потери давления [191](#)

Шины с восстановленным протектором [190](#)

Ширина, автомобиль [232](#)

Ширина спинки [48](#)

Штанга для буксировки [223](#)

Шторки от солнца [43](#)

Шунтирование, см. Облегчение пуска [220](#)

Э

Экономия топлива [0](#)

Экран, см. Дисплей управления [15](#)

Экстренный вызов [218](#)

Электрическая крышка люка [44](#)

Электрические стеклоподъемники [42](#)

Электронный блокиратор рулевого колеса [56](#)

Электронный ключ [30](#)

Электронный ключ, неисправность [36](#)

Подробнее о BMW



С удовольствием за
рулем

www.bmw.ru

01 40 2 903 871 ru



Online Edition for Part no. 01 40 2 903 871 - 07 12 490