



# TEANA

РУКОВОДСТВО ПО ЭКСПЛУАТАЦИИ

# Предисловие

Добро пожаловать в растущую семью владельцев автомобилей NISSAN. Компания полностью уверена в автомобиле, который вы приобрели. Он был изготовлен с использованием самых современных технологий при строжайшем соблюдении качества.

Настоящее Руководство подготовлено для того, чтобы помочь вам понять устройство автомобиля и порядок его технического обслуживания, чтобы многие километры, проведенные за рулем этого автомобиля, доставили вам радость. Настоятельно рекомендуем вам прочесть настоящее Руководство, прежде чем приступать к эксплуатации автомобиля.

В отдельной «Гарантийной книжке» подробно изложена информация об условиях и содержании гарантийных обязательств завода-изготовителя, которые распространяются на ваш автомобиль. В Гарантийной книжке даны необходимые пояснения, касающиеся технического обслуживания и ремонта автомобиля.

Официальный дилер компании NISSAN знает ваш автомобиль лучше, чем кто-либо иной. Когда вашему автомобилю понадобится какое-либо техническое обслуживание или ремонт, или в случае, если у вас возникнут любые вопросы, связанные с вашим автомобилем, официальный дилер с удовольствием поможет вам и использует для этого все имеющиеся в его распоряжении средства.

## ВАЖНАЯ ИНФОРМАЦИЯ О БЕЗОПАСНОСТИ ПРАВИЛА БЕЗОПАСНОГО ВОЖДЕНИЯ!

Всегда соблюдайте изложенные ниже важные правила. Это обеспечит для вас и ваших пассажиров максимальную безопасность во время движения автомобиля.

- **НИКОГДА не садитесь за руль автомобиля, находясь в состоянии алкогольного опьянения или под действием наркотических средств.**
- **ВСЕГДА соблюдайте ограничения скорости, установленные дорожными знаками, и никогда не превышайте скорость, безопасную в конкретных условиях движения.**
- **ВСЕГДА пристегивайте ремень безопасности. При перевозке в автомобиле детей используйте соответствующие детские удерживающие системы. Малолетних детей разрешается перевозить только с использованием детских удерживающих систем, установленных на заднем сиденье автомобиля.**
- **ВСЕГДА инструктируйте всех находящихся в автомобиле пассажиров о правилах пользования системами безопасности, которыми оснащен автомобиль.**
- **РЕГУЛЯРНО просматривайте это Руководство, чтобы освежить в памяти важную информацию о безопасном управлении автомобилем.**

## ЗАМЕЧАНИЕ

Данное Руководство по эксплуатации содержит информацию по автомобилям с различными вариантами комплектации. Поэтому вы можете встретить в Руководстве описание оборудования, которое отсутствует на вашем автомобиле.

Описание автомобиля, технические характеристики и иллюстрации, приведенные в Руководстве, соответствуют состоянию продукции на дату публикации. Компания NISSAN оставляет за собой право в любое время вносить изменения в конструкцию или технические характеристики автомобиля без предварительного уведомления и без каких-либо обязательств со своей стороны.

## МОДИФИКАЦИЯ АВТОМОБИЛЯ

Запрещается вносить какие-либо изменения в конструкцию автомобиля. Это может привести к ухудшению эксплуатационных свойств автомобиля, снижению его безопасности или долговечности. В ряде случаев изменение конструкции автомобиля может стать причиной нарушения действующих государственных стандартов и правил. Кроме того, на любые повреждения или ухудшение эксплуатационных качеств автомобиля, вызванные внесением изменений, гарантийные обязательства компании NISSAN не распространяются.

## В ЦЕЛЯХ ВАШЕЙ БЕЗОПАСНОСТИ – ПЕРЕД НАЧАЛОМ ЭКСПЛУАТАЦИИ АВТОМОБИЛЯ ОБЯЗАТЕЛЬНО ИЗУЧИТЕ ДАННОЕ РУКОВОДСТВО

Перед началом эксплуатации вашего автомобиля внимательно ознакомьтесь с Руководством по эксплуатации. Это позволит вам изучить органы управления автомобилем, познакомиться с требованиями, касающимися технического обслуживания, и, в конечном счете, обеспечить безопасную эксплуатацию вашего автомобиля.

В тексте настоящего Руководства для визуального выделения предупреждений об опасности используются следующие значки:

### ОПАСНОСТЬ

Этот заголовок используется в случаях, когда существует реальная опасность травмирования людей или повреждения автомобиля. Во избежание травмирования или гибели людей необходимо строго следовать приведенным указаниям.

### ВНИМАНИЕ

Этот заголовок указывает на предупреждение об опасных ситуациях, которые могут привести к незначительным или умеренным травмам, или к повреждению деталей автомобиля. Во избежание таких рисков или существенного их снижения необходимо строго следовать приведенным указаниям.

### ПРИМЕЧАНИЕ

Данный заголовок обозначает дополнительные полезные сведения.



Символ NISSAN GREEN PROGRAM (экологическая программа NISSAN) обозначает сведения об экологической безопасности и соответствующим действиям для ее обеспечения.

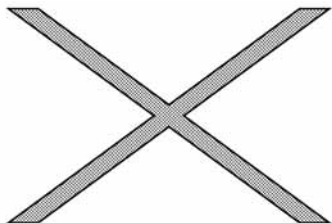

Такое обозначение предупреждает: **"Не делайте этого"** или **"Не допускайте, чтобы это произошло"**.

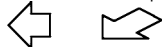

Стрелки на рисунках, аналогичные приведенным выше, указывают на переднюю часть автомобиля.



Подобные стрелки на иллюстрациях обозначают направление движения или воздействия.



Черные стрелки обращают ваше внимание на определенные детали иллюстрации.



Не устанавливайте детскую удерживающую систему, в которой ребенок располагается лицом против хода движения, на сиденье, перед которым установлена фронтальная подушка безопасности! Несоблюдение этого требования может привести к серьезному травмированию или гибели ребенка.

Обязательно прочтите раздел «Предупреждающие таблички с информацией о подушках безопасности» в главе «Безопасность» данного руководства и раздел «Предупреждающая табличка подушки безопасности» в конце данного Руководства.

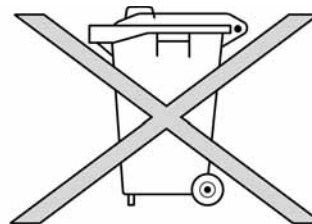

## УТИЛИЗАЦИЯ АККУМУЛЯТОРНЫХ БАТАРЕЙ И ЭЛЕМЕНТОВ ПИТАНИЯ

### ВНИМАНИЕ

**Неправильная утилизация отработавших источников питания может представлять опасность для окружающей среды. При утилизации источников питания действуйте в соответствии с местным законодательством.**

К источникам питания, используемым в автомобиле, относятся:

- Аккумуляторная батарея
- Элементы питания пульта дистанционного управления (для ключа Intelligent Key и/или системы дистанционного управления замками дверей)

- Элементы питания датчиков системы контроля давления воздуха в шинах (TPMS)
- Элементы питания пульта дистанционного управления (для мобильной развлекательной системы)

В случае возникновения каких-либо сомнений, обратитесь к представителям местных властей или к официальному дилеру NISSAN за консультацией о правилах утилизации.



Bluetooth® является торговой маркой, которая принадлежит компании Bluetooth SIG, Inc., США, и используется по лицензии компаниями Visteon Corporation и Clarion Co., Ltd.



iPod® является зарегистрированной торговой маркой компании Apple Inc.



Gracenote® является зарегистрированной торговой маркой компании Gracenote, Inc. Логотип Gracenote и логотип Powered by Gracenote являются торговыми марками компании Gracenote.

© 2014 Nissan International SA, Switzerland



# СОДЕРЖАНИЕ

Основные иллюстрации	0
Безопасность – сиденья, ремни безопасности и дополнительные удерживающие системы	1
Приборная панель и органы управления	2
Подготовка к началу движения	3
Информационный дисплей, система отопления и кондиционирования воздуха, аудиосистема и телефон	4
Пуск двигателя и вождение автомобиля	5
В случае неисправности	6
Уход за кузовом и салоном автомобиля	7
Техническое обслуживание и операции, выполняемые владельцем	8
Техническая информация	9
Алфавитный указатель	10



# 0 Основные иллюстрации

Подушки безопасности, сиденья, ремни безопасности и детские удерживающие системы.....	0-2
Вид автомобиля спереди.....	0-3
Вид автомобиля сзади.....	0-4
Пассажирский салон.....	0-5
Панель управления.....	0-6

Стрелочные указатели и приборы.....	0-8
Блоки предохранителей в моторном отсеке.....	0-9
Двигатель QR25DE.....	0-9
Двигатель VQ35DE.....	0-10



## ПОДУШКИ, СИДЕНЬЯ, РЕМНИ БЕЗОПАСНОСТИ И ДЕТСКИЕ УДЕРЖИВАЮЩИЕ СИСТЕМЫ

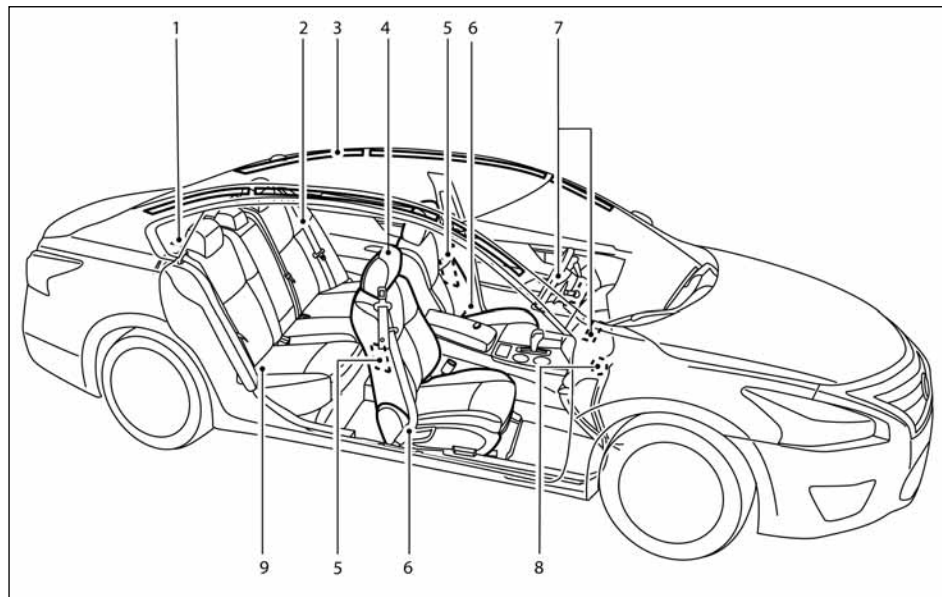

\*: для некоторых вариантов исполнения автомобиля

**В скобках указаны страницы Руководства, где приведена информация о соответствующих устройствах.**

- |  |   |
|--|---|
| 1) Крепление верхней стропы (с. 1-18)                          | 6) Трехточечный ремень безопасности с инерционной катушкой (с. 1-11)                                |
| 2) Ремни безопасности задних сидений (с. 1-8)                  | 7) Модули фронтальных подушек безопасности (с. 1-27)  |
| 3) Надувные шторки безопасности* (с. 1-27)                     | 8) Выключатель фронтальной подушки безопасности, расположенный внутри перчаточного ящика (с. 1-36)  |
| 4) Подголовники (с. 1-7)                                       | 9) Система LATCH (Lower Anchors and Tethers for Children) для детских удерживающих систем (с. 1-17) |
| 5) Боковые подушки безопасности передних пассажиров* (с. 1-27) |   |

## ВИД АВТОМОБИЛЯ СПЕРЕДИ

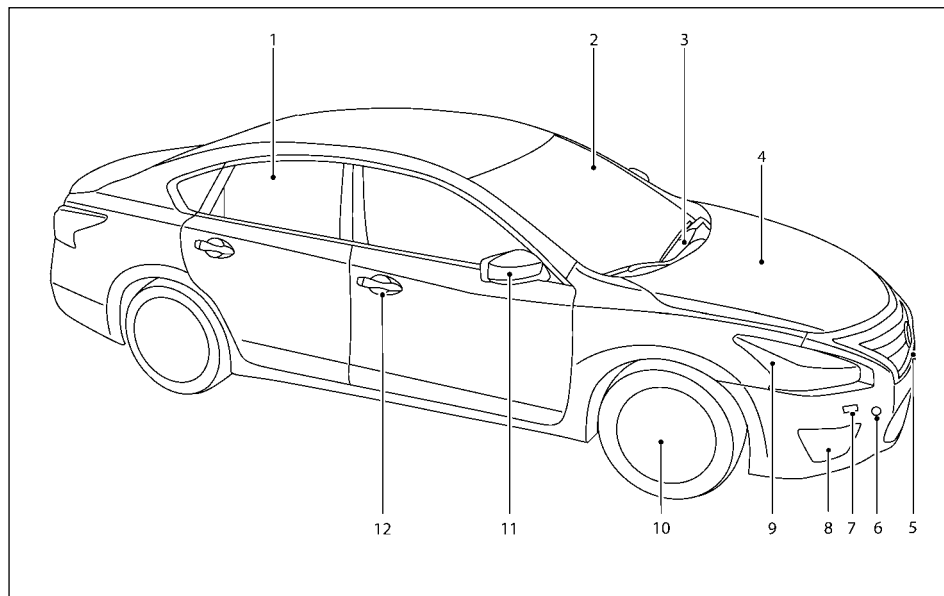

- |   |                                      |
|---|--------------------------------------|
| 1. Электрические стеклоподъемники (с. 2-29)                       | 4. Капот (с. 3-13)                   |
| 2. Ветровое стекло (с. 8-11)                                      | 5. Камера переднего обзора* (с. 4-6) |
| 3. Очистители и омыватели ветрового стекла                        | 6. Проушина для буксировки (с. 6-11) |
| – Выключатель очистителей и омывателей ветрового стекла (с. 2-22) | 7. Омыватель фар* (с. 2-21)          |
| – Замена щеток стеклоочистителя (с. 8-18)                         | 8. Противотуманная фара*             |
| – Жидкость омывателя стекла (с.8-11)                              | – Выключатель (с. 2-21)              |
|   | – Замена ламп (с. 8-23)              |

### 9. Фары

- Выключатель (с. 2-19)
- Замена ламп (с. 8-22)

#### Указатель поворота

- Выключатель (с. 2-19)
- Замена ламп (с. 8-22)

### 10. Шины

- Замена поврежденного колеса (с. 6-3)
- Система контроля давления воздуха в шинах (TPMS)\* (с. 5-2)
- Характеристики колес и шин (с. 9-6)
- Цепи противоскольжения (с. 8-27)
- Общие сведения (с. 8-26)

### 11. Зеркала

- Выключатель (с. 3-19)
- Указатель поворота (с. 2-21)
- Камера бокового обзора\* (с. 4-6)

### 12. Замки дверей (с. 3-3)

Ключи, ключ Nissan Intelligent Key\* (с. 3-2, с. 3-5)

\*: для некоторых вариантов исполнения автомобиля

**В скобках указаны страницы Руководства, где приведена информация о соответствующих устройствах.**

## ЗАДНЯЯ ЧАСТЬ КУЗОВА АВТОМОБИЛЯ

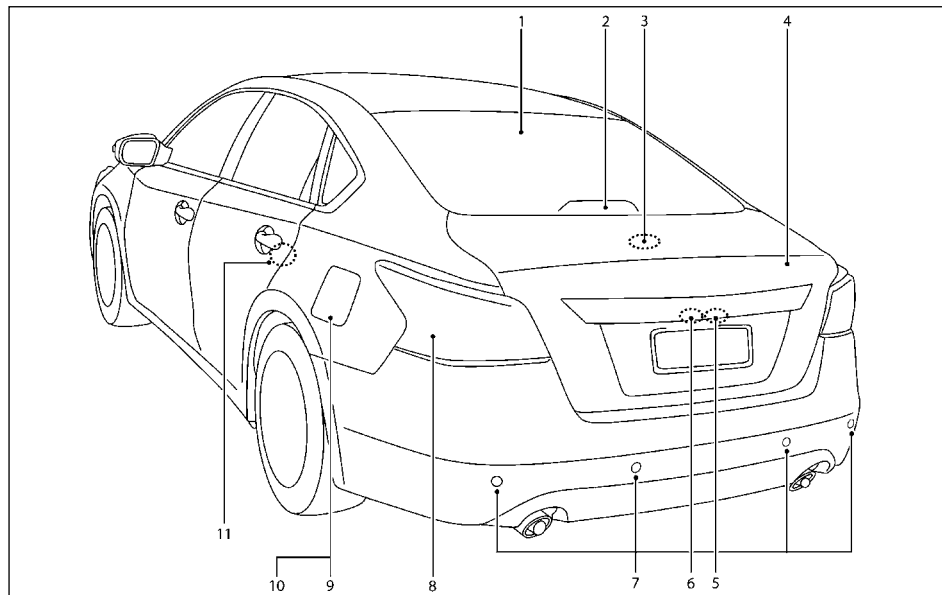

1. Заднее стекло
  - Выключатель электрического обогревателя заднего стекла (с. 2-23)
  - Антенна (с. 4-28)
2. Центральный верхний стоп-сигнал (с. 8-22)
3. Люк доступа к багажному отделению из салона автомобиля (с. 1-6)
4. Крышка багажника (с. 3-14)

5. Кнопка отпирания (система Intelligent Key)\* (с. 3-5, с. 3-14)
6. Камера заднего обзора\* (с. 4-2, 4-6)
7. Датчики системы помощи при парковке\* (с. 5-23)
8. Задние комбинированные фонари
  - Выключатель (с. 2-19)
  - Замена ламп (с. 8-22)

9. Крышка лючка заливной горловины топливного бака (с. 3-15)
10. Пробка заливной горловины топливного бака, рекомендуемое топливо (с. 3-15, с. 9-4)
11. Блокировка замков задних пассажирских дверей от открывания из салона автомобиля (с. 3-4)

\*: для некоторых вариантов исполнения автомобиля

**В скобках указаны страницы Руководства, где приведена информация о соответствующих устройствах.**

## ПАССАЖИРСКИЙ САЛОН

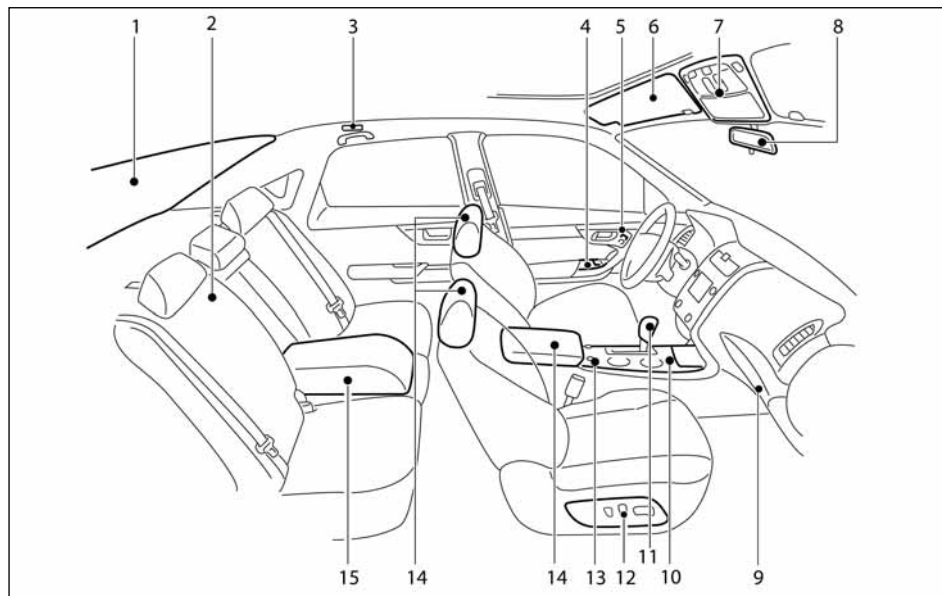

1. Заднее стекло
  - Выключатель электрического обогревателя заднего стекла (с. 2-23)
2. Задние сиденья (с. 1-5)
  - Установка детских удерживающих систем (с. 1-13)
3. Плафоны освещения салона (с. 2-33)
4. Переключатели электропривода стеклоподъемников (с. 3-29)

5. Органы управления наружными зеркалами заднего вида (с. 3-19)
6. Солнцезащитные козырьки (с. 3-17)
7. Переключатель наклона или сдвига вентиляционного люка\* (с. 2-31)  
Плафоны внутреннего освещения салона (с. 2-33)
8. Внутреннее зеркало заднего вида (с. 3-18)

9. Перчаточный ящик (с. 2-28)
10. Центральная консоль  
Передняя часть (под крышкой):
  - Электрическая розетка (с. 2-26)
  - Разъем USB и разъем AUX-in  
автомобили без навигационной системы (с. 4-35)  
автомобили с навигационной системой<sup>†1</sup>
- Подстаканники (с. 2-27)
11. Рычаг переключения (с. 5-9)
12. Регулировка передних сидений (с. 1-2)
13. Выключатель обогрева передних сидений\*/Переключатель системы климат-контроля сидений\* (с. 1-7)  
Прикуриватель (с. 1-2)
14. Ящик в центральной консоли (с. 1-28)
  - Электрическая розетка (в нижней части) (с. 2-26)
  - Задние вентиляционные решетки (с. 4-16)
15. Задний центральный подлокотник (с. 1-6)
  - Выключатель обогрева задних сидений\* (с. 2-7)
  - Выключатель электропривода задней солнцезащитной шторки\* (с. 2-32)
  - Подстаканники (с. 2-27)

\*: для некоторых вариантов исполнения автомобиля

<sup>†1</sup>: См. отдельное «Руководство по эксплуатации навигационной системы» (для некоторых вариантов исполнения автомобиля).

**В скобках указаны страницы Руководства, где приведена информация о соответствующих устройствах.**

## ПАНЕЛЬ УПРАВЛЕНИЯ

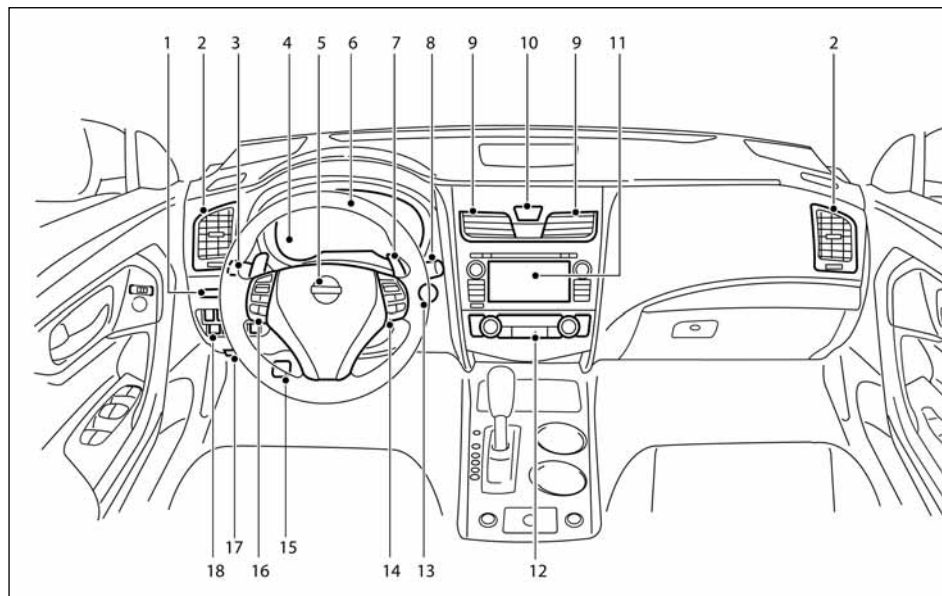

1. Кнопка сброса данных маршрутного компьютера/Регулятор яркости подсветки приборной панели (с. 2-2, 2-3)
2. Вентиляционные решетки (с. 4-16)
3. Выключатель фар и указателей поворота (с. 2-19)  
Выключатель противотуманных фар (с. 2-21)
4. Стрелочные указатели и приборы (с. 2-2)  
Информационный дисплей (с. 2-11)
5. Звуковой сигнал (с. 2-24)  
Кожух подушки безопасности водителя (с. 1-27)
6. Рулевое колесо
  - Регулировка (с. 3-16)
  - Обогреваемое рулевое колесо\* (с. 2-24)
7. Лепестковые переключатели\* (с. 5-10)
8. Выключатели очистителей и омывателей ветрового стекла (с. 2-22)
9. Передние центральные вентиляционные решетки (с. 4-16)
10. Выключатель аварийной сигнализации (с. 6-2)
11. Аудиосистема и система управления телефоном Hands-free с функцией Bluetooth® (автомобили без навигационной системы)\* (с. 4-35, с. 4-36)  
Аудиосистема и система управления телефоном Hands-free с функцией Bluetooth® (автомобили с навигационной системой)<sup>1</sup>
12. Система отопления и кондиционирования воздуха (с. 4-17)
  - Выключатель электрического обогревателя заднего стекла (с. 2-23)
13. Кнопочный выключатель зажигания (с. 5-5)
14. Переключатели на рулевом колесе\*:
  - Кнопки управления системой круиз-контроля (с. 5-20)
  - Переключатели на рулевом колесе для управления телефоном на автомобилях без навигационной системы (с. 4-36)  
с навигационной системой<sup>1</sup>
15. Стояночный тормоз (с. 5-17)
16. Переключатели на рулевом колесе\*:
  - Управление информационным дисплеем (с. 2-11)
  - Аудиосистема и система управления телефоном Hands-free с функцией Bluetooth® (автомобили без навигационной системы)\* (с. 4-35, с. 4-36)
  - Аудиосистема и система управления телефоном Hands-free с функцией Bluetooth® (автомобили с навигационной системой)<sup>1</sup>
17. Рычаг отпирания капота (с. 3-13)  
Кнопка отпирания лючка заливной горловины топливного бака (с. 3-15)

18. Выключатель ECO (с. 2-25)  
Выключатель омывателей фар (с. 2-21)  
Выключатель подогрева рулевого колеса\* (с. 2-24)  
Регулятор угла наклона луча фар ближнего света\* (с. 2-20)  
Выключатель электропривода задней солнцезащитной шторки\* (с. 2-32)  
Кнопка отпирания крышки багажника (с. 3-14)  
Выключатель системы динамической стабилизации автомобиля (VDC) (с. 2-26)  
Выключатель предупреждающих систем (с. 2-24)

\*: для некоторых вариантов исполнения автомобиля.

\*1: См. отдельное «Руководство по эксплуатации навигационной системы» (для некоторых вариантов исполнения автомобиля).

**В скобках указаны страницы Руководства, где приведена информация о соответствующих устройствах.**

## СТРЕЛОЧНЫЕ УКАЗАТЕЛИ И ПРИБОРЫ

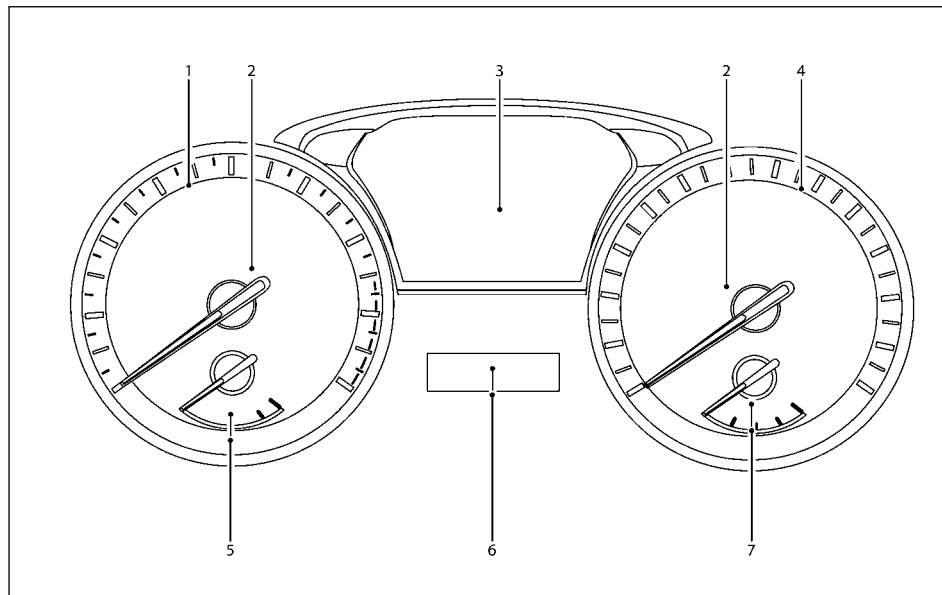

Стрелки приборов могут незначительно отклониться после перевода замка или выключателя зажигания в положение OFF или LOCK. Это не является признаком неисправности.

- |  |  |
|--|--|
| 1. Тахометр (с. 2-2)   | 4. Спидометр (с. 2-2)  |
| 2. Индикаторы и сигнализаторы (с. 2-4)   | 5. Указатель температуры охлаждающей жидкости двигателя (с. 2-3)   |
| 3. Информационный дисплей автомобиля <ul style="list-style-type: none"><li>– Предупреждающие сообщения и индикаторы информационного дисплея (с. 2-15)</li><li>– Система режима ECO* (с. 5-13)</li><li>– Стартовое меню (с. 2-11)</li><li>– Настройки (с. 2-12)</li></ul> | 6. Одометр/счетчик пробега на две поездки (с. 2-2)<br>Индикатор положения рычага переключения бесступенчато-регулируемой трансмиссии (CVT) (с. 2-2, с. 5-10) |
|  | 7. Указатель уровня топлива (с. 2-3)   |

## МОТОРНЫЙ ОТСЕК

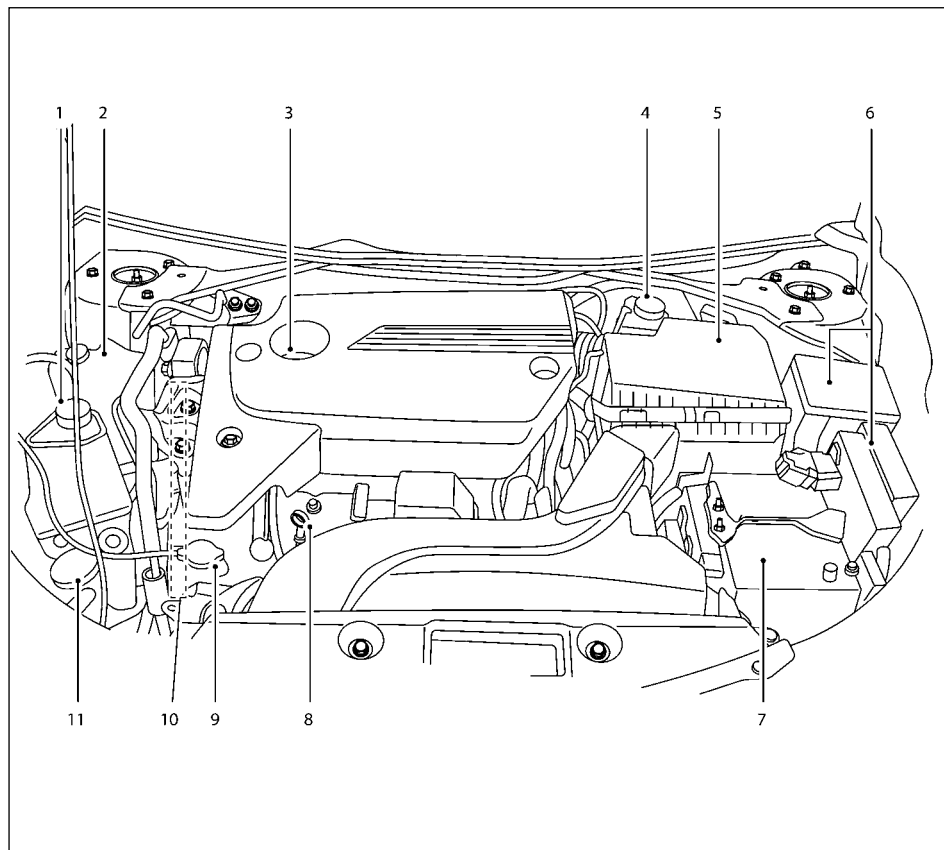

### ДВИГАТЕЛЬ QR25DE

1. Бачок с рабочей жидкостью гидроусилителя рулевого управления (с. 8-10)
2. Расширительный бачок системы охлаждения двигателя (с. 8-5)
3. Крышка заливной горловины для моторного масла (с. 8-6)
4. Бачок главного тормозного цилиндра (с. 8-10)
5. Воздухоочиститель (с. 8-17)
6. Блок предохранителей и плавких вставок (с. 8-20)
7. Аккумуляторная батарея (с. 8-12)
8. Щуп для проверки уровня моторного масла (с. 8-7)
9. Пробка радиатора (с. 8-5)
10. Ремни привода навесных агрегатов (с. 8-15)
11. Бачок омывателя ветрового стекла (с. 8-11)

**В скобках указаны страницы Руководства, где приведена информация о соответствующих устройствах.**

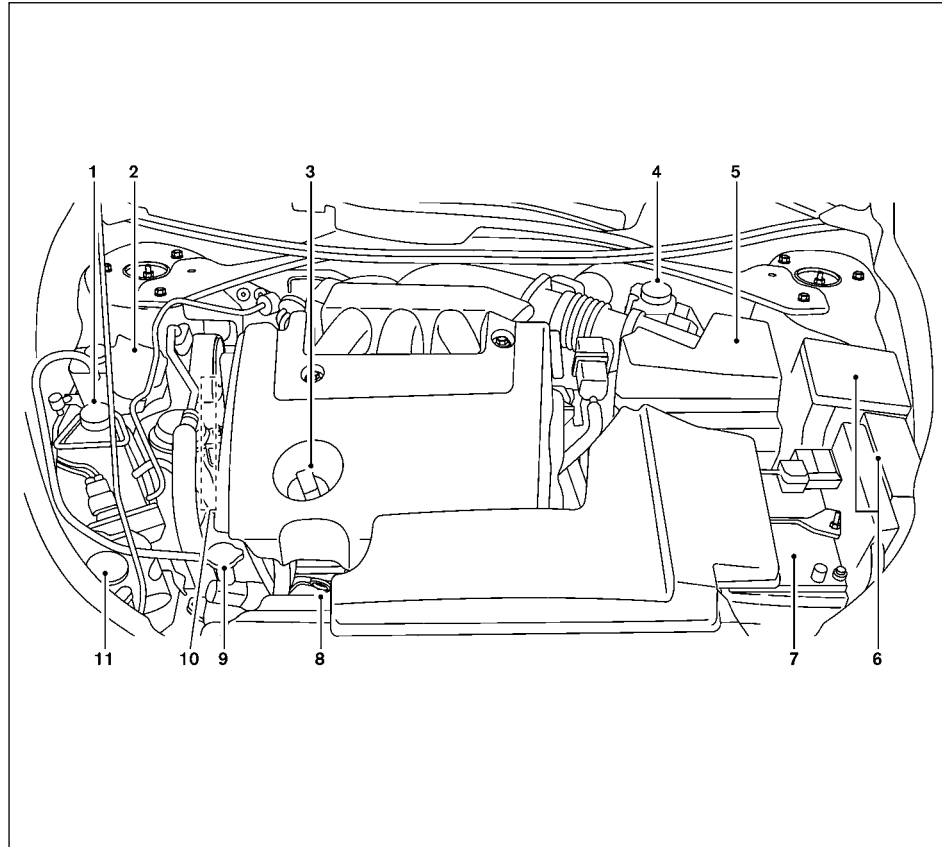

#### ДВИГАТЕЛЬ VQ35DE

1. Бачок с рабочей жидкостью гидроусилителя рулевого управления (с. 8-10)
2. Расширительный бачок системы охлаждения двигателя (с. 8-5)
3. Крышка заливной горловины для моторного масла (с. 8-6)
4. Бачок главного тормозного цилиндра (с. 8-10)
5. Воздухоочиститель (с. 8-17)
6. Блок предохранителей и плавких вставок (с. 8-20)
7. Аккумуляторная батарея (с. 8-12)
8. Щуп для проверки уровня моторного масла (с. 8-7)
9. Пробка радиатора (с. 8-5)
10. Ремни привода навесных агрегатов (с. 8-15)
11. Бачок омывателя ветрового стекла (с. 8-11)

**В скобках указаны страницы Руководства, где приведена информация о соответствующих устройствах.**

# 1 Безопасность – сиденья, ремни безопасности и дополнительные удерживающие системы

Сиденья.....	1-2	Детские удерживающие системы с креплениями стандарта ISOFIX .....	1-17
Передние сиденья, регулировка положения .....	1-2	Крепления для детских удерживающих систем .....	1-18
Регулировка передних сидений с электроприводом (для некоторых вариантов исполнения автомобиля) .....	1-3	Установка детских удерживающих систем при помощи креплений системы ISOFIX .....	1-19
Складывание заднего сиденья .....	1-5	Установка детских удерживающих систем при помощи трехточечных ремней безопасности .....	1-21
Регулировка положения подголовника .....	1-7	Дополнительные подушки .....	1-24
Ремни безопасности .....	1-8	Меры предосторожности при использовании дополнительных подушек ...	1-24
Меры предосторожности при пользовании ремнями безопасности .....	1-8	Установка дополнительных подушек .....	1-26
Безопасность детей .....	1-10	Дополнительные удерживающие системы (SRS) .....	1-27
Безопасность беременных женщин .....	1-11	Меры предосторожности при пользовании дополнительной системой безопасности (SRS)	
Безопасность инвалидов .....	1-11	Система .....	1-27
Трехточечный ремень безопасности с инерционной катушкой .....	1-11	Боковые подушки безопасности в передних сиденьях (для некоторых вариантов исполнения автомобиля) и надувные шторки безопасности (для некоторых вариантов исполнения автомобиля) .....	1-33
Уход за ремнями безопасности .....	1-13	Преднатяжители ремней безопасности передних сидений .....	1-34
Детские удерживающие системы .....	1-13	Наклейки с предупреждениями о подушках безопасности .....	1-35
Меры предосторожности при использовании детских удерживающих систем .....	1-13	Сигнализатор подушек безопасности .....	1-35
Установка универсальных детских удерживающих систем на переднем и заднем сиденьях .....	1-14		

## СИДЕНЬЯ

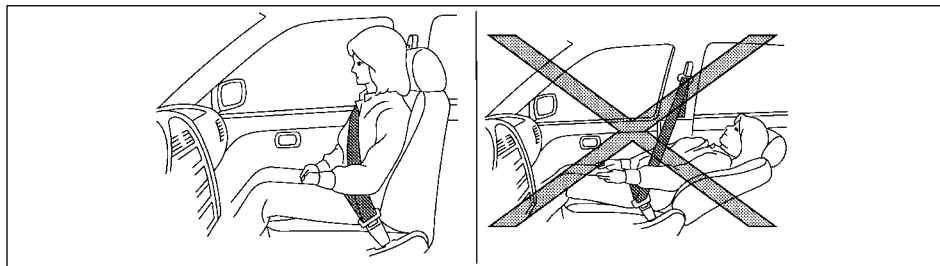

Сядьте прямо и обopнитесь на спинку сиденья.

### **⚠ ОПАСНОСТЬ**

- Запрещается ехать в автомобиле с откинутой спинкой сиденья. Это опасно. Ремень безопасности в этом случае не будет прилегать к вашему туловищу. При столкновении вы будете отброшены на ремень и можете получить травму шеи или иную серьезную травму. Кроме того, вы можете выскользнуть из-под поясной ветви ремня, что также чревато опасными травмами.
- Для наиболее эффективной защиты водителя и переднего пассажира, находящихся в движущемся автомобиле, спинки сидений должны быть установлены в положение, близкое к вертикальному. Всегда сидите, опираясь на спинку сиденья и поставив обе ноги на пол. Перед поездкой правильно отрегулируйте сиденье. (См. раздел «Ремень безопасности» ниже в этой главе).
- Отрегулировав сиденье, слегка покачайтесь в нем, чтобы убедиться в надежности его фиксации.

- Не оставляйте детей в автомобиле без присмотра. Дети могут непреднамеренно задействовать выключатели и другие органы управления автомобиля. Дети, остающиеся в автомобиле без наблюдения, могут стать жертвой несчастного случая.
- Не следует наклонять спинку сиденья больше, чем требуется для удобного положения. Действие ремней безопасности наиболее эффективно, когда пассажир сидит прямо и плотно опирается спиной на практически вертикальную спинку сиденья. При большом наклоне спинки сиденья существует опасность соскальзывания пассажира под ремень, что увеличивает риск получения травмы.

### **ВНИМАНИЕ**

При регулировке положения сидений необходимо убедиться в отсутствии контакта с любыми подвижными деталями автомобиля во избежание получения травм и/или повреждений.

## ПЕРЕДНИЕ СИДЕНЬЯ, РЕГУЛИРОВКА ПОЛОЖЕНИЯ



### Регулировка продольного положения сиденья

Потяните рукоятку фиксатора вверх и, удерживая его, сдвиньте сиденье вперед или назад в требуемое положение. Отпустите рукоятку, чтобы зафиксировать сиденье на месте.

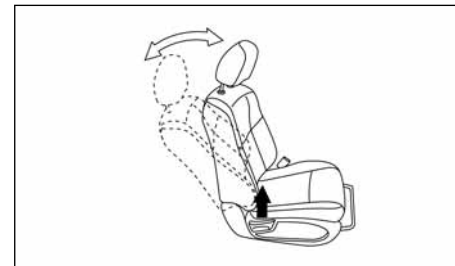

## Регулировка наклона спинки сиденья

Для регулировки наклона спинки сиденья потяните рычаг вверх и отклонитесь назад. Для того чтобы вернуть спинку в прежнее положение, потяните рычаг вверх и наклонитесь вперед. Отпустите рычаг, чтобы зафиксировать сиденье в выбранном положении.

Возможность регулировки угла наклона спинки сиденья позволяет водителю и переднему пассажиру любого телосложения удобно отрегулировать сиденье и правильно расположить ремень безопасности. См. «Меры предосторожности при пользовании ремнями безопасности» ниже в этой главе. Спинку сиденья можно откинуть назад, чтобы позволить пассажиру отдохнуть в автомобиле во время стоянки (при положении Р рычага селектора коробки передач).

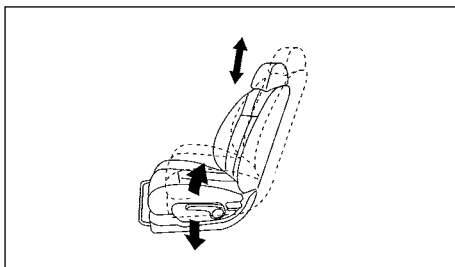

## Регулировка сиденья по высоте

Потяните вверх рычаг или нажмите на него вниз для изменения высоты сиденья. Удерживайте рычаг до достижения нужного положения сиденья.

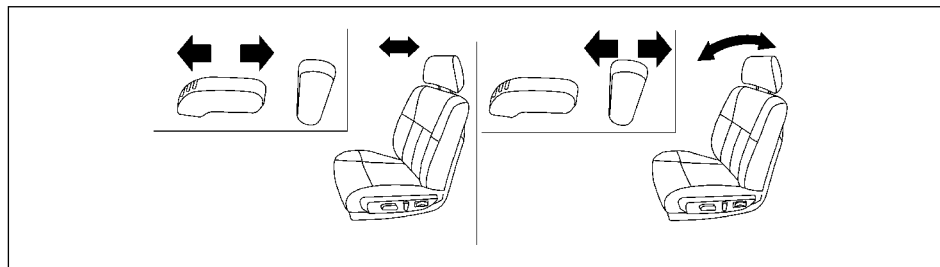

## РЕГУЛИРОВКА ПЕРЕДНИХ СИДЕНИЙ С ЭЛЕКТРОПРИВОДОМ (для некоторых вариантов исполнения автомобиля)

### Рекомендации по эксплуатации системы

#### **⚠ ОПАСНОСТЬ**

**Перед чем начать движение, установите спинку сиденья в вертикальное положение после того, как вручную разблокируете ее. Кроме того, убедитесь, что сиденье надежно зафиксировано на месте. Если этого не сделать, сиденье может переместиться при столкновении или экстренном торможении. Это может привести к выходу из строя сиденья или получению травмы.**

- Электродвигатель привода регулировки сиденья имеет защиту от перегрузки. Если электродвигатель отключился во время регулировки, необходимо подождать 30 секунд и затем снова нажать на переключатель.
- Не пользуйтесь механизмами электрической регулировки сидений в течение продолжительного времени при выключенном двигателе. Это может привести к разряду аккумуляторной батареи.

## Регулировка продольного положения сиденья

Передвиньте ползунок переключателя вперед или назад, чтобы передвинуть сиденье в нужное положение.

## Регулировка наклона спинки сиденья

Передвиньте ползунок переключателя регулировки наклона спинки вперед или назад, чтобы наклонить спинку сиденья в нужное положение. Для того чтобы вернуть спинку в прежнее положение, передвиньте переключатель вперед и сами наклонитесь вперед. Спинка сиденья сместится вперед.

Возможность регулировки угла наклона спинки сиденья позволяет водителю и переднему пассажиру любого телосложения удобно отрегулировать сиденье и правильно расположить ремень безопасности. См. «Меры предосторожности при пользовании ремнями безопасности» ниже в этой главе. Спинка сиденья может быть откинута назад, чтобы позволить пассажиру отдохнуть в автомобиле во время стоянки (при положении Р рычага коробки передач).

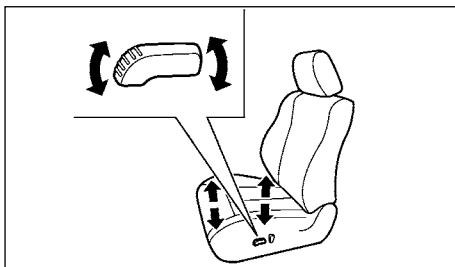

### Регулировка сиденья по высоте

Потяните переключатель вверх или вниз, отрегулируйте наклон и высоту подушки сиденья водителя.

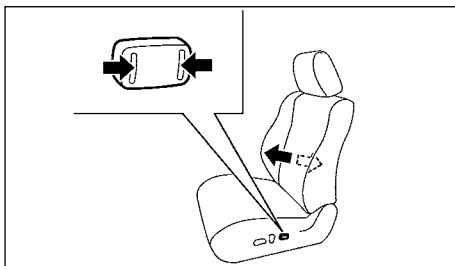

### Регулировка поясничной опоры сиденья водителя (для некоторых вариантов исполнения автомобиля)

Поясничная опора обеспечивает поддержку нижней части спины водителя. Нажмите переключатель вперед или назад, чтобы отрегулировать положение поясничной опоры.

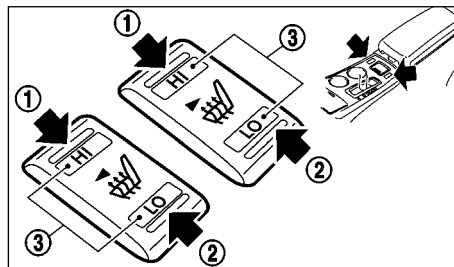

### Обогрев сидений (для некоторых вариантов исполнения автомобиля)

Передние сиденья обогреваются встроенными нагревательными элементами. Выключатели расположены на внутренней части заднего центрального подлокотника и могут использоваться независимо друг от друга.

1. Запустите двигатель.
2. Выберите интенсивность обогрева.
  - Для сильного обогрева нажмите верхнюю (HI) сторону клавиши ①.
  - Для умеренного обогрева нажмите нижнюю (LO) сторону клавиши ②.
  - При включении умеренного или сильного обогрева загорается световой индикатор ③.
3. Для выключения обогрева сидений верните клавишу в горизонтальное положение. Убедитесь в том, что световой индикатор погас.

Работой обогревателя сиденья управляет термостат, который автоматически включает и выключает нагревательный элемент. Встроенный в переключатель индикатор горит постоянно, пока обогреватель включен.

После прогрева сиденья до комфортной температуры или перед тем, как оставить автомобиль на стоянке, не забудьте выключить электрические обогреватели сидений.

### ВНИМАНИЕ

- Использование обогрева сидений при неработающем двигателе может привести к разряду аккумуляторной батареи.
- Не пользуйтесь обогревом сидений в течение длительного времени, а также при отсутствии пассажира на сиденье.
- Не накрывайте сиденья одеялами, подушками, чехлами и т.п. Это может привести к перегреву сидений.
- Не кладите на подушки сидений твердые и тяжелые предметы, не прокалывайте и не пришивайте к подушкам булавки или аналогичные предметы. Это может привести к выходу обогревателя из строя.
- Любую жидкость, пролитую на сиденье, оборудованное обогревателем, необходимо немедленно вытереть при помощи сухой ткани.
- Для чистки сидений запрещается использовать бензин, разбавители красок и другие растворители.
- При обнаружении любого нарушения нормального функционирования или при отказе обогревателей сидений, выключите систему и обратитесь на сервисную станцию официального дилера NISSAN для проверки и ремонта системы.

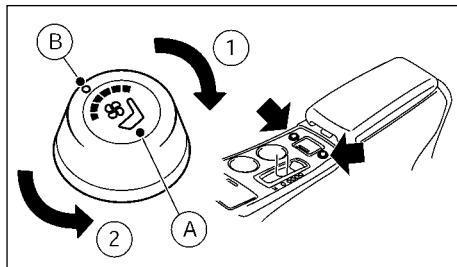

### Сиденья с системой климат-контроля (для некоторых вариантов исполнения автомобиля)

Передние сиденья с системой климат-контроля могут подогреваться или охлаждаться посредством обдува теплым или холодным воздухом. Выключатели расположены на центральной консоли и могут использоваться независимо друг от друга.

1. Запустите двигатель.
2. Поверните регулятор (A) в сторону подогрева (1) или в сторону охлаждения (2). При этом загорится световой индикатор (B), встроенный в регулятор.
3. Установите нужную температуру воздуха при помощи регулятора (A).

Поток подаваемого воздуха будет регулироваться автоматически. Если повернуть ручку в сторону охлаждения, то в начальный период поток воздуха будет более сильным для обеспечения быстрого охлаждения.

4. После прогрева или охлаждения сиденья до комфортной температуры, и/или перед тем, как оставить авто-

мобиль на стоянке, не забудьте установить регулятор в среднее положение OFF (Выключено). В положении OFF регулятора световой индикатор (B) выключается.

Для проверки состояния или замены воздушного фильтра системы климат-контроля сидений обратитесь на сервисную станцию официального дилера NISSAN.

### ВНИМАНИЕ

- Использование обогрева сидений при неработающем двигателе может привести к разряду аккумуляторной батареи.
- Не пользуйтесь обогревом сидений в течение длительного времени, а также при отсутствии пассажира на сиденье.
- Не накрывайте сиденья одеялами, подушками, чехлами и т.п. Это может привести к перегреву сидений.
- Не кладите на подушки сидений твердые и тяжелые предметы, не прокалывайте и не припиливайте к подушкам булавки или аналогичные предметы. Это может привести к выходу обогревателя из строя.
- Любую жидкость, пролитую на сиденье, оборудованное обогревателем, необходимо немедленно вытереть при помощи сухой ткани.
- Для чистки сидений запрещается использовать бензин, разбавители красок и другие растворители.
- При обнаружении любого нарушения нормального функционирования или при отказе обогревателей сидений, выключите систему и обратитесь на сервисную станцию официального дилера NISSAN для проверки и ремонта системы.

### СКЛАДЫВАНИЕ ЗАДНЕГО СИДЕНЬЯ

#### ⚠ ОПАСНОСТЬ

- Запрещается находиться в багажнике или сидеть на сложенной спинке заднего пассажирского сиденья во время движения автомобиля. В случае дорожно-транспортного происшествия или резкого торможения пассажиры, находящиеся в указанных местах, и не защищенные средствами пассивной безопасности, могут получить серьезные травмы.
- Надежно закрепляйте любой груз веревками или ремнями, чтобы не допустить его смещения. Не размещайте багаж выше уровня спинок сидений. При резком торможении или при столкновении плохо закрепленный груз может стать причиной получения травм.
- При возврате спинок сидений в вертикальное положение проверьте, чтобы они были надежно зафиксированы. Если спинка сиденья плохо зафиксирована, то при столкновении или внезапной остановке автомобиля пассажиры могут получить травму.
- Внимательно следите за находящимися рядом с автомобилем детьми, чтобы, играя, они не оказались запертыми в багажнике, где они могут получить серьезные травмы. Оставляя автомобиль, запирайте все двери и крышку багажного отделения, и исключите доступ детей к ключам от автомобиля.

Объем багажника можно увеличить, сложив спинку заднего сиденья.

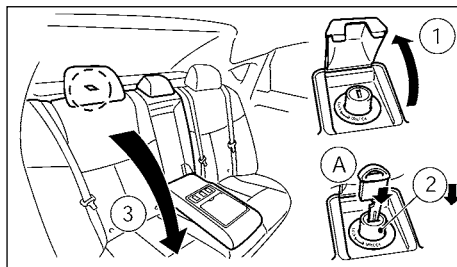

### Доступ в багажное отделение из салона автомобиля

#### Из салона автомобиля

1. Переместите сиденье переднего пассажира в крайнее переднее положение и опустите подголовник заднего сиденья вниз.
2. Откройте крышку ① фиксатора заднего сиденья.
3. Нажмите кнопку ②, чтобы освободить фиксатор спинки заднего сиденья.

Во избежание несанкционированного доступа в багажник задние сиденья могут быть заперты с помощью механического ключа.

Если задние сиденья заперты, вставьте ключ в отверстие кнопки (А), затем поверните ключ в сторону отпирания и после этого нажмите эту кнопку.

4. Сложите спинку заднего сиденья со стороны крайнего пассажира ③.

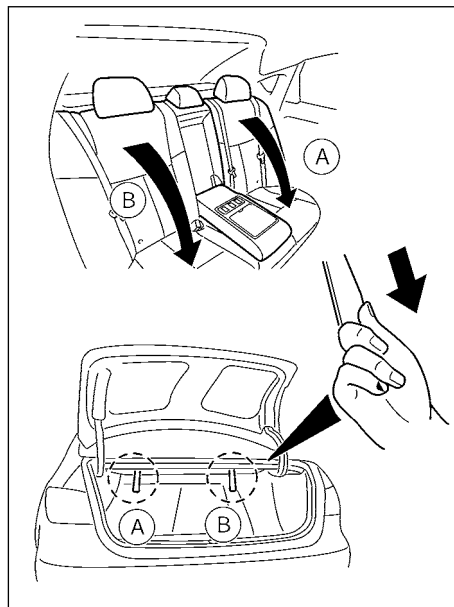

#### Из багажника

1. Переместите передние сиденья в крайнее переднее положение и опустите подголовник заднего сиденья вниз.
2. Откройте крышку багажника.
3. Потяните ремешок (А) для спинки левого сиденья или ремешок (В) для спинки правого сиденья. Если сиденье не заперто, то спинка заднего сиденья будет освобождена. Если сиденье заперто, выполняйте процедуру для

пункта 3 так, как она приведена в разделе «Из салона автомобиля».

4. Сложите спинку заднего сиденья со стороны крайнего пассажира.

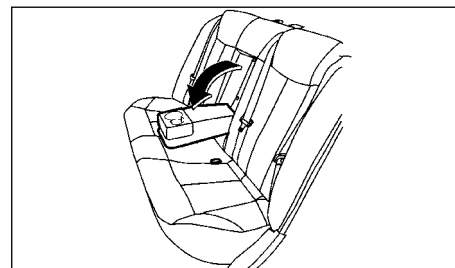

#### Центральный подлокотник

Потяните подлокотник вниз до тех пор, пока он не ляжет на подушку сиденья.

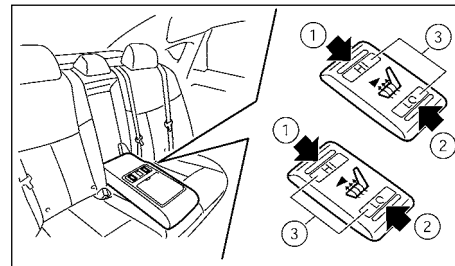

## Обогрев задних сидений (для некоторых вариантов исполнения автомобиля)

Крайние задние сиденья могут быть оборудованы встроенными обогревателями. Выключатели расположены на внутренней части заднего центрального подлокотника и могут использоваться независимо друг от друга.

1. Запустите двигатель.
2. Выберите интенсивность обогрева.
  - Для сильного обогрева нажмите верхнюю (HI) сторону клавиши ①.
  - Для умеренного обогрева нажмите нижнюю (LO) сторону клавиши ②.
  - При включении умеренного или сильного обогрева загорается световой индикатор ③.
3. Для выключения обогрева сидений верните клавишу в горизонтальное положение. Убедитесь в том, что световой индикатор погас.

Работой обогревателя сиденья управляет термостат, который автоматически включает и выключает нагревательный элемент. Встроенный в переключатель индикатор горит постоянно, пока обогреватель включен.

После прогрева сиденья до комфортной температуры или перед тем, как оставить автомобиль на стоянке, не забудьте выключить электрические обогреватели сидений.

### ВНИМАНИЕ

- Использование обогрева сидений при неработающем двигателе может привести к разряду аккумуляторной батареи.
- Не пользуйтесь обогревом сидений в течение длительного времени, а также при отсутствии пассажира на сиденье.

- Не накрывайте сиденья одеялами, подушками, чехлами и т.п. Это может привести к перегреву сидений.
- Не кладите на подушки сидений твердые и тяжелые предметы, не прокалывайте и не прищипывайте к подушкам булавки или аналогичные предметы. Это может привести к выходу обогревателя из строя.
- Любую жидкость, пролитую на сиденье, оборудованное обогревателем, необходимо немедленно вытереть при помощи сухой ткани.
- Для чистки сидений запрещается использовать бензин, разбавители красок и другие растворители.
- При обнаружении любого нарушения нормального функционирования или при отказе обогревателей сидений, выключите систему и обратитесь на сервисную станцию официального дилера NISSAN для проверки и ремонта системы.

## РЕГУЛИРОВКА ПОЛОЖЕНИЯ ПОДГОЛОВНИКА

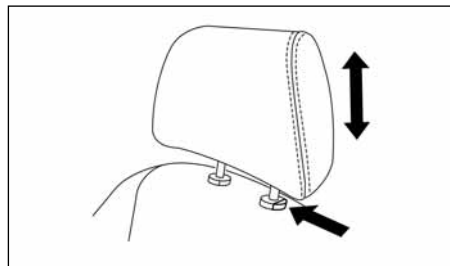

### ⚠ ОПАСНОСТЬ

- Подголовники являются дополнением к другим системам пассивной безопасности, которыми оборудован автомобиль. В некоторых случаях при ударе в заднюю

часть автомобиля подголовники обеспечивают дополнительную защиту от травм. Подголовники должны быть всегда правильно отрегулированы в соответствии с рекомендациями данного раздела. Проверьте регулировку подголовника после того, как вашим сиденьем пользовался другой пассажир. Запрещается прикреплять какие-либо предметы к стойкам подголовников или снимать подголовники. Запрещается пользоваться сиденьем со снятым подголовником. Если подголовник был снят, установите его на место и отрегулируйте, прежде чем можно будет начать пользоваться сиденьем. Несоблюдение этих инструкций приводит к уменьшению эффективности подголовников в случае столкновения. При этом возрастает риск тяжелого травмирования или гибели при аварии.

- Не выполняйте поездку на автомобиле в качестве водителя или пассажира при снятом подголовнике. Это опасно. Правильно отрегулированные подголовники могут существенно повысить уровень защиты при дорожно-транспортном происшествии. Проверьте, правильно ли отрегулирована высота подголовника, если перед этим на данном сиденье располагался другой пассажир.
- Если подголовники по каким-либо причинам сняты с сидений, то они должны быть уложены и надежно закреплены. Это исключит травмирование пассажиров или повреждение салона автомобиля в случае экстренного торможения или дорожно-транспортного происшествия.

### ⚠ ОПАСНОСТЬ

Правильно отрегулированные подголовники могут существенно повысить уровень защиты при дорожно-транспортном происшествии. Не снимайте подголовники. Проверьте регулировку подголовника после того, как вашим сиденьем пользовался другой пассажир.

## РЕМНИ БЕЗОПАСНОСТИ

### МЕРЫ ПРЕДОСТОРОЖНОСТИ ПРИ ПОЛЬЗОВАНИИ РЕМНЯМИ БЕЗОПАСНОСТИ

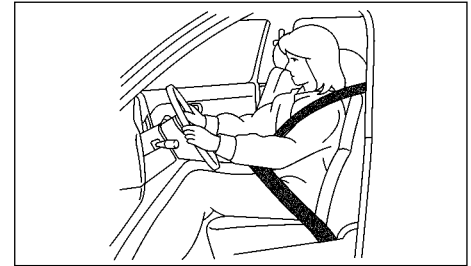

Сядьте прямо и обопричьтесь на спинку сиденья.

Если ваш ремень безопасности правильно отрегулирован и вы занимаете правильное положение на сиденье, значительно уменьшается вероятность получения травм или гибели в дорожно-транспортном происшествии, а также тяжесть этих травм. Компания NISSAN настоятельно рекомендует вам и всем вашим пассажирам всегда пристегивать ремень безопасности во время движения, даже если автомобиль оборудован подушками безопасности.

**Во время движения автомобиля водитель и все пассажиры должны быть всегда пристегнуты ремнями безопасности.**

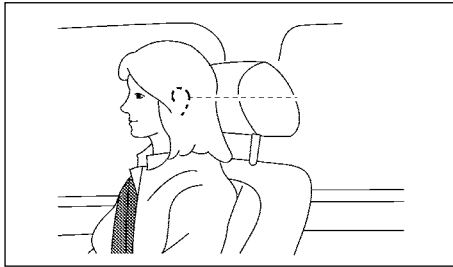

### Регулируемый подголовник

Высота подголовника должна быть отрегулирована так, чтобы его средняя часть находилась на уровне центра ушной раковины пассажира.

Если, несмотря на регулировку, подголовник не удается поднять до центра ушной раковины, поставьте подголовник в самое верхнее положение.

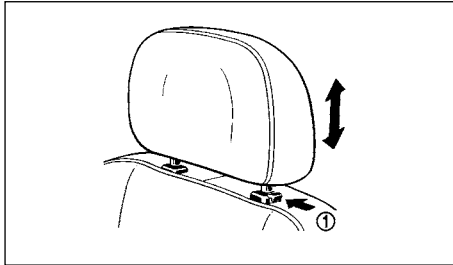

### Подголовник переднего сиденья

1. Потяните подголовник вверх.
2. Нажмите кнопку фиксатора ① и нажмите на подголовник, чтобы опустить его.

### Подголовник заднего сиденья (регулируемый) – для некоторых вариантов исполнения автомобиля

При использовании подголовник заднего сиденья должен быть поднят вверх и установлен в одно из фиксированных положений.

### ПРИМЕЧАНИЕ

**Поднимите задний подголовник на требуемую высоту и перед посадкой пассажира на это сиденье убедитесь, что он надежно зафиксирован. Если задний подголовник остается в нерабочем положении, то он не будет выполнять свои функции.**

### Снятие и установка

1. Нажмите и удерживайте кнопку фиксатора ①, одновременно поднимая подголовник, чтобы снять его.
2. Для того чтобы установить подголовник, нажмите и удерживайте кнопку фиксатора ①, одновременно вставляя подголовник в спинку сиденья.

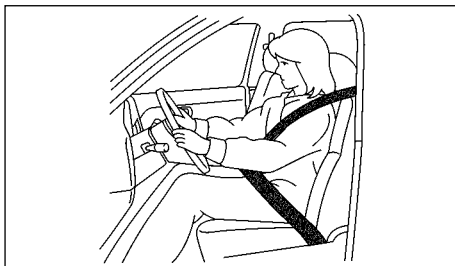

Сядьте прямо и обопритесь на спинку сиденья.

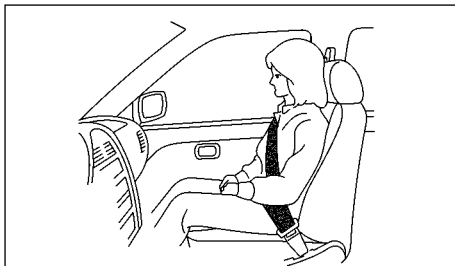

Сядьте прямо и обопритесь на спинку сиденья.

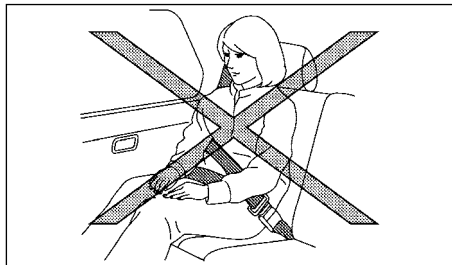
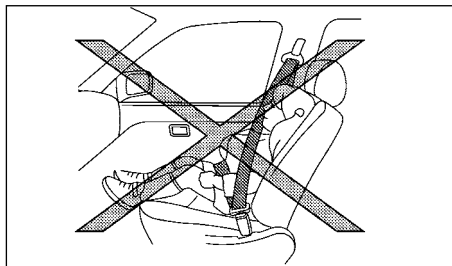

### **⚠ ОПАСНОСТЬ**

При использовании ремней безопасности обязательно учитывайте следующие предостережения. В противном случае может увеличиться вероятность и/или тяжесть травмы при дорожно-транспортном происшествии.

- Все пассажиры, находящиеся в автомобиле, во время движения должны быть постоянно пристегнуты ремнями безопасности. Детей следует размещать на заднем сиденье автомобиля с использованием детских удерживающих систем, подходящих им по возрасту и весу.

- Ремень безопасности должен плотно прижиматься к туловищу. В противном случае эффективность всей удерживающей системы может снизиться, что повышает риск получения серьезных травм при авариях. Неправильное использование ремня безопасности может стать причиной получения серьезных травм и даже привести к смерти.
- Плечевая ветвь ремня должна проходить через плечо и прижиматься к грудной клетке. Запрещается пропускать ремень позади спины, подмышкой или через шею. Плечевая ветвь ремня безопасности не должна касаться лица, лежать на шее или спадать с плеча.
- Поясная ветвь ремня безопасности должна располагаться как можно ниже НА БЕДРАХ, А НЕ НА ТАЛИИ. При высоком расположении поясной ветви ремня безопасности значительно увеличивается риск травмирования внутренних органов в случае аварии.
- Ремни безопасности предназначены для передачи возникающей нагрузки на скелет человека и должны соответствующим образом охватывать тазовую область туловища, грудную клетку и плечи. Следует избегать того, чтобы поясная ветвь ремня охватывала живот.
- Владельцу автомобиля запрещается самостоятельно изменять конструкцию ремней безопасности, а также любым способом блокировать инерционную катушку, которая обеспечивает выбор слабины и поддержание предварительного натяжения ремня.
- Для того чтобы ремни безопасности эффективно выполняли свою защитную функцию, необходимо, чтобы они плотно облегли тело, но не причиняли неудобства. Если ремень безопасности имеет слабину, это значительно снижает уровень защиты пассажира.

- Пристегнув ремень безопасности, убедитесь, что скоба ремня надежно вставлена в соответствующий замок.
- Не допускайте перекручивания ленты ремня. Это снижает эффективность действия ремней безопасности.
- Не позволяйте пристегиваться одним ремнем безопасности более чем одному пассажиру.
- Запрещается перевозить в автомобиле количество пассажиров, превышающее число имеющихся в автомобиле ремней безопасности.
- Каждый ремень безопасности предназначен для использования только одним пассажиром. Опасно пристегивать ремнем взрослого пассажира с сидящим на его руках ребенком.
- Если сигнализатор не пристегнутого ремня безопасности постоянно горит при включенном зажигании, закрытых дверях и пристегнутых ремнях безопасности, это может указывать на неисправность системы. Обратитесь на сервисную станцию официального дилера NISSAN для проверки и ремонта системы.
- Запрещается вносить какие-либо изменения в конструкцию ремней безопасности. Запрещается укорачивать или удлинять ленту ремней безопасности, или устанавливать какие-либо устройства, которые изменяют натяжение ремня безопасности или путь его прокладки. Это может отрицательно повлиять на работу ремней безопасности. Любое вмешательство, затрагивающее работу системы ремней безопасности, чревато серьезными травмами.
- Если преднатяжитель ремня безопасности был активирован, он не может быть использован повторно и должен быть заменен вместе с катушкой ремня безопасности. Для замены обратитесь на сервисную станцию официального дилера NISSAN.

- Демонтаж и монтаж узлов системы ремней безопасности с преднатяжителями должны производиться только на сервисной станции официального дилера NISSAN.
- После любого дорожно-транспортного происшествия необходимо проверить ремни безопасности, включая инерционные катушки и крепежные узлы, на сервисной станции официального дилера NISSAN. Компания NISSAN рекомендует заменить все комплекты ремней безопасности, которые испытали нагрузку при дорожно-транспортном происшествии. Исключение могут составлять только легкие столкновения, после которых ремни не имеют повреждений и продолжают нормально функционировать. Одновременно следует проверить также те ремни безопасности, которые не использовались во время дорожно-транспортного происшествия. При обнаружении повреждений или нарушения нормального функционирования необходимо заменить ремни в сборе.
- После любой аварии все детские удерживающие устройства подлежат осмотру вместе с их креплением. Следуйте инструкциям изготовителя удерживающих устройств и рекомендациям по их замене. В случае повреждения детские удерживающие устройства подлежат замене.
- После серьезной аварии необходимо заменять ремни безопасности в сборе, даже если они не имеют очевидных признаков повреждения.
- Берегите ленту ремня от загрязнения полиролями, маслами; от воздействия агрессивных химических веществ, в особенности, от воздействия электролита, используемого в аккумуляторной батарее. Для чистки ремней безопасности следует применять водный раствор нейтрального моющего средства. При сильном загрязнении, повреждении или наличии следов износа на лентах ремни безопасности следует заменить.

## БЕЗОПАСНОСТЬ ДЕТЕЙ

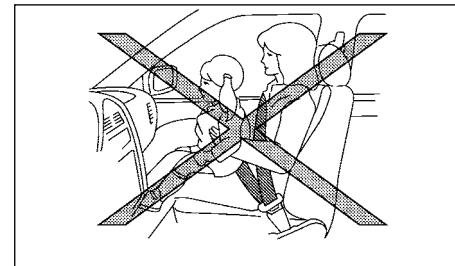

Для того чтобы обеспечить требуемую защиту, ребенку нужна помощь взрослых. Детей необходимо перевозить с использованием соответствующих детских удерживающих систем.

Кроме общей информации, содержащейся в данном руководстве, информация о безопасности детей доступна и из других источников, включая учебные и медицинские заведения, государственную инспекцию безопасности дорожного движения и общественные организации. Все дети индивидуальны, поэтому постарайтесь узнать, какой способ перевозки ребенка в автомобиле вам больше всего подходит.

Всего существуют три типа детских удерживающих систем:

- Детская удерживающая система, в которой ребенок располагается лицом против движения автомобиля
- Детская удерживающая система, в которой ребенок располагается лицом по направлению движения автомобиля
- Дополнительная подушка

Выбор детской удерживающей системы зависит от роста и веса ребенка. Обычно младенцев (возрастом до года и весом до 9 кг) перевозят в удерживающих системах, в которых ребенок располагается лицом против движения автомобиля. Удерживающие системы, расположенные по ходу автомобиля, предназначены для детей старше одного года. Дополнительная подушка позволяет пристегнуть штатным ремнем безопасности ребенка, который уже вырос из детской удерживающей системы, в которой ребенок располагается лицом по направлению движения автомобиля.

### ОПАСНОСТЬ

**Для младенцев и детей младшего возраста требуется применение специальных удерживающих систем. Ремни безопасности не могут надежно удерживать и защищать детей. Плечевая ветвь ремня может проходить слишком близко к лицу или шее ребенка. Поясная ветвь ремня не может надежно охватить маленькие бедра ребенка. В случае аварии неправильно расположенный ремень может причинить увечья или привести к летальному исходу. При перевозке детей всегда пользуйтесь специальными удерживающими системами.**

В ряде штатов, провинций или территорий для перевозки младенцев и детей младшего возраста требуется использовать одобренные типы удерживающих систем. См. «Детские удерживающие системы» ниже в этой главе.

Для дополнительной защиты детей старшего возраста также существуют специальные удерживающие системы.

Компания NISSAN рекомендует перевозить малолетних детей при помощи соответствующих детских удерживающих систем, установленных на заднем сиденье автомобиля. Согласно исследованиям, при дорожно-транспортных происшествиях дети, должным образом зафиксированные на заднем сиденье, находятся в большей безопасности, чем дети, находящиеся на переднем сиденье.

Это особенно важно потому, что ваш автомобиль оборудован фронтальной подушкой безопасности переднего пассажира. См. «Дополнительные удерживающие системы (SRS)» ниже в этой главе.

## Младенцы

Младенцев до года перевозят в удерживающих системах, в которых ребенок располагается лицом против движения автомобиля. Компания NISSAN рекомендует перевозить младенцев и детей младшего возраста только с использованием детских удерживающих систем. Необходимо выбирать удерживающую систему, соответствующую росту и весу ребенка, и точно следовать рекомендациям производителя по ее установке и использованию.

## Дети младшего возраста

Ребенок возрастом старше 1 года и весом не менее 9 кг должен перевозиться в удерживающей системе, устанавливаемой против движения автомобиля, до тех пор, пока он не достигнет предельных показателей роста и веса, указанных для удерживающей системы для детей младшего возраста. Дети старше 1 года, чей рост и вес превысил минимальные предельные показатели роста и веса, указанные для удерживающей системы для детей младшего возраста, должны перевозиться в детской удерживающей системе со стропой крепления, в которой ребенок располагается лицом по направлению движения автомобиля. Информация о минимальном и максимальном весе и росте ребенка приведена в инструкции изготовителя удерживающего устройства. Необходимо выбирать удерживающую систему, соответствующую росту и весу ребенка, и точно следовать рекомендациям производителя по ее установке и использованию.

## Дети среднего и старшего возраста

Дети старшего возраста должны перевозиться в детской удерживающей системе со стропой крепления, в которой ребенок располагается лицом по направлению движения

автомобиля, до тех пор, пока их рост и вес соответствует указанным изготовителем значениям.

Дети, чей рост и вес превысил предельные показатели роста или веса, указанные для удерживающей системы со стропой крепления, в которой ребенок располагается лицом по направлению движения автомобиля, должны перевозиться с использованием имеющейся в продаже специальной дополнительной подушки, чтобы обеспечить правильное расположение ремня безопасности. Данная подушка помогает поднять ребенка на сиденье на такую высоту, при которой ремень правильно охватывает грудную клетку и располагается посередине плеча ребенка. Плечевая ветвь ремня безопасности не должна проходить близко к шее или лицу ребенка и не должна спадать на его бедра. Поясная ветвь ремня безопасности должна плотно прилегать к верхней или нижней части бедер, но не к животу. Как только рост ребенка обеспечит расположение ремня безопасности таким образом, что его плечевая ветвь не проходит близко к шее или лицу ребенка, а поясная ветвь плотно прилегает к верхней или нижней части бедер, следует отказаться от использования специальной дополнительной подушки.

### ОПАСНОСТЬ

**Не позволяйте ребенку вставать ногами или коленями на сиденье, а также находиться в багажном отделении во время движения автомобиля. В случае дорожно-транспортного происшествия или резкого торможения ребенок может получить серьезные травмы или погибнуть.**

## БЕЗОПАСНОСТЬ БЕРЕМЕННЫХ ЖЕНЩИН

Компания NISSAN рекомендует беременным женщинам использовать ремни безопасности. Поясная ветвь ремня безопасности должна лежать как можно ниже на бедрах, и ни в коем случае не на талии. Плечевая ветвь ремня должна проходить через плечо и грудную клетку. Запрещается располагать плечевую или поясную ветвь ремня безопасности

на животе. За более подробными рекомендациями обратитесь к своему врачу.

## БЕЗОПАСНОСТЬ ИНВАЛИДОВ

Компания NISSAN рекомендует инвалидам пользоваться ремнями безопасности, но учитывать при этом свои особенности. Обратитесь к своему врачу за более подробными рекомендациями.

## ТРЕХТОЧЕЧНЫЙ РЕМЕНЬ БЕЗОПАСНОСТИ С ИНЕРЦИОННОЙ КАТУШКОЙ

### ОПАСНОСТЬ

- Все пассажиры, находящиеся в автомобиле, во время движения должны быть постоянно пристегнуты ремнями безопасности.
- Запрещается ехать в автомобиле с откинутой спинкой сиденья. Это опасно. Ремень безопасности в этом случае не будет прилегать к вашему туловищу. При столкновении вы будете отброшены на ремень и можете получить травму шеи или иную серьезную травму. Кроме того, вы можете выскользнуть из-под поясной ветви ремня, что также чревато опасными травмами.
- Для наиболее эффективной защиты водителя и переднего пассажира, находящихся в движущемся автомобиле, спинки сидений должны быть установлены в положение, близкое к вертикальному. Всегда сидите, плотно опираясь на спинку сиденья, и правильно пристегивайте и регулируйте ремень безопасности.

### Пристегивание ремня безопасности

1. Отрегулируйте положение сиденья. (См. раздел «Сиденья» выше в этой главе).

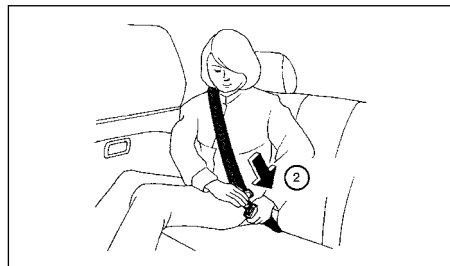

2. Плавно вытяните ремень из инерционной катушки и вставьте запорную скобу в замок до щелчка.

- Инерционная катушка блокирует вытягивание ремня при резком торможении или при столкновении. При плавном вытягивании ремня блокировка не происходит, и инерционная катушка позволяет пристегнутому пассажиру иметь определенную свободу движений на сиденье.
- Если полностью намотанный ремень не удастся вытянуть с инерционной катушки, то резко потяните ремень и отпустите его. Затем медленно вытяните ремень с инерционной катушки.

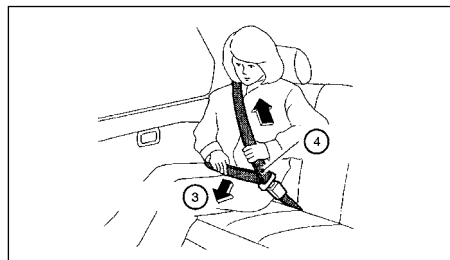

3. Расположите поясную ветвь ремня безопасности как можно **ниже и плотнее на бедрах**, как показано на рисунке.
4. Потяните плечевую ветвь ремня в сторону инерционной катушки, чтобы выбрать слабины ремня. Плечевая ветвь ремня должна проходить через плечо и удобно располагаться на груди.

### ОПАСНОСТЬ

Пристегивая ремень безопасности, убедитесь, что спинка сиденья зафиксирована в правильном положении. Если спинка сиденья плохо зафиксирована, то при столкновении или внезапной остановке автомобиля пассажиры могут получить травму.

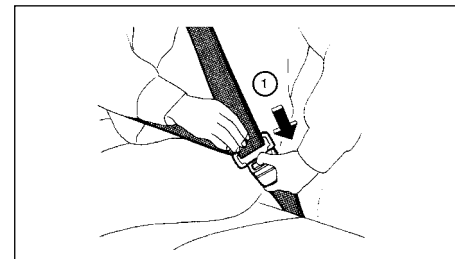

### Отстегивание ремня безопасности

1. Для того чтобы отстегнуть ремень безопасности, нажмите кнопку замка. При этом ремень безопасности автоматически втянется в инерционную катушку.

### Проверка работы ремней безопасности

Инерционная катушка блокирует ремень безопасности в двух случаях:

- При резком вытягивании ремня из катушки.
- При резком замедлении автомобиля.

## ДЕТСКИЕ УДЕРЖИВАЮЩИЕ СИСТЕМЫ

### МЕРЫ ПРЕДОСТОРОЖНОСТИ ПРИ ИСПОЛЬЗОВАНИИ ДЕТСКИХ УДЕРЖИВАЮЩИХ СИСТЕМ

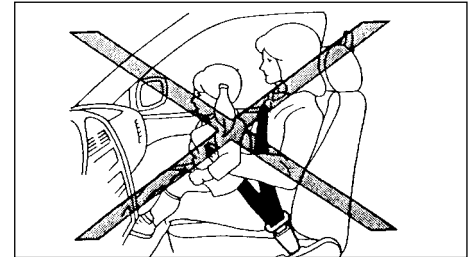

#### ⚠ ОПАСНОСТЬ

- При перевозке в автомобиле детей грудного и младшего возраста обязательно следует применять специальные удерживающие системы, соответствующие росту и весу ребенка. Пренебрежение использованием детских удерживающих систем может повлечь за собой тяжкие увечья или гибель ребенка.
- Запрещается перевозить грудных детей и детей младшего возраста на коленях взрослых пассажиров. Даже самые сильные взрослые не в состоянии удержать ребенка во время серьезного дорожно-транспортного происшествия. Ребенок может быть прижат телом взрослого пассажира к спинке переднего сиденья или к передней панели. Кроме того, запрещается пристегивать одним ремнем безопасности пассажира и ребенка.
- Компания NISSAN рекомендует устанавливать детские удерживающие системы на заднем сиденье автомобиля. Согласно статистике, при дорожно-транспортных происшествиях дети, должным образом зафиксированные на заднем сиденье, находятся в большей безопасности, чем дети, находящиеся на переднем сиденье.

Для того чтобы быть уверенным в исправности ремня безопасности, проверьте функционирование инерционной катушки следующим образом:

- Возьмитесь за плечевую ветвь ремня и резко потяните ее вперед. При этом инерционная катушка должна заблокировать дальнейшее вытягивание ремня.

Если при проверке катушка не блокирует выдачу ремня, или если у вас возникают какие-либо вопросы относительно правильности функционирования ремней безопасности, обратитесь на сервисную станцию официального дилера NISSAN.

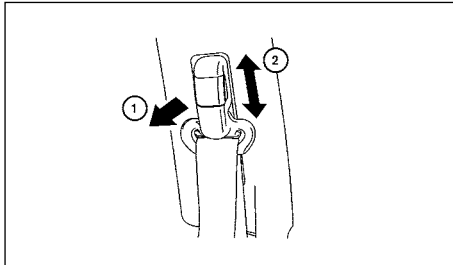

### Регулировка высоты плечевой ветви ремня безопасности (передние сиденья)

Высота расположения узла крепления плечевой ветви ремня безопасности должна быть отрегулирована в соответствии с вашим ростом. См. раздел «Меры предосторожности при пользовании ремнями безопасности» выше в этой главе.

Нажмите кнопку ① фиксатора и сдвиньте крепление плечевой ветви ремня безопасности вверх или вниз ②, чтобы ремень проходил через среднюю часть плеча. Плечевая ветвь ремня безопасности не должна касаться лица, лежать на шее или спадать с плеча. Отпустите кнопку для фиксации

крепления плечевой ветви ремня безопасности в установленном положении.

#### ⚠ ОПАСНОСТЬ

- После регулировки отпустите кнопку и подергайте плечевую ветвь ремня вверх-вниз, чтобы убедиться, что узел крепления надежно зафиксирован.
- Высота расположения узла крепления плечевой ветви ремня безопасности должна быть отрегулирована в соответствии с вашим ростом. В противном случае эффективность всей удерживающей системы может снизиться, что повышает риск получения серьезных травм при авариях.

### УХОД ЗА РЕМНЯМИ БЕЗОПАСНОСТИ

- Для чистки ленты ремня безопасности применяйте водный раствор нейтрального мыла или любой моющий раствор, предназначенный для чистки тканевой обивки или ковров. Затем протрите ремень безопасности сухой тканью и просушите в месте, защищенном от прямых солнечных лучей. Не допускайте наматывания ремней безопасности на инерционную катушку до полного высыхания.
- При наличии отложений грязи на направляющей промежуточной петле скорость втягивания ремня инерционной катушкой может снизиться. Протрите направляющую петлю сухой чистой тканью.
- Периодически проверяйте состояние и функционирование всех узлов и деталей ремней безопасности: лент, скоб, замков, инерционных катушек и узлов крепления. При ослаблении крепления деталей, сильном загрязнении, наличии порезов или других повреждений на ленте необходимо заменить ремень безопасности в сборе.

- Неправильное использование или неправильная установка детской удерживающей системы может привести к тяжелому травмированию или гибели как ребенка, так и других обитателей салона в случае дорожно-транспортного происшествия.
- Всегда следуйте рекомендациям производителя по установке и использованию удерживающих устройств. При выборе детской удерживающей системы убедитесь в том, что она подходит для вашего ребенка и может быть установлена в ваш автомобиль. Некоторые типы детских удерживающих систем не могут быть должным образом установлены в вашем автомобиле.
- Ориентация детской удерживающей системы в автомобиле (лицом вперед или назад) зависит от типа устройства, а также от веса ребенка. За дополнительной информацией обращайтесь к инструкции изготовителя детской удерживающей системы.
- Прежде чем усадить ребенка в установленную удерживающую систему, необходимо проверить надежность ее крепления. Потяните удерживающую систему из стороны в сторону, удерживая ее около крепежных узлов системы ISOFIX или за направляющую для прокладки ремня безопасности. Детская удерживающая система должна смещаться не более чем на 25 мм в любую сторону. Попробуйте потянуть систему вперед-назад и проверьте, насколько хорошо она удерживается на месте ремнем безопасности. При необходимости подтяните ремень или установите детскую удерживающую систему на другое сиденье, затем повторно проверьте надежность фиксации системы. Возможно, вам необходимо будет использовать систему другого типа. Не все типы детских удерживающих систем подходят ко всем моделям автомобилей.
- Когда детская удерживающая система не используется, она должна быть надежно закреплена с помощью креплений ISOFIX или обычного ремня безопасности,

чтобы не смещаться в случае резкого торможения или дорожно-транспортного происшествия.

- Запрещается устанавливать детскую удерживающую систему, в которой ребенок располагается лицом назад, на переднее сиденье, оснащенное подушкой безопасности. Фронтальные подушки безопасности наполняются очень быстро и с большой силой. Во время срабатывания передние подушки безопасности могут с большой силой воздействовать на детскую удерживающую систему, в которой ребенок располагается лицом назад, в результате чего ваш ребенок может получить серьезную травму или даже погибнуть.
- Если конструкция удерживающей системы имеет защелку для фиксации системы при помощи ремня безопасности, необходимо обязательно использовать ее. В противном случае детская удерживающая система может перевернуться во время торможения или при повороте, что приведет к травмированию ребенка.

#### ВНИМАНИЕ

Помните о том, что детская удерживающая система, оставленная в закрытом автомобиле, может сильно нагреться. Перед тем как сажать в нее ребенка, проверьте на ощупь температуру подушек и замка.

Компания NISSAN рекомендует перевозить детей младшего возраста только с использованием детских удерживающих систем. Необходимо выбирать удерживающую систему, соответствующую росту и весу ребенка, и точно следовать рекомендациям производителя по ее установке и использованию. Кроме того, существуют удерживающие системы различных типов для детей старшего возраста, которые должны использоваться для обеспечения максимальной безопасности.

## УСТАНОВКА УНИВЕРСАЛЬНЫХ ДЕТСКИХ УДЕРЖИВАЮЩИХ СИСТЕМ НА ПЕРЕДНЕМ И ЗАДНЕМ СИДЕНЬЯХ

При выборе детской удерживающей системы нужно руководствоваться следующими соображениями:

- Выбирайте детскую удерживающую систему, которая соответствует последним европейским требованиям по безопасности – Правилам ЕЭК ООН № 44.04.
- Посадите ребенка в детскую удерживающую систему и проверьте все возможные регулировки, чтобы быть уверенным в том, что данная удерживающая система подходит вашему ребенку. Всегда соблюдайте инструкции изготовителя.
- Примерьте детскую удерживающую систему в вашем автомобиле, чтобы убедиться в возможности ее фиксации при помощи штатного ремня безопасности.
- В таблице, приведенной ниже, содержатся сведения по рекомендуемым местам установки детских удерживающих систем и перечень систем, разрешенных для установки на вашем автомобиле.

## Разрешенные места установки детских удерживающих систем

При установке детских удерживающих систем необходимо соблюдать следующие ограничения по весу ребенка и месту установки удерживающей системы (за исключением удерживающих систем стандарта ISOFIX)

Группа по весу ребенка	Расположение детской удерживающей системы		
	Сиденье переднего пассажира	Крайнее заднее сиденье	Центральное заднее сиденье
0 (<10 кг)	X	U	U
0+ (<13 кг)	X	U	U
I (9 - 18 кг)	X	UF	UF
II (15 - 25 кг)	X	UF	UF
III (22 - 36 кг)	X	UF	UF

U: Допускается установка детских удерживающих систем категории «Universal», одобренных для данной возрастной группы.

UF: сиденье пригодно для установки детских удерживающих систем категории «Universal», в которых ребенок располагается лицом по ходу движения, соответствующих возрасту и весу ребенка.

X: Не допускается установка на этом сиденье детских удерживающих систем для детей данной возрастной группы.

## ОПАСНОСТЬ

На автомобилях, оснащенных боковыми подушками безопасности, запрещается размещать малолетних детей или младенцев на переднем пассажирском сиденье. При срабатывании подушки безопасности в случае дорожно-транспортного происшествия ребенок может получить тяжелые травмы.

## ПРИМЕЧАНИЕ

Универсальные детские удерживающие системы, соответствующие требованиям Правил ЕЭК ООН № 44.04, имеют четкую маркировку Universal.

## Перечень одобренных детских удерживающих систем ISOFIX и Universal

При установке детских удерживающих систем с креплениями стандарта ISOFIX, необходимо соблюдать следующие ограничения в зависимости от возраста и веса ребенка.

Группа по весу ребенка			Расположение детской удерживающей системы	
			Крайнее заднее сиденье	Центральное заднее сиденье
Колыбелька Carry-cot	F	ISO/L1	X	X
	G	ISO/L2	X	X
	–	(1)	X	X
0 (<10 кг)	E	ISO/R1	X	X
	–	(1)	X	X
0+ (<13 кг)	E	ISO/R1	X	X
	D	ISO/R2	X	X
	C	ISO/R3	IL	X
	–	(1)	X	X
I (9 - 18 кг)	D	ISO/R2	X	X
	C	ISO/R3	IL	X
	B	ISO/F2	IUF	X
	B1	ISO/F2X	IUF	X
	A	ISO/F3	IUF/IL	X
	–	(1)	X	X
II (15 - 25 кг)		(1)	X	X
III (22 - 36 кг)		(1)	X	X

(1): Для устройств, которые не имеют идентификации (от А до G) по классу ISO, для подходящей группы по весу ребенка изготовитель автомобиля укажет рекомендованное для каждого сиденья особое детское удерживающее устройство (устройства) с креплениями стандарта ISOFIX.

IUF: Сиденье пригодно для установки детских удерживающих систем категории Universal, в которых ребенок располагается лицом по ходу движения, соответствующих возрасту и весу ребенка.

IL: Разрешена установка детских удерживающих систем ISOFIX определенных типов (CRS), перечисленных в таблице ниже. Детские удерживающие системы ISOFIX CRS предназначены только для определенной модели автомобиля и имеют ограничения по применению.

X: Не допускается установка на этом сиденье детских удерживающих систем для детей данной возрастной группы.

## Перечень детских удерживающих систем стандарта ISOFIX, разрешенных для применения

Группа по весу ребенка		Название системы	Расположение системы	Категория	
< 13 кг	E	ISO/R1	Fair G 0/1S*	Детская удерживающая система, в которой ребенок сидит лицом назад	Полу-универсальная

\* Требуется установка на вашем автомобиле специальной дополнительной платформы. Для детских удерживающих систем, обращенных назад, используйте платформу типа D.

## ДЕТСКИЕ УДЕРЖИВАЮЩИЕ СИСТЕМЫ С КРЕПЛЕНИЯМИ СТАНДАРТА ISOFIX

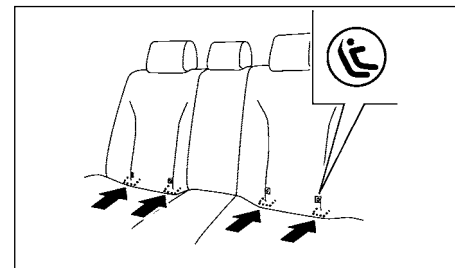

Места креплений системы ISOFIX

Ваш автомобиль оборудован специальными крепежными узлами, которые обеспечивают монтаж детских кресел, совместимых с системой ISOFIX. Данная система позволяет не использовать штатный ремень безопасности для крепления детской удерживающей системы.

### Схема размещения креплений ISOFIX

Крепления предназначены для установки детских удерживающих систем только на крайних задних сиденьях. **Не пытайтесь установить детскую удерживающую систему на центральном заднем сиденье при помощи креплений ISOFIX.**

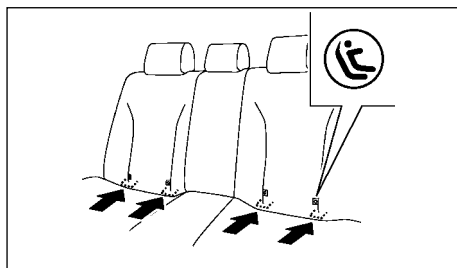

Места расположения этикеток ISOFIX

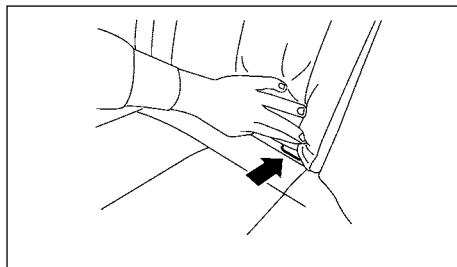

Нижние точки крепления системы ISOFIX

Крепления ISOFIX расположены между подушкой и спинкой заднего сиденья. Специальные наклейки, расположенные в нижней части спинки сиденья, помогут вам определить местоположение креплений.

### Замки креплений ISOFIX детской удерживающей системы

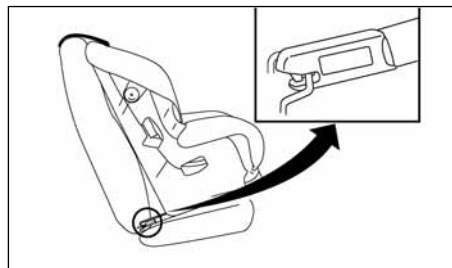

Замок крепления

Детские удерживающие системы ISOFIX оснащены двумя жесткими креплениями, которые предназначены для присоединения к скобам, расположенным между спинкой и подушкой сиденья. Данная система позволяет не использовать штатный ремень безопасности для крепления детской удерживающей системы. Проверьте по маркировке на детской удерживающей системе, является ли она совместимой с системой креплений ISOFIX. Информация о совместимости может быть также указана в инструкции производителя детской удерживающей системы.

Детская удерживающая система с креплениями ISOFIX должна быть также закреплена с помощью устройств, предотвращающих ее переворачивание, например, при помощи верхней стropy или опорных стоек. При установке детской удерживающей системы стандарта ISOFIX, внимательно изучите и выполняйте все инструкции, которые приведены в настоящем Руководстве, а также в документации, которая приложена к изделию. (См. раздел «Установка детских удерживающих систем при помощи креплений системы ISOFIX» ниже в этой главе).

### КРЕПЛЕНИЯ ДЛЯ ДЕТСКИХ УДЕРЖИВАЮЩИХ СИСТЕМ

Конструкция вашего автомобиля предусматривает установку детских удерживающих систем на заднем сиденье. При установке детской удерживающей системы, внимательно изучите и выполняйте все инструкции, которые приведены в настоящем Руководстве, а также в документации, которая приложена к детской удерживающей системе.

#### **⚠ ОПАСНОСТЬ**

Крепления для детских удерживающих систем сконструированы таким образом, чтобы выдерживать нагрузки, которые могут возникать при использовании правильно установленной детской удерживающей системы. Ни при каких обстоятельствах нельзя использовать эти крепления для фиксации ремней безопасности, предназначенных для взрослых пассажиров, а также других предметов и оборудования.

#### Расположение точек крепления

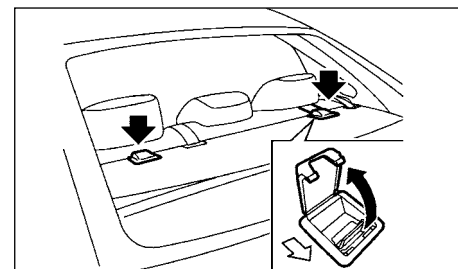

Точки крепления расположены под крышкой на панели отделилки задней полки для мелкого багажа.

Пропустите верхнюю крепежную стropу детской удерживающей системы поверх спинки сиденья и зафиксируйте

ее к тому креплению, которое обеспечивает самое прямое положение стропы. Затяните верхнюю крепежную стропу в соответствии с инструкциями изготовителя детского кресла, чтобы полностью выбрать слабины.

## УСТАНОВКА ДЕТСКИХ УДЕРЖИВАЮЩИХ СИСТЕМ ПРИ ПОМОЩИ КРЕПЛЕНИЙ СИСТЕМЫ ISOFIX

### **⚠ ОПАСНОСТЬ**

- Устанавливайте детские удерживающие системы ISOFIX только в местах, указанных в данном Руководстве. Информация о расположении нижних креплений ISOFIX приведена в разделе «Детские удерживающие системы с креплениями стандарта ISOFIX» выше в этой главе. Если детская удерживающая система не будет зафиксирована должным образом, ваш ребенок может получить серьезные травмы или погибнуть в случае дорожно-транспортного происшествия.
- Запрещается устанавливать детскую удерживающую систему с верхней стропой на сиденье, не оснащенное соответствующим креплением для верхней стропы.
- Не устанавливайте детскую удерживающую систему на центральном заднем сиденье при помощи нижних креплений ISOFIX. Вы не сможете надежно установить детскую удерживающую систему на этом сиденье.
- Проверьте нижние крепления ISOFIX, для этого просуньте руку за подушку заднего сиденья и убедитесь, что крепления ISOFIX ничем не закрыты (например, ремнем безопасности или обивкой сиденья). Детскую удерживающую систему не удастся закрепить должным образом, если доступ к креплениям ISOFIX чем-либо затруднен.
- Крепления для детских удерживающих систем сконструированы таким образом, чтобы выдерживать нагрузки, которые могут возникать при использовании правиль-

но установленной детской удерживающей системы. Ни при каких обстоятельствах нельзя использовать эти крепления для фиксации ремней безопасности, предназначенных для взрослых пассажиров, а также других предметов и оборудования.

### Установка на задних крайних сиденьях

Детская удерживающая система, в которой ребенок сидит лицом вперед

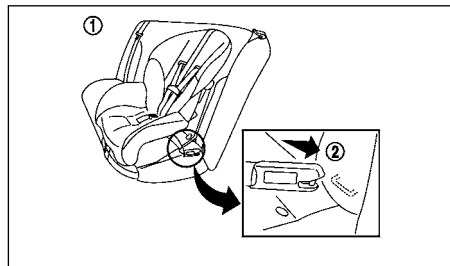

Детские удерживающие системы, в которых ребенок располагается лицом по ходу движения: Шаги 1 и 2

Для правильной установки детской удерживающей системы, следуйте инструкциям изготовителя. Ниже изложена пошаговая инструкция установки детской удерживающей системы, в которой ребенок располагается лицом вперед, с помощью креплений ISOFIX:

1. Установите детскую удерживающую систему на сиденье ①.
2. Закрепите детскую удерживающую систему с помощью нижних креплений ISOFIX ②.
3. Спинка детской удерживающей системы должна быть плотно прижата к спинке сиденья.

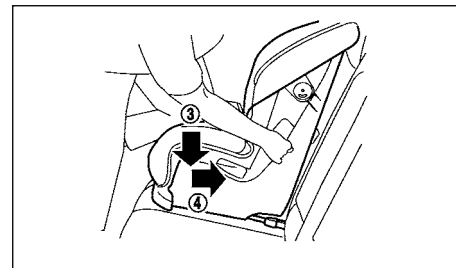

Детские удерживающие системы, в которых ребенок располагается лицом по ходу движения: Шаг 4

4. Укоротите жесткие крепления, для того чтобы обеспечить надежную установку детской удерживающей системы. Плотно прижмите детскую удерживающую систему коленом вниз ③ и назад ④, для того чтобы сжать подушку и спинку сиденья.
5. Если детская удерживающая система оборудована верхней стропой, то пропустите ее поверх спинки сиденья и закрепите с помощью специального крепления. (См. раздел «Крепления для детских удерживающих систем» выше в этой главе).
6. Если детская удерживающая система снабжена другими устройствами, предотвращающими переворачивание, например, опорными стойками, то при их использовании руководствуйтесь инструкциями производителя.

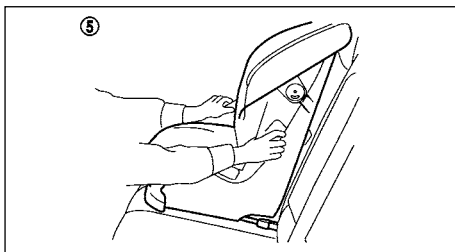

**Детские удерживающие системы, в которых ребенок располагается лицом по ходу движения: Шаг 7**

7. Проверьте детскую удерживающую систему, прежде чем усаживать в нее ребенка ⑤. Подергайте детскую удерживающую систему из стороны в сторону и вперед, чтобы убедиться в ее надежной фиксации.
8. Крепление детской удерживающей системы следует проверять перед каждым ее использованием. При ослаблении креплений детской удерживающей системы, повторите шаги с 3 по 7.

**Детская удерживающая система, в которой ребенок располагается лицом назад**

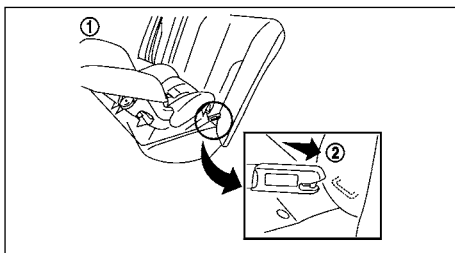

**Детские удерживающие системы, в которых ребенок располагается лицом назад: Шаги 1 и 2**

Для правильной установки детской удерживающей системы, следуйте инструкциям изготовителя. Ниже изложена пошаговая инструкция установки детской удерживающей системы, в которой ребенок располагается лицом назад, на заднем крайнем сиденье при помощи креплений ISOFIX:

1. Установите детскую удерживающую систему на сиденье ①.
2. Закрепите детскую удерживающую систему с помощью нижних креплений ISOFIX ②.

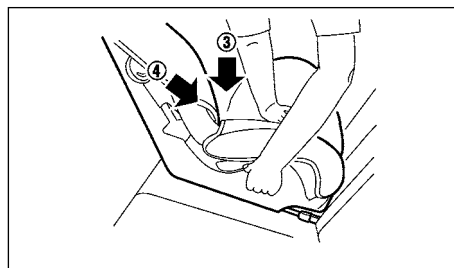

**Детские удерживающие системы, в которых ребенок располагается лицом назад: Шаг 3**

3. Укоротите жесткие крепления, для того чтобы обеспечить надежную установку детской удерживающей системы. Руками плотно прижмите детскую удерживающую систему вниз ③ и назад ④, для того чтобы сжать подушку и спинку сиденья.
4. Если детская удерживающая система оборудована верхней стропой, то пропустите ее поверх спинки сиденья и закрепите с помощью специального крепления. (См. раздел «Крепления для детских удерживающих систем» выше в этой главе).
5. Если детская удерживающая система снабжена другими устройствами, предотвращающими переворачивание,

например, опорными стойками, то при их использовании руководствуйтесь инструкциями производителя.

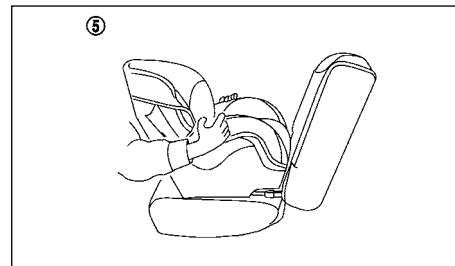

**Детские удерживающие системы, в которых ребенок располагается лицом назад: Шаг 6**

6. Проверьте детскую удерживающую систему, прежде чем усаживать в нее ребенка ⑤. Подергайте детскую удерживающую систему из стороны в сторону и вперед, чтобы убедиться в ее надежной фиксации.
7. Крепление детской удерживающей системы следует проверять перед каждым ее использованием. При ослаблении креплений детской удерживающей системы, повторите шаги с 3 по 6.

## УСТАНОВКА ДЕТСКИХ УДЕРЖИВАЮЩИХ СИСТЕМ ПРИ ПОМОЩИ ТРЕХТОЧЕЧНЫХ РЕМНЕЙ БЕЗОПАСНОСТИ

### Установка на заднем сиденье

Детская удерживающая система, в которой ребенок сидит лицом вперед

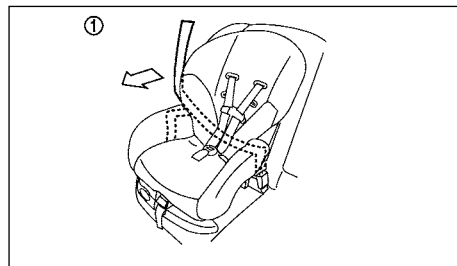

Шаг 1

Для правильной установки детской удерживающей системы, следуйте инструкциям изготовителя. Ниже приводится пошаговая инструкция установки детских удерживающих систем, в которых ребенок располагается лицом вперед, с помощью трехточечных ремней безопасности с автоматической блокировкой:

1. Установите детскую удерживающую систему на сиденье ①.

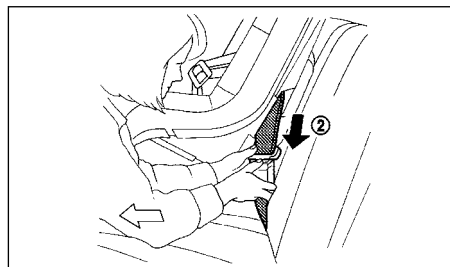

Шаг 2

2. Пропустите ремень безопасности с запорной скобой через крепежные элементы детской удерживающей системы и вставьте скобу в замок ремня ② до щелчка.
3. Для того чтобы ремень не провисал, необходимо закрепить его зажимом, прилагаемым к детской удерживающей системе.

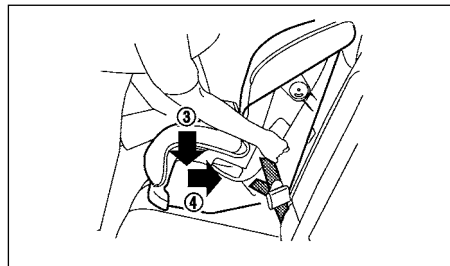

Шаг 4

4. Выберите слаbinу ремня безопасности. Подтягивая ремень безопасности, плотно прижмите коленом детскую удерживающую систему вниз ③ и назад ④, для того чтобы сжать подушку и спинку сиденья.

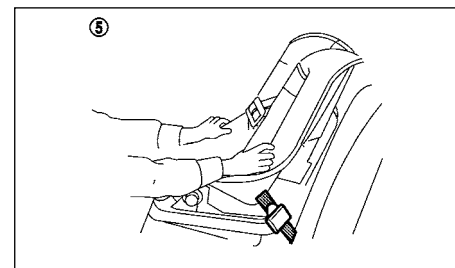

Шаг 5

5. Проверьте детскую удерживающую систему, прежде чем усаживать в нее ребенка ⑤. Подергайте детскую удерживающую систему из стороны в сторону и вперед, чтобы убедиться в ее надежной фиксации.
6. Крепление детской удерживающей системы следует проверять перед каждым ее использованием. При ослаблении креплений детской удерживающей системы, повторите шаги с 3 по 5.

**Детская удерживающая система, в которой ребенок располагается лицом назад**

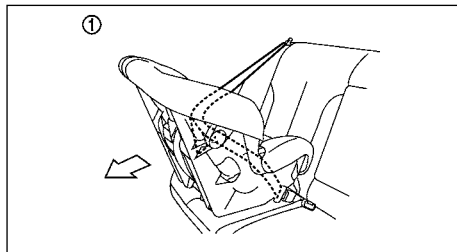

Шаг 1

Для правильной установки детской удерживающей системы, следуйте инструкциям изготовителя. Ниже приводится пошаговая инструкция установки детских удерживающих систем, в которых ребенок располагается лицом назад, с помощью трехточечных ремней безопасности без функции автоматической блокировки:

1. Установите детскую удерживающую систему на сиденье ①.

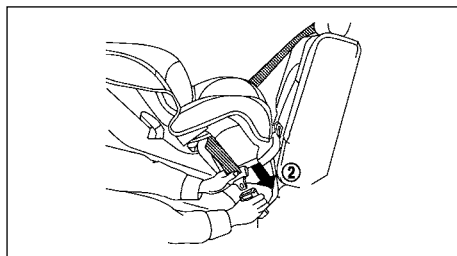

Шаг 2

2. Пропустите ремень безопасности с запорной скобой через крепежные элементы детской удерживающей системы и вставьте скобу в замок ремня ② до щелчка.
3. Для того чтобы ремень не провисал, необходимо закрепить его зажимом, прикладываемым к детской удерживающей системе.

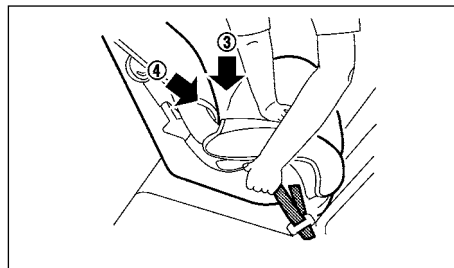

Шаг 4

4. Выберите слаbinу ремня безопасности. Подтягивая ремень безопасности, плотно прижимайте руками детскую удерживающую систему вниз ③ и назад ④, для того чтобы сжать подушку и спинку сиденья.

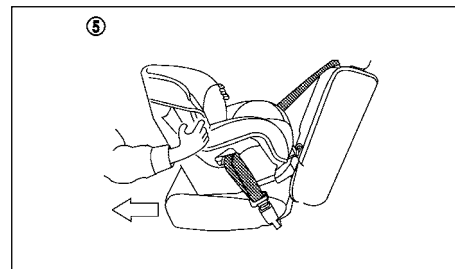

Шаг 5

5. Проверьте детскую удерживающую систему, прежде чем усаживать в нее ребенка ⑤. Подергайте детскую удерживающую систему из стороны в сторону и вперед, чтобы убедиться в ее надежной фиксации.
6. Крепление детской удерживающей системы следует проверять перед каждым ее использованием. При ослаблении креплений детской удерживающей системы, повторите шаги с 3 по 5.

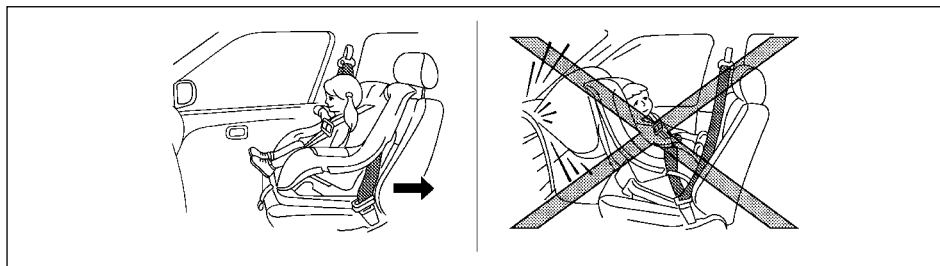

Установка детской удерживающей системы на сиденье переднего пассажира

#### **⚠ ОПАСНОСТЬ**

- Запрещается устанавливать детскую удерживающую систему, в которой ребенок располагается лицом назад, на переднее сиденье, оснащенное подушкой безопасности. Фронтальные подушки безопасности наполняются очень быстро и с большой силой. Во время срабатывания передние подушки безопасности могут с большой силой воздействовать на детскую удерживающую систему, в которой ребенок располагается лицом назад, в результате чего ваш ребенок может получить серьезную травму или даже погибнуть.
- Никогда не устанавливайте детскую удерживающую систему с верхней стропой на переднее сиденье.
- Компания NISSAN рекомендует устанавливать детские удерживающие системы на заднее сиденье. Однако если вам необходимо установить на переднее пассажирское сиденье детскую удерживающую систему, в которой ребенок располагается лицом вперед, сдвиньте это сиденье в крайнее заднее положение.

- Детские удерживающие системы для младенцев должны устанавливаться только лицом назад, и поэтому их категорически запрещено устанавливать на переднее сиденье, оснащенное подушкой безопасности.

Детская удерживающая система, в которой ребенок сидит лицом вперед

Для правильной установки детской удерживающей системы, следуйте инструкциям изготовителя. Ниже приводится пошаговая инструкция по установке детских удерживающих систем, в которых ребенок располагается лицом вперед, на переднее сиденье с помощью трехточечных ремней безопасности без функции автоматической блокировки:

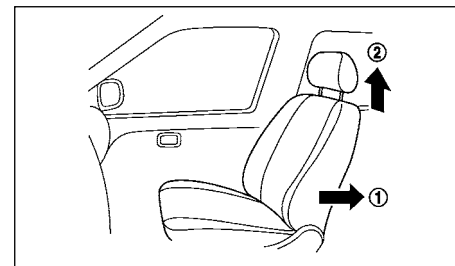

Шаги 1 и 2

1. Сдвиньте сиденье в крайнее заднее положение ①.
2. Поднимите подголовник в самое высокое положение ②.
3. Установите детскую удерживающую систему на сиденье автомобиля.

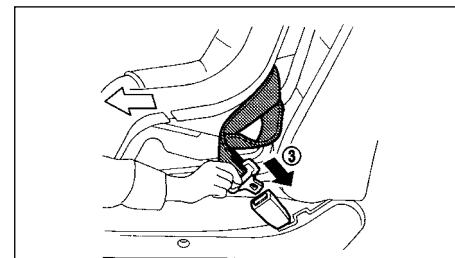

Шаг 4

4. Пропустите ремень безопасности с запорной скобой через крепежные элементы детской удерживающей системы и вставьте скобу в замок ремня ③ до щелчка.
5. Для того чтобы ремень не провисал, необходимо закрепить его зажимом, прилагаемым к детской удерживающей системе.

## ДОПОЛНИТЕЛЬНЫЕ ПОДУШКИ

### МЕРЫ ПРЕДОСТОРОЖНОСТИ ПРИ ИСПОЛЬЗОВАНИИ ДОПОЛНИТЕЛЬНЫХ ПОДУШЕК

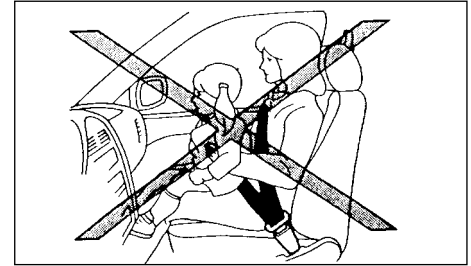

#### **⚠ ОПАСНОСТЬ**

- При перевозке в автомобиле детей грудного и младшего возраста обязательно следует применять специальные удерживающие системы, соответствующие росту и весу ребенка. Пренебрежение использованием детских удерживающих систем или дополнительных подушек может повлечь за собой тяжкие увечья и даже смерть детей.
- Запрещается перевозить грудных детей и детей младшего возраста на коленях взрослых пассажиров. Даже самые сильные взрослые не в состоянии удержать ребенка во время серьезного дорожно-транспортного происшествия. Ребенок может быть прижат телом взрослого пассажира к спинке переднего сиденья или к передней панели. Кроме того, запрещается пристегивать одним ремнем безопасности пассажира и ребенка.
- Компания NISSAN рекомендует устанавливать дополнительную подушку на заднее сиденье. Согласно статистике, при дорожно-транспортных происшествиях дети, должным образом зафиксированные на заднем

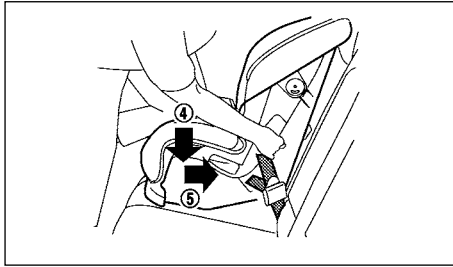

Шаг 6

6. Выберите слаbinу ремня безопасности. Подтягивая ремень безопасности, плотно прижимайте детскую удерживающую систему вниз ④ и назад ⑤, для того чтобы сжать подушку и спинку сиденья.

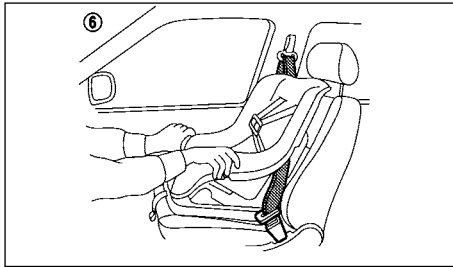

Шаг 7

7. Проверьте детскую удерживающую систему, прежде чем усаживать в нее ребенка ⑥. Подергайте детскую удерживающую систему из стороны в сторону и вперед, чтобы убедиться в ее надежной фиксации.

сиденье, находятся в большей безопасности, чем дети, находящиеся на переднем сиденье. Если вам необходимо установить дополнительную подушку на переднем сиденье, обратитесь к разделу «Установка дополнительных подушек» ниже в этой главе.

- Дополнительная подушка должна устанавливаться на сиденье, оснащенное трехточечным ремнем безопасности. Пренебрежение использованием трехточечного ремня безопасности с дополнительной подушкой может стать причиной получения тяжелых травм в случае резкого торможения или дорожно-транспортного происшествия.
- Неправильное использование или неправильная установка дополнительной подушки может привести к получению тяжелых травм или гибели как ребенка, так и других пассажиров в случае дорожно-транспортного происшествия.
- Запрещается использовать полотенца, книги, подушки или другие предметы вместо дополнительной подушки. Подобные предметы могут сместиться во время движения или в случае дорожно-транспортного происшествия, что может привести к получению тяжелых травм или гибели ребенка. Дополнительные подушки сконструированы для использования с трехточечным ремнем безопасности. Дополнительные подушки созданы для того, чтобы лента ремня безопасности накладывалась на самые прочные части тела ребенка и обеспечивала максимальную защиту при дорожно-транспортном происшествии.
- При установке и эксплуатации дополнительных подушек строго следуйте всем инструкциям изготовителя. При выборе дополнительной подушки убедитесь в том, что она подходит для вашего ребенка и может быть установлена в ваш автомобиль. Некоторые типы дополнительных подушек не могут быть должным образом установлены в вашем автомобиле.

- Неправильное использование дополнительной подушки и ремня безопасности значительно увеличивает риск травмирования ребенка при дорожно-транспортном происшествии или при резком торможении автомобиля.
- Регулируемые спинки сидений должны располагаться таким образом, чтобы можно было установить дополнительную подушку, но при этом их положение должно быть как можно ближе к вертикальному.
- После расположения ребенка на дополнительной подушке и пристегивания ремнем безопасности, убедитесь, что плечевая ветвь ремня безопасности не расположена близко от лица и шеи ребенка, а поясная ветвь не находится на его животе.
- Запрещается пропускать поясную ветвь ремня безопасности за спиной или под рукой ребенка. Если по какой-нибудь причине вам нужно установить дополнительную подушку на сиденье переднего пассажира, обратитесь к разделу «Установка дополнительной подушки на сиденье переднего пассажира» далее в этой главе.
- Если дополнительная подушка не используется, она должна быть надежно закреплена ремнем безопасности, чтобы в случае внезапного торможения или столкновения она не могла сместиться вперед.

#### **ВНИМАНИЕ**

Помните о том, что дополнительная подушка, оставленная в закрытом автомобиле, может сильно нагреться. Перед тем как сажать в нее ребенка, проверьте на ощупь температуру дополнительной подушки.



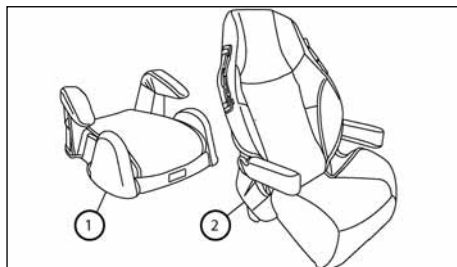

Несколько изготовителей предлагают дополнительные подушки разных типоразмеров. При выборе детской дополнительной подушки нужно руководствоваться следующими соображениями:

- Примерьте дополнительную подушку в вашем автомобиле, чтобы убедиться в возможности их крепления на сиденье штатным ремнем безопасности.
- Убедитесь, что голова ребенка будет должным образом поддерживаться дополнительной подушкой или сиденьем автомобиля. Верхний край спинки сиденья должен находиться на уровне или выше центра ушной раковины ребенка. Например, если выбрана дополнительная подушка с низкой спинкой ①, то верхний край спинки сиденья должен находиться на уровне или выше центра ушной раковины ребенка. Если верхний край спинки сиденья находится ниже центра ушной раковины ребенка, то следует использовать дополнительную подушку с высокой спинкой ②.
- Если дополнительная подушка подходит вашему автомобилю, посадите вашего ребенка на дополнительную подушку и убедитесь, что эта подушка подходит вашему ребенку. Полностью соблюдайте все рекомендуемые процедуры.

В ряде штатов, провинций или территорий для перевозки в автомобилях младенцев и детей младшего возраста всегда требуется использовать одобренные детские удерживающие устройства.

Приведенные в данном разделе инструкции по установке дополнительных подушек относятся к задним сиденьям или сиденью переднего пассажира.

## УСТАНОВКА ДОПОЛНИТЕЛЬНЫХ ПОДУШЕК

### **⚠ ОПАСНОСТЬ**

Компания NISSAN рекомендует устанавливать дополнительную подушку на заднее сиденье. Однако если вам необходимо установить дополнительную подушку на сиденье переднего пассажира, сдвиньте это сиденье в крайнее заднее положение.

### **ВНИМАНИЕ**

Запрещается применять режим автоматической блокировки (ALR) при использовании дополнительной подушки с ремнем безопасности.

Перед установкой детской удерживающей системы обратитесь к предупреждениям и указаниям, приведенным в разделах «Безопасность детей», «Детские удерживающие системы» и «Дополнительные подушки».

Соблюдайте следующие правила при установке дополнительной подушки на заднее сиденье или сиденье переднего пассажира:

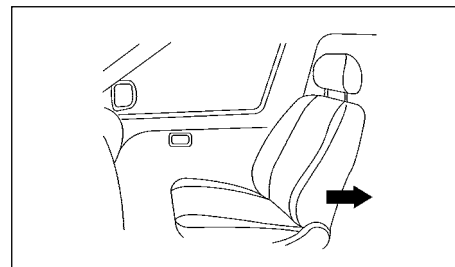

1. Если вам необходимо установить дополнительную подушку на сиденье переднего пассажира, сдвиньте это сиденье в крайнее заднее положение.
2. Установите дополнительную подушку на сиденье. Устанавливайте ее только в направлении движения автомобиля. При установке и эксплуатации дополнительной подушки строго следуйте инструкциям изготовителя системы.



Положение на среднем заднем сиденье

## ДОПОЛНИТЕЛЬНЫЕ УДЕРЖИВАЮЩИЕ СИСТЕМЫ (SRS)

### МЕРЫ ПРЕДОСТОРОЖНОСТИ ПРИ ИСПОЛЬЗОВАНИИ ДОПОЛНИТЕЛЬНЫХ УДЕРЖИВАЮЩИХ СИСТЕМ (SRS)

В разделе «Дополнительная система пассивной безопасности (SRS)» приведена информация, касающаяся следующих систем:

- Фронтальные подушки безопасности водителя и переднего пассажира
- Боковые подушки безопасности, установленные в передних сиденьях
- Надувные шторки безопасности
- Преднатяжитель ремня безопасности

**Фронтальные подушки безопасности:** Эти подушки предназначены для смягчения удара головой и грудной клеткой водителя и переднего пассажира при фронтальном столкновении автомобиля.

**Встроенные в передние сиденья боковые подушки безопасности (наличие зависит от исполнения автомобиля):** Эта система предназначена для защиты грудной клетки водителя и переднего пассажира при некоторых боковых ударах. При столкновении надувается только та боковая подушка, которая расположена со стороны удара.

**Надувные шторки безопасности (для некоторых вариантов исполнения автомобиля):** Надувные шторки безопасности предназначены для защиты головы водителя, переднего пассажира и крайних пассажиров на заднем сиденье при некоторых боковых ударах. Надувные шторки безопасности срабатывают только при боковом столкновении и только с той стороны, куда приходится удар.

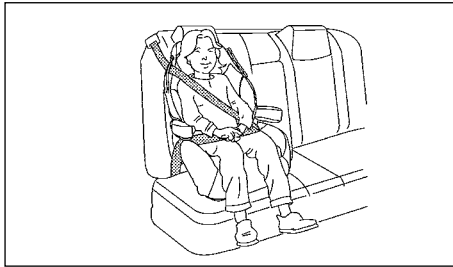

Положение на крайнем заднем сиденье

3. Дополнительная подушка должна занимать на сиденье автомобиля устойчивое положение.

При необходимости отрегулируйте или снимите подголовник, чтобы обеспечить правильную установку дополнительной подушки. См. раздел «Регулировка положения подголовника» выше в этой главе. Снятый подголовник необходимо уложить в безопасное место. **После снятия дополнительной подушки не забудьте установить подголовник на место.**

Если сиденье снабжено нерегулируемым подголовником, который мешает правильной установке дополнительной подушки, то попробуйте установить ее на другое сиденье или используйте другую дополнительную подушку.

4. Расположите поясную ветвь ремня безопасности на бедрах ребенка. При прокладке ремня безопасности следуйте инструкциям изготовителя дополнительной подушки.
5. Потяните плечевую ветвь ремня в сторону инерционной катушки, чтобы выбрать слабинку ремня. Убедитесь, что плечевая ветвь ремня безопасности располагается посередине плеча ребенка. При прокладке ремня безопасно-

сти следуйте инструкциям изготовителя дополнительной подушки.

6. Для правильного пристегивания ремня безопасности соблюдайте все предупреждения, указания и инструкции, изложенные в разделе «Трехточечный ремень безопасности с инерционной катушкой» выше в этой главе.

Подушки и шторки безопасности только **дополняют** ремни безопасности для водителя и переднего пассажира, но **не заменяют** их. Водитель и пассажиры должны быть всегда правильно пристегнуты ремнями безопасности. При этом важно, чтобы водитель и пассажиры располагались на своих местах на достаточном расстоянии от рулевого колеса и панели управления, а также от внутренних панелей дверей и стоек кузова. Инструкции и предупреждения по использованию ремней безопасности приведены в разделе «Ремни безопасности» выше в этой главе.

Модули подушек безопасности активируются только при положении **ON** выключателя зажигания.

Сигнализатор неисправности подушек безопасности загорается при переводе выключателя зажигания в положение **ON**. Если подушки безопасности исправны, сигнализатор должен погаснуть примерно через семь секунд.

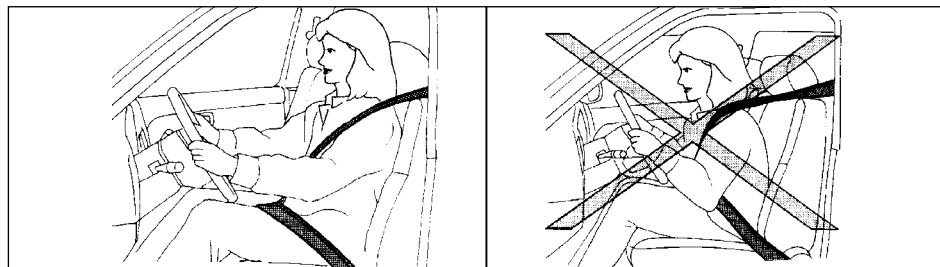

Сидите прямо. Опирайтесь на спинку сиденья.

### ОПАСНОСТЬ

- Фронтальные подушки безопасности не срабатывают при боковом ударе, ударе сзади, а также при фронтальном ударе незначительной силы. Поэтому всегда пристегивайте ремень безопасности, чтобы снизить риск травмирования или уменьшить серьезность последствий дорожно-транспортных происшествий различного рода.
- Ремень безопасности и подушки безопасности наиболее эффективно выполняют свои защитные функции, если вы сидите прямо и опираетесь на спинку сиденья. Фронтальные подушки безопасности наполняются с большой скоростью и силой. Если вы не пристегнуты ремнем безопасности, наклонились вперед, сидите боком или в любом другом положении кроме нормального, опасность получения травм или гибели в дорожно-транспортном происшествии значительно возрастает. Вы можете также получить тяжелые и даже смертельные травмы при срабатывании подушки безопасности, если будете находиться непосредственно перед ней в момент срабатывания. Всегда располагайтесь на сиденье на максимально возможном удалении от рулевого

колеса и панели управления, и плотно опирайтесь на спинку сиденья. Всегда пользуйтесь ремнями безопасности.

- Держите руки на ободе рулевого колеса. Если вы будете держать руки внутри обода рулевого колеса, это увеличивает вероятность получения травм при срабатывании фронтальной подушки безопасности.
- Замки ремней безопасности водителя и переднего пассажира оснащены датчиками не пристегнутых ремней безопасности. Система подушек безопасности следит за силой столкновения и управляет наполнением подушек безопасности в зависимости от силы столкновения и от состояния ремней безопасности. Пренебрежение требованием пристегивать ремни безопасности или неправильное использование ремней может увеличить вероятность получения травм и их тяжесть в случае дорожно-транспортного происшествия.

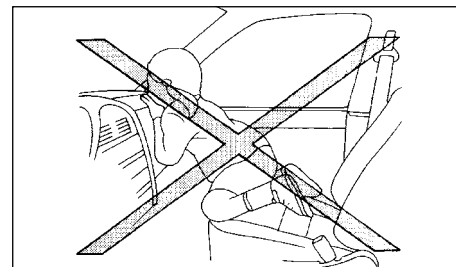
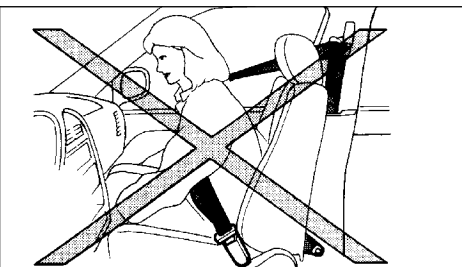

Сидите прямо. Опирайтесь на спинку сиденья.

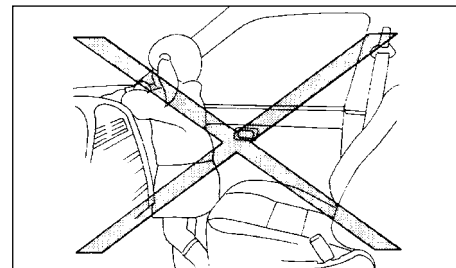
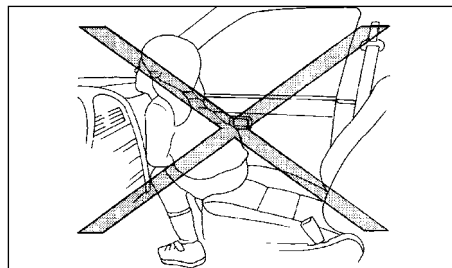
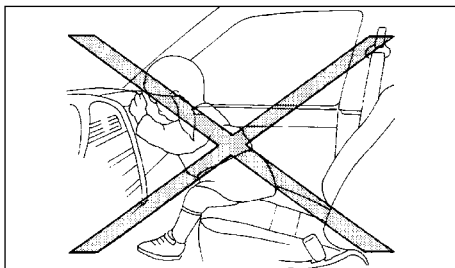

#### ОПАСНОСТЬ

- Никогда не позволяйте детям находиться в движущемся автомобиле без использования детских удерживающих систем, а также высовывать руки или голову из окна автомобиля. Запрещается держать детей на руках или на коленях во время движения автомобиля. Некоторые примеры опасных ситуаций показаны на рисунках.

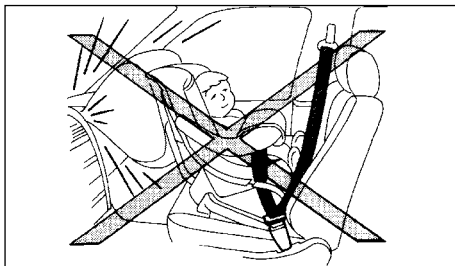
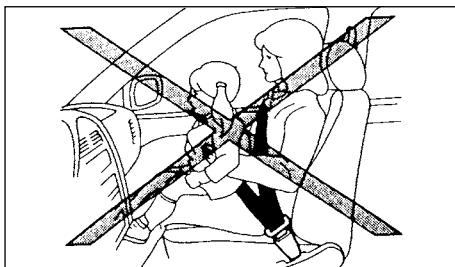

#### **⚠ ОПАСНОСТЬ**

- Ребенок может получить серьезную травму или погибнуть при срабатывании фронтальных и боковых подушек или надувных шторок безопасности, если он не зафиксирован на сиденье должным образом. По возможности, всегда располагайте ребенка на заднем сиденье и обязательно пристегивайте его должным образом.

- Запрещается устанавливать на сиденье переднего пассажира детскую удерживающую систему, в которой ребенок располагается лицом против движения автомобиля. Срабатывание фронтальной подушки безопасности может сильно травмировать ребенка или стать причиной его гибели. См. раздел «Детские удерживающие системы» выше в этой главе.

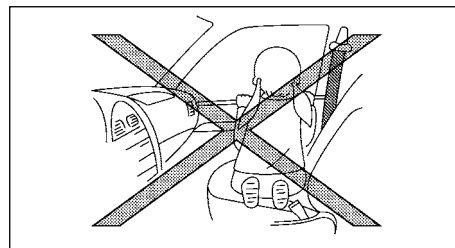
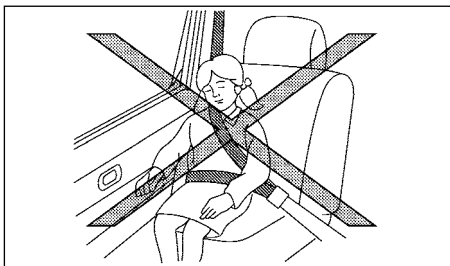
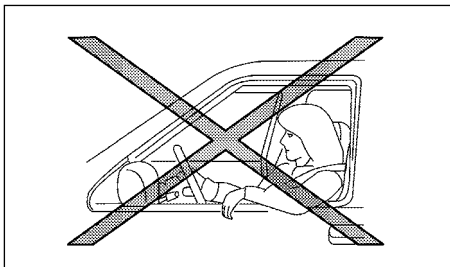

#### **⚠ ОПАСНОСТЬ**

Боковые подушки безопасности, вмонтированные в сиденье, и установленные в крыше надувные шторки безопасности:

- Боковые подушки и надувные шторки безопасности обычно не срабатывают при фронтальном столкновении, при ударе сзади или при боковом ударе незначительной силы. Поэтому всегда пристегивайте ремень безопасности, чтобы снизить риск травмирования или уменьшить серьезность последствий дорожно-транспортных происшествий различного рода.

#### **⚠ ОПАСНОСТЬ**

- Защитное действие ремней и боковых подушек безопасности, а также надувных шторок наиболее эффективно, если вы сидите прямо и плотно прислонились к спинке сиденья. Боковые подушки и надувные шторки безопасности наполняются газом с большой силой. Не разрешайте людям, находящимся в автомобиле, приближать руки, ноги, лицо к зонам установки боковых подушек безопасности и шторок безопасности. Пассажиру, находящемуся на переднем сиденье, а также пассажирам на крайних задних сиденьях, запрещается высовывать руки из окон или прислоняться к двери. На предыдущих иллюстрациях показаны некоторые примеры неправильного расположения пассажиров, которое представляет опасность.

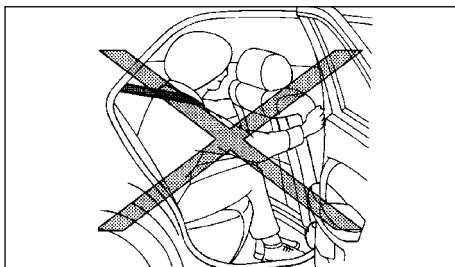

### **⚠ ОПАСНОСТЬ**

- Пассажирам, сидящим на заднем сиденье, не следует держаться руками за спинки передних сидений. При срабатывании боковой подушки безопасности это может привести к серьезным увечьям. Будьте особенно внимательны к обеспечению безопасности детей, которые всегда должны быть зафиксированы при помощи соответствующих удерживающих систем. Некоторые примеры опасных ситуаций показаны на рисунках.
- Запрещается надевать чехлы на спинки передних сидений. Чехлы могут помешать наполнению боковых подушек безопасности.

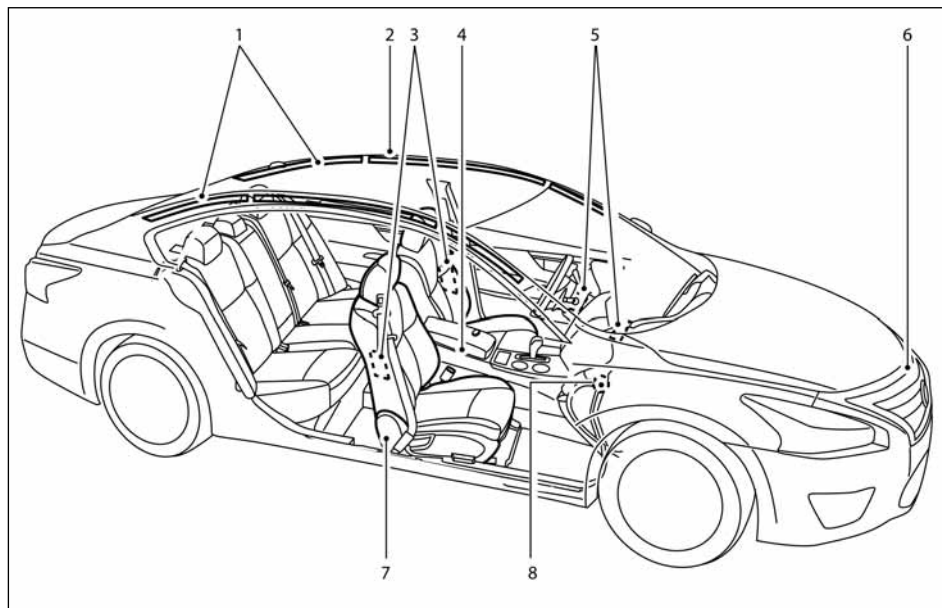

### Фронтальные подушки безопасности

1. Пиропатроны надувных шторок безопасности (для некоторых вариантов исполнения автомобиля)
2. Надувные шторки безопасности (для некоторых вариантов исполнения автомобиля)
3. Встроенные в сиденья модули боковых подушек безопасности (для некоторых вариантов исполнения автомобиля)
4. Электронный блок управления подушками безопасности
5. Модули фронтальных подушек безопасности
6. Датчик зоны столкновения
7. Преднатяжитель ремня безопасности
8. Выключатель фронтальной подушки безопасности переднего пассажира (внутри перчаточного ящика)

Ваш автомобиль оборудован системой подушек безопасности для водителя и переднего пассажира. **Вся информация, указания и предупреждения, приведенные в данном Руководстве, требуют неукоснительного выполнения.**

Фронтальная подушка безопасности водителя расположена в ступице рулевого колеса. Передняя подушка безопасности переднего пассажира расположена в панели управления над перчаточным ящиком.

Передняя подушка безопасности должна срабатывать и наполняться только при сильных фронтальных ударах. Однако подушка может также сработать и в других аварийных случаях, если автомобиль будет испытывать воздействия, аналогичные тем, которым он подвергается при сильном фронтальном ударе. Фронтальные подушки безопасности могут не сработать при некоторых фронтальных столкновениях. Степень повреждения кузова автомобиля при столкновении (или отсутствие серьезных повреждений) не всегда является показателем нормальной или ненормальной работы фронтальных подушек безопасности.

Фронтальные подушки безопасности водителя и переднего пассажира имеют одну степень наполнения. Система следит за информацией от датчиков столкновения, электронного блока управления подушками безопасности (ACU) и датчиков замков ремней безопасности, которые определяют, пристегнуты ли эти ремни. Функционирование газогенератора зависит от силы столкновения и от того, пристегнуты ли ремнями безопасности водитель и передний пассажир. При столкновении могут сработать обе фронтальные подушки безопасности в зависимости от силы удара и от того, были ли пристегнуты водитель и передний пассажир ремнями безопасности или нет. Это не означает неправильную работу системы. Если у вас возникнут какие-либо вопросы относительно системы подушек безопасности, обратитесь на сервисную станцию официального дилера NISSAN.

Наполнение газом фронтальных подушек безопасности сопровождается сильным хлопком и выделением дыма. Этот

дым не является вредным для человека, и его появление не свидетельствует о возгорании. Однако не следует им дышать, чтобы не возникло раздражение дыхательных путей и спазм в горле. Людям, страдающим заболеваниями дыхательных путей, следует быстро выбраться на свежий воздух.

Фронтальные подушки безопасности, действуя совместно с ремнями безопасности, помогают снизить воздействие силы удара на лицо и грудную клетку водителя и переднего пассажира. Они могут спасти жизнь или снизить тяжесть травм при дорожно-транспортном происшествии. Однако фронтальные подушки безопасности могут стать причиной появления ссадин или других ран. Фронтальные подушки безопасности не обеспечивают защиту нижней части туловища.

Водитель и передний пассажир должны правильно пристегиваться ремнем безопасности и сидеть прямо, по возможности как можно дальше от рулевого колеса или панели управления. При столкновении фронтальные подушки безопасности наполняются мгновенно для обеспечения защиты водителя и пассажиров. Поэтому слишком близкое расположение к фронтальным подушкам безопасности при их срабатывании может повысить вероятность получения травм водителем и передним пассажиром.

После наполнения подушки безопасности быстро сдуваются.

**Модули подушек безопасности активируются только в том случае, если выключатель зажигания находится в положении ON или START.**

**Сигнализатор неисправности подушек безопасности загорается при переводе выключателя зажигания в положение ON. Если подушки безопасности исправны, сигнализатор должен погаснуть примерно через семь секунд.**

## ОПАСНОСТЬ

- Не располагайте на накладке ступицы рулевого колеса и на панели управления никаких посторонних предметов. Между водителем и ступицей рулевого колеса, а также между пассажиром и панелью управления, не должно быть никаких предметов. Эти предметы могут представлять опасность и нанести серьезную травму при наполнении подушки безопасности.
- Сразу после срабатывания фронтальных подушек безопасности некоторые элементы системы будут иметь высокую температуру. Во избежание сильных ожогов не прикасайтесь к горячим деталям.
- Запрещается самостоятельно вносить изменения в конструкцию любых деталей и электрической проводки системы подушек безопасности. Это может привести к случайному срабатыванию подушек безопасности, а также к неисправности системы подушек безопасности.
- Запрещаются несанкционированные изменения электрической системы, подвески и передней части несущей конструкции автомобиля. Это может привести к неправильной работе системы фронтальных подушек безопасности.
- Любое вмешательство, затрагивающее функционирование системы подушек безопасности, чревато серьезным травмированием людей. Под вмешательством в данном случае понимается, например, использование дополнительных декоративных материалов для обтягивания ступицы рулевого колеса или панели управления в зоне расположения модуля подушки, а также использование дополнительных элементов отделки салона в местах расположения модулей подушек безопасности.
- Все работы, непосредственно или косвенно связанные с подушками безопасности, должны выполняться только на сервисной станции официального дилера NISSAN.

Установка дополнительного электрооборудования также должна производиться на сервисных станциях официальных дилеров NISSAN. Запрещается отсоединять разъемы или вносить изменения в электрическую проводку системы подушек безопасности. Запрещается использовать для проверки и ремонта электропроводки системы подушек безопасности тестеры и пробники, которые не имеют допуска.

- Треснутое ветровое стекло должно быть немедленно заменено квалифицированными специалистами. Треснутое ветровое стекло может нарушить работу системы подушек безопасности.

Для облегчения идентификации, провода и разъемы электрической проводки системы надувных подушек безопасности имеют желтый или оранжевый цвет.

При продаже автомобиля вы должны проинформировать нового владельца о наличии в автомобиле системы подушек безопасности и пиротехнических преднатяжителей ремней безопасности, и адресовать его к соответствующим разделам настоящего Руководства за более подробными сведениями.

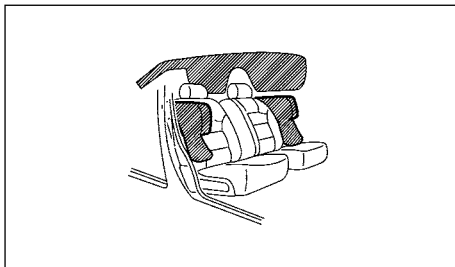

## БОКОВЫЕ ПОДУШКИ БЕЗОПАСНОСТИ В ПЕРЕДНИХ СИДЕНЬЯХ

(для некоторых вариантов исполнения автомобиля) и надувные шторки безопасности (для некоторых вариантов исполнения автомобиля)

Модули боковых подушек безопасности встроены в спинки передних сидений со стороны дверей. Оконные шторки безопасности расположены под обивкой потолка над проемами дверей. Указанные системы предназначены для существенного снижения риска получения травм при смещении водителя и пассажира во время аварии. Тем не менее, вся информация, указания и предупреждения, приведенные в данном Руководстве, остаются в силе и требуют неукоснительного выполнения. Боковые подушки безопасности и шторки безопасности должны раскрываться только при сильных боковых ударах. Однако подушки могут также сработать и в других аварийных случаях, если автомобиль будет испытывать воздействия, аналогичные тем, которым он подвергается при сильном боковом ударе. При дорожно-транспортном происшествии наполняются только боковые подушки и шторки со стороны удара. Они могут не наполниться при боковом ударе определенного характера.

Повреждение автомобиля (или его отсутствие) не всегда является показателем нормальной работы боковых подушек и шторок безопасности.

Наполнение газом боковых подушек безопасности и шторок безопасности сопровождается сильным хлопком и выделением дыма. Этот дым не является вредным для человека, и его появление не свидетельствует о возгорании. Однако не следует им дышать, чтобы не возникло раздражение дыхательных путей и спазм в горле. Людям, страдающим заболеваниями дыхательных путей, следует быстро выбраться на свежий воздух.

Боковые подушки безопасности, действуя совместно с ремнями безопасности, помогают снизить повреждающие воздействия на грудную клетку водителя и переднего пассажира. Шторки безопасности предназначены для защиты голов передних и крайних задних пассажиров. Они могут спасти жизнь или снизить тяжесть травм при дорожно-транспортном происшествии. Однако при наполнении боковой подушки безопасности или надувной шторки пассажиры могут получить ссадины или другие травмы. Боковые подушки безопасности и надувные шторки не защищают нижнюю часть тела.

Ремни безопасности должны быть правильно отрегулированы и пристегнуты должным образом. Водитель и передний пассажир должны располагаться на своих сиденьях прямо и возможно дальше от боковых подушек безопасности. Спинки сидений следует привести в вертикальное положение. Пассажиры на заднем сиденье должны располагаться как можно дальше от боковых подушек безопасности. Спинки сидений следует привести в вертикальное положение. Для эффективной защиты пассажиров боковые подушки и шторки безопасности наполняются с большой скоростью. Поэтому, если водитель или пассажир располагается слишком близко к модулям боковых подушек или шторок безопасности, это увеличивает риск получения травмы при их срабатывании. Сразу после столкновения и наполнения, боковые подушки безопасности быстро сдуваются.

Надувные шторки безопасности остаются наполненными в течение некоторого времени.

**Модули боковых подушек и надувных шторок безопасности срабатывают только в том случае, если выключатель зажигания находится в положении ON.**

**Сигнализатор неисправности подушек безопасности загорается при переводе выключателя зажигания в положение ON. Если подушки безопасности исправны, сигнализатор должен погаснуть примерно через семь секунд.**

## ОПАСНОСТЬ

- Не размещайте никакие посторонние предметы вблизи спинок передних сидений. Кроме того, не рекомендуется размещать какие-либо предметы (зонтики, сумки и т.д.) между обшивкой двери и передним сиденьем. Эти предметы могут представлять опасность и нанести серьезную травму при срабатывании подушки безопасности.
- Сразу же после срабатывания отдельные элементы боковых подушек, а также шторок безопасности, имеют высокую температуру. Во избежание сильных ожогов не прикасайтесь к горячим деталям.
- Запрещается несанкционированное проведение любых изменений любых элементов или проводки боковых подушек, а также шторок безопасности. Эту рекомендацию необходимо соблюдать во избежание самопроизвольного срабатывания боковых и надувных подушек безопасности.
- Запрещаются несанкционированные изменения электрической системы, подвески и боковых панелей автомобиля. Это может привести к неправильной работе системы надувных шторок безопасности.
- Любое вмешательство, затрагивающее функционирование системы боковых подушек безопасности, чревато серьезным травмированием людей. Например, запрещается располагать вблизи спинок передних сидений какие-либо материалы или использовать защитные чехлы.
- Работы с боковыми подушками безопасности и с компонентами, расположенными в непосредственной близости от них, следует выполнять на сервисной станции официального дилера NISSAN. Установка дополнительного электрооборудования также должна производиться на сервисных станциях официальных дилеров NISSAN. Запрещается отсоединять разъемы или вносить изменения в электрическую проводку системы подушек

безопасности\*. Запрещается использовать для проверки электрических цепей системы боковых подушек безопасности или надувных шторок тестеры и пробники, которые не имеют соответствующего допуска.

\* Для облегчения идентификации жгуты и разъемы электрической проводки системы надувных подушек безопасности имеют желтый или оранжевый цвет.

При продаже автомобиля вы должны непременно информировать нового владельца о наличии в автомобиле боковых подушек и оконных шторок безопасности и адресовать его за более подробными сведениями к соответствующим разделам настоящего Руководства.

## ПРЕДНАТЯЖИТЕЛИ РЕМНЕЙ БЕЗОПАСНОСТИ ПЕРЕДНИХ СИДЕНИЙ

### ОПАСНОСТЬ

- Пиротехнические преднатяжители ремней безопасности являются устройствами однократного действия. После срабатывания они подлежат замене вместе с инерционными катушками и замками.
- Если пиротехнический преднатяжитель ремня безопасности не сработал во время дорожно-транспортного происшествия, связанного с фронтальным столкновением, обратитесь на сервисную станцию официального дилера NISSAN для его проверки или замены.
- Запрещается производить любые изменения узлов и деталей преднатяжителей ремней безопасности, а также соответствующей электрической проводки. Эту рекомендацию необходимо соблюдать во избежание неожиданного срабатывания преднатяжителей. Любое вмешательство, затрагивающее функционирование системы преднатяжителей ремней безопасности, чревато серьезным травмированием людей.

- Любые работы, связанные с преднатяжителями ремней безопасности или проводимые рядом с ними, должны выполняться только специалистами сервисной станции официального дилера NISSAN. Установка дополнительного электрооборудования также должна производиться на сервисных станциях официальных дилеров NISSAN. Запрещается использовать для проверки и ремонта электропроводки системы преднатяжителей ремней безопасности тестеры и пробники, которые не имеют допуска.
- При необходимости утилизировать преднатяжитель ремня безопасности или весь автомобиль нужно обратиться на сервисную станцию официального дилера NISSAN. Нарушение правил утилизации может привести к травмированию людей.

При столкновениях определенного типа преднатяжители ремней безопасности могут сработать при срабатывании подушек безопасности. Действуя совместно с инерционными катушками и креплениями передних ремней безопасности, преднатяжители ремней безопасности обеспечивают дополнительное натяжение ленты ремня безопасности и надежно удерживают туловище водителя или пассажира на сиденье при столкновениях определенного рода.

Преднатяжитель является составной частью инерционной катушки ремня безопасности. Ремни безопасности с преднатяжителями используются так же, как и обычные ремни безопасности.

Срабатывание пиротехнического преднатяжителя ремня безопасности сопровождается сильным хлопком и выделением дыма. Этот дым не является вредным для человека, и его появление не свидетельствует о возгорании. Однако не следует им дышать, чтобы не возникло раздражение дыхательных путей и спазм в горле. Людям, страдающим заболеваниями дыхательных путей, следует быстро выбраться на свежий воздух.

Немедленно после срабатывания преднатяжителя вступает в действие ограничитель силы натяжения ремня, который, если необходимо, ослабляет ремень, стягивающий грудную клетку.

Сигнализатор подушек безопасности  используется для предупреждения о неисправности системы преднатяжителей. (Для получения более подробной информации см. раздел «Сигнализатор подушек безопасности» ниже в этой главе). Если сигнализатор подушек безопасности указывает на наличие неисправности, обратитесь на сервисную станцию официального дилера NISSAN для проверки системы.

При продаже автомобиля вы должны непременно информировать нового владельца о наличии в автомобиле системы пиротехнических преднатяжителей ремней безопасности, и адресовать его за более подробными сведениями к соответствующим разделам настоящего Руководства.

## НАКЛЕЙКИ С ПРЕДУПРЕЖДЕНИЯМИ О ПОДУШКАХ БЕЗОПАСНОСТИ



Схема размещения предупреждающих табличек, относящихся к подушкам безопасности, приведена на рисунке.

### Фронтальная подушка безопасности переднего пассажира

**Не устанавливайте детскую удерживающую систему, в которой ребенок располагается лицом против хода движения, на сиденье, перед которым установлена фронтальная подушка безопасности!** Несоблюдение этого требования может привести к серьезному травмированию или гибели ребенка.

**Обязательно прочтите раздел «Предупреждающая табличка подушки безопасности» в конце данного Руководства.**

Предупреждающие таблички расположены на обеих сторонах солнцезащитного козырька переднего пассажира ①, а предупреждающая табличка ② находится на боковой стороне панели управления со стороны переднего пассажира.

Обе таблички запрещают устанавливать на переднем сиденье детские удерживающие системы, в которых ребенок сидит лицом назад, так как при срабатывании подушки безопасности во время дорожно-транспортного происшествия ребенок может получить серьезные травмы.

САМЫМ БЕЗОПАСНЫМ МЕСТОМ для детей 12 лет и младше является заднее сиденье автомобиля. Всегда используйте ремни безопасности и соответствующие детские удерживающие системы. Для обеспечения максимальной безопасности при всех видах столкновений вы обязаны всегда пристегиваться ремнем безопасности. Не располагайтесь рядом и не прислоняйтесь к кожуху подушки безопасности. Запрещается располагать любые предметы на кожухе подушки безопасности или между собой и подушкой безопасности. Если сигнализатор неисправности подушек безопасности не выключается или мигает, когда выключатель зажигания находится в положении ON, следует обратиться на сервисную станцию официального дилера NISSAN для проверки системы. Снятие или утилизация модулей подушек безопасности должна выполняться только на сервисной станции официального дилера NISSAN.

Если ваш автомобиль оборудован фронтальными подушками безопасности, то разрешается устанавливать детские удерживающие системы, в которых ребенок располагается лицом назад, только на заднем сиденье.

При установке на автомобиль детской удерживающей системы всегда следуйте инструкциям изготовителя.

## СИГНАЛИЗАТОР ПОДУШЕК БЕЗОПАСНОСТИ

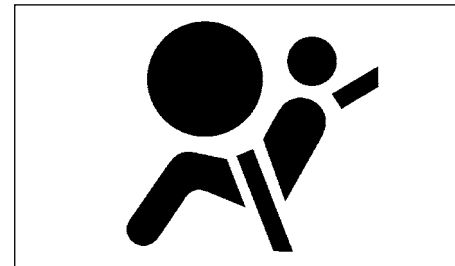

Сигнализатор системы подушек безопасности, отображаемый на панели приборов значком , контролирует электрические цепи подушек безопасности, преднатяжителей ремней безопасности и относящихся к ним жгутов проводов.

При переводе выключателя зажигания в положение ON или START сигнализатор неисправности подушек безопасности должен загореться примерно на 7 секунд, а затем погаснуть. Это означает, что система исправна.

При возникновении любого из перечисленных ниже условий фронтальные, боковые подушки и надувные шторки безопасности (для некоторых вариантов исполнения автомобиля), а также преднатяжители ремней безопасности нуждаются в проверке и ремонте:

- Сигнализатор неисправности системы подушек безопасности остается включенным по истечении примерно 7 секунд после включения зажигания.
- Сигнализатор неисправности системы подушек безопасности мигает.
- Сигнализатор неисправности системы подушек безопасности не включается.

При указанных условиях фронтальные, боковые подушки и надувные шторки безопасности (для некоторых вариантов исполнения автомобиля) или преднатяжители ремней безопасности могут быть неработоспособными. Необходимо немедленно проверить и, при необходимости, отремонтировать эту систему. Для этого обратитесь к ближайшему официальному дилеру NISSAN.

### **⚠ ОПАСНОСТЬ**

Если горит сигнализатор подушек безопасности, то фронтальные, боковые подушки и оконные шторки безопасности, а также преднатяжители ремней безопасности могут не сработать при аварии. Для того чтобы защитить себя и пассажиров от тяжелых последствий при столкновении, как можно быстрее доставьте автомобиль на сервисную станцию официального дилера NISSAN для проверки и ремонта.

### Фронтальные подушки безопасности

Фронтальная подушка безопасности водителя расположена в ступице рулевого колеса. Фронтальная подушка безопасности переднего пассажира расположена в панели управления над перчаточным ящиком.

Фронтальные подушки безопасности должны срабатывать при сильных фронтальных столкновениях, однако они могут также сработать, если автомобиль попадет в столкновение другого типа и возникающие при этом силы аналогичны тем, которым он подвергается при сильном фронтальном ударе. Фронтальные подушки безопасности могут не сработать при некоторых фронтальных столкновениях. Степень повреждения кузова автомобиля при столкновении (или отсутствие серьезных повреждений кузова) не всегда является показателем нормальной или ненормальной работы фронтальных подушек безопасности.

### **⚠ ОПАСНОСТЬ**

Запрещается устанавливать детскую удерживающую систему, в которой ребенок располагается лицом назад, на переднее сиденье, не выключив предварительно фронтальную подушку безопасности переднего пассажира с помощью выключателя (для некоторых вариантов исполнения автомобиля). Для получения дополнительной информации см. раздел «Выключатель подушки безопасности переднего пассажира (для некоторых вариантов исполнения автомобиля)» ниже в этой главе. При фронтальном столкновении фронтальные подушки безопасности наполняются с большой силой. При срабатывании фронтальной подушки безопасности ребенок может получить серьезные травмы и даже погибнуть.

Индикатор состояния фронтальной подушки безопасности переднего пассажира

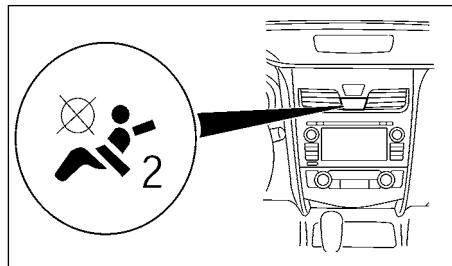

Если выключатель зажигания переводится в положение ON, то сигнализатор состояния фронтальной подушки безопасности переднего пассажира должен загореться примерно на 7 секунд, а затем погаснуть. Это значит, что фронтальная подушка безопасности переднего пассажира исправна.

Если фронтальная подушка безопасности переднего пассажира отключена при помощи выключателя, то индикатор состояния этой подушки безопасности на центральной

консоли загорается и остается гореть все время, пока выключатель фронтальной подушки безопасности переднего пассажира остается в положении OFF.

### **⚠ ОПАСНОСТЬ**

Если после перевода выключателя в положение ON возникает любое из перечисленных ниже условий, незамедлительно обратитесь на сервисную станцию официального дилера NISSAN для проверки и, при необходимости, ремонта системы.

- Индикатор состояния фронтальной подушки безопасности переднего пассажира остается гореть по истечении примерно 7 секунд после включения зажигания.
- Индикатор состояния фронтальной подушки безопасности переднего пассажира вообще не загорается.

При наличии этих признаков система фронтальной подушки безопасности переднего пассажира неработоспособна и нуждается в ремонте.

Выключатель фронтальной подушки безопасности переднего пассажира

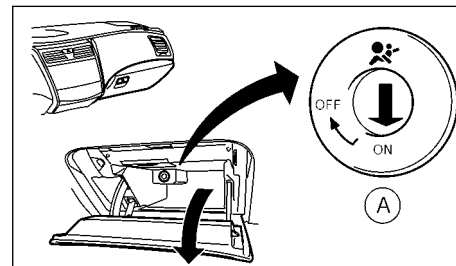

Вы можете отключить фронтальную подушку безопасности переднего пассажира при помощи выключателя (A), расположенного в перчаточном ящике.

Для отключения фронтальной подушки безопасности переднего пассажира:

1. Переведите выключатель в положение OFF.
2. Откройте перчаточный ящик и вставьте механический ключ в выключатель фронтальной подушки безопасности переднего пассажира. Автомобили, оснащенные системой Intelligent Key. Сведения об использовании механического ключа приведены в разделе «Ключи» главы «3. Подготовка к началу движения».
3. Нажмите на ключ и поверните его в положение OFF.
4. Переведите выключатель в положение ON. Индикатор состояния фронтальной подушки безопасности переднего пассажира должен загореться и остаться гореть постоянно.

Для включения фронтальной подушки безопасности переднего пассажира:

1. Переведите выключатель в положение OFF.
2. Откройте перчаточный ящик и вставьте механический ключ в выключатель фронтальной подушки безопасности переднего пассажира.
3. Нажмите ключ и поверните его в положение ON.
4. Переведите выключатель в положение ON. Индикатор состояния фронтальной подушки безопасности переднего пассажира должен загореться, а затем выключиться.

### Ремонт и замена элементов системы

Фронтальные, боковые подушки безопасности и шторки безопасности, а также пиротехнические преднатяжители ремней безопасности являются устройствами одноразового действия. После срабатывания подушек включается и постоянно горит сигнализатор (если он остался исправным после аварии), напоминая о необходимости замены элементов системы. Все работы, непосредственно или косвенно связан-

ные с подушками безопасности, должны выполняться только на сервисной станции официального дилера NISSAN.

При проведении технического обслуживания автомобиля следует обратить внимание механика, производящего работы, на наличие в автомобиле системы подушек и шторок безопасности, а также пиротехнических преднатяжителей ремней безопасности. При работе в моторном отсеке или в салоне автомобиля выключатель зажигания должен всегда находиться в положении LOCK.

### ОПАСНОСТЬ

- После срабатывания передних, боковых подушек безопасности или оконных шторок безопасности их модули теряют работоспособность и должны быть заменены. Кроме того, следует заменить и сработавшие преднатяжители ремней безопасности. Для замены модулей подушек безопасности и преднатяжителей ремней безопасности обратитесь на сервисную станцию официального дилера NISSAN. Модули подушек безопасности и преднатяжители ремней безопасности не могут быть отремонтированы.
- Если передняя или боковая сторона автомобиля получили повреждения, то фронтальные, боковые подушки безопасности, надувные шторки безопасности и преднатяжители ремней безопасности подлежат диагностике на сервисной станции официального дилера NISSAN.
- При необходимости утилизировать систему подушек безопасности, преднатяжителей ремней безопасности следует обратиться на сервисную станцию официального дилера NISSAN. Нарушение правил утилизации может привести к травмированию людей.

ДЛЯ ЗАМЕТОК

## 2 Приборная панель и органы управления

Стрелочные указатели и приборы .....	2-2	Выключатель очистителя и омывателя ветрового стекла .....	2-22
Спидометр и одометр .....	2-2	Работа выключателя .....	2-22
Тахометр .....	2-2	Выключатель обогревателя заднего стекла.....	2-23
Указатель температуры охлаждающей жидкости двигателя.....	2-3	Звуковой сигнал.....	2-24
Указатель уровня топлива .....	2-3	Рулевое колесо с обогревом (для некоторых вариантов исполнения автомобиля) .....	2-24
Регулятор яркости подсветки приборной панели.....	2-3	Выключатель предупреждающих систем (для некоторых вариантов исполнения автомобиля) .....	2-24
Световые сигнализаторы и индикаторы, звуковые предупреждающие сигналы.....	2-4	Выключатель режима ECO .....	2-25
Проверка исправности ламп световых сигнализаторов и индикаторов .....	2-5	Выключатель системы динамической стабилизации (VDC) .....	2-26
Световые сигнализаторы.....	2-5	Электрическая розетка .....	2-26
Световые индикаторы .....	2-8	Прикуриватель .....	2-27
Звуковые предупреждающие сигналы .....	2-10	Размещение мелких предметов .....	2-27
Информационный дисплей автомобиля .....	2-11	Карманы для дорожных карт .....	2-27
Использование информационного дисплея .....	2-11	Карманы на спинках передних сидений .....	2-27
Стартовый экран.....	2-11	Подстаканники.....	2-27
Настройки меню .....	2-12	Перчаточный ящик .....	2-28
Предупреждающие сообщения и индикаторы на информационном дисплее .....	2-15	Отделение в центральной консоли.....	2-28
Охранная система .....	2-17	Крючки для сумок .....	2-29
Противоугонная система (для некоторых вариантов исполнения автомобиля).....	2-17	Окна .....	2-29
Система иммобилайзера NISSAN.....	2-19	Электрические стеклоподъемники.....	2-29
Выключатель фар и указателей поворота .....	2-19	Вентиляционный люк.....	2-31
Ксеноновые фары .....	2-19	Солнцезащитная шторка.....	2-31
Выключатель света фар .....	2-20	Электропривод вентиляционного люка.....	2-31
Омыватель фар .....	2-21	Задняя солнцезащитная шторка (для некоторых вариантов комплектации автомобиля) .....	2-32
Выключатель указателей поворота.....	2-21	Внутренние осветительные приборы .....	2-33
Выключатель противотуманных фар (для некоторых вариантов исполнения автомобиля) .....	2-21	Передний плафон освещения салона.....	2-33
		Задние плафоны освещения салона .....	2-34
		Плафон освещения багажника.....	2-34

## СТРЕЛОЧНЫЕ УКАЗАТЕЛИ И ПРИБОРЫ

### ПРИМЕЧАНИЕ

Общие сведения о приборах и органах управления приведены в разделе «Панель управления» главы «Ф. Основные иллюстрации».

### СПИДОМЕТР И ОДОМЕТР

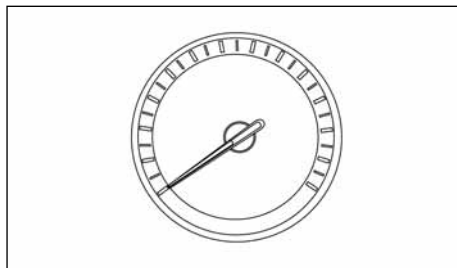

#### Спидометр

Спидометр показывает скорость движения автомобиля.

#### Одометр/Счетчик пробега на две поездки

Спидометр ① и счетчик пробега на две поездки ② отображаются под информационным дисплеем, когда выключатель зажигания переводится в положение ON.

Одометр является счетчиком суммарного пробега автомобиля.

Счетчик пробега на две поездки показывает пройденное расстояние для отдельных поездок.

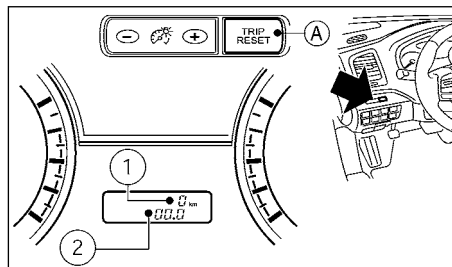

#### Смена показаний счетчика пробега на две поездки

Нажмите кнопку сброса показаний TRIP RESET (A) для смены показаний счетчика следующим образом:

TRIP A (ПОЕЗДКА A) → TRIP B (ПОЕЗДКА B) → TRIP A (ПОЕЗДКА A)

#### Сброс показаний счетчика пробега за поездку

Для сброса показаний счетчика пробега за поездку нажмите кнопку сброса TRIP RESET и удерживайте ее нажатой дольше 1 секунды.

Возможно также отображение величины среднего расхода топлива и запаса хода. См. раздел «Информационный дисплей автомобиля» главы «2. Приборная панель и органы управления».

### TAXOMETP

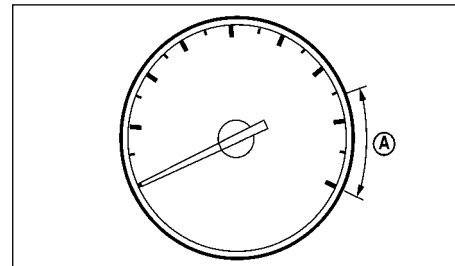

Тахометр показывает частоту вращения коленчатого вала двигателя в минуту (об/мин). Не допускайте нахождения стрелки тахометра в красной зоне (A).

### ВНИМАНИЕ

Если стрелка тахометра приближается к красной зоне шкалы, включите более высокую передачу или сбросьте обороты двигателя. Работа двигателя, когда стрелка тахометра находится в красной зоне, может привести к повреждению двигателя.

## УКАЗАТЕЛЬ ТЕМПЕРАТУРЫ ОХЛАЖДАЮЩЕЙ ЖИДКОСТИ ДВИГАТЕЛЯ

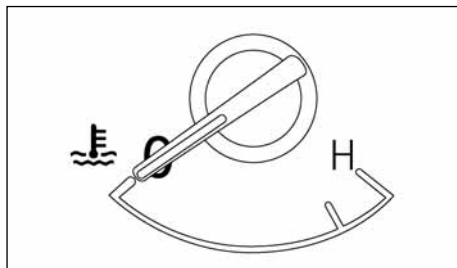

Этот указатель показывает температуру охлаждающей жидкости двигателя. Температура охлаждающей жидкости двигателя находится в нормальном рабочем диапазоне 0, если стрелка указателя расположена в зоне, как показано на рисунке.

Температура охлаждающей жидкости двигателя зависит от температуры наружного воздуха, условий и режима движения автомобиля.

### ВНИМАНИЕ

- Если стрелка указателя температуры охлаждающей жидкости двигателя находится вблизи верхней границы (H) рабочего диапазона, необходимо снизить частоту вращения коленчатого вала, чтобы дать двигателю охладиться.
- Если во время движения вы обнаружите, что стрелка этого указателя вышла из зоны нормальной температуры, как можно скорее остановите автомобиль.
- Продолжение движения при перегреве двигателя может привести к серьезной неисправности двигателя. Для

принятия немедленных действий см. раздел «Перегрев двигателя» в главе «6. В случае неисправности».

## УКАЗАТЕЛЬ УРОВНЯ ТОПЛИВА

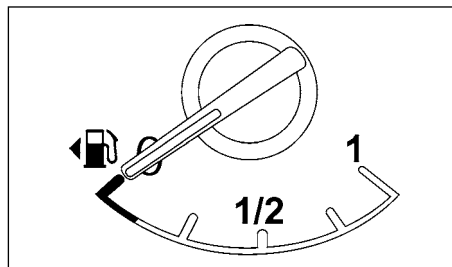

Данный указатель показывает **ПРИБЛИЗИТЕЛЬНЫЙ** уровень топлива в топливном баке, когда выключатель зажигания находится в положении ON.

Сигнализатор низкого уровня топлива (и) включается и на информационном дисплее появляется предупреждающее сообщение, когда в баке остается небольшое количество топлива.

Заправьте бак топливом, не дожидаясь, пока стрелка указателя перейдет на значение «0» (Пустой бак).

Значок (и) указывает на расположение лючка заливной горловины топливного бака с левой стороны автомобиля.

### ВНИМАНИЕ

Заправьте топливный бак, не дожидаясь момента, когда стрелка указателя уровня топлива достигнет положения 0 (пустой бак).

### ПРИМЕЧАНИЕ

- Стрелка указателя может слегка колебаться во время торможения, при прохождении поворотов, ускорении автомобиля, а также при движении на подъемах и спусках.
- Когда стрелка указателя достигает отметки 0 (пустой бак), в топливном баке еще остается небольшой резервный запас топлива.

## РЕГУЛЯТОР ЯРКОСТИ ПОДСВЕТКИ ПРИБОРНОЙ ПАНЕЛИ

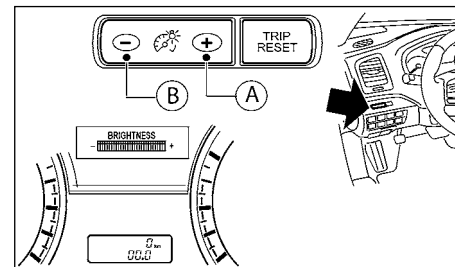

Нажмите кнопку «+» (A) для увеличения или кнопку «-» (B) для уменьшения яркости подсветки приборной панели.

Когда уровень яркости подсветки достигает максимального или минимального значения, раздается звуковой сигнал.

## СВЕТОВЫЕ СИГНАЛИЗАТОРЫ И ИНДИКАТОРЫ, ЗВУКОВЫЕ ПРЕДУПРЕЖДАЮЩИЕ СИГНАЛЫ

	Сигнализатор неисправности антиблокировочной системы (ABS) (желтый)		Сигнализатор низкого давления воздуха в шинах* (желтый)		Индикатор включения заднего противотуманного фонаря (желтый)
	Сигнализатор неисправности тормозной системы (красный)		Сигнализатор неисправности усилителя рулевого управления (желтый)*		Индикатор включения охранной сигнализации (красный)
	Сигнализатор неисправности системы зарядки аккумуляторной батареи (красный)		Сигнализатор незакрытой двери (желтый)		Индикатор SLIP (Скользкая дорога) (желтый)
	Общий сигнализатор неисправности (желтый/красный)		Индикатор включения передних противотуманных фар (зеленый)		Индикатор отключения системы динамической стабилизации автомобиля (желтый)
	Световой (красный) и звуковой сигнализаторы не пристегнутого ремня безопасности		Индикатор включения дальнего света фар (голубой)		Индикатор включения фар и габаритных фонарей (зеленый)
	Сигнализатор подушек безопасности (оранжевый)		Сигнализатор неисправности двигателя (MIL) (желтый)		Индикатор включения режима SPORT* (зеленый)
	Сигнализатор низкого уровня топлива (желтый)		Индикатор включения указателей поворота и аварийной световой сигнализации (зеленый)		

\*: для некоторых вариантов исполнения автомобиля

### ПРИМЕЧАНИЕ

Некоторые сигнализаторы и индикаторы или сообщения отображаются на информационном дисплее автомобиля. См. также раздел «Информационный дисплей автомобиля» ниже в этой главе.

## ПРОВЕРКА ИСПРАВНОСТИ ЛАМП СВЕТОВЫХ СИГНАЛИЗАТОРОВ И ИНДИКАТОРОВ

Закройте все двери, включите стояночный тормоз и переведите выключатель зажигания в положение ON, не запуская двигатель. Должны включиться следующие сигнализаторы:

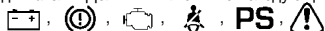

Указанные ниже сигнализаторы и индикаторы, если они установлены на автомобиле, загораются на короткое время и затем гаснут. (ABS), (P), PS, (!), SPORT, (V2) (на центральной консоли)

Если какой-либо сигнализатор при проверке не включился, это может означать перегорание лампы или обрыв электрической цепи соответствующего сигнализатора. Система требует незамедлительного ремонта.

## СВЕТОВЫЕ СИГНАЛИЗАТОРЫ



Сигнализатор неисправности антиблокировочной тормозной системы (ABS)

При переводе выключателя зажигания в положение ON световой сигнализатор неисправности антиблокировочной тормозной системы загорается и через некоторое время гаснет. Это означает, что антиблокировочная тормозная система исправна.

Если данный сигнализатор включился при работающем двигателе, это может указывать на неисправность антиблокировочной тормозной системы. Обратитесь на сервисную станцию официального дилера NISSAN для проверки и ремонта системы.

При возникновении неисправности антиблокировочной системы она выключается. Тормозная система при этом полностью сохраняет свою работоспособность, однако система не сможет предотвратить блокировку колес при торможении.

См. раздел «Тормозная система» главы «5. Пуск двигателя и вождение автомобиля».



Сигнализатор неисправности тормозной системы

Этот сигнализатор предназначен для рабочей тормозной системы и стояночного тормоза.

### Индикатор включения стояночного тормоза

Если выключатель зажигания находится в положении ON, то при включенном стояночном тормозе данный индикатор горит.

### Сигнализатор низкого уровня тормозной жидкости

Если выключатель зажигания находится в положении ON, то включение данного сигнализатора предупреждает о низком уровне тормозной жидкости. Если этот сигнализатор загорается во время движения автомобиля, при работающем двигателе и выключенном стояночном тормозе, остановите автомобиль и выполните следующее:

1. Проверьте уровень тормозной жидкости. При необходимости долейте тормозную жидкость в бачок. См. раздел «Тормозная жидкость» главы «8. Техническое обслуживание и операции, выполняемые владельцем».
2. Если уровень тормозной жидкости соответствует норме, следует немедленно обратиться на сервисную станцию официального дилера NISSAN.

### ⚠ ОПАСНОСТЬ

- Если сигнализатор падения уровня тормозной жидкости загорается во время движения, тормозная система может быть неисправной. Продолжение движения автомобиля может представлять опасность. Если вы сочтете, что можете безопасно продолжать движение, то следует на малой скорости направиться на ближайшую сервисную станцию для выполнения ремонта. В противном

случае вызовите эвакуатор, поскольку самостоятельное движение автомобиля представляет опасность.

- При торможении автомобиля с неработающим двигателем и/или при недостаточном уровне тормозной жидкости тормозная путь автомобиля может увеличиться. Кроме того, усилие на тормозной педали и ход педали возрастут.
- Если уровень тормозной жидкости в бачке находится ниже отметки минимум (MINIMUM или MIN), не начинайте движение до тех пор, пока система не будет проверена на сервисной станции официального дилера NISSAN.

### Сигнализатор неисправности антиблокировочной тормозной системы (ABS)

Если стояночный тормоз отключен и уровень тормозной жидкости соответствует норме, но сигнализаторы неисправности тормозной системы и антиблокировочной тормозной систем продолжают гореть, это может указывать на неисправность антиблокировочной тормозной системы. Незамедлительно обратитесь на сервисную станцию официального дилера NISSAN для проверки и, при необходимости, ремонта тормозной системы. Избегайте езды с большой скоростью и резкого торможения. См. раздел «Антиблокировочная тормозная система (ABS)» главы «5. Пуск двигателя и вождение автомобиля».



Сигнализатор разряда аккумуляторной батареи

Если сигнализатор включился при работающем двигателе, это может свидетельствовать о неисправности системы зарядки аккумуляторной батареи. Выключите двигатель и проверьте состояние ремня привода генератора. Если вы обнаружите ослабление натяжения ремня, его повреждение или отсутствие, а также если сигнализатор продолжает светиться, немедленно обратитесь на сервисную станцию официального дилера NISSAN.

## ВНИМАНИЕ

- **Запрещается подключать дополнительное электрооборудование непосредственно к выводам аккумуляторной батареи. При этом потребляемый ток не регистрируется системой регулирования напряжения, и аккумуляторная батарея автомобиля может не полностью заряжаться. Смотри также «Система регулирования напряжения» в главе «8. Техническое обслуживание и операции, выполняемые владельцем».**
- **Запрещено продолжать движение автомобиля, если ослабло натяжение ремня привода генератора, если ремень порван или вообще отсутствует.**



### Общий сигнализатор неисправности

При включении зажигания общий сигнализатор неисправности загорается, если на информационном дисплее присутствует любое из следующих предупреждений:

- Предупреждение об отсутствии ключа
- Предупреждение о низком уровне топлива
- Предупреждение о низком уровне жидкости омывателя
- Предупреждение о не выключенном стояночном тормозе
- Предупреждение о незакрытой двери
- Предупреждение о низком давлении воздуха в шинах (для некоторых вариантов исполнения автомобиля)



### Световой и звуковой сигнализаторы не пристегнутого ремня безопасности

Световой и звуковой сигнализаторы напоминают вам о необходимости пристегнуть ремни безопасности.

Меры предосторожности при использовании ремней безопасности приведены в разделе «Ремни безопасности» главы «1. Безопасность – сиденья, ремни безопасности и дополнительные удерживающие системы».

Тип A:

Сигнализатор загорается каждый раз, когда выключатель зажигания переводится в положение ON или START, и продолжает гореть до тех пор, пока ремень безопасности водителя остается не пристегнутым. Одновременно в течение примерно 6 секунд раздается предупреждающий звуковой сигнал, если ремень безопасности водителя не пристегнут.

Тип B:

Сигнализатор загорается каждый раз, когда выключатель зажигания переводится в положение ON или START, и продолжает гореть до тех пор, пока ремень безопасности водителя остается не пристегнутым. Одновременно в течение примерно 6 секунд раздается предупреждающий звуковой сигнал, если ремень безопасности водителя не пристегнут.

Сигнализатор не пристегнутого ремня безопасности может загореться также, если сиденье переднего пассажира занято и ремень безопасности переднего пассажира не пристегнут. Однако в течение 7 секунд после того, как выключатель зажигания переводится в положение ON, система не включает сигнализатор не пристегнутого ремня безопасности переднего пассажира.



### Сигнализатор подушек безопасности

При переводе выключателя зажигания в положение ON сигнализатор подушек безопасности должен загореться примерно на 7 секунд, а затем погаснуть. Это означает, что система исправна.

При возникновении любого из перечисленных ниже условий фронтальные, боковые подушки и надувные шторки

безопасности, а также преднатяжители ремней безопасности нуждаются в проверке и ремонте на сервисной станции официального дилера NISSAN:

- Сигнализатор неисправности системы подушек безопасности остается включенным по истечении примерно 7 секунд после включения зажигания.
- Сигнализатор неисправности системы подушек безопасности мигает.
- Сигнализатор неисправности системы подушек безопасности не включается.

До устранения неисправности система подушек безопасности и пиротехнические преднатяжители ремней безопасности не смогут функционировать должным образом. Для получения дополнительной информации см. раздел «Дополнительные удерживающие системы (SRS)» главы «1. Безопасность – сиденья, ремни безопасности и дополнительные удерживающие системы».

## ОПАСНОСТЬ

**Если горит сигнализатор подушек безопасности, то фронтальные, боковые подушки и надувные шторки безопасности, а также преднатяжители ремней безопасности могут не сработать при столкновении. Для того чтобы защитить себя и пассажиров от тяжелых последствий при столкновении, как можно быстрее доставьте автомобиль на сервисную станцию официального дилера NISSAN для проверки и ремонта.**



### Сигнализатор неисправности системы Intelligent Key

После перевода выключателя зажигания в положение ON данный сигнализатор загорается примерно на 2 секунды, а затем гаснет.

Этот сигнализатор загорается постоянно или мигает при следующих условиях:

- Сигнализатор мигает желтым светом в том случае, если двери закрыты и ключ системы Intelligent Key находится вне автомобиля, в то время как выключатель зажигания находится в положении ACC или ON. Убедитесь в том, что ключ системы Intelligent Key находится внутри автомобиля.
- Сигнализатор мигает зеленым светом, когда снижается напряжение элемента питания ключа Intelligent Key. Замените разряженный элемент питания новым. См. раздел «Замена элемента питания ключа системы Intelligent Key» главы «8. Техническое обслуживание и операции, выполняемые владельцем».
- Сигнализатор загорается желтым светом, чтобы предупредить о неисправности электрического замка рулевого вала или системы Intelligent Key.

Если этот сигнализатор загорается желтым светом при неработающем двигателе, вы не сможете разблокировать рулевую колонку или запустить двигатель. Если этот сигнализатор загорается при работающем двигателе, вы можете продолжать движение. Однако в этом случае необходимо как можно скорее обратиться на сервисную станцию официального дилера NISSAN для проверки и, при необходимости, ремонта системы.



#### Сигнализатор низкого уровня топлива

Сигнализатор низкого уровня топлива загорается при уменьшении запаса топлива до минимума. Заправьте бак как можно скорее, не дожидаясь, пока стрелка указателя достигнет положения (0). Положение стрелки (0) соответствует малому резервному запасу топлива в баке.



#### Сигнализатор низкого давления воздуха в шинах (для некоторых вариантов исполнения автомобиля)

Система контроля давления воздуха в шинах (TPMS) следит за давлением воздуха во всех шинах, кроме запасного колеса.

После перевода выключателя зажигания в положение ON данный сигнализатор загорается примерно на 2 секунды, а затем гаснет.

#### Предупреждение о низком давлении воздуха в шинах

Если при движении автомобиля давление воздуха в какой-либо шине упадет, этот сигнализатор загорится.

Сигнализатор низкого давления воздуха в шинах предупреждает о низком давлении воздуха в шинах или о неисправности системы TPMS.

После перевода выключателя зажигания в положение ON данный сигнализатор загорается приблизительно на 1 секунду, а потом гаснет.

#### Сигнализатор низкого давления воздуха в шинах:

**Если при движении автомобиля давление воздуха в какой-либо шине упадет, этот сигнализатор загорится. Также на информационном дисплее появляется предупреждение «Tyre Pressure Low - Add Air» (Низкое давление воздуха в шинах – подкачайте шины).**

Если загорелся сигнализатор низкого давления воздуха в шинах, остановите автомобиль, проверьте давление воздуха во всех 4 шинах и, при необходимости, доведите его до величины для ХОЛОДНЫХ шин, указанной на расположенной в проеме двери водителя табличке с информацией о шинах и загрузке автомобиля. Сигнализатор низкого давления воздуха в шинах не выключается автоматически после корректировки давления воздуха в шине. После того как давление воздуха в шине будет доведено до рекомендованной величины, необходимо проехать на автомобиле со скоростью не менее 25 км/ч, чтобы система TPMS активировалась и сигнализатор низкого давления воздуха в шинах погас. Для проверки давления воздуха в шинах пользуйтесь манометром.

Предупреждение «Tyre Pressure Low - Add Air» (Низкое давление воздуха в шинах – подкачайте шины) остается на дисплее до тех пор, пока не погаснет сигнализатор низкого давления воздуха в шинах.

Дополнительная информация приведена в разделе «Информационный дисплей автомобиля» главы «2. Приборная панель и органы управления» и в разделе «Система контроля давления воздуха в шинах (TPMS)» главы «5. Пуск двигателя и вождение автомобиля».

**При возникновении неисправности системы TPMS:** Если в системе TPMS обнаружена неисправность, сигнализатор низкого давления воздуха в шинах будет мигать в течение примерно 1 минуты после перевода выключателя зажигания в положение ON. По истечении 1 минуты сигнализатор останется гореть постоянно. Обратитесь на сервисную станцию официального дилера NISSAN для проверки и ремонта системы. Предупреждение «Tyre Pressure Low - Add Air» (Низкое давление воздуха в шинах – подкачайте шины) не появляется, если сигнализатор низкого давления воздуха в шинах включается при неисправности системы TPMS.

#### ОПАСНОСТЬ

- Радиоволны могут вызывать нарушения в работе медицинских приборов. Лица, пользующиеся кардиостимуляторами, должны проконсультироваться с производителем медицинского электрооборудования, прежде чем пользоваться ключом Intelligent Key.
- Если сигнализатор не загорается при переводе выключателя зажигания в положение ON, как можно скорее обратитесь на сервисную станцию официального дилера NISSAN для проверки системы.
- Если сигнализатор загорается во время движения, как можно скорее снизьте скорость автомобиля, и остановите автомобиль на обочине дороги или в другом безопасном месте, избегая при этом резких маневров и интенсивного торможения. Продолжение движения

при низком давлении воздуха в шинах может привести к повреждению шин. Возможно дорожно-транспортное происшествие, сопряженное с тяжелыми травмами и повреждением автомобиля. Проверьте давление воздуха во всех четырех шинах. Доведите давление воздуха в шинах до величины, рекомендованной для **ХОЛОДНЫХ (COLD)** шин в табличке с информацией о шинах, расположенной в проеме двери водителя, чтобы сигнализатор низкого давления воздуха в шинах погас. Если сигнализатор продолжает гореть после корректировки давления воздуха в шинах, возможно, шина повреждена. Если шина повреждена, замените колесо запасным.

- При установке запасного колеса или замене шины система TPMS не будет функционировать и сигнализатор низкого давления воздуха в шинах будет мигать в течение примерно 1 минуту. По истечении 1 минуты сигнализатор останется гореть постоянно. Для замены колеса и/или сброса системы в исходное состояние обратитесь на сервисную станцию официального дилера NISSAN.
- Замена оригинальных шин на шины, не рекомендованные компанией NISSAN, может повлиять на правильность функционирования системы TPMS.

## ВНИМАНИЕ

- Наличие системы TPMS не заменяет необходимости регулярно проверять давление воздуха в шинах. Обязательно регулярно проверяйте давление воздуха в шинах.
- Если автомобиль движется со скоростью менее 25 км/ч, система TPMS может функционировать неправильно.
- Обязательно устанавливайте шины рекомендованного размера на все четыре колеса автомобиля.



Сигнализатор неисправности усилителя рулевого управления

## ⚠ ОПАСНОСТЬ

- Если двигатель не работает или заглох во время движения автомобиля, усилитель рулевого управления не действует. Для поворота рулевого колеса потребуются большее усилие.
- Если при работающем двигателе включен сигнализатор неисправности усилителя рулевого управления, то усилитель не функционирует. Вы можете продолжать управлять автомобилем, но делать это будет труднее. Обратитесь на сервисную станцию официального дилера NISSAN для проверки системы рулевого усилителя.

Сигнализатор неисправности усилителя рулевого управления включается при переводе выключателя зажигания в положение ON. После запуска двигателя сигнализатор неисправности усилителя рулевого управления гаснет. Это значит, что усилитель рулевого управления исправен.

Если данный сигнализатор светится при работающем двигателе, это может означать наличие неисправности в системе усилителя рулевого управления, требующей проверки и ремонта. Обратитесь на сервисную станцию официального дилера NISSAN для проверки усилителя рулевого управления.

См. раздел «Усилитель рулевого управления» главы «5. Пуск двигателя и вождение автомобиля».

## СВЕТОВЫЕ ИНДИКАТОРЫ

Для получения дополнительной информации см. раздел «Информационный дисплей автомобиля» ниже в этой главе.



Индикатор включения противотуманных фар (для некоторых вариантов исполнения автомобиля)

Индикатор включения противотуманных фар загорается при включении противотуманных фар, когда переключатель света фар находится в положении ON.



Индикатор включения дальнего света фар

Этот индикатор загорается при включенном дальнем свете фар, а при переключении фар на ближний свет индикатор гаснет.

Индикатор дальнего света фар включается также при подаче сигнала обгона миганием фар дальнего света.



Сигнализатор неисправности двигателя (MIL)



Если данный сигнализатор горит постоянно или мигает при работающем двигателе, это свидетельствует о возможной неисправности системы контроля выброса загрязняющих веществ.

Сигнализатор неисправности двигателя (MIL) также горит постоянно, если пробка заливной горловины топливного бака неплотно закрыта или отсутствует, или если во время движения автомобиля заканчивается топливо. Убедитесь в том, что пробка заливной горловины топливного бака плотно закрыта, а в топливном баке остается не менее 11 литров топлива.

После нескольких поездок сигнализатор  должен выключиться, если устранится потенциальная возможность неисправности систем снижения токсичности.

## Действие

Сигнализатор неисправности систем двигателя включается в следующих двух случаях:

- Сигнализатор неисправности двигателя (MIL) горит непрерывно
  - Это свидетельствует о неисправности системы снижения токсичности. Проверьте состояние пробки заливной горловины топливного бака. Если пробка заливной горловины неплотно закрыта или отсутствует, установите и плотно затяните пробку, и продолжайте движение. После нескольких поездок сигнализатор (  ) должен выключиться. Если после нескольких поездок сигнализатор (  ) не выключится, доставьте автомобиль на сервисную станцию официального дилера NISSAN для его проверки. Вы можете доехать до сервисной станции своим ходом, не прибегая к буксировке автомобиля.
- Сигнализатор MIL светится постоянно – обнаружены перебои в работе двигателя, которые могут повлиять на токсичность отработавших газов. Для того чтобы избежать или снизить риск повреждения системы снижения выброса загрязняющих веществ, выполняйте следующие инструкции:
  - Не превышайте скорость движения 72 км/ч.
  - Избегайте резких разгонов и торможений.
  - Избегайте движения по крутым подъемам.
  - По возможности, разгрузите автомобиль или прицеп.

Индикатор неисправности двигателя (MIL) может перестать мигать и начать светиться постоянно. Обратитесь на сервисную станцию официального дилера NISSAN для проверки и ремонта систем двигателя. Вы можете доехать до сервисной станции своим ходом, не прибегая к буксировке автомобиля.

## ВНИМАНИЕ

**Продолжительная эксплуатация автомобиля с горящим индикатором неисправности систем двигателя и задержка проведения проверки и необходимого ремонта неминуемо приведут к ухудшению тягово-динамических свойств автомобиля, увеличению расхода топлива и выходу из строя системы управления двигателем.**



Индикатор включения заднего противотуманного фонаря

Этот индикатор включается при включении заднего противотуманного фонаря.



Индикатор противоугонной системы

Этот индикатор мигает, если выключатель зажигания находится в положении OFF, LOCK или ACC.

Мигающий индикатор означает, что охранная система автомобиля находится в работоспособном состоянии.

Для получения дополнительной информации см. раздел «Охранная система» главы «3. Подготовка к началу движения».



Индикатор включения фар и габаритных фонарей

Индикатор включения фар и габаритных фонарей включается при выборе соответствующего положения переключателя освещения.



Индикатор ухудшения сцепных свойств дорожного покрытия

Этот индикатор будет мигать, когда работает система VDC, предупреждая о том, что тягово-сцепные возможности автомобиля ограничены. Поверхность дороги может быть скользкой.

Работа системы может сопровождаться толчками или шумом, что не является признаком неисправности.

Индикатор мигает в течение нескольких секунд после того, как система VDC прекращает ограничивать пробуксовку колес автомобиля.

Индикатор также включается при переводе выключателя зажигания в положение ON. Если система исправна, сигнализатор должен погаснуть примерно через 2 секунды. Если индикатор не включается, обратитесь на сервисную станцию официального дилера NISSAN для проверки системы.



Индикатор отключения системы динамической стабилизации автомобиля (VDC)

Данный индикатор включается при нажатии выключателя системы динамической стабилизации автомобиля (VDC) в положение OFF. Это означает, что система динамической стабилизации автомобиля (VDC) в данный момент не работает.

Для включения системы динамической стабилизации (VDC) снова нажмите выключатель системы динамической стабилизации автомобиля (VDC) или заглушите и вновь запустите двигатель. См. раздел «Система динамической стабилизации автомобиля (VDC)» главы «5. Пуск двигателя и вождение автомобиля».

Индикатор системы динамической стабилизации (VDC) также включается при переводе выключателя зажигания в положение ON. Если система исправна, индикатор должен погаснуть примерно через 2 секунды. Если во время движения данный индикатор продолжает гореть или включается одновременно с индикатором , то система динамической стабилизации (VDC) нуждается в проверке на сервисной станции официального дилера NISSAN.

Во время работы системы динамической стабилизации (VDC) вы можете ощутить незначительную вибрацию или услышать звуки, сопровождающие работу системы, особен-

но в начале движения или при ускорении автомобиля, что свидетельствует о нормальной работе системы.

**SPORT**

**Индикатор режима SPORT**  
(для некоторых вариантов исполнения автомобиля)

QR25DE:

Данный индикатор включается и затем гаснет после перевода выключателя в положение ON и при выборе отключения режима SPORT.

VQ35DE:

Данный индикатор включается и затем гаснет после перевода выключателя в положение ON.

QR25DE и VQ35DE:

Для получения дополнительной информации см. раздел «Вождение автомобиля» главы «5. Пуск двигателя и вождение автомобиля».



**Индикаторы включения указателей поворота и аварийной световой сигнализации**

Индикаторы в виде стрелок мигают при включении указателей поворота.

При включении аварийного сигнала одновременно мигают оба индикатора.

## ЗВУКОВЫЕ ПРЕДУПРЕЖДАЮЩИЕ СИГНАЛЫ

### Звуковые сигнализаторы износа тормозных колодок

Колодки дисковых тормозных механизмов имеют звуковые сигнализаторы износа. Если тормозные колодки требуют замены, то при движении автомобиля они издадут скрежущу-

щий звук высокого тона независимо от того, нажата или нет педаль тормоза. Если слышен звук сигнализатора износа, немедленно проверьте состояние тормозных колодок.

### Предупреждающая звуковая сигнализация об оставленном ключе

Предупреждающая звуковая сигнализация об оставленном ключе включается при любом из следующих обстоятельств:

- Дверь водителя открыта в то время, когда выключатель зажигания находится в положении ACC или OFF.
- Выключатель центрального замка нажат в положение запираения, в то время как дверь водителя открыта, и выключатель зажигания находится в положении ACC или ON.
- Выключатель центрального замка дверей нажат в положение LOCK, когда открыта любая дверь, кроме двери водителя.

Убедитесь в том, что выключатель зажигания находится в положении LOCK и, покидая автомобиль, заберите ключ Intelligent Key с собой.

Для автомобилей, оснащенных системой Intelligent Key, при определенных условиях может прозвучать внутренняя или наружная предупреждающая звуковая сигнализация. Если вы услышите эту предупреждающую звуковую сигнализацию, обязательно проверьте состояние автомобиля и местонахождение ключа Intelligent Key. См. раздел «Система Intelligent Key» главы «3. Подготовка к началу движения».

### Звуковой сигнализатор системы Intelligent Key

Звуковой сигнализатор системы Intelligent Key включается, если система обнаруживает одно из следующих обстоятельств:

- Ключ Intelligent Key оставлен внутри автомобиля при запираении дверей.

- Какая-либо дверь неплотно закрыта при запираении дверей.

Если вы услышите этот звуковой сигнал, обязательно проверьте состояние автомобиля и местонахождение ключа Intelligent Key. См. раздел «Система Intelligent Key» главы «3. Подготовка к началу движения».

### Предупреждающая звуковая сигнализация о не выключенном освещении

При выключенном зажигании звуковой сигнал раздается, если дверь водителя открыта, а фары или габаритные фонари остались включенными.

Не забывайте выключать приборы освещения, покидая автомобиль.

### Звуковой сигнализатор не пристегнутого ремня безопасности водителя

Звуковой сигнализатор включается, если при движении автомобиля не пристегнут ремень безопасности водителя. Звуковой сигнализатор выключается при пристегивании ремня безопасности.

### Предупреждающая звуковая сигнализация о невыключенном стояночном тормозе

Сигнализатор не выключенного стояночного тормоза включается, если скорость автомобиля превышает 7 км/ч при включенном стояночном тормозе. Остановите автомобиль и отпустите стояночный тормоз.

## ИНФОРМАЦИОННЫЙ ДИСПЛЕЙ АВТОМОБИЛЯ

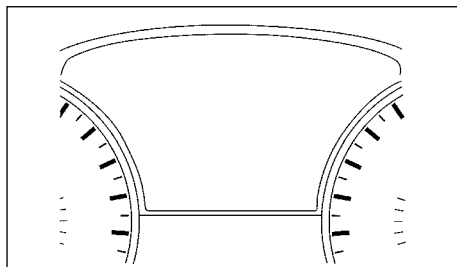





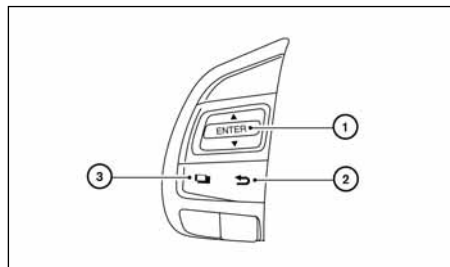

Информационный дисплей расположен слева от спидометра. На дисплей выводится следующая информация:

- Настройки автомобиля
- Информация маршрутного компьютера
- Информация о системе круиз-контроля
- Информация системы Intelligent Key
- Индикаторы и предупреждающие сообщения
- Информация о давлении воздуха в шинах
- Аудиосистема (для некоторых вариантов исполнения автомобиля)
- Навигационная информация (для некоторых вариантов исполнения автомобиля)
- Общие сведения

## ИСПОЛЬЗОВАНИЕ ИНФОРМАЦИОННОГО ДИСПЛЕЯ



Переключать информационный дисплей можно с помощью кнопок  и ENTER на рулевом колесе.

1.  — для переключения позиций информации об автомобиле  
ENTER — для изменения или выбора пункта меню информационного дисплея
2.  — для возврата в предыдущее меню
3.  — для выбора/ввода пункта меню «Vehicle information» (Информация об автомобиле) или для переключения с одного экрана на другой (например, информация о поездке, система TPMS (для некоторых вариантов исполнения автомобиля), расход топлива)
4. Кнопки ENTER,  и  также управляют функциями управления аудиосистемой и панели управления (в зависимости от варианта исполнения автомобиля). См. раздел «Органы управления аудиосистемой, расположенные на рулевом колесе» главы «4. Информационный дисплей, система отопления и кондиционирования воздуха, аудиосистема и телефон».

## СТАРТОВЫЙ ЭКРАН

Если выключатель зажигания находится в положении ON или ACC, на данном экране отображаются следующие экраны информации об автомобиле:

- Изображение автомобиля
- Настройки систем помощи водителю
- Настройки маршрутного компьютера

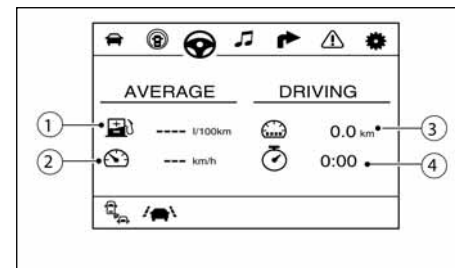

- ① Средний расход топлива
- ② Средняя скорость
- ③ Пройденное расстояние
- ④ Время, прошедшее после последнего сброса показаний

На дисплее слева отображается средний расход топлива и средняя скорость, а справа пройденное расстояние и время, прошедшее после последнего сброса показаний

### Сброс показаний:

Если выбран маршрутный компьютер, нажмите и удерживайте кнопку  меню не менее 1 секунды. Все значения сбрасываются на нуль.



- Информация аудиосистемы (для некоторых вариантов исполнения автомобиля)
- Навигационная информация и предупреждения (для некоторых вариантов исполнения автомобиля)  
Если в навигационной системе отсутствует активная функция ведения по маршруту, то отображается компас.
- Предупреждения будут отображаться только в случае необходимости  
Более подробная информация о предупреждениях и индикаторах приведена в разделе «Предупреждающие сообщения и индикаторы на информационном дисплее» ниже в этой главе.
- Режим меню настроек  
Например, по желанию можно настроить Driver Assistance (Помощь водителю), Vehicle Settings (Настройки автомобиля) и т.д.  
С помощью клавиши Main Menu Selection (Отображаемые пункты главного меню) выберите до 4 пунктов высшего уровня для отображения в верхней строке меню информационного дисплея автомобиля.

## НАСТРОЙКИ МЕНЮ

Режим [Settings] (Настройки) позволяет изменять информацию, отображаемую на информационном дисплее:

- **[Driver Assistance] (Помощь водителю)**
  - [Driving Aids] (Системы помощи водителю)
    - \* [Lane] (Полоса движения)  
Выберите [Warning (LDW)] (Предупреждение (система LDW)) для включения или выключения системы предупреждения об отклонении от полосы движения
    - \* [Blind Spot] (Непросматриваемые зоны)  
Выберите [Warning (BSW)] (Предупреждение (система BSW)) для включения или выключения системы предупреждения о непросматриваемых зонах
  - [Parking Aids] (Системы помощи при парковке)
    - \* [Moving Object] (Движущийся объект)  
С помощью монитора кругового обзора (Around View Monitor) выберите [On] (Вкл.) или [Off] (Выкл.) для включения или выключения системы обнаружения движущихся объектов (MOD).
    - \* [Sensor] (Датчик)  
Выберите [On] (Вкл.), чтобы включить датчики системы помощи при парковке. Выберите [Fr. only] (Только передние датчики), чтобы выключить задние датчики системы помощи при парковке, или [Off] (Выкл.) для выключения всех датчиков.
    - \* [Display] (Дисплей)  
Выберите [On] (Вкл.), чтобы отобразить на дисплее символ датчика (символ автомобиля).
    - \* [Volume] (Громкость)  
Настройте нужный уровень громкости ультразвуковой системы помощи при парковке. Предлагается три варианта настроек: [High] (Высокий), [Mid] (Средний) и [Low] (Низкий).
    - \* [Range] (Радиус действия)  
Настройте нужный радиус действия ультразвуковой системы помощи при парковке. Предлагается три варианта настроек: [Far] (Максимальный), [Mid] (Средний) и [Near] (Минимальный). При настройке [Far] (Максимальный) система будет предупреждать, если обнаруженные объекты находятся дальше от автомобиля. При настройке [Near] (Минимальный) система будет предупреждать об объектах позже.
- **[Vehicle Settings] (Настройки автомобиля)**
  - [Auto Room Lamp] (Автоматическое включение плафонов освещения салона)

Установите на [On] (Вкл.) и плафоны внутреннего освещения будут включаться при открытии двери водителя или переднего пассажира.

- [Light Sensitivity] (Светочувствительность)  
Уровень светочувствительности может быть отрегулирован для более раннего включения световых приборов в зависимости от яркости наружного освещения.
- [Rain Sensor] (Датчик дождя)  
Включение или выключение датчик дождя.
- [iKey Door Lock] (Отпирание дверей с помощью ключа Intelligent Key)  
При включении данной функции активируются кнопки на ручках дверей. При выключении данной функции кнопки на ручках дверей отключаются.
- [Selective Unlock] (Выборочное отпирание дверей)  
При включении данной функции при первом нажатии кнопки отпирания дверей отпирается только замок двери водителя. При первом нажатии кнопки отпирания на наружной ручке двери водителя или переднего пассажира, первой будет отперта только соответствующая дверь. Для того чтобы отпереть замки всех остальных дверей, необходимо еще раз нажать кнопку в течение одной минуты. Когда эта функция выключена, замки всех дверей отпираются при первом нажатии кнопки отпирания дверей.
- [Battery Saver] (Система предотвращения разряда аккумуляторной батареи)  
Система предотвращения разряда аккумуляторной батареи автоматически выключает фары по истечении некоторого времени после перевода выключателя зажигания в положение OFF, если переключатель света фар находится в положении  или .

- **[Main Menu Selection] (Отображаемые пункты главного меню)**

Выбор пунктов меню [Main Menu Selection] (Отображаемые пункты главного меню) обеспечивает показ меню при движении автомобиля. Выбрать можно до 4 пунктов меню. Имеющиеся пункты главного меню:

- [Driver Assistance] (Помощь водителю)
- [Trip Computer] (Маршрутный компьютер)
- [Audio] (Аудиосистема)
- [Navigation] (Система навигации)
- [Fuel Economy] (Топливная экономичность)
- [Tyre Pressures] (Давление воздуха в шинах)

- **[Body Colour] (Цвет кузова)**

Выбор цвета символа автомобиля на информационном дисплее. Предлагаемые цвета:

- [Silver] (Серебристый)
- [White] (Белый)
- [Grey] (Серый)
- [Black] (Черный)
- [Beige] (Бежевый)
- [Red] (Красный)
- [Brown] (Коричневый)
- [Blue] (Синий)

- **[ECO Mode Settings] (Настройки режима ECO)**

Подробнее см. раздел «Выключатель режима ECO» главы «2. Приборная панель и органы управления».

Имеющиеся настройки:

- [ECO Indicator] (Индикатор экономичного вождения ECO)  
Включается для отображения индикатора ECO на дисплее.

- [Display] (Дисплей)  
Переключение между индикатором расхода топлива (цифры) и отображением перемещения педали.

- **[Maintenance] (Техническое обслуживание)**

ПРИМЕЧАНИЕ: Установка расстояния на ноль включает предупреждение.

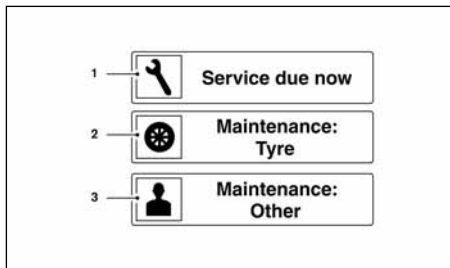

Имеющиеся предупреждения:

- [Service] (Техническое обслуживание)  
Данную настройку рекомендуется устанавливать на сервисной станции официального дилера NISSAN. Установка пробега до следующего технического обслуживания автомобиля (справа). При эксплуатации автомобиля показания пробега в километрах возрастают (слева). Как только пробег достигнет установленной величины, на дисплее ① появится предупреждение [Service due now] (Немедленно выполнить техническое обслуживание). Сбросьте настройку после выполнения технического обслуживания.
- [Tyre] (Шины)  
Данную настройку рекомендуется устанавливать на сервисной станции официального дилера NISSAN. Установка пробега до следующей замены шин

(справа). При эксплуатации автомобиля показания пробега в километрах возрастают (слева). Как только пробег достигнет установленной величины, на дисплее ② появится предупреждение [Maintenance: Tyre] (Техническое обслуживание: шины). Сбросьте его сразу же после замены шин.

- [Other] (Другое)  
Выберите и установите пробег до выполнения дополнительного пункта технического обслуживания (справа). При эксплуатации автомобиля показания пробега в километрах возрастают (слева). Как только пробег достигнет установленной величины, на дисплее ③ появится предупреждение [Maintenance: Other] (Техническое обслуживание: другое). Сбросьте настройку после выполнения технического обслуживания.

- **[Alarms] (Предупреждающие сигналы)**

- [Outside temp] (Температура наружного воздуха)  
Установите меню [Outside Temp] (Температура наружного воздуха) на [On] (Вкл.) или [Off] (Выкл.), чтобы включить или выключить предупреждение на информационном дисплее автомобиля.
- [Timer Alert] (Предупреждающий сигнал таймера)  
При поездках на дальние расстояния можно настроить предупреждение о времени остановки для отдыха. Установите время, выбрав показания часов (справа). При поездке время возрастает (слева). Когда время достигнет установленной величины, на дисплее появится предупреждение [Have a break?] (Пора отдохнуть). При необходимости сбросьте настройку.

- [Navigation] (Система навигации)  
Предупреждения навигационной системы могут отображаться на информационном дисплее автомобиля. Включение или выключение предупреждающих сообщений происходит при включении [On] (Вкл.) или [Off] (Выкл.).
- **[Language] (Язык)**  
Выберите нужный язык с помощью меню [Language] (Язык).
- **[Units] (Единицы измерения)**  
Установите нужные единицы измерения.
  - [Mileage] (Пробег)  
Выберите:
    - \* [km/h, l/100km, cm] (км/ч, л/100 км, см)
    - \* [km/h, km/l, cm] (км/ч, км/л, см)
    - \* [Miles, MPG, Inch] (мили, мили/галлон, дюймы)
  - [Tyre Pressures] (Давление воздуха в шинах)  
Выберите:
    - \* [kPa] (кПа)
    - \* [psi] (фунт/кв. дюйм)
    - \* [bar] (бар)
    - \* [kgf/cm<sup>2</sup>] (кгс/см<sup>2</sup>)
  - [Temperature] (Температура воздуха)  
Выберите:
    - \* [°C]
    - \* [°F]
- **[Factory reset] (Восстановление заводских настроек)**  
Переключает все пункты меню на заводские настройки
- **[Welcome Effect] (Приветствия)**  
По желанию при переводе выключателя в положение ON появляется сообщение с приветствием, а при переводе выключателя в положение OFF появляется сообщение с прощанием. Такое сообщение можно включить или выключить с помощью меню [Welcome Effect] (Приветствия)

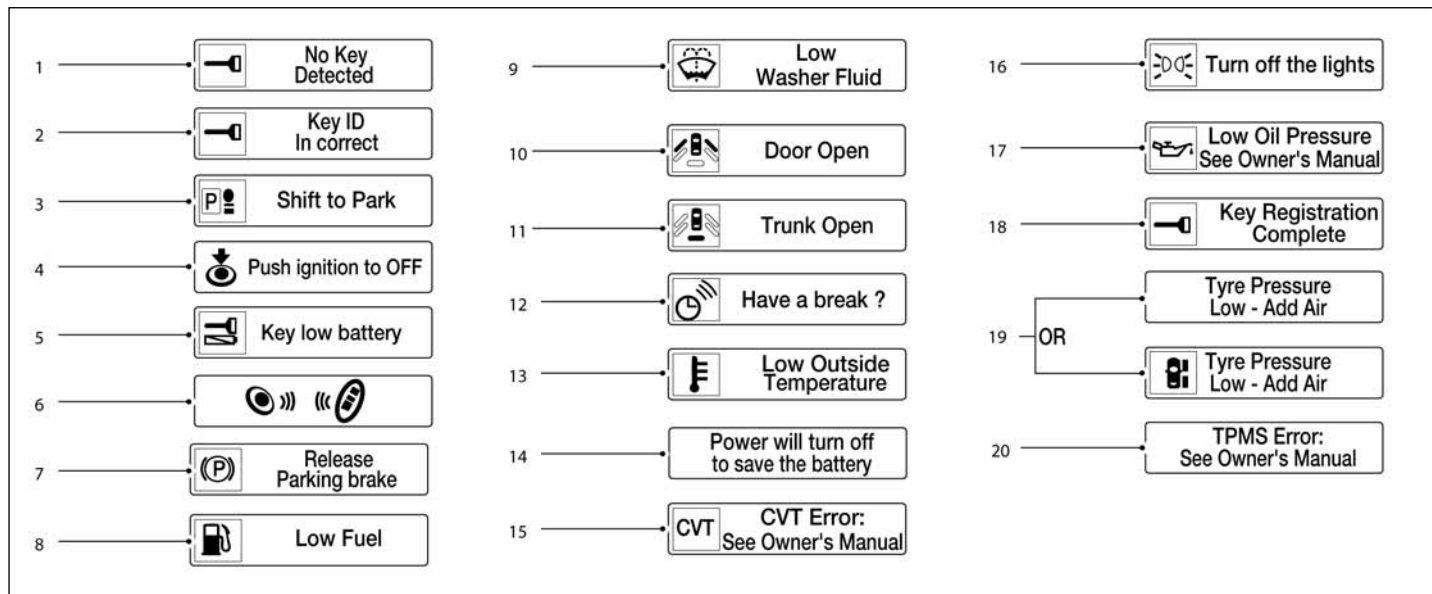

## ПРЕДУПРЕЖДАЮЩИЕ СООБЩЕНИЯ И ИНДИКАТОРЫ НА ИНФОРМАЦИОННОМ ДИСПЛЕЕ

- No Key Detected (Ключ не обнаружен)
- Key ID Incorrect (Неправильный код ключа)
- Shift to Park (Переведите рычаг селектора в положение P)
- Push ignition to OFF (Переведите выключатель зажигания в положение OFF)
- Key low battery (Разряд элемента питания ключа)
- Запуск двигателя при помощи ключа Intelligent Key
- Release parking brake (Отпустите стояночный тормоз)
- Low Fuel (Низкий уровень топлива)
- Low Washer Fluid (Низкий уровень жидкости омывателя)
- Door Open (Открыта дверь)
- Boot Open (Открыт багажник)
- Alert – Have a break? (Пора отдохнуть)
- Low Outside Temperature (Низкая температура наружного воздуха)
- Power will turn off to save the battery (Питание будет выключено для предотвращения разряда аккумуляторной батареи)
- CVT Error (Сбой в работе CVT)
- Turn off the lights
- Low Oil Pressure See Owner's Manual
- Key Registration Complete
- Tyre Pressure Low - Add Air
- TPMS Error: See Owner's Manual

16. Turn off the lights (Выключите приборы освещения)
17. Low Oil Pressure (Низкое давление моторного масла)
18. Key Registration Complete (Регистрация ключа завершена)
19. Tyre Pressure Low - Add Air (Низкое давление воздуха в шинах – подкачайте шины)
20. TPMS Error (Сбой системы TPMS)

#### 1. No Key Detected (Ключ не обнаружен)

Данное предупреждение появляется, когда ключ Intelligent Key отсутствует в автомобиле при положении ON или ACC выключателя зажигания. Убедитесь в том, что ключ системы Intelligent Key находится внутри автомобиля.

#### 2. Key ID Incorrect (Неправильный код ключа)

Это сообщение появляется на дисплее, когда выключатель зажигания переведен из положения OFF, но система не может идентифицировать ключ Intelligent Key. Вы не можете запустить двигатель при помощи незарегистрированного ключа.

См. раздел «Система Intelligent Key» главы «3. Подготовка к началу движения».

#### 3. Shift to Park (Переведите рычаг селектора в положение P)

Данное предупреждение появляется на дисплее, если выключатель зажигания находится в положении ACC или OFF, а рычаг селектора находится в любом положении, кроме положения P (Стоянка). Если выключатель зажигания находится в положении OFF, то дополнительно подается звуковой сигнал.

При появлении данного предупреждения переведите рычаг селектора коробки передач в положение P (Стоянка) или запустите двигатель.

Для получения дополнительной информации о системе Intelligent Key см. раздел «Система Intelligent Key» главы «3. Подготовка к началу движения».

#### 4. Push ignition to OFF (Переведите выключатель зажигания в положение OFF)

После включения предупреждения «Push ignition to OFF (Переведите выключатель зажигания в положение OFF)» оно будет выводиться на дисплей, если выключатель зажигания находится в положении ACC и рычаг селектора переведен в положение P (Стоянка).

Для выключения этого предупреждения установите выключатель зажигания в положение ON, а затем в положение LOCK.

#### 5. Key low battery (Разряд элемента питания ключа)

Этот индикатор появляется на дисплее, когда снижается напряжение элемента питания ключа Intelligent Key.

Если этот индикатор появился на дисплее, замените разряженный элемент питания новым. См. раздел «Замена элемента питания ключа системы Intelligent Key» главы «8. Техническое обслуживание и операции, выполняемые владельцем».

#### 6. Запуск двигателя при помощи ключа Intelligent Key

Этот индикатор появляется при снижении напряжения элемента питания ключа Intelligent Key и нарушении связи между ключом Intelligent Key и автомобилем.

Если появляется этот индикатор, прикоснитесь к выключателю зажигания ключом Intelligent Key, нажав педаль рабочего тормоза. Для получения дополнительной информации см. раздел «Разряд элемента питания ключа NISSAN Intelligent Key» главы «5. Пуск двигателя и вождение автомобиля».

#### 7. Release Parking brake (Отпустите стояночный тормоз)

Это предупреждение появляется в зоне сообщений информационного дисплея, когда при движении автомобиля стояночный тормоз остается включенным.

#### 8. Low Fuel (Низкий уровень топлива)

Это предупреждение появляется при низком уровне топлива в топливном баке. По возможности, заправьте бак топливом, не дожидаясь, пока стрелка указателя достигнет отметки «0» (Пустой бак). Положение стрелки на отметке «0» (Пустой бак) соответствует небольшому резервному запасу топлива в баке.

#### 9. Low Washer Fluid (Низкий уровень жидкости омывателя)

Это предупреждение появляется при низком уровне жидкости в бачке омывателя ветрового стекла. Долейте жидкость в бачок омывателя ветрового стекла. См. раздел «Жидкость омывателя ветрового стекла» главы «8. Техническое обслуживание и операции, выполняемые владельцем».

#### 10. Door Open (Открыта дверь)

Это предупреждение отображается на дисплее, когда открывается дверь при работающем двигателе.

#### 11. Boot (liftgate) Open (Открыта крышка багажника/дверь багажного отделения)

Это предупреждение отображается на дисплее, когда открывается крышка багажника при работающем двигателе.

#### 12. Предупреждающий сигнал таймера - Пора отдохнуть

Этот индикатор появляется, когда подошло предварительное заданное время для отдыха водителя. Вы можете установить время, оставшееся до отдыха, до 6 часов. Процедура установки таймера приведена в разделе «Настройки меню» выше в этой главе.

#### 13. Low Outside Temperature (Низкая температура наружного воздуха)

Это предупреждение появляется при температуре наружного воздуха ниже 3°C. Отображение температуры на дисплее может быть по шкале Цельсия или Фаренгейта. См. раздел «Настройки меню» выше в этой главе.

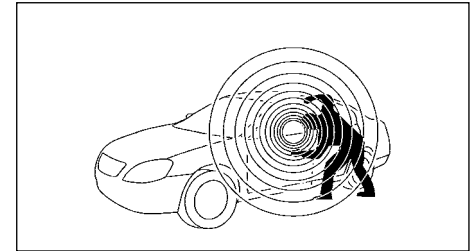

Ваш автомобиль оборудован двумя охранными системами, описанными ниже:

- Система противоугонной сигнализации
- Система иммобилайзера NISSAN

### ПРОТИВОУГОННАЯ СИСТЕМА (для некоторых вариантов исполнения автомобиля)

Система защиты автомобиля от кражи, если она установлена в дежурный режим, подает световые и звуковые сигналы тревоги, если кто-либо попытается открыть любую дверь, крышку багажника или капот.

Обязательно активируйте систему противоугонной сигнализации, даже отлучаясь от автомобиля на непродолжительное время. Не оставляйте в автомобиле свой ключ Intelligent Key и всегда запирайте двери автомобиля, когда оставляете его без присмотра. Внимательно осмотрите место стоянки, и по возможности оставляйте автомобиль в безопасном, хорошо освещенном месте.

Многие дополнительные охранные системы, такие как блокираторы для агрегатов автомобиля, идентификационные маркеры, а также устройства, позволяющие отслеживать движение угнанного автомобиля, продаются в автосалонах и специализированных магазинах. Официальный дилер NISSAN также может предложить подобное оборудование.

#### 14. Power will turn off to save the battery (Питание будет выключено для предотвращения разряда аккумуляторной батареи)

Это предупреждение появляется в зоне сообщений информационного дисплея по истечении некоторого времени, если рычаг селектора не переводится из положения P (Стоянка).

#### 15. CVT Error (Сбой в работе CVT)

Это предупреждение появляется, когда возникает неисправность бесступенчато-регулируемой трансмиссии (CVT). Если отображается это предупреждение, систему следует проверить на сервисной станции официального дилера NISSAN.

#### 16. Turn off the lights (Выключите приборы освещения)

Это предупреждение появляется, если фары остаются включенными, когда водитель покидает автомобиль. Поверните переключатель света фар в положение OFF или AUTO. Для получения дополнительной информации см. раздел «Выключатель фар и указателей поворота» ниже в этой главе.

#### 17. Low Oil Pressure (Низкое давление моторного масла)

Сигнализатор низкого давления моторного масла загорается после перевода выключателя зажигания в положение ON. После запуска двигателя сигнализатор низкого давления моторного масла гаснет.

Если сигнализатор низкого давления моторного масла горит или мигает при работающем двигателе, это может свидетельствовать о слишком низком давлении масла в системе смазки двигателя.

Как можно скорее остановите автомобиль, соблюдая правила безопасности дорожного движения. Затем немедленно остановите двигатель и обратитесь на сервисную станцию официального дилера NISSAN.

### ВНИМАНИЕ

- Работа двигателя при горящем сигнализаторе низкого давления моторного масла может привести к серьезному повреждению двигателя.

- Сигнализатор низкого давления моторного масла не предназначен для оповещения о низком уровне моторного масла. **Уровень моторного масла необходимо регулярно проверять с помощью масляного щупа.** См. раздел «Моторное масло» главы «8. Техническое обслуживание и операции, выполняемые владельцем».

Это предупреждение появляется в зоне сообщений информационного дисплея, если обнаружено падение давления моторного масла. Этот датчик не сообщает о низком уровне масла в поддоне картера двигателя. **Предупреждение о низком давлении моторного масла не предназначено для оповещения о низком уровне моторного масла.** Для проверки уровня масла пользуйтесь измерительным щупом. См. раздел «Моторное масло» главы «8. Техническое обслуживание и операции, выполняемые владельцем».

#### 18. Регистрация ключа Intelligent Key завершена

Это сообщение появляется, когда для автомобиля зарегистрирован новый ключ Intelligent Key.

#### 19. Tyre Pressure Low - Add Air (Низкое давление воздуха в шинах - подкачайте шины)

Это предупреждение появляется, когда обнаружено низкое давление воздуха в шинах и на панели приборов включается сигнализатор низкого давления воздуха в шинах. Если появилось это предупреждение, остановите автомобиль, проверьте давление воздуха в шинах и, при необходимости, доведите его до величины, указанной на табличке с информацией о шинах в графе COLD. См. раздел «Световые сигнализаторы и индикаторы, звуковые предупреждающие сигналы» выше в этой главе и раздел «Система контроля давления воздуха в шинах (TPMS)» главы «5. Пуск двигателя и вождение автомобиля».

#### 20. TPMS Error (Сбой системы TPMS)

Это предупреждение появляется, когда произошел сбой системы TPMS вашего автомобиля. Если отображается это предупреждение, систему следует проверить на сервисной станции официального дилера NISSAN.

## Активация системы защиты автомобиля от кражи

1. Закройте все окна и вентиляционный люк (для некоторых вариантов исполнения автомобиля). **Систему можно включить даже при открытых окнах и вентиляционном люке (для некоторых вариантов исполнения автомобиля).**
2. Переведите выключатель зажигания в положение OFF.
3. Вынесите ключ Intelligent Key из автомобиля.
4. Закройте все двери, капот и крышку багажника.
5. Заприте двери с помощью ключа Intelligent Key, кнопки на наружной ручке двери, выключателя центрального замка или механического ключа.
6. Проверьте, что индикатор  быстро мигает в течение примерно 30 секунд. Теперь система охранной сигнализации подготовлена к установке в дежурный режим. Примерно через 30 секунд индикатор охранной системы будет мигать медленно, что означает включение системы. Если в течение 30-секундного подготовительного периода двери будут открыты ключом Intelligent Key, кнопкой отпирания на двери, выключателем центрального замка, механическим ключом или выключателем зажигания будет находиться в положении ACC или ON, то система не перейдет в охранный режим.

**Даже в том случае, когда водитель и/или пассажиры находятся в автомобиле, система будет активирована, если все двери, капот и крышка багажника закрыты и выключатель зажигания установлен в положение LOCK. При переводе выключателя зажигания в положение ACC или ON система выключится.**

## Функционирование системы противоугонной сигнализации

Система защиты автомобиля от кражи подает следующие сигналы:

- В течение определенного времени мигают фонари аварийной сигнализации и подается звуковой сигнал.
- Подача сигнала автоматически прекратится через некоторое время. Однако сигнализация вновь включится при следующей попытке проникновения внутрь автомобиля.

Противоугонная сигнализация включается при следующих условиях:

- Если открыта какая-либо запертая дверь или крышка багажника без использования системы Intelligent Key.
- Если сработала система (ультразвуковых) датчиков проникновения в салон автомобиля (в случае активации системы).
- Если датчики наклона обнаружили попытку наклонить автомобиль (если эти датчики включены).
- Если выключено электрическое питание.

## Выключение сигнала охранной системы

Подача сигнала прекращается только при отпирании двери с помощью механического ключа, нажатия кнопки  на ключе Intelligent Key или кнопки отпирания на двери водителя или двери пассажира, когда ключ Intelligent Key находится в радиусе действия от ручки двери.

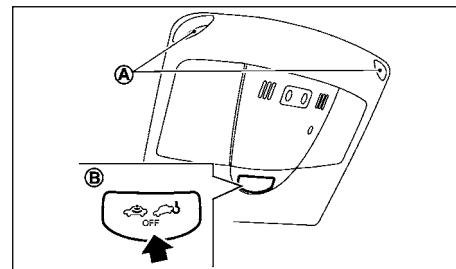

## Выключатель ультразвуковых датчиков и датчиков наклона

Ультразвуковые датчики проникновения в салон, установленные на потолке, обнаруживают перемещение объектов в салоне автомобиля. Датчики наклона обнаруживают крен автомобиля. Когда система охранной сигнализации активирована, она автоматически включает ультразвуковые датчики проникновения в салон и датчики наклона.

## ВНИМАНИЕ

**Во избежание повреждения датчиков (А) не касайтесь их.**

Вы можете выключить ультразвуковые датчики и датчики наклона, например, если вы оставляете в автомобиле домашних животных, или если вы перевозите автомобиль на пароме. Выполняйте процедуру следующим образом:

1. Закройте все окна и вентиляционный люк (для некоторых вариантов исполнения автомобиля).
2. Переведите выключатель зажигания в положение OFF.
3. Нажмите выключатель (Б). Индикатор замигает с повышенной частотой (3 раза в секунду).

4. Закройте все двери, капот и крышку багажника. Заприте замки всех дверей при помощи ключа системы Intelligent Key. Индикатор начнет мигать чаще и прозвучит однократный звуковой сигнал.

После этого ультразвуковые датчики и датчики наклона будут выключены. Все остальные функции охранной системы продолжают работать до того момента, когда охранная система не будет вновь выключена.

## СИСТЕМА ИММОБИЛАЙЗЕРА NISSAN

Система иммобилайзера NISSAN не позволит запустить двигатель без зарегистрированного ключа.

Если двигатель не удается запустить с помощью зарегистрированного ключа (например, из-за помех, вносимых другим зарегистрированным ключом или иными электронными устройствами, такими как брелки для автоматической оплаты, находящимися на одной связке с ключом), запустите двигатель следующим способом:

1. Оставьте выключатель зажигания в положении ON примерно на 5 секунд.
2. Затем переведите выключатель зажигания в положение OFF или LOCK, и подождите примерно 10 секунд.
3. Повторите шаги 1 и 2.
4. Запустите двигатель, предварительно убрав устройство, которое могло бы стать источником помех, в сторону от запрограммированного ключа.

Если в дальнейшем сбой при пуске двигателя будет повторяться, то для исключения отрицательного взаимовлияния необходимо отделить запрограммированный ключ зажигания от остальных ключей и устройств.

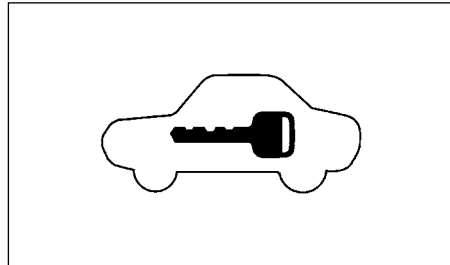

## Индикатор противоугонной системы

Индикатор охранной системы мигает, если выключатель зажигания находится в положении LOCK, OFF или ACC. Это указывает на нормальное функционирование системы иммобилайзера NISSAN.

Если система иммобилайзера NISSAN функционирует неправильно, то сигнализатор будет гореть постоянно при положении ON выключателя зажигания.

Если сигнализатор не выключается, и/или если двигатель не запускается, незамедлительно обратитесь на сервисную станцию официального дилера NISSAN. При посещении официального дилера NISSAN для проверки системы не забудьте взять с собой все имеющиеся у вас ключи от автомобиля.

## ВЫКЛЮЧАТЕЛЬ ФАР И УКАЗАТЕЛЕЙ ПОВОРОТА

### КСЕНОНОВЫЕ ФАРЫ

#### ОПАСНОСТЬ

#### ВЫСОКОЕ НАПРЯЖЕНИЕ

- При работе ксеноновые фары находятся под высоким напряжением. Для того чтобы избежать поражения электрическим током, запрещается вносить изменения в конструкцию фар или разбирать их. Ремонт или замену ксеноновых фар всегда следует проводить только на сервисной станции официального дилера NISSAN.
- Ксеноновые фары обеспечивают намного более яркий пучок света по сравнению с обычными фарами. Если нарушена их регулировка, они могут на время ослепить водителя встречного автомобиля или водителя следующего перед вами автомобиля, что приведет к серьезной аварии. Если нарушена регулировка фар, немедленно обратитесь на сервисную станцию официального дилера NISSAN для их регулировки.



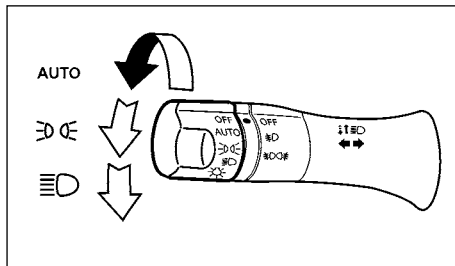

Если ксеноновая фара только что включена, ее яркость или оттенок света могут слегка меняться. Однако вскоре яркость и оттенок света должны стабилизироваться.

- Срок службы ксеноновых фар сокращается при частом включении и выключении. Поэтому желательно не включать такие фары на короткое время, если затем необходимо будет снова их включить.
- Если срок службы лампы ксеноновой фары подходит к концу, то ее яркость значительно снижается, ее свет становится мерцающим, а оттенок света становится красноватым. При появлении одного или более из перечисленных выше признаков, обратитесь на сервисную станцию официального дилера NISSAN.

## ВЫКЛЮЧАТЕЛЬ СВЕТА ФАР



### Наружное освещение

- 1 Положение AUTO (автоматическое управление фарами): фары и все остальные приборы освещения будут включаться и выключаться автоматически при наступлении темного или светлого времени суток. Также будет включаться или выключаться индикатор  на панели приборов.
- 2 Положение : включаются передние и задние габаритные фонари, фонарь освещения регистрационного знака и освещение панели приборов. Также будет включаться индикатор  на панели приборов.
- 3 Положение : В дополнение к остальным приборам наружного освещения включаются фары.

## ВНИМАНИЕ

Включайте фары только при работающем двигателе во избежание разряда аккумуляторной батареи.

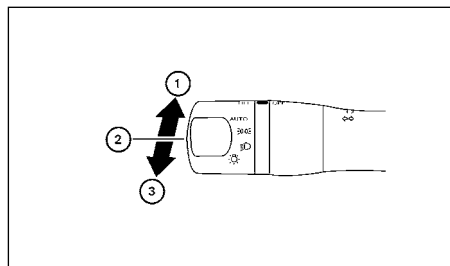

### Включение дальнего света фар

- 1 Для включения дальнего света фар нажмите на рычаг переключателя вперед. Одновременно с включением дальнего света включается индикатор  дальнего света.
- 2 Для включения ближнего света потяните рычаг на себя.
- 3 Для подачи сигнала миганием фар потяните рычаг на себя и отпустите его.

### Система автоматического управления освещением (AUTO — для некоторых вариантов исполнения автомобиля)

Если замок зажигания находится в положении ON и переключатель света фар находится в положении AUTO, то фары, габаритные фонари, подсветка приборной панели, задние комбинированные фонари и другие осветительные приборы включаются автоматически в зависимости от яркости наружного освещения.

Фары включатся автоматически при ухудшении освещенности или при дожде (если при этом очиститель работает в непрерывном режиме).

Если зажигание выключено, и какая-либо дверь открыта и затем не закрыта, то фары останутся включенными некоторое время. Если при включенных фарах открывается другая дверь, то происходит перезагрузка таймера.

## КОРРЕКТОР ФАР

### Автомобили без ксеноновых фар

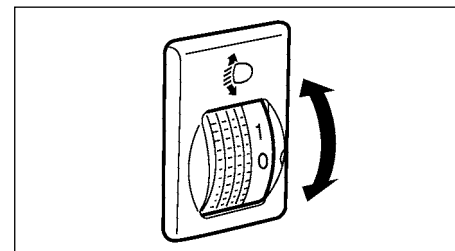

В зависимости от количества пассажиров в салоне и массы перевозимого груза, в некоторых случаях луч фар может быть направлен слишком высоко. При движении по холмистой местности свет фар может оказывать слепящее действие как на водителей попутных машин (через зеркало заднего вида), так и на водителей встречных автомобилей. Ось светового пучка фар можно опустить при помощи переключателя корректора фар, расположенного на панели управления со стороны рулевой колонки.

Для обеспечения правильного наклона световых пучков фар поверните переключатель в соответствующее положение. Большее число на шкале переключателя соответствует большему наклону светового пучка. Если вы не перевозите в автомобиле тяжелый груз и автомобиль движется по ровной дороге, установите переключатель корректора в положение «0».

### Автомобили с ксеноновыми фарами

На автомобилях, оснащенных автоматическим корректором, угол наклона светового пучка фар ближнего света регулируется автоматически.

Большее число на регуляторе соответствует более сильному наклону светового пучка.

### Дневные ходовые огни

Дневные ходовые огни (в противотуманных фарах) включаются после запуска двигателя. И даже если переключатель света фар находится в положении OFF или AUTO (для некоторых вариантов исполнения автомобиля).

### Система предотвращения разряда аккумуляторной батареи

Если выключатель зажигания переводится в положение OFF, когда переключатель света фар находится в положении  $\text{☰☑}$  или  $\text{☰}$ , то фары погаснут через некоторый период времени.

### ВНИМАНИЕ

Несмотря на то, что система предотвращения разрядки аккумуляторной батареи автоматически выключает фары через определенное время, все же во избежание преждевременной разрядки батареи рекомендуется самостоятельно выключить фары, если двигатель не работает.

### ОМЫВАТЕЛЬ ФАР

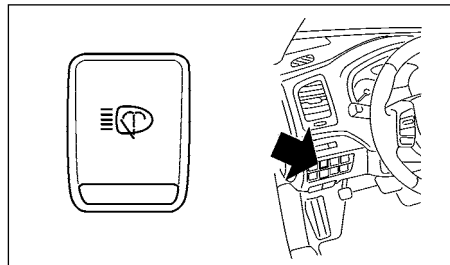

Очиститель фар работает при нажатом выключателе, включенных фарах и положении ON выключателя зажигания.

### **⚠ ОПАСНОСТЬ**

**Не включайте омыватель фар при пустом бачке омывателя ветрового стекла.**

### ВЫКЛЮЧАТЕЛЬ УКАЗАТЕЛЕЙ ПОВОРОТА

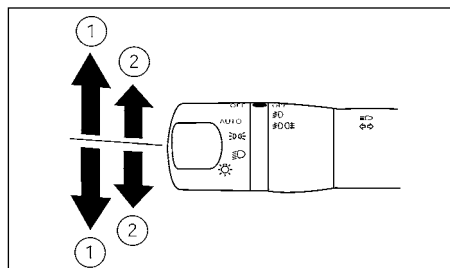

### Указатель поворота

① Нажмите на рычаг вверх или вниз для включения указателя поворота направо или налево. После завершения поворота указатели поворота автоматически выключаются.

### Подача сигнала о смене полосы движения

② Для подачи сигнала о смене полосы движения переместите рычаг вверх или вниз до того момента, когда индикатор указателя поворота начнет мигать, но рычаг еще не зафиксировался.

Указатели поворота автоматически мигнут три раза.

### ВЫКЛЮЧАТЕЛЬ ПРОТИВОТУМАННЫХ ФАР (для некоторых вариантов исполнения автомобиля)

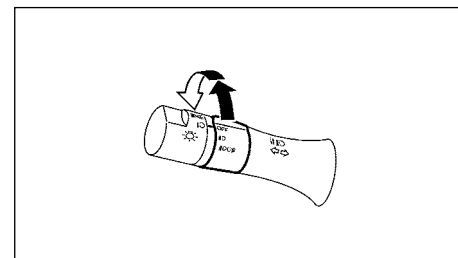

### Противотуманные фары

Поверните переключатель света фар в положение  $\text{☰☑}$  или  $\text{☰}$ , а затем выключатель противотуманных фар в положение  $\text{☰}$ .

Если переключатель света фар находится в положении AUTO и включены фары и остальные осветительные приборы.

## ВЫКЛЮЧАТЕЛЬ ОЧИСТИТЕЛЯ И ОМЫВАТЕЛЯ ВЕТРОВОГО СТЕКЛА

Противотуманные фары включатся при повороте выключателя противотуманных фар в положение

### Задний противотуманный фонарь

Задний противотуманный фонарь должен использоваться только в условиях значительного ограничения видимости. [Обычно не более 100 м].

Поверните переключатель света фар в положение или , а затем выключатель противотуманных фар в положение . Переключатель автоматически вернется в положение , а задний противотуманный фонарь будет гореть вместе с противотуманными фарами.

Для того чтобы выключить противотуманные фары и задний противотуманный фонарь, поверните выключатель в положение OFF.

Если переключатель света фар находится в положении AUTO и включены фары и остальные осветительные приборы. Противотуманные фары и задний противотуманный фонарь включатся при повороте выключателя противотуманных фар в положение .

### ОПАСНОСТЬ

При отрицательной температуре окружающего воздуха жидкость, подаваемая на ветровое стекло из форсунок омывателя, может замерзнуть и ухудшить обзорность, что может привести к дорожно-транспортному происшествию. Перед использованием омывателя рекомендуется подогреть ветровое стекло, включив систему отопления в режим обдува ветрового стекла.

### ВНИМАНИЕ

- Не допускайте непрерывную работу омывателя дольше 30 секунд.
- Не включайте омыватель, когда в бачке омывателя нет жидкости.
- Не заполняйте бачок омывателя стекол неразбавленной жидкостью для омывателя максимальной концентрации. Некоторые концентрированные жидкости для омывателя на основе метилового спирта могут оставить неудаляемые пятна, если брызги жидкости попадут на решетку радиатора при заполнении бачка.
- Перед доливом жидкости в бачок омывателя разбавьте концентрированную оmyвающую жидкость водой, соблюдая рекомендации изготовителя. Не смешивайте концентрированную жидкость для омывателя с водой непосредственно в бачке омывателя.

Если работе очистителя ветрового стекла мешают снег или лед, очиститель может прекратить работу во избежание перегорания обмоток электродвигателя. Если это произойдет, переведите выключатель очистителя в положение OFF и удалите снег или лед со щеток очистителя и с прилегающей поверхности стекла. Работу очистителя можно возобновить примерно через 1 минуту, установив выключатель в положение ON.

### РАБОТА ВЫКЛЮЧАТЕЛЯ

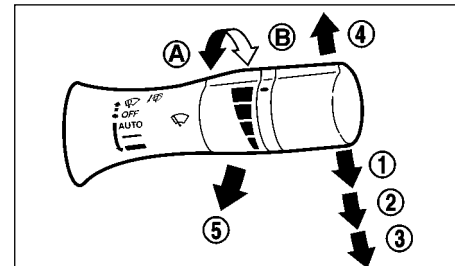

Очиститель и омыватель ветрового стекла работают только при включенном зажигании.

Нажмите на рычаг вниз, чтобы очиститель начал работать со следующей скоростью:

- ① Когда рычаг находится в положении AUTO, включается датчик дождя, автоматически управляющий очистителем.
- ② При положении рычага очиститель ветрового стекла работает с низкой частотой.
- ③ При положении рычага очиститель ветрового стекла работает с высокой частотой.
- ④ При положении рычага щетки очистителя делают один взмах. После этого рычаг автоматически вернется в исходное положение.

Для остановки работы очистителя переведите рычаг управления в положение OFF.

## Управление омывателем

Для включения омывателя потяните на себя рычаг управления ⑤ до подачи нужного количества жидкости на ветровое стекло. Очиститель автоматически сделает несколько взмахов щетками.

Омыватели фар (для некоторых вариантов исполнения автомобиля) работают одновременно с омывателем ветрового стекла. Эта функция активируется при каждом выключении или включении зажигания или переключателя света фар. Для получения дополнительных сведений об омывателе фар см. раздел «Омыватель фар (для некоторых вариантов исполнения автомобиля)» выше в этой главе.

## Автоматический очиститель ветрового стекла с датчиком дождя

Автоматический очиститель ветрового стекла с датчиком дождя автоматически включает очиститель и управляет частотой его работы в зависимости от интенсивности дождя и скорости движения автомобиля, используя для этого датчик дождя, установленный в верхней части ветрового стекла.

Для включения системы очистителя ветрового стекла с датчиком дождя опустите рычаг до положения AUTO ①. Если выключатель зажигания находится в положении ON, произойдет однократное включение очистителя.

Для регулировки чувствительности датчика дождя вращайте переключатель вперед (A) (высокая чувствительность) или назад (B) (низкая чувствительность).

Для выключения системы очистителя ветрового стекла с датчиком дождя установите рычаг в положение OFF или в положение ② или ③.

## ВНИМАНИЕ

Не прикасайтесь к датчику дождя и прилегающим поверхностям, когда рычаг управления очистителем находится в положении AUTO и выключатель зажигания находится в положении ON. В противном случае очиститель может внезапно включиться, что может привести к травмам или к повреждению очистителя.

- Автоматический очиститель ветрового стекла с датчиком дождя предназначен для использования во время дождя. Если рычаг очистителя оставлен в положении AUTO, то очиститель может внезапно включиться, если на датчик дождя и прилегающие поверхности попадает грязь, масляная пленка или насекомые. Очиститель может включиться также, если на датчик воздействуют отработавшие газы или влага.
- Если ветровое стекло обработано водоотталкивающим средством, то скорость работы очистителя с датчиком дождя может быть высокой, даже если дождь сравнительно слабый.
- Обязательно выключайте автоматический режим работы очистителей перед въездом на автомобильную мойку.
- Автоматический очиститель ветрового стекла с датчиком дождя может не включиться даже во время дождя, если дождь не попадает на датчик.

## ВЫКЛЮЧАТЕЛЬ ОБОГРЕВАТЕЛЯ ЗАДНЕГО СТЕКЛА

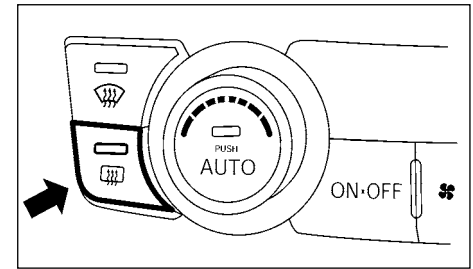

Обогреватель предназначен для удаления с заднего стекла и наружных зеркал следов влаги или льда/снега и для улучшения обзора назад.

Нажмите выключатель, когда выключатель зажигания находится в положении ON. При этом загорится световой индикатор. Для выключения обогревателя нужно повторно нажать этот же выключатель.

Обогреватель автоматически выключается примерно через 15 минут. Если для очистки заднего стекла потребуются меньше времени, выключите обогреватель вручную.

## ЗВУКОВОЙ СИГНАЛ

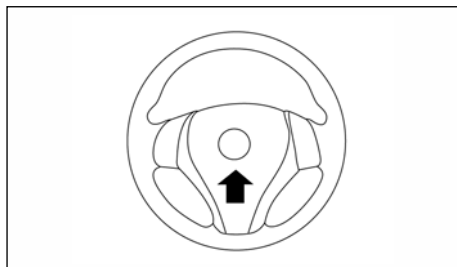

Для того чтобы подать звуковой сигнал, нажмите накладку ступицы рулевого колеса рядом с символом звукового сигнала.

### **⚠ ОПАСНОСТЬ**

**Не разбирайте звуковой сигнал. Это может привести к неправильной работе системы фронтальных подушек безопасности. Любое вмешательство, затрагивающее функционирование системы фронтальных подушек безопасности, чревато серьезным травмированием людей.**

## РУЛЕВОЕ КОЛЕСО С ОБОГРЕВОМ (для некоторых вариантов исполнения автомобиля)

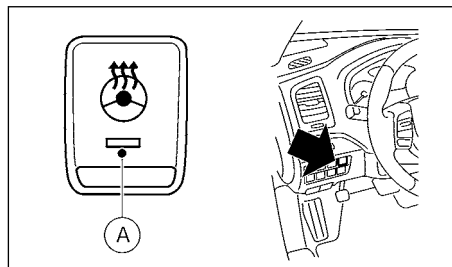

Система обогрева рулевого колеса предназначена для работы при температуре поверхности рулевого колеса ниже примерно 20°C.

После пуска двигателя нажмите выключатель, чтобы включить обогрев рулевого колеса. Одновременно с включением обогрева рулевого колеса загорается встроенный в клавишу индикатор **A**.

Если температура поверхности рулевого колеса ниже 20°C, то система включится и будет поддерживать температуру рулевого колеса на уровне около 20°C. Встроенный в регулятор световой индикатор горит постоянно, пока обогреватель включен.

Обогреватель рулевого колеса можно выключить, повторно нажав кнопку выключателя. При этом погаснет и соответствующий индикатор.

### **ПРИМЕЧАНИЕ**

**Если температура поверхности рулевого колеса превышает 20°C, то нажатие выключателя не приведет к включению обогрева рулевого колеса. Это не является признаком неисправности.**

## ВЫКЛЮЧАТЕЛЬ ПРЕДУПРЕЖДАЮЩИХ СИСТЕМ (для некоторых вариантов исполнения автомобиля)

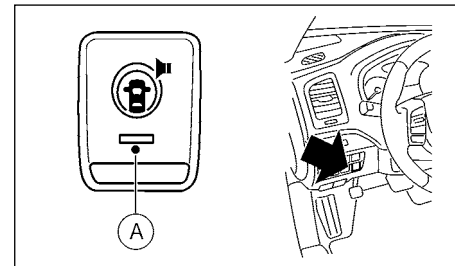

Выключатель предупреждающих систем используется для включения и выключения системы предупреждения об отклонении от полосы движения (LDW) и системы предупреждения о непросматриваемых зонах (BSW), которые активируются посредством меню настроек на информационном дисплее.

Когда выключатель систем предупреждения находится в положении OFF, индикатор **A** выключателя также не горит. Этот индикатор также не будет гореть, если все предупреждающие системы отключены с помощью меню настроек.

Система BSW включает световые сигнализаторы систем BSW/BSI, расположенные рядом с наружными зеркалами заднего вида, когда датчики-радары обнаруживают автомобиль в зоне действия системы. Если включается указатель поворота, когда с соответствующей стороны обнаружен другой автомобиль, то звучит двойной звуковой сигнал, и начинает мигать световой индикатор систем BSW/BSI.

Система LDW будет подавать предупреждающий звуковой сигнал, а световой индикатор системы LDW (оранжевый) на информационном дисплее мигать, если автомобиль движется слишком близко к левому или правому краю полосы движения, имеющей различимую разметку.

## ВЫКЛЮЧАТЕЛЬ РЕЖИМА ECO

Подробнее см. раздел «Система предупреждения о непроходимых зонах (BSW)/Система предупреждения об отклонении от полосы движения (LDW)» главы «5. Пуск двигателя и вождение автомобиля».

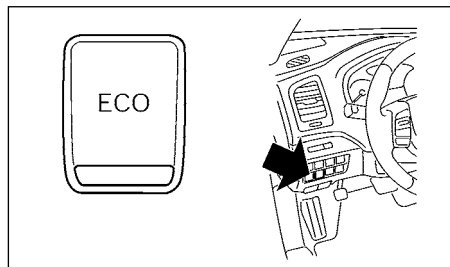

Для получения дополнительной информации см. раздел «Режим ECO» главы «5. Пуск двигателя и вождение автомобиля».

Режим ECO помогает улучшить топливную экономичность, включая функции ECO системы ECO и изменяя характеристики двигателя, чтобы исключить интенсивное ускорение.

Для включения режима ECO нажмите выключатель режима ECO. На информационном дисплее автомобиля включится индикатор режима ECO.

Для выключения режима ECO снова нажмите выключатель режима ECO. Индикатор режима ECO выключится.

- Режим ECO нельзя выключить при нажатой педали акселератора даже если выключатель ECO нажат в положение OFF (Выкл.). Для выключения режима ECO отпустите педаль акселератора.
- При неисправности системы режим ECO автоматически выключится.
- Выключайте режим ECO, если требуется ускорение автомобиля при следующих условиях:
  - движение с большой нагрузкой (пассажиры или груз)
  - движение на затяжном подъеме

## ВЫКЛЮЧАТЕЛЬ СИСТЕМЫ ДИНАМИЧЕСКОЙ СТАБИЛИЗАЦИИ (VDC)

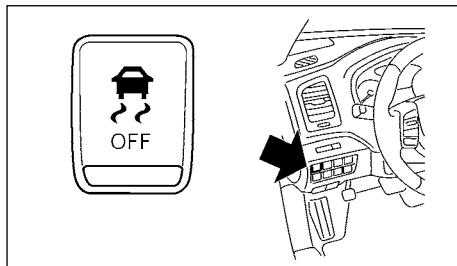

Система динамической стабилизации (VDC) должна быть включена при обычных условиях движения автомобиля.

Однако при движении по глубокому снегу или влажному грунту система VDC снижает крутящий момент двигателя, пытаясь уменьшить пробуксовку колес. Частота вращения коленчатого вала будет снижена даже при полном нажатии педали акселератора. Если вам необходима максимальная мощность, чтобы вытащить застрявший автомобиль, выключите систему VDC.

Для выключения системы VDC нажмите выключатель «VDC OFF». При этом загорится индикатор .

Для включения системы VDC снова нажмите выключатель VDC OFF, или заглушите и вновь запустите двигатель. См. раздел «Система динамической стабилизации автомобиля (VDC)» главы «5. Пуск двигателя и вождение автомобиля».

## ЭЛЕКТРИЧЕСКАЯ РОЗЕТКА

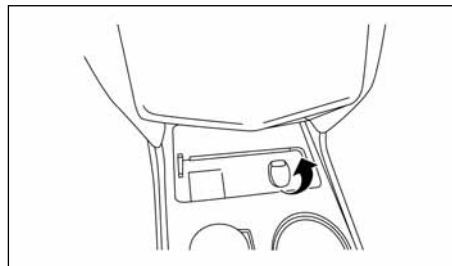

Панель управления

Электрические розетки предназначены для подключения различного электрооборудования, например, мобильных телефонов. Они рассчитаны на напряжение 12В и максимальную мощность 120 Вт (сила тока 10 А).

Питание к электрическим розеткам подается только в том случае, если выключатель зажигания находится в положении ACC или ON.

Откройте нижнюю часть отсека для мелких предметов в консоли, чтобы получить доступ к электрической розетке. См. раздел «Размещение мелких предметов» ниже в этой главе.

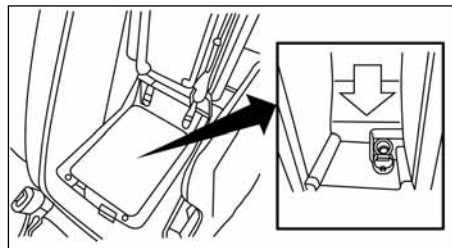

Отделение в центральной консоли

### ВНИМАНИЕ

- Будьте осторожны, поскольку электрическая розетка и вилка могут иметь высокую температуру, как во время работы электроприбора, так и сразу после его выключения.
- Электрическая розетка не предназначена для включения прикуривателя. Запрещается использовать дополнительные электрические розетки для включения прикуривателя. За дополнительной информацией обратитесь к официальному дилеру NISSAN.
- Запрещается подключать к электрическим розеткам потребители электроэнергии, рассчитанные на напряжение более 12 В или потребляющие электрическую мощность более 120 Вт (ток 10А).
- Запрещается включать в розетку тройники для подключения одновременно более одного электрического прибора.
- Подключайте к розетке потребители электроэнергии только при работающем двигателе во избежание разряда аккумуляторной батареи.
- Старайтесь не включать электроприборы при работающем кондиционере, включенных фарах или при включенном обогревателе заднего стекла.
- Перед тем как вставить вилку в розетку или вынуть ее из розетки, убедитесь в том, что электроприбор выключен.
- Вставьте вилку в электрическую розетку до упора. Если электрический контакт в розетке будет ненадежным, возможен перегрев вилки или перегорание встроенного температурного предохранителя.
- Если вы не пользуетесь розеткой, закройте ее защитной крышкой. Не допускайте попадания воды или любой другой жидкости в электрическую розетку.

## ПРИКУРИВАТЕЛЬ

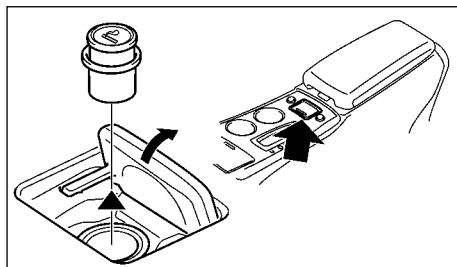

### **⚠ ОПАСНОСТЬ**

Не следует пользоваться прикуривателем во время движения, поскольку это отвлекает внимание водителя от управления автомобилем.

### **ВНИМАНИЕ**

- Гнездо прикуривателя предназначено только для питания прикуривателя. Не рекомендуется использовать гнездо прикуривателя в качестве источника питания для любого иного электрооборудования.
- Запрещается использовать дополнительные электрические розетки для включения прикуривателя.

Прикуриватель работает, только если выключатель зажигания находится в положении АСС или ON. Нажмите на прикуриватель в утопленное положение до упора. После того как прикуриватель накалился, он вернется в исходное положение автоматически.

После использования вставьте прикуриватель в гнездо.

## РАЗМЕЩЕНИЕ МЕЛКИХ ПРЕДМЕТОВ

### КАРМАНЫ ДЛЯ ДОРОЖНЫХ КАРТ

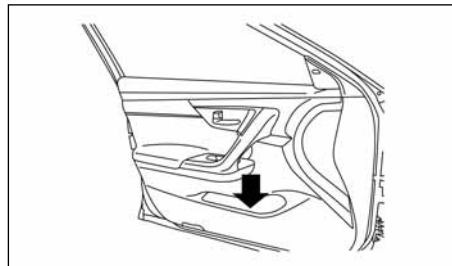

### КАРМАНЫ НА СПИНКАХ ПЕРЕДНИХ СИДЕНИЙ

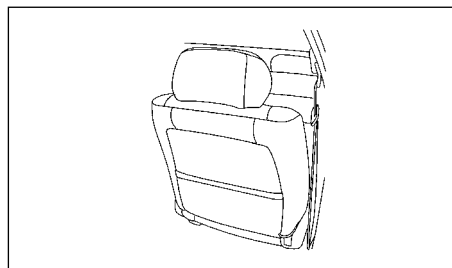

Эти карманы расположены на задней стороне спинок сидений водителя и переднего пассажира. В них удобно укладывать дорожные карты.

### ПОДСТАКАННИКИ

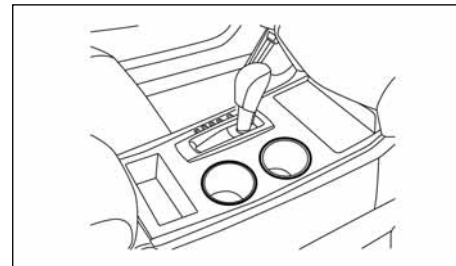

По ходу

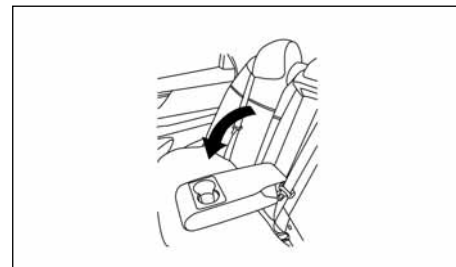

Против хода

Подстаканники для пассажиров на заднем сиденье находятся в откидывающемся подлокотнике этого сиденья.

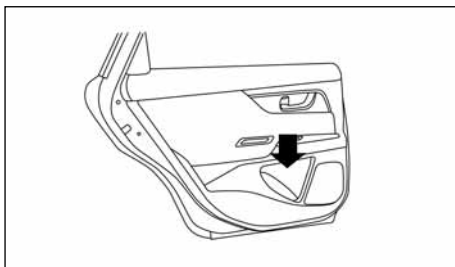

Держатель для мягкой деформируемой банки

#### ВНИМАНИЕ

- Во избежание расплескивания напитков не разгоняйтесь и не тормозите резко, когда в подстаканники установлены наполненные емкости. Если напитки горячие, вы или ваши пассажиры можете получить ожоги.
- Используйте в подстаканниках чашки или стаканы только из мягкого деформируемого материала. Твердые и хрупкие стаканы или емкости могут нанести травму при аварии.
- Запрещается устанавливать в держатель для бутылок другие предметы, которые при резком торможении или аварии могут выпасть из него и причинить травмы пассажирам.
- Не устанавливайте в держатель для бутылок открытые емкости с жидкостью.

#### ПЕРЧАТОЧНЫЙ ЯЩИК

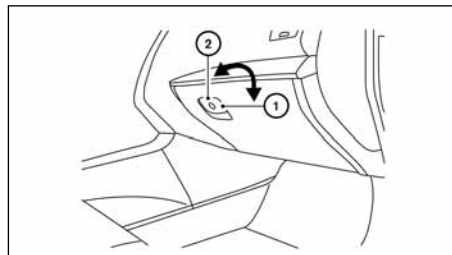

Потяните за ручку, чтобы открыть перчаточный ящик. Перчаточный ящик запирается ① и отпирается ② основным ключом.

#### ОПАСНОСТЬ

Во время движения автомобиля перчаточный ящик должен быть закрыт. Это предотвратит возможное травмирование в случае дорожно-транспортного происшествия или экстренного торможения автомобиля.

#### ОТДЕЛЕНИЕ В ЦЕНТРАЛЬНОЙ КОНСОЛИ

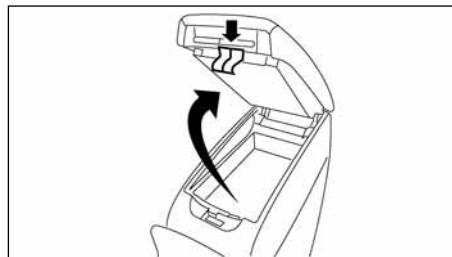

#### Верхняя часть

Для открывания верхней части отделения в центральной консоли потяните вверх защелку со стороны водителя.

Верхняя часть отделения в центральной консоли может использоваться для хранения мобильных телефонов. В передней стенке верхней части отделения в центральной консоли имеется отверстие для провода, соединяющего мобильный телефон с электрической розеткой.

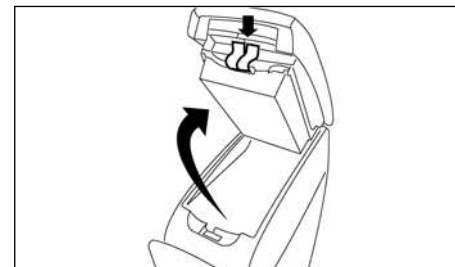

#### Нижняя часть

Для открывания нижней части отделения в центральной консоли потяните вверх защелку со стороны переднего пассажира. Электрическая розетка находится внутри отделения центральной консоли.

## ОКНА

### КРЮЧКИ ДЛЯ СУМОК

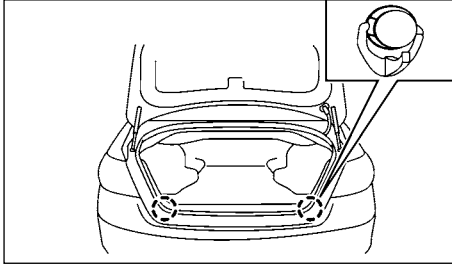

Крючки для сумок находятся в багажнике и могут использоваться для подвешивания стандартных пластиковых пакетов для продуктов.

### ВНИМАНИЕ

Полная нагрузка на один крючок для сумок не должна превышать 9 кг.

### ЭЛЕКТРИЧЕСКИЕ СТЕКЛОПОДЪЕМНИКИ

#### **⚠ ОПАСНОСТЬ**

- При закрывании окон убедитесь в том, что в проемах не находятся пальцы или руки пассажиров, находящихся в автомобиле, и какие-либо предметы. Во избежание неожиданного включения электрического стеклоподъемника нажмите кнопку блокировки стеклоподъемников.
- Не оставляйте детей в автомобиле без присмотра. Они могут нечаянно включить стеклоподъемники и прищемить пальцы. Дети, остающиеся в автомобиле без наблюдения, могут стать жертвой несчастного случая.

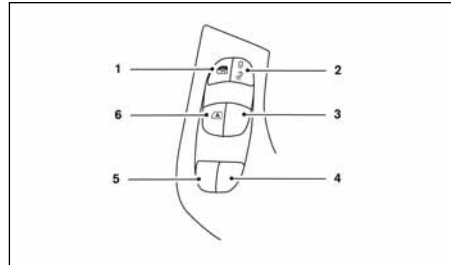

1. Кнопка блокировки стеклоподъемников дверей пассажиров.
2. Выключатель центрального замка
3. Дверь переднего пассажира
4. Дверь заднего правого пассажира
5. Дверь заднего левого пассажира
6. Выключатель автоматического режима (окно водителя)

Панель управления стеклоподъемниками, расположенная на двери водителя

На панели выключателей, расположенной на подлокотнике двери водителя, находятся кнопки для опускания или подъема стекол всех дверей.

Для опускания стекла нажмите кнопку до первого положения и продолжайте удерживать ее до тех пор, пока стекло не опустится в нужное положение. Для подъема стекла потяните вверх кнопку до первого положения и продолжайте удерживать ее до тех пор, пока стекло не поднимется в нужное положение.

### Блокировка электрических стеклоподъемников дверей пассажиров

Если нажать кнопку блокировки, то будет работать только стеклоподъемник двери водителя. Для отмены блокировки нужно повторно нажать выключатель блокировки.

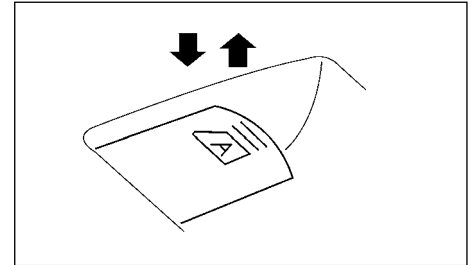

### Автоматическое управление

Автоматический режим позволяет полностью поднять или опустить стекло, не удерживая выключатель.

Для того чтобы полностью опустить стекло, нажмите выключатель стеклоподъемника до второго щелчка и отпусти-

те его. Для того чтобы полностью поднять стекло, потяните выключатель стеклоподъемника вверх до второго щелчка и отпустите его. При этом не требуется удерживать выключатель во время работы стеклоподъемника.

Для того чтобы остановить работу стеклоподъемника в автоматическом режиме, нажмите переключатель или потяните его в обратном направлении.

Для того чтобы полностью поднять стекло двери водителя в автоматическом режиме, потяните кнопку выключателя вверх до его перехода во второе положение (с преодолением ощутимого сопротивления) и сразу отпустите. Для остановки стекла нажмите кнопку выключателя во время движения стекла.

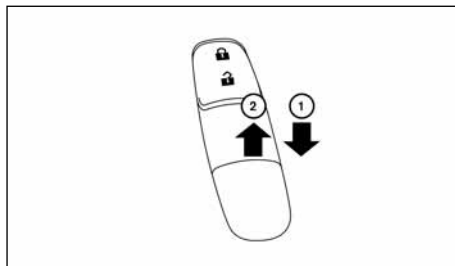

### Выключатель стеклоподъемника двери переднего пассажира

Выключатель позволяет управлять только стеклоподъемником соответствующей пассажирской двери. Для опускания стекла нажмите кнопку до первого положения и продолжайте удерживать ее до тех пор, пока стекло не опустится в нужное положение ①. Для подъема стекла потяните вверх кнопку до первого положения и продолжайте удерживать ее до тех пор, пока стекло не поднимется в нужное положение ②.

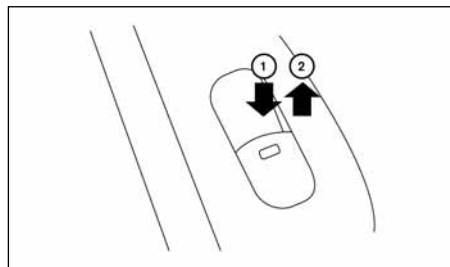

### Выключатель стеклоподъемника задней двери

Выключатели стеклоподъемников задних дверей предназначены для открывания и закрывания только соответствующих окон. Для опускания стекла нажмите кнопку ① и удерживайте ее нажатой. Для того чтобы поднять стекло, потяните кнопку вверх ②.

### Функция автореверса

#### ОПАСНОСТЬ

**Функция автореверса может не сработать, если уже почти достигнуто полностью закрытое положение. При закрывании окон убедитесь в том, что в оконных проемах не находятся пальцы рук пассажиров или какие-либо предметы.**

Функция автоматического реверса позволяет автоматически опустить стекло, если какой-либо предмет находится в проеме окна при его закрывании в автоматическом режиме. Если во время движения стекла вверх система управления обнаружит препятствие в оконном проеме, стекло немедленно прекратит закрываться и начнет двигаться вниз.

В зависимости от состояния окружающей среды или условий движения функция автореверса может произвольно включиться при ударе или возникновении нагрузки, подобной заеданию.

### Повторная инициализация системы

Главный переключатель стеклоподъемников (функция автоматического управления и защитная функция электрического стеклоподъемника), расположенный на двери водителя, требует повторной инициализации в следующих случаях:

- Если электрические стеклоподъемники не функционируют должным образом, например, если не работает функция автореверса.
- После отключения и повторного подключения аккумуляторной батареи.
- После замены предохранителя.

- (1) Переведите выключатель зажигания в положение ON.
- (2) Нажмите и удерживайте кнопку выключателя стеклоподъемника двери водителя до тех пор, пока стекло не опустится полностью.
- (3) Отпустите выключатель.
- (4) Потяните и удерживайте кнопку выключателя стеклоподъемника двери водителя до тех пор, пока стекло не поднимется полностью. **Продолжайте удерживать кнопку выключателя в верхнем положении в течение 5 секунд после полного подъема стекла.** (Это необходимо для того, чтобы закончить весь цикл при одном непрерывном действии с кнопкой выключателя).
- (5) Отпустите выключатель.

Процесс инициализации завершен. Автоматический режим работы выключателя стеклоподъемника активирован.

## ВЕНТИЛЯЦИОННЫЙ ЛЮК

Если после выполнения данной процедуры электрические стеклоподъемники не работают в автоматическом режиме, обратитесь за помощью на сервисную станцию официального дилера NISSAN.

Для стеклоподъемников других дверей инициализация не требуется.

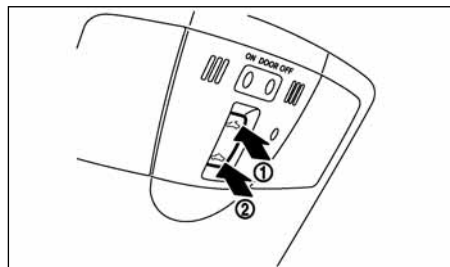

### **⚠ ОПАСНОСТЬ**

- При аварии вы можете быть выброшены из автомобиля через открытый вентиляционный люк. Взрослые пассажиры всегда должны быть пристегнуты ремнями безопасности, а дети должны быть пристегнуты при помощи ремней безопасности или детских удерживающих систем.
- Не позволяйте никому из пассажиров вставать и выглядывать в проем вентиляционного люка, или высовывать в него какие-либо части тела во время движения автомобиля или при закрытии люка.

### **ВНИМАНИЕ**

- Удалите капли воды, снег, лед или пыль с панели вентиляционного люка перед его открыванием.
- Запрещается класть тяжелые предметы на панель вентиляционного люка или на крышу автомобиля рядом с ним.
- Не дергайте шторку и не нажимайте на нее. В противном случае вы можете повредить солнцезащитную шторку.

## СОЛНЦЕЗАЩИТНАЯ ШТОРКА

Для того чтобы открыть или закрыть солнцезащитную шторку, сдвиньте ее вручную.



Солнцезащитная шторка открывается автоматически при открывании вентиляционного люка. Солнцезащитная шторка может быть закрыта только вручную.

## ЭЛЕКТРОПРИВОД ВЕНТИЛЯЦИОННОГО ЛЮКА



Электропривод вентиляционного люка работает при положении ON выключателя зажигания.

### Вентиляционный люк

#### Наклон люка

Для того чтобы наклонить люк вверх, сначала закройте люк, а затем нажмите на сторону (UP)  ② переключателя привода вентиляционного люка и отпустите его; удерживать переключатель нажатым не требуется. Для того чтобы опустить люк, нажмите сторону (DOWN)  ① переключателя и удерживайте ее.

#### Сдвигание люка

Чтобы полностью открыть или закрыть вентиляционный люк, нажмите сторону (OPEN)  ① или сторону (CLOSE)  ② выключателя и отпустите его. Удерживать выключатель нажатым не требуется. Вентиляционный люк полностью откроется или закроется. Для того чтобы остановить вентиляционный люк в промежуточном положении во время открывания или закрывания, нажмите любую сторону переключателя еще раз.

### Функция автореверса

### **⚠ ОПАСНОСТЬ**

Существует небольшой промежуток непосредственно перед полностью закрытым положением стекла, при котором наличие посторонних предметов не может быть обнаружено.

При закрывании вентиляционного люка убедитесь в том, что в проеме не находятся пальцы или руки пассажиров, находящихся в автомобиле, и какие-либо предметы.

Функция автореверса позволяет автоматически прекратить закрывание вентиляционного люка, если в его проеме находятся какие-либо предметы. Если при закрывании люка система управления обнаруживает препятствие в проеме люка, он будет немедленно открыт.

Если вентиляционный люк не может полностью закрыться автоматически из-за ложного включения функции автореверса, необходимо выполнить повторную инициализацию.

Функция автореверса может самопроизвольно включиться при ударе или возникновении нагрузки, подобной заеданию.

#### Таймер вентиляционного люка в крыше (для некоторых вариантов исполнения автомобиля)



Таймер вентиляционного люка позволяет пользоваться выключателем электропривода вентиляционного люка в течение примерно 45 секунд, даже если выключатель зажигания переведен в положение OFF. Функция таймера вентиляционного люка будет отключена, если вы откроете одну из передних дверей, или если истечет установленное время.

#### Повторная инициализация системы

Повторная инициализация вентиляционного люка потребуется при следующих обстоятельствах:

- Электропривод люка не работает должным образом.
- После отключения и повторного подключения аккумуляторной батареи.
- После замены предохранителя.

Для повторной инициализации электропривода вентиляционного люка выполните следующую процедуру.

- 1) Если вентиляционный люк открыт, полностью закройте его, последовательно нажимая сторону (CLOSE)  ② выключателя электропривода вентиляционного люка.
- 2) Нажмите и удерживайте сторону переключателя (CLOSE)  ② до тех пор, пока люк не повернется вверх.
- 3) Отпустите переключатель после того, как панель люка немного повернется вверх, а затем немного опустится.
- 4) Нажмите сторону переключателя (OPEN)  ① и удерживайте ее нажатой, чтобы полностью опустить люк.
- 5) Проверьте работу электропривода вентиляционного люка.

Если после выполнения описанной выше процедуры электропривод вентиляционного люка не функционирует должным образом, обратитесь на сервисную станцию официального дилера NISSAN.

## ЗАДНЯЯ СОЛНЦЕЗАЩИТНАЯ ШТОРКА (для некоторых вариантов комплектации автомобиля)

### ОПАСНОСТЬ

- Запрещается держать руки, пальцы и любые иные части тела в зоне действия задней солнцезащитной шторки. Вы можете получить травму.
- Никогда не разрешайте детям находиться близко к задней солнцезащитной шторке. Они могут получить травму.
- Никогда не размещайте никаких предметов на задней солнцезащитной шторке или рядом с ней. Запрещается раскладывать или складывать заднюю солнцезащитную шторку вручную. В противном случае это может привести к неправильному функционированию или к повреждению привода задней солнцезащитной шторки.

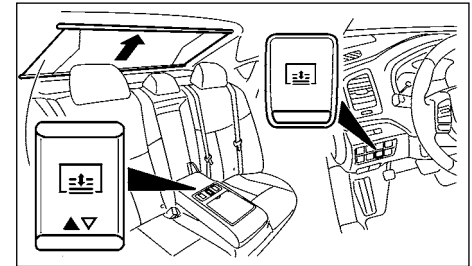

Электропривод задней солнцезащитной шторки функционирует, когда выключатель зажигания находится в положении ON.

Выключатели электропривода задней солнцезащитной шторки расположены на панели управления и внутри заднего подлокотника.

Для поднятия или опускания солнцезащитной шторки один раз нажмите выключатель.

## ВНУТРЕННИЕ ОСВЕТИТЕЛЬНЫЕ ПРИБОРЫ

При переводе рычага переключения коробки передач в положение R (Задний ход) задняя солнцезащитная шторка будет автоматически опущена.

### ВНИМАНИЕ

- Не оставляйте включенными приборы освещения при неработающем двигателе, чтобы не разрядилась аккумуляторная батарея.
- Не забывайте выключать приборы освещения, покидая автомобиль.

### ПЕРЕДНИЙ ПЛАФОН ОСВЕЩЕНИЯ САЛОНА

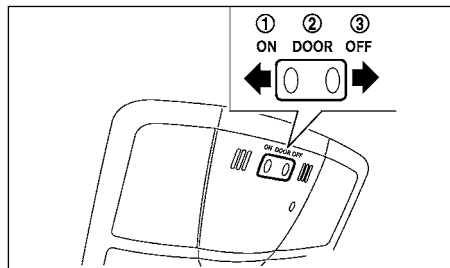

Выключатель внутреннего освещения имеет три положения: ON (Включено), DOOR (Двери) и OFF (Выключено).

#### Положение ON

Когда выключатель находится в положении ON ①, включаются плафоны для чтения карт и задние плафоны индивидуального освещения.

#### Положение DOOR

Когда выключатель находится в положении DOOR ②, плафоны для чтения карт и задние плафоны индивидуального освещения включаются через некоторое время при следующих условиях:

- Если выключатель зажигания переведен в положение LOCK.

- Если двери отпираются нажатием кнопки UNLOCK на ключе Intelligent Key или при помощи кнопки на ручке двери в то время, когда выключатель зажигания находится в положении LOCK.
- Если будет открыта и затем закрыта любая дверь при положении LOCK выключателя зажигания.
- Если любая дверь будет открыта в то время, когда выключатель зажигания находится в положении ACC или ON.
- Плафоны будут гореть до тех пор, пока дверь остается открытой. После закрывания двери плафоны выключатся.

#### Положение OFF

Если выключатель освещения салона находится в положении OFF ③, плафоны освещения салона не будут гореть независимо от условий.

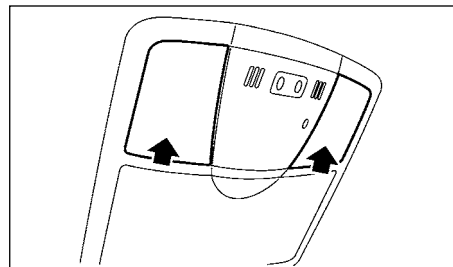

#### Плафоны для чтения карт

Для включения или выключения плафонов нажмите кнопку.

## Система предотвращения разряда аккумуляторной батареи

Если освещение салона случайно было оставлено включенным, то оно через некоторое время автоматически выключится. Освещение салона вновь включится при открывании двери. Проверьте, что выключатель находится в среднем положении или в положении OFF (Выкл.).

## ЗАДНИЕ ПЛАФОНЫ ОСВЕЩЕНИЯ САЛОНА

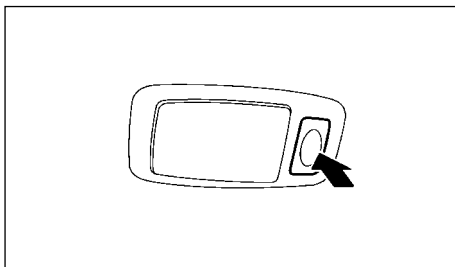

Для включения или выключения ламп нажмите кнопку, как показано на иллюстрации.

## ПЛАФОН ОСВЕЩЕНИЯ БАГАЖНИКА

Плафон включается при открывании крышки багажника. При закрывании крышки багажника плафон выключается.

Плафон выключится через некоторое время, если крышка багажника остается открытой, если выключатель зажигания не находится в положении ON.

Для получения информации о замене ламп см. раздел «Приборы освещения и световой сигнализации» главы «8. Техническое обслуживание и операции, выполняемые владельцем».

### 3 Подготовка к началу движения

Ключи.....	3-2	Использование кнопки отпирания крышки багажника в салоне автомобиля.....	3-14
Ключ Intelligent Key.....	3-2	Использование наружной кнопки отпирания крышки багажника (для некоторых вариантов комплектации автомобиля).....	3-14
Двери.....	3-3	Использование кнопки BOOT на ключе Intelligent Key (для некоторых вариантов комплектации автомобиля).....	3-14
Запирание с помощью ключа.....	3-3	Механизм аварийного отпирания крышки багажника.....	3-15
Запирание с помощью внутренней кнопки.....	3-4	Лючок заливной горловины топливного бака.....	3-15
Запирание с помощью выключателя центрального замка.....	3-4	Отпирание.....	3-15
Блокировка замков задних дверей от случайного открывания детьми.....	3-4	Пробка заливной горловины топливного бака.....	3-15
Система Intelligent Key.....	3-5	Рулевая колонка с регулировкой по углу наклона и вылету.....	3-16
Радиус действия (автомобиль с кнопками отпирания на ручках дверей).....	3-6	Регулировка угла наклона.....	3-16
Пользование системой Intelligent Key (автомобили с кнопками отпирания на ручках дверей).....	3-6	Регулировка вылета.....	3-16
Система предотвращения разряда аккумуляторной батареи.....	3-8	Стояночный тормоз.....	3-17
Предупреждающие сигналы.....	3-9	Солнцезащитные козырьки.....	3-17
Рекомендуемые действия при неправильном функционировании системы Intelligent Key.....	3-10	Косметические зеркала.....	3-18
Использование системы дистанционного управления замками.....	3-11	Зеркала.....	3-18
Функционирование аварийной световой сигнализации.....	3-11	Внутреннее зеркало заднего вида.....	3-18
Капот.....	3-13	Наружные зеркала заднего вида.....	3-19
Крышка багажника.....	3-14		
Как открыть крышку багажника.....	3-14		

## КЛЮЧИ

Если у вас останется хотя бы один ключ, официальный дилер NISSAN сможет изготовить дубликаты.

### ВНИМАНИЕ

Покладывая автомобиль, не оставляйте в нем ключи.

### КЛЮЧ INTELLIGENT KEY

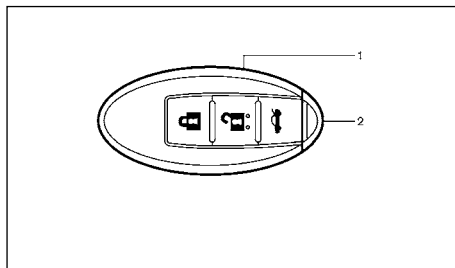

1. Ключ Intelligent Key ②
2. Механический ключ ②

### ⚠ ОПАСНОСТЬ

- Ключ Intelligent Key является источником излучения радиосигналов, которые могут негативно повлиять на работу такого медицинского электрооборудования, как кардиостимуляторы и т.д.
- Если вы пользуетесь кардиостимулятором, вам необходимо связаться с изготовителем этого прибора, чтобы выяснить, не могут ли сигналы ключа Intelligent Key повлиять на его функционирование.

Вашим автомобилем можно управлять только при наличии ключей системы Intelligent Key, зарегистрированных компонентами данной системы и системой иммобилайзера NISSAN. Для одного автомобиля можно зарегистрировать до 4 ключей Intelligent Key. Новые ключи должны быть зарегистрированы официальным дилером NISSAN до того, как они впервые будут использованы вместе с системой Intelligent Key и системой иммобилайзера NISSAN вашего автомобиля. Поскольку в процессе регистрации необходимо очистить память во всех компонентах системы Intelligent Key, то вам нужно представить все имеющиеся у вас ключи NATS официальному дилеру NISSAN.

Не исключена вероятность того, что ключ Intelligent Key перестанет функционировать. Обратитесь на сервисную станцию официального дилера NISSAN.

### ВНИМАНИЕ

- Обязательно имейте при себе ключ Intelligent Key при вождении автомобиля. Ключ системы Intelligent Key представляет собой высокотехнологичное устройство со встроенным радиопередатчиком. Во избежание повреждения ключа, учтите следующее.
  - Ключ Intelligent Key имеет защиту от проникновения влаги, однако излишняя влажность может повредить его. Если влага попала на ключ Intelligent Key, немедленно вытрите его насухо.

- Не прилагайте к ключу изгибающее усилие, не роняйте его и не стучите ключом по другим предметам.
  - При температуре воздуха ниже  $-10^{\circ}\text{C}$  элемент питания ключа Intelligent Key может функционировать неправильно.
  - Запрещается хранить ключ Intelligent Key в течение продолжительного времени при температуре, превышающей  $60^{\circ}\text{C}$ .
  - Запрещается изменять конструкцию ключа Intelligent Key.
  - Запрещается использовать магнитные брелки для ключей.
  - Не храните ключ Intelligent Key вблизи электронного оборудования, такого как телевизор или персональный компьютер.
  - Не допускайте контакта ключа Intelligent Key с пресной или соленой водой. Это может повлиять на функционирование системы.
- Если ключ Intelligent Key потерян или украден, компания NISSAN рекомендует удалить идентификационный код этого ключа из блока памяти автомобиля. Это предотвратит возможность несанкционированного доступа в автомобиль с помощью утраченного вами ключа Intelligent Key. Для стирания идентификационного кода следует обратиться к официальному дилеру NISSAN.

## ДВЕРИ

### Механический ключ

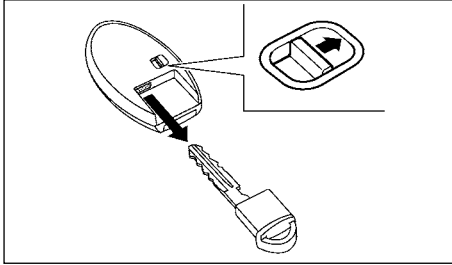

Для того чтобы вынуть механический ключ, нажмите кнопку фиксатора с тыльной стороны ключа Intelligent Key.

Для того чтобы установить механический ключ на место, просто вставьте его в ключ Intelligent Key до возврата кнопки фиксатора в исходное положение.

Вы можете использовать механический ключ для запирания и отпираания дверей и крышки перчаточного ящика.

См. раздел «Двери» ниже в этой главе и раздел «Размещение мелких предметов» главы «2. Приборная панель и органы управления».

### Парковка с обслуживающим персоналом

Когда вы оставляете автомобиль на стоянках, где автомобили паркует обслуживающий персонал, отдавайте служителю только ключ Intelligent Key, а механический ключ оставляйте у себя для защиты имущества, находящегося в автомобиле.

Чтобы исключить возможность отпираания перчаточного ящика, когда автомобиль находится на парковке, следуйте изложенной ниже процедуре.

1. Извлеките механический ключ из ключа Intelligent Key.
2. Запирите перчаточный ящик при помощи механического ключа. См. раздел «Размещение мелких предметов» главы «2. Приборная панель и органы управления».
3. Отдайте работнику парковки ключу Intelligent Key, а механический ключ оставьте у себя, чтобы вставить его в ключ Intelligent Key после того, как вы получите свой автомобиль обратно.

Для обеспечения максимальной безопасности, не оставляйте в автомобиле свои вещи.

### ОПАСНОСТЬ

- Прежде чем открыть дверь, обязательно убедитесь в том, что это не приведет к помехам для автомобилей, движущимся в попутном или встречном направлении.
- Запрещается оставлять в автомобиле детей или взрослых, за которыми требуется присмотр. Они могут непреднамеренно воздействовать на органы управления автомобиля, что может привести к аварии.

### ЗАПИРАНИЕ С ПОМОЩЬЮ КЛЮЧА

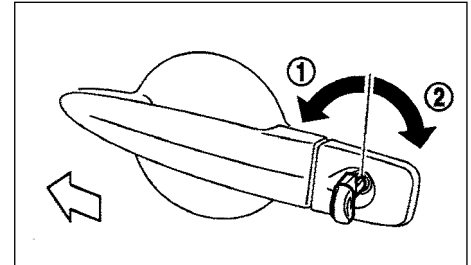

Для того чтобы запереть замок двери, вставьте механический ключ в цилиндр замка двери и поверните его в сторону передней части автомобиля ①. Замок водительской двери заблокируется. Чтобы отпереть дверь, поверните ключ в направлении к задней части автомобиля ②. Замок водительской двери разблокируется. Чтобы запереть или отпереть другие двери и лючок заливной горловины топливного бака, пользуйтесь выключателем центрального электрического замка, кнопкой отпираания  или кнопкой отпираания  на ключе Intelligent Key.

## ЗАПИРАНИЕ С ПОМОЩЬЮ ВНУТРЕННЕЙ КНОПКИ

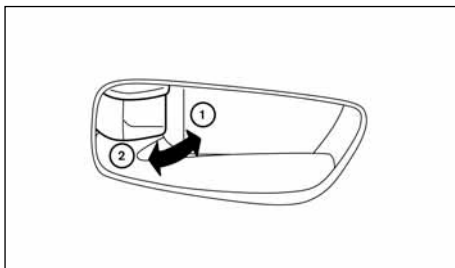

### ВНИМАНИЕ

- При запирании дверей при помощи внутренних кнопок убедитесь в том, что ключ не оставлен внутри пассажирского салона.
- Если ключ Intelligent Key оставлен в автомобиле и вы пытаетесь запереть двери при помощи внутренней кнопки на двери водителя, выйдя из автомобиля, то после закрывания двери ее замок автоматически отперется и раздастся предупреждающий звуковой сигнал.

При нажатии внутренней кнопки блокировки замка пассажирской двери изнутри автомобиля соответствующая дверь будет заперта или отперта, если эта кнопка находится в положении блокировки ① или разблокировки ②.

Когда дверь водителя заперта, вам не нужно использовать внутреннюю кнопку блокировки. Просто потяните внутреннюю ручку двери, чтобы открыть дверь водителя.

Для запирания задней двери снаружи автомобиля нажмите на внутреннюю кнопку блокировки замка в положение ① и затем закройте дверь. Для запирания двери переднего пассажира нажмите внутреннюю кнопку блокировки в положение ① и затем закройте дверь, потянув на себя ручку двери.

## ЗАПИРАНИЕ С ПОМОЩЬЮ ВЫКЛЮЧАТЕЛЯ ЦЕНТРАЛЬНОГО ЗАМКА

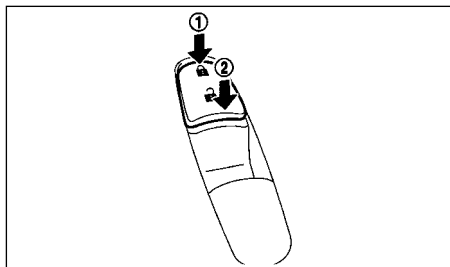
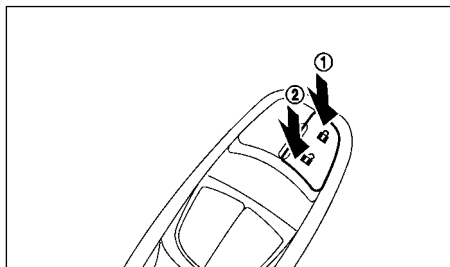

Перевод выключателя центрального электрического замка в положение ① или ②, расположенный на подлокотнике двери водителя и переднего пассажира, позволяет запирать и отпирать замки всех дверей автомобиля.

### ВНИМАНИЕ

- При запирании замков дверей с помощью выключателя центрального электрического замка убедитесь в том, что ключ не оставлен внутри автомобиля.
- Если ключ Intelligent Key оставлен в автомобиле и вы пытаетесь запереть двери при помощи выключателя центрального замка после выхода из автомобиля, то после закрывания двери все двери будут автоматически открыты.

## БЛОКИРОВКА ЗАМКОВ ЗАДНИХ ДВЕРЕЙ ОТ СЛУЧАЙНОГО ОТКРЫВАНИЯ ДЕТЬМИ

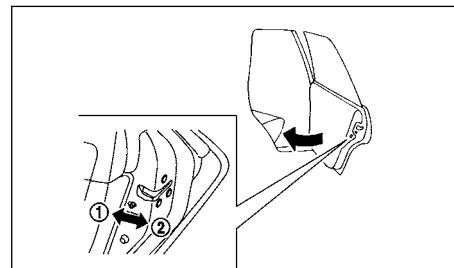

Специальная блокировка замков задних дверей не позволяет пассажирам случайно открыть задние двери, что повышает безопасность движения, особенно при перевозке в автомобиле малолетних детей. Если рычажки находятся в положении ①, блокировка замков задних пассажирских дверей от открывания изнутри включена и эти двери можно открыть только с помощью наружных ручек дверей. Для выключения блокировки переведите рычажки в положение ②.

## СИСТЕМА INTELLIGENT KEY

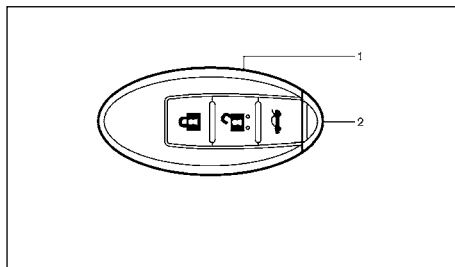

1. Ключ Intelligent Key
2. Механический ключ (встроенный в пульт Intelligent Key)

### **⚠ ОПАСНОСТЬ**

- Радиоволны могут вызывать нарушения в работе медицинских приборов. Лица, пользующиеся кардиостимуляторами, должны проконсультироваться с производителем медицинского электрооборудования, прежде чем пользоваться ключом Intelligent Key.
- Ключ Intelligent Key излучает радиоволны при нажатии кнопок. Радиоволны могут повлиять на работу навигационной системы и средств связи. Не нажимайте кнопки ключа Intelligent Key, когда вы находитесь на борту самолета. Убедитесь в том, что кнопки ключа не могут быть непреднамеренно нажаты во время полета.

Система Intelligent Key управляет замками всех дверей, при этом можно использовать встроенный в корпус ключа пульт дистанционного управления или нажать соответствующую кнопку отпирания на ручке двери (для некоторых вариантов исполнения автомобиля), не извлекая ключ из кармана или сумочки. Окружающая обстановка может оказывать влияние на работу системы Intelligent Key.

Перед использованием системы Intelligent Key внимательно изучите следующий раздел.

### **ВНИМАНИЕ**

- При управлении автомобилем обязательно имейте при себе ключ Intelligent Key.
- Покидая автомобиль, не оставляйте в нем ключ Intelligent Key.

Ключ Intelligent Key является приемопередатчиком радиосигналов и имеет постоянную связь с автомобилем. Система Intelligent Key является источником маломощного радиоизлучения. Окружающие условия могут влиять на работу системы Intelligent Key в перечисленных ниже следующих случаях.

- При нахождении вблизи источника мощного радиоизлучения, например телебашни, электростанции или станции радиовещания.
- При нахождении в зоне действия беспроводного оборудования, такого как мобильные телефоны, различные приемопередатчики и портативные двусторонние радиостанции.
- Если ключ Intelligent Key контактирует с каким-либо металлическим предметом или накрыт подобным предметом.
- Если кто-либо поблизости пользуется устройством дистанционного управления, излучающим радиоволны.
- Если ключ Intelligent Key находится рядом с каким-либо электронным оборудованием, например, с персональным компьютером.

В этих случаях необходимо обеспечить правильные условия эксплуатации системы Intelligent Key или использовать механический ключ.

Срок службы элементов питания зависит от условий эксплуатации и в среднем составляет два года. Если элемент питания разрядился, необходимо заменить его новым.

Так как ключ Intelligent Key работает в режиме постоянного приема радиосигнала, его нахождение вблизи источника мощного радиоизлучения (например, телевизора или персонального компьютера) может привести к сокращению срока службы элементов питания.

Для получения информации о замене элемента питания см. раздел «Замена элемента питания» главы «8. Техническое обслуживание и операции, выполняемые владельцем».

Так как рулевой вал оборудован электрической системой блокировки, то разблокирование рулевого вала при положении LOCK выключателя зажигания невозможно, если аккумуляторная батарея автомобиля полностью разряжена. В подобном случае разблокировать рулевую колонку невозможно даже в том случае, когда ключ Intelligent Key вставлен в соответствующий порт. Будьте особенно внимательны и следите за тем, чтобы не допустить полного разряда аккумуляторной батареи автомобиля.

Для одного автомобиля можно использовать до четырех ключей Intelligent Key. Для получения более подробной информации, касающейся приобретения и использования дополнительных ключей Intelligent Key, обратитесь к официальному дилеру NISSAN.

## ВНИМАНИЕ

- Поскольку в ключе Intelligent Key имеются электрические компоненты, избегайте его контакта с водой. Это может повлиять на функционирование системы.
- Не роняйте ключ Intelligent Key.
- Не допускайте ударов ключа Intelligent Key о твердые предметы.
- Запрещается изменять конструкцию ключа Intelligent Key.
- Если в ключ Intelligent Key попадет вода, он может выйти из строя. Если влага попала на ключ Intelligent Key, немедленно вытрите его насухо.
- Не подвергайте ключ Intelligent Key продолжительному воздействию высоких температур (более 60°C).
- При температуре воздуха ниже -10°C элемент питания ключа Intelligent Key может функционировать неправильно.
- Не вешайте ключ Intelligent Key на связку, содержащую магнитные брелки.
- Запрещается хранить ключ Intelligent Key вблизи оборудования, являющегося источником сильного магнитного излучения, такого как телевизионные приемники, аудиооборудование и персональные компьютеры.

Если ключ Intelligent Key будет потерян или украден, компания NISSAN рекомендует удалить идентификационный код этого ключа из блока памяти автомобиля. Указанная мера позволит предотвратить использование украденного ключа для несанкционированного проникновения в автомобиль. Для стирания идентификационного кода следует обратиться к официальному дилеру NISSAN.

Функцию ключа Intelligent Key можно отключить. Для информации об отключении функций ключа Intelligent Key обратитесь к официальному дилеру NISSAN.

## РАДИУС ДЕЙСТВИЯ (автомобиль с кнопками отпирания на ручках дверей)

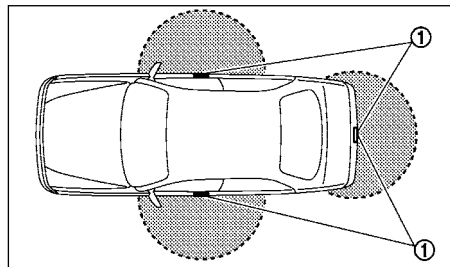

Ключ Intelligent Key функционирует только тогда, когда он находится на определенном расстоянии от соответствующего выключателя ①.

Если элемент питания ключа Intelligent Key разряжен или в данном месте присутствует сильный источник радиоизлучения, то радиус действия системы Intelligent Key уменьшается, и она может функционировать с нарушениями.

Радиус действия системы составляет примерно 1 м от каждой кнопки отпирания на ручке двери ①.

Если ключ системы Intelligent Key находится слишком близко к стеклу двери, ручке двери или к заднему бамперу, выключатели могут не сработать.

Когда ключ Intelligent Key находится в пределах радиуса действия, любой человек, даже не имеющий при себе ключа Intelligent Key, может нажать кнопку для отпирания или запирания дверей и крышки багажника.

## ПОЛЬЗОВАНИЕ СИСТЕМОЙ INTELLIGENT KEY (автомобили с кнопками отпирания на ручках дверей)

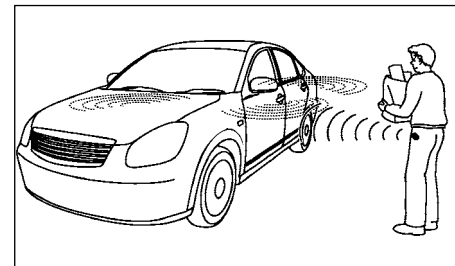

Кнопки, расположенные на ручках дверей, не будут работать при следующих обстоятельствах:

- Если ключ Intelligent Key оставлен в салоне автомобиля (будет работать только функция отпирания дверей).
- Если ключ Intelligent Key находится за пределами радиуса действия системы.
- Если двери автомобиля открыты или неплотно закрыты (работает только функция разблокирования).
- Если разряжен элемент питания ключа Intelligent Key.

- Когда двигатель работает.

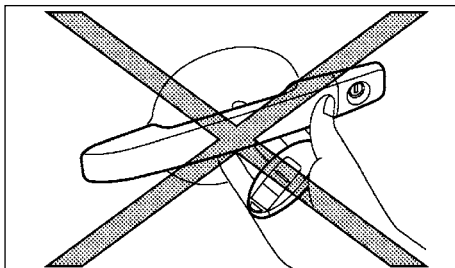

- При нажатии кнопки отпирания дверей не держите ключ Intelligent Key так, как это показано на иллюстрации. Если ключ находится слишком близко к ручке двери, система Intelligent Key может не распознать, что ключ находится снаружи автомобиля.
- После запирания замков при помощи кнопки на ручке двери проверьте, надежно ли заперты двери, подергав ручки всех дверей.
- Кнопка запираения на ручке двери функционирует только тогда, когда система Intelligent Key определит присутствие ключа Intelligent Key.
- Перед запираением замков при помощи кнопки на ручке двери убедитесь в том, что ключ Intelligent Key находится у вас, во избежание запираения ключа Intelligent Key внутри салона или багажника.
- Не оставляйте ключ системы Intelligent Key в салоне или багажнике. Убедитесь в том, что ключ находится у вас, и только после этого запирайте двери.

- Не тяните ручку двери до нажатия кнопки отпирания. В противном случае после отпирания замка дверь не откроется. Отпустите ручку двери, а потом снова потяните ее, чтобы открыть дверь.

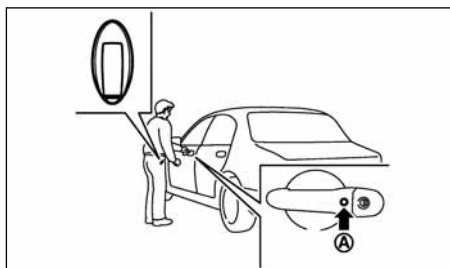

Если ключ системы Intelligent Key находится при вас, то вы, находясь в пределах зоны действия передатчика ключа, можете запереть или отпереть все двери, нажав кнопку отпирания (A) на ручке двери. Когда вы запираете или отпираете двери или закрываете крышку багажника, мигает аварийная световая сигнализация, что подтверждает функционирование системы. Для получения более подробной информации см. раздел «Функционирование аварийной световой сигнализации» ниже в этой главе.

### Запираение дверей

1. Переведите рычаг селектора в положение P (Стоянка) и включите стояночный тормоз.
2. Нажмите выключатель зажигания в положение OFF и заберите ключ Intelligent Key с собой.
3. Закройте все двери.
4. Нажмите кнопку отпирания (A) на ручке двери водителя или переднего пассажира.

5. Все двери будут заперты и фонари аварийной световой сигнализации мигнут один раз.
6. Потяните за наружные ручки дверей, чтобы убедиться в том, что двери заперты.

### Защита от запираения ключа в автомобиле

Во избежание случайного запираения ключа системы Intelligent Key в автомобиле, система Intelligent Key имеет соответствующую функцию защиты. Если ключ Intelligent Key оставлен в автомобиле, все двери закрыты и нажата кнопка отпирания на ручке двери, то двери не будут заперты и прозвучит звуковой сигнал. Однако если ключ Intelligent Key остался в автомобиле, вы можете запереть двери другим ключом Intelligent Key.

### ВНИМАНИЕ

**Функция защиты от запираения ключа в автомобиле может не работать при следующих обстоятельствах:**

- Если ключ Intelligent Key оставлен на верхней части панели управления.
- Если ключ системы Intelligent Key оставлен на полке перед задним стеклом.
- Если ключ Intelligent Key оставлен в перчаточном ящике.
- Если ключ Intelligent Key оставлен в кармане на внутренней обивке двери.
- Если ключ Intelligent Key лежит на запасном колесе или под ним.
- Если ключ системы Intelligent Key лежит с внешней стороны багажника.
- Если ключ Intelligent Key находится в металлической корбке или рядом с металлическим предметом.

**Функция защиты от блокировки может сработать, если ключ Intelligent Key находится вне автомобиля, но слишком близко к нему.**

### Отпирание дверей

Когда вы запираете или отпираете двери или закрываете крышку багажника, мигают фонари аварийной световой сигнализации, подтверждающие функционирование системы.

Можно выбрать два разных режима отпирания дверей. Для изменения режима отпирания дверей см. раздел «Информационный дисплей автомобиля» главы «2. Приборная панель и органы управления» или «Процедура переключения между режимами выборочного отпирания дверей и отпирания всех дверей» ниже в этой главе.

#### Режим выборочного отпирания дверей

Сначала после нажатия кнопки отпирания на ручке передней двери будет открыта только дверь водителя. Все двери будут открыты после второго нажатия кнопки отпирания.

#### Режим отпирания всех дверей

После однократного нажатия кнопки отпирания на ручке передней двери открыты будут все двери.

#### Автоматическое запираение дверей

Все двери будут заперты автоматически, если в течение 30 секунд после нажатия кнопки не будет выполнено хотя бы одно из следующих действий.

- Будет открыта любая дверь.
- Будет нажат выключатель зажигания.

### ВНИМАНИЕ

Если во время отпирания замков дверей вы потянете наружную ручку двери, то замок этой двери может не отпереться. Замок двери будет открыт после возвращения наружной ручки двери в исходное состояние. Если замок двери не отпирается после возвращения наружной ручки двери в исходное состояние, нажмите кнопку отпирания на ручке двери, чтобы отпереть замок.

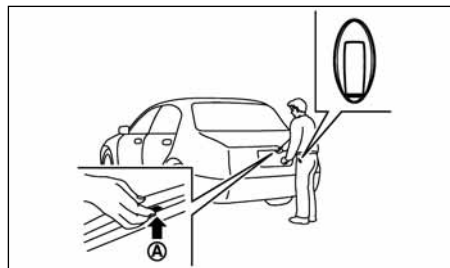

### Открывание крышки багажника

1. Убедитесь в том, что ключ Intelligent Key находится при вас.
2. Нажимайте кнопку отпирания крышки багажника (A) дольше 1 секунды.

3. Замок крышки багажника будет открыт.
4. Откройте крышку багажника.

### ВНИМАНИЕ

Прежде чем закрывать крышку багажника, убедитесь в том, что ключ Intelligent Key находится у вас, во избежание случайного запираения ключа в багажнике.

#### Защита от запираения ключа в автомобиле

Во избежание случайного запираения ключа системы Intelligent Key в багажнике, система Intelligent Key имеет функцию защиты от запираения ключа.

Если вы закроете крышку багажника, когда ключ Intelligent Key находится в багажнике, прозвучит предупреждающий звуковой сигнал, и замок крышки багажника останется открытым.

### ВНИМАНИЕ

Функция защиты от запираения ключа в автомобиле может не работать при следующих обстоятельствах:

- Если ключ Intelligent Key лежит на запасном колесе или под ним.
- Если ключ Intelligent Key находится с внешней стороны багажника.
- Если ключ Intelligent Key находится в металлической коробке.

### СИСТЕМА ПРЕДОТВРАЩЕНИЯ РАЗРЯДА АККУМУЛЯТОРНОЙ БАТАРЕИ

Если в течение некоторого времени соблюдаются все указанные ниже условия, то система предотвращения разряда аккумуляторной батареи прекратит подачу питания во избежание разряда.

- Выключатель зажигания находится в положении ACC, и
- Все двери закрыты, и
- Рычаг селектора коробки передач находится в положении P (Стоянка).

## ПРЕДУПРЕЖДАЮЩИЕ СИГНАЛЫ

Система Intelligent Key имеет функцию, предназначенную для минимизации вероятности неправильного использования ключа Intelligent Key и угона автомобиля. При обнаружении неправильного использования ключа раздается предупреждающий звуковой сигнал, и на матричном жидкокристаллическом дисплее появляется предупреждающее сообщение.

Смотрите указания по определению и устранению возможных неисправностей на следующей странице. Для получения информации о предупреждениях и индикаторах на матричном жидкокристаллическом дисплее см. раздел «Информационный дисплей автомобиля» главы «2. Приборная панель и органы управления».

### **ВНИМАНИЕ**

**Если вы слышите предупреждающий звуковой сигнал и на дисплее появляется предупреждение, проверьте состояние автомобиля и ключа Intelligent Key.**

## РЕКОМЕНДУЕМЫЕ ДЕЙСТВИЯ ПРИ НЕПРАВИЛЬНОМ ФУНКЦИОНИРОВАНИИ СИСТЕМЫ INTELLIGENT KEY

Признак неисправности		Возможная причина	Рекомендуемые действия
При нажатии выключателя зажигания для запуска двигателя	На информационном дисплее появляется индикатор разряда элемента питания ключа Intelligent Key.	Слишком низкое напряжение элемента питания.	Замените разряженный элемент питания новым. См. раздел «Замена элемента питания» главы «8. Техническое обслуживание и операции, выполняемые владельцем».
	На информационном дисплее автомобиля появляется предупреждение «Key ID Incorrect» (Неправильный код ключа)	Ключ Intelligent Key находится вне автомобиля.	Убедитесь, что ключ Intelligent Key находится при вас.
При нажатии выключателя зажигания для остановки двигателя	На информационном дисплее появляется предупреждение «Shift to Park» (Переведите рычаг селектора в положение P), и в салоне автомобиля раздается непрерывный звуковой сигнал.	Рычаг селектора коробки передач не находится в положении P (Стоянка).	Переведите рычаг селектора коробки передач в положение P (Стоянка).
При открывании водительской двери для выхода из автомобиля	В салоне автомобиля раздается непрерывная предупреждающая звуковая сигнализация.	Выключатель зажигания находится в положении ACC.	Переведите выключатель зажигания в положение OFF.
При закрывании двери после выхода из автомобиля	На дисплее появляется сообщение NO KEY (отсутствует ключ), звучит трехкратный наружный звуковой сигнал, и внутренний звуковой сигнал звучит в течение примерно 3 секунд.	Выключатель зажигания находится в положении ACC или ON.	Переведите выключатель зажигания в положение OFF.
	На дисплее появляется предупреждающее сообщение «Shift to Park» (Переведите рычаг селектора в положение P) и раздается непрерывный наружный звуковой сигнал.	Выключатель зажигания находится в положении ACC, а рычаг селектора коробки передач не находится в положении P (Стоянка).	Переведите рычаг селектора коробки передач в положение P (Стоянка) и нажмите выключатель зажигания в положение OFF.
При закрывании двери, когда внутренняя кнопка блокировки установлена в положение LOCK	Наружный звуковой сигнал звучит в течение примерно 3 секунд, и замки всех дверей отпираются.	Ключ системы Intelligent Key находится в салоне или в багажнике автомобиля.	Убедитесь, что ключ Intelligent Key находится при вас.
При нажатии кнопки отпирания (для некоторых вариантов исполнения автомобиля) на наружной ручке двери для запирания дверей	Наружный звуковой сигнал звучит примерно 3 секунды.	Ключ системы Intelligent Key находится в салоне или в багажнике автомобиля.	Убедитесь, что ключ Intelligent Key находится при вас.
При закрывании крышки багажника	Наружная предупреждающая звуковая сигнализация звучит в течение примерно 10 секунд, и замок крышки багажника отпирается.	Ключ системы Intelligent Key находится в багажнике автомобиля.	Убедитесь, что ключ Intelligent Key находится при вас.

## ИСПОЛЬЗОВАНИЕ СИСТЕМЫ ДИСТАНЦИОННОГО УПРАВЛЕНИЯ ЗАМКАМИ

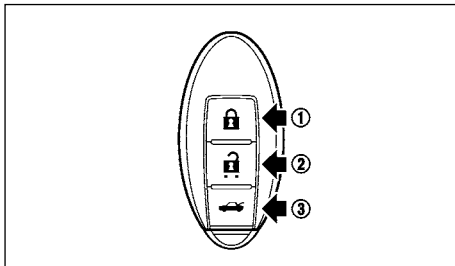

Система дистанционного управления замками позволяет управлять замками всех дверей и крышки багажника при помощи пульта дистанционного управления. Система дистанционного управления замками может работать на расстоянии примерно 1 м от автомобиля. Радиус действия системы зависит от обстановки вокруг автомобиля. Система дистанционного управления замками дверей не будет функционировать при следующих обстоятельствах:



- Если ключ Intelligent Key находится за пределами радиуса действия системы.
- Когда открыты двери автомобиля. (Будет работать только функция отпирания.)
- Если разряжен элемент питания ключа Intelligent Key.
- Если выключатель зажигания находится в положении АСС или ON.

### Запирание дверей

Когда вы запираете или отпираете двери или лючок топливного бака, мигает сигнал аварийной остановки, подтверждающий функционирование системы. Для получения дополнительной информации см. раздел «Информационный дисплей автомобиля» главы «2. Приборная панель и органы управления».

Можно выбрать два разных режима отпирания дверей. Для изменения режима отпирания дверей см. раздел «Информационный дисплей автомобиля» главы «2. Приборная панель и органы управления» или «Процедура переключения между режимами выборочного отпирания дверей и отпирания всех дверей» ниже в этой главе.

#### Режим выборочного отпирания дверей

После однократного нажатия кнопки  на ключе Intelligent Key будет отперта только дверь водителя. Все двери будут открыты после второго нажатия кнопки .

#### Режим отпирания всех дверей



После однократного нажатия кнопки  на ключе Intelligent Key будут отперты все двери.

#### Автоматическое запирание дверей

Замки всех дверей будут вновь заперты автоматически, если в течение 1 минуты после нажатия кнопки  <sup>2</sup> не будет выполнено хотя бы одно из следующих действий:

- Будет открыта любая дверь.
- Будет нажат выключатель зажигания.

#### Процедура переключения между режимами выборочного отпирания дверей и отпирания всех дверей.

Для изменения режима отпирания дверей одновременно нажимайте и удерживайте дольше 2 секунд кнопки  и  на ключе Intelligent Key. Кроме того, режим отпи-

рания можно настроить в меню Vehicle Settings (Настройки автомобиля) информационного дисплея. Для получения дополнительной информации см. раздел «Информационный дисплей автомобиля» главы «2. Приборная панель и органы управления».

- Если установлен режим индикатора аварийной сигнализации, фонари аварийной сигнализации мигнут 3 раза.
- Если установлен режим индикатора аварийной сигнализации, фонари аварийной сигнализации мигнут 1 раз.

После настройки режима убедитесь, что нужный режим выбран, нажав кнопку  на ключе Intelligent Key.

### Открытие крышки багажника

1. Нажмите кнопку BOOT  <sup>3</sup> на ключе системы Intelligent Key и держите ее нажатой дольше 1 секунды.
2. Замок крышки багажника будет отперт.
3. Откройте крышку багажника.

### ФУНКЦИОНИРОВАНИЕ АВАРИЙНОЙ СВЕТОВОЙ СИГНАЛИЗАЦИИ

Когда вы запираете или отпираете замки дверей и крышку багажника при помощи кнопки отпирания на ручке двери (для некоторых вариантов исполнения автомобиля) или при помощи пульта дистанционного управления, в качестве подтверждения срабатывания системы будут мигать фонари аварийной сигнализации.

Ниже приведено описание функционирования аварийного светового сигнала при запирании или отпирании дверей или крышки багажника.

### Режим функционирования аварийного светового сигнала

Действие	ЗАПИРАНИЕ ЗАМКОВ ДВЕРЕЙ	ОТПИРАНИЕ ЗАМКОВ ДВЕРЕЙ	ОТПИРАНИЕ ЗАМКА КРЫШКИ БАГАЖНИКА
При помощи системы Intelligent Key (кнопка на ручке двери)	ФОНАРИ АВАРИЙНОЙ СВЕТОВОЙ СИГНАЛИЗАЦИИ – однократное мигание	ФОНАРИ АВАРИЙНОЙ СВЕТОВОЙ СИГНАЛИЗАЦИИ – двукратное мигание	ФОНАРИ АВАРИЙНОЙ СИГНАЛИЗАЦИИ - не мигают
Система доступа в автомобиль без ключа	ФОНАРИ АВАРИЙНОЙ СВЕТОВОЙ СИГНАЛИЗАЦИИ – однократное мигание	ФОНАРИ АВАРИЙНОЙ СВЕТОВОЙ СИГНАЛИЗАЦИИ – двукратное мигание	ФОНАРИ АВАРИЙНОЙ СИГНАЛИЗАЦИИ - не мигают

## КАПОТ

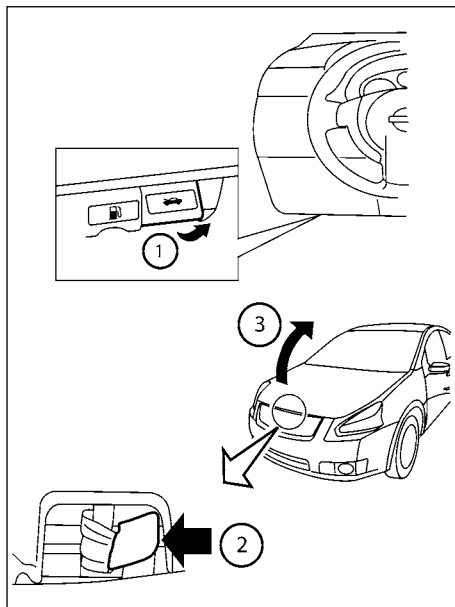

1. Потяните за рукоятку отпирания замка капота ①, расположенную под панелью управления со стороны водителя, пока капот не приподнимется вверх.
2. Пальцами руки нажмите в сторону рычаг ②, расположенный под передней кромкой капота, как показано на рисунке, и поднимите капот.
3. Поднимите капот ③.

4. Медленно опустите капот до срабатывания защелки, затем нажмите на капот сверху для надежного запирания.

### **⚠ ОПАСНОСТЬ**

- Перед началом движения убедитесь, что капот закрыт и надежно зафиксирован. В противном случае капот может открыться во время движения, что может привести к аварии.
- Если из моторного отсека выходит пар или дым, то во избежание ожогов не открывайте капот.

## КРЫШКА БАГАЖНИКА

### **⚠ ОПАСНОСТЬ**

- Запрещается движение автомобиля с открытой крышкой багажника. Это может привести к попаданию в салон автомобиля токсичных отработавших газов. См. раздел «Отработавшие газы (окись углерода)» главы «5. Пуск двигателя и вождение автомобиля».
- Внимательно следите за находящимися рядом с автомобилем детьми, чтобы, играя, они не оказались запертыми в багажнике, где они могут получить серьезные травмы. Держите автомобиль закрытым с запертыми дверями и крышкой багажника, исключите доступ детей к ключам от автомобиля.

### КАК ОТКРЫТЬ КРЫШКУ БАГАЖНИКА

Крышку багажника можно открыть одним из следующих способов:

- Нажмите кнопку отпирания крышки багажника на панели управления
- Нажмите кнопку отпирания на крышке багажника (для некоторых вариантов исполнения автомобиля), когда ключ Intelligent Key находится при вас
- Нажмите кнопку на ключе Intelligent Key

### ПРИМЕЧАНИЕ

Кнопки на всех дверях и крышке багажника можно отключить или включить с помощью настройки I-Key Door Lock (Запирание дверей с помощью ключа Intelligent Key) в меню информационного дисплея. См. «Информационный дисплей автомобиля» главы «2. Приборная панель и органы управления».

### ИСПОЛЬЗОВАНИЕ КНОПКИ ОТПИРАНИЯ КРЫШКИ БАГАЖНИКА В САЛОНЕ АВТОМОБИЛЯ

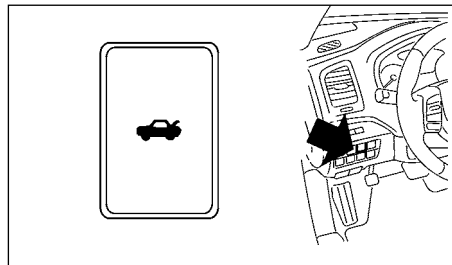

Для открывания крышки багажника нажимайте кнопку отпирания дольше 1 секунды.

### ИСПОЛЬЗОВАНИЕ НАРУЖНОЙ КНОПКИ ОТПИРАНИЯ КРЫШКИ БАГАЖНИКА (для некоторых вариантов комплектации автомобиля)

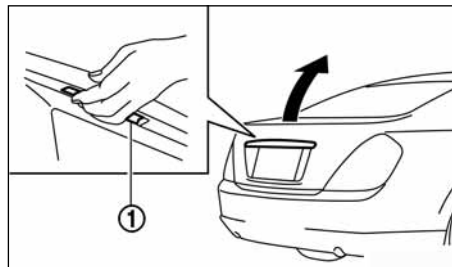

Кнопка отпирания/запирания

Багажник может быть открыт при нажатии наружной кнопки отпирания, если ключ Intelligent Key находится в радиусе действия. Для получения более подробной информации см. раздел «Система Intelligent Key» выше в этой главе.

### ИСПОЛЬЗОВАНИЕ КНОПКИ BOOT НА КЛЮЧЕ INTELLIGENT KEY (для некоторых вариантов исполнения автомобиля)

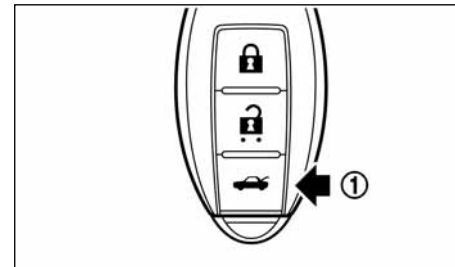

Кнопка BOOT на ключе Intelligent Key

Багажник можно открыть при нажатии кнопки BOOT ключа Intelligent Key ①, если ключ Intelligent Key находится в радиусе действия. Для получения более подробной информации см. раздел «Система Intelligent Key» выше в этой главе.

## МЕХАНИЗМ АВАРИЙНОГО ОТПИРАНИЯ КРЫШКИ БАГАЖНИКА

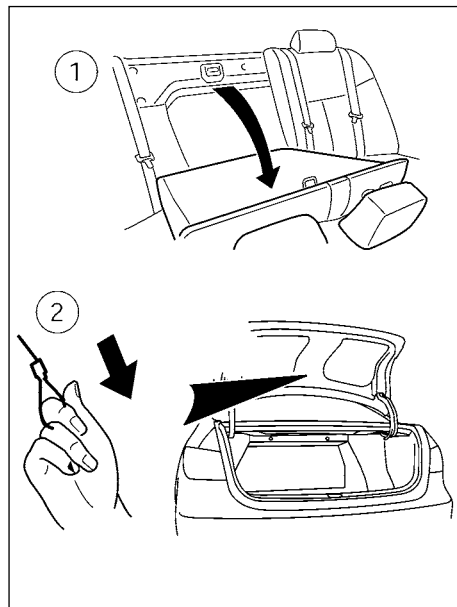

### **⚠ ОПАСНОСТЬ**

Внимательно следите за находящимися рядом с автомобилем детьми, чтобы, играя, они не оказались запертыми в багажнике, где они могут получить серьезные травмы. Держите автомобиль закрытым с запертыми дверьми и крышкой багажника, исключите доступ детей к ключам системы Intelligent Key.

Механизм открывания крышки багажника позволяет открывать крышку багажника при выходе из строя электрической системы, например, при разряде аккумуляторной батареи. Ремешок механизма отпирания находится на внутренней стороне крышки багажника. Вы можете попасть в багажник через спинку заднего сиденья. См. раздел «Складывание заднего сиденья» главы «1. Безопасность – сиденья, ремни безопасности и дополнительные удерживающие системы». Для открывания крышки багажника изнутри багажника с усилием потяните ремешок до тех пор, пока замок не будет отперт, как показано на рисунке.

## ЛЮЧОК ЗАЛИВНОЙ ГОРЛОВИНЫ ТОПЛИВНОГО БАКА

### ОТПИРАНИЕ

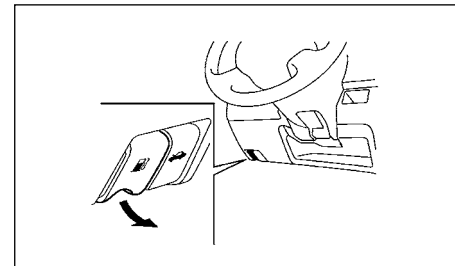

Ручка отпирания лючка заливной горловины топливного бака находится в нижней части панели управления со стороны водителя. Для того чтобы открыть лючок горловины топливного бака, потяните за рычаг вверх. Для запирания закройте лючок и нажмите на него с достаточным усилием.

### ПРОБКА ЗАЛИВНОЙ ГОРЛОВИНЫ ТОПЛИВНОГО БАКА



#### **⚠ ОПАСНОСТЬ**

- Помните, что топливо является чрезвычайно легковоспламеняющимся и, при определенных условиях, взрывоопасным веществом. При неосторожном обращении с ним можно получить серьезные ожоги. При заправке топливного бака обязательно глушите двигатель, не курите и не подносите близко к автомобилю источники открытого пламени и искрящие предметы.
- Не доливайте топливо в бак после того, как заправочный пистолет выключится автоматически. Если вы попытаетесь долить топливо, бак может переполниться, а пролившееся топливо может возгореться.

- При необходимости замены пробки заливной горловины используйте только оригинальную пробку. Пробка заливной горловины топливного бака снабжена встроенным предохранительным клапаном, который обеспечивает нормальную работу топливной системы и ограничивает выброс вредных веществ в атмосферу. Использование неоригинальной пробки может серьезно нарушить функционирование этой системы и даже стать причиной травмирования. Кроме того, может загореться сигнализатор неисправности систем двигателя .
- При попытке запуска двигателя ни в коем случае не заливайте топливо в корпус дроссельной заслонки.
- Не заливайте топливо в канистру, находящуюся в автомобиле или прицепе. Статическое электричество может привести к возгоранию или взрыву жидкого топлива или топливных паров. Для того чтобы избежать риска получения травм и даже гибели при заливке топлива в канистру, соблюдайте следующие правила:
  - При заливке топлива в канистру обязательно ставьте ее на землю.
  - Во время заливки топлива не пользуйтесь электронными устройствами.
  - Во время заливки топлива наконечник топливораздаточного пистолета должен быть в контакте с корпусом канистры.
  - Пользуйтесь только канистрами, специально предназначенными для топлива.

## ВНИМАНИЕ

- Если на кузов автомобиля попали брызги топлива, то во избежание повреждения лакокрасочного покрытия их следует немедленно смыть водой.
- Установите пробку на горловину топливного бака, затем затяните ее до щелчка. Если пробка заливной горловины

будет закрыта неплотно, может включиться сигнализатор неисправности систем двигателя . Если сигнализатор  светится из-за того, что крышка заливной горловины неплотно закрыта или отсутствует, затяните или установите заново крышку, и продолжайте движение. После нескольких поездок сигнализатор  должен выключиться. Если после нескольких поездок сигнализатор  продолжает светиться, доставьте автомобиль на сервисную станцию официального дилера NISSAN для проверки.

- Для получения дополнительной информации см. раздел «Световые сигнализаторы и индикаторы, звуковые предупреждающие сигналы» главы «2. Приборная панель и органы управления».

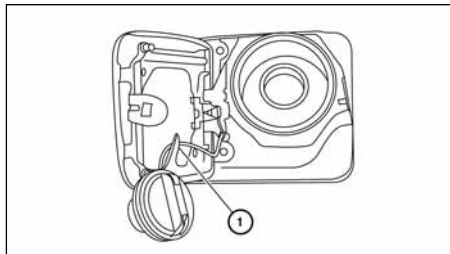

Для снятия пробки заливной горловины топливного бака:

1. Для снятия поверните пробку против часовой стрелки.
2. При заправке топлива зацепите тросик пробки заливной горловины за крючок ①.

Для установки пробки заливной горловины топливного бака:

1. Установите пробку на заливную горловину топливного бака.
2. Поворачивайте пробку по направлению часовой стрелки до тех пор, пока не услышите щелчки.

## РУЛЕВАЯ КОЛОНКА С РЕГУЛИРОВКОЙ ПО УГЛУ НАКЛОНА И ВЫЛЕТУ

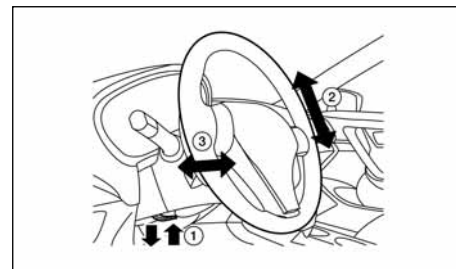

### ОПАСНОСТЬ

Запрещается регулировать положение рулевого колеса во время движения автомобиля. Вы можете потерять контроль над автомобилем, что чревато дорожно-транспортным происшествием.

### РЕГУЛИРОВКА УГЛА НАКЛОНА

Нажмите рычаг фиксатора ① вниз и отрегулируйте наклон рулевого колеса ②, установив его в нужное положение. Для того чтобы зафиксировать рулевое колесо в требуемом положении, переведите рычаг фиксатора ① в исходное положение.

### РЕГУЛИРОВКА ВЫЛЕТА

Нажмите рычаг фиксатора ① вниз и переместите рулевое колесо вперед или назад ③ в нужное положение. Для того чтобы зафиксировать рулевое колесо в требуемом положении, переведите рычаг фиксатора ① в исходное положение.

- Перемещайте рулевое колесо вперед или назад до достижения нужного положения.
- Перемещайте рулевое колесо вверх или вниз до достижения нужного положения.

## СТОЯНОЧНЫЙ ТОРМОЗ

### **⚠ ОПАСНОСТЬ**

- Перед началом движения убедитесь в том, что стояночный тормоз полностью выключен. В противном случае возможно повреждение тормозного механизма, что может привести к аварии.
- Не выключайте стояночный тормоз, находясь снаружи автомобиля.
- Не оставляйте автомобиль на стоянке с включенной передачей вместо включения стояночного тормоза. При постановке автомобиля на стоянку убедитесь, что стояночный тормоз полностью включен.
- Не оставляйте детей в автомобиле без присмотра. Если они отключат стояночный тормоз, это может привести к несчастному случаю.

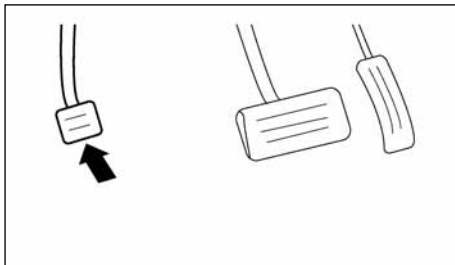

**Включение стояночного тормоза:** Полностью выжмите педаль стояночного тормоза.

**Выключение стояночного тормоза:**

1. Нажмите до упора педаль рабочего тормоза.
2. Установите рычаг селектора в положение P (Стоянка).

3. С усилием нажмите педаль стояночного тормоза, чтобы выключить его.
4. Перед тем как трогаться с места, проверьте, не светится ли индикатор тормозной системы.

## СОЛНЦЕЗАЩИТНЫЕ КОЗЫРЬКИ

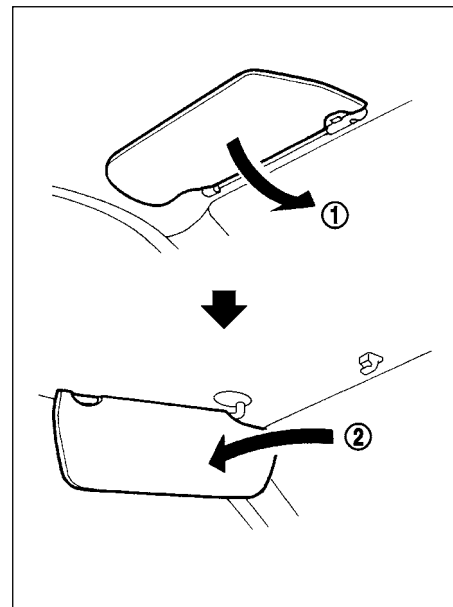

1. Для защиты от солнечных лучей спереди поверните солнцезащитный козырек вниз ①.
2. Для защиты от солнца сбоку снимите солнцезащитный козырек с центральной опоры и поверните его вбок ②.

## ЗЕРКАЛА

### ВНИМАНИЕ

- После использования верните удлинитель солнцезащитного козырька в исходное положение.
- Нельзя поворачивать солнцезащитный козырек вниз, прикладывая к нему большое усилие.

### КОСМЕТИЧЕСКИЕ ЗЕРКАЛА

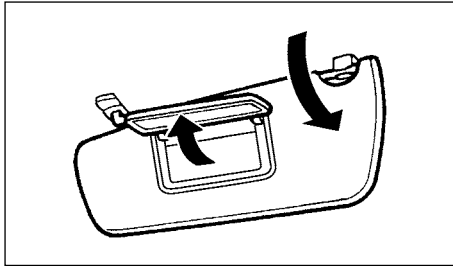

Для того чтобы воспользоваться косметическим зеркалом, откиньте вниз солнцезащитный козырек и откройте крышку зеркала. Подсветка зеркала на солнцезащитном козырьке (для некоторых вариантов исполнения автомобиля) включается при открывании крышки этого зеркала.

### ВНУТРЕННЕЕ ЗЕРКАЛО ЗАДНЕГО ВИДА

Внутреннее зеркало заднего вида с ручным включением режима «ночь» (для некоторых вариантов исполнения автомобиля)

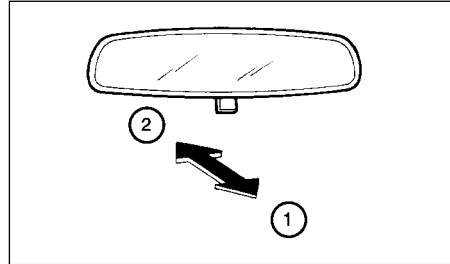

Переключение зеркала в ночное положение ① помогает уменьшить ослепление от света фар автомобилей, движущихся сзади.

При движении в светлое время установите зеркало в дневное положение ②.

### ⚠ ОПАСНОСТЬ

Используйте ночное положение зеркала только при необходимости, поскольку оно несколько ухудшает условия заднего обзора.

Зеркало заднего вида с автоматическим уменьшением коэффициента отражения (для некоторых вариантов исполнения автомобиля)

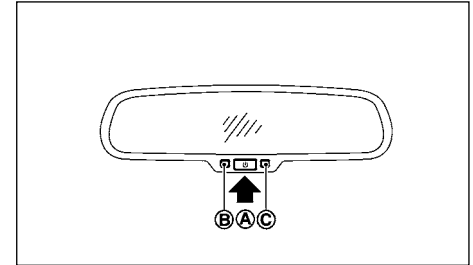

Внутреннее зеркало заднего вида обладает способностью автоматически изменять коэффициент отражения в темное время суток в зависимости от интенсивности падающего на датчик ③ света от фар движущихся сзади автомобилей. Функция уменьшения коэффициента отражения зеркала заднего вида работает только при положении ON выключателя зажигания. Индикатор ② указывает на рабочее состояние системы.

Внутреннее зеркало заднего вида с автоматическим уменьшением коэффициента отражения можно отключить, нажав кнопку ①. Индикатор ② погаснет, указывая на отключение системы.

### ВНИМАНИЕ

Не загромождайте никакими предметами датчик ③ и не допускайте попадания на него чистящих составов для стекол. Это может повлиять на чувствительность датчиков, что приведет к неправильному функционированию системы.

## НАРУЖНЫЕ ЗЕРКАЛА ЗАДНЕГО ВИДА

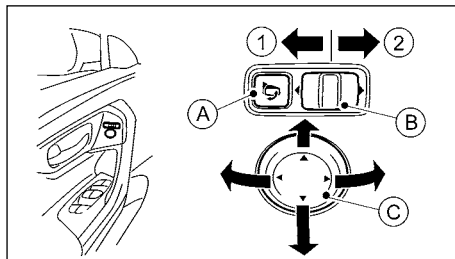

### **⚠ ОПАСНОСТЬ**

- Непрерывная работа привода механизма складывания наружного зеркала заднего вида может привести к его отключению.
- Не прикасайтесь к зеркалам, когда они находятся в движении. Несоблюдение этого требования может привести к защемлению пальцев и поломке зеркала.
- Запрещается движение автомобиля со сложенными наружными зеркалами заднего вида. Это ухудшает обзор в заднем направлении и может привести к дорожно-транспортному происшествию.
- Если вы будете складывать или раскладывать наружные зеркала заднего вида вручную, то существует вероятность того, что во время движения автомобиля зеркало повернется вперед или назад. Если наружные зеркала заднего вида были сложены вручную, не забудьте перед поездкой отрегулировать их положение с помощью электропривода.
- Запрещается регулировать положение зеркал во время движения автомобиля. Вы можете потерять контроль над автомобилем, что чревато дорожно-транспортным происшествием.

- Объекты, видимые в наружные зеркала заднего вида, кажутся дальше, чем они находятся на самом деле. Будьте осторожны при выполнении перестроения или поворота направо или налево. Пользование только этими зеркалами может стать причиной дорожно-транспортного происшествия. Используйте внутреннее зеркало заднего вида или обернитесь через плечо, чтобы правильно оценить расстояние до автомобилей, находящихся сзади.

Положение наружных зеркал можно отрегулировать, только если выключатель зажигания находится в положении АСС или ON.

Складывание – дистанционное управление (для некоторых вариантов исполнения автомобиля)

Наружные зеркала заднего вида автоматически складываются при нажатии кнопки привода складывания наружных зеркал (А). Для установки зеркал в рабочее положение снова нажмите эту кнопку.

Электрическая регулировка зеркал (для некоторых вариантов исполнения автомобиля)

Сдвиньте переключатель влево ① или вправо ② для выбора левого или правого наружного зеркала заднего вида, затем отрегулируйте положение этого зеркала при помощи переключателя (С), как показано на иллюстрации.

Обогрев зеркал (для некоторых вариантов исполнения автомобиля)

Наружные зеркала заднего вида оборудованы электрообогревом для удаления инея, снега и льда. Для получения дополнительной информации см. раздел «Выключатель обогревателя заднего стекла» главы «2. Приборная панель и органы управления».

Ручное складывание наружных зеркал заднего вида (для некоторых вариантов исполнения автомобиля)

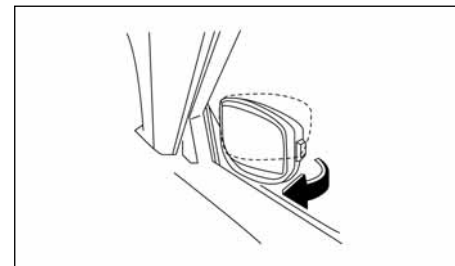

Для того чтобы сложить наружное зеркало заднего вида поверните его по направлению к автомобилю.

ДЛЯ ЗАМЕТОК

## 4 Информационный дисплей, система отопления и кондиционирования воздуха, аудиосистема и телефон

Меры предосторожности .....	4-2	Меры предосторожности при эксплуатации аудиосистемы .....	4-21
Монитор заднего обзора (для некоторых вариантов исполнения автомобиля) ...	4-2	Уход за дисками CD/DVD/USB .....	4-28
Чтение линий на дисплее.....	4-3	Антенна .....	4-28
Разница между прогнозируемыми и действительными расстояниями .....	4-3	Аудиосистема с радиоприемником FM-AM и проигрывателем компакт-дисков (для некоторых вариантов исполнения автомобиля) .....	4-29
Настройка дисплея.....	4-5	Работа устройства USB .....	4-32
Рекомендации по эксплуатации системы.....	4-5	Управление устройством iPod .....	4-33
Монитор кругового обзора (для некоторых вариантов исполнения автомобиля).....	4-6	Прямое воспроизведение звука аудиоустройства Bluetooth® (для некоторых вариантов исполнения автомобиля) .....	4-35
Действие .....	4-8	Разъем USB и разъем AUX.....	4-35
Направляющие линии .....	4-9	Органы управления аудиосистемой, расположенные на рулевом колесе ...	4-36
Разница между прогнозируемыми и действительными расстояниями ...	4-11	Система управления мобильным телефоном Bluetooth® Hands-Free (для некоторых вариантов исполнения автомобиля – автомобили без навигационной системы).....	4-36
Угловые вспомогательные ультразвуковые датчики .....	4-13	Соответствие законодательным требованиям .....	4-38
Обнаружение движущихся объектов (MOD).....	4-13	Пользование системой .....	4-38
Рекомендации по эксплуатации системы.....	4-15	Кнопки управления .....	4-38
Вентиляционные решетки .....	4-16	Настройка .....	4-39
Отопитель и кондиционер воздуха .....	4-17	Система NissanConnect (для некоторых вариантов исполнения автомобиля) .....	4-41
Автоматическое управление.....	4-18	Переключатели на рулевом колесе.....	4-41
Ручное управление .....	4-18	Мобильный телефон или радиостанция CB.....	4-42
Рекомендации по эксплуатации системы .....	4-19		
Техническое обслуживание системы кондиционирования воздуха .....	4-20		
Аудиосистема .....	4-21		

## МЕРЫ ПРЕДОСТОРОЖНОСТИ

### ОПАСНОСТЬ

- Не регулируйте органы управления дисплеем, системой отопления и кондиционирования воздуха или аудиосистемой во время движения, полностью сосредоточьте внимание на дорожной обстановке.
- Если в компоненты системы попали инородные предметы, если на них были пролиты какие-либо жидкости, если при работе системы вы заметили дым или иные необычные признаки, немедленно прекратите пользование этой системой и обратитесь на сервисную станцию официального дилера NISSAN. Продолжение эксплуатации системы при подобных условиях может привести к аварии, пожару или удару электрическим током.
- Запрещается разбирать или вносить какие-либо изменения в данную систему. В противном случае это может привести к аварии, пожару или удару электрическим током.
- Для просмотра на центральном дисплее изображений от внешних источников сигнала, остановите автомобиль в безопасном месте и включите стояночный тормоз.

### ВНИМАНИЕ

Не пользуйтесь этой системой в течение продолжительного времени при неработающем двигателе во избежание разряда аккумуляторной батареи.

## МОНИТОР ЗАДНЕГО ОБЗОРА (для некоторых вариантов исполнения автомобиля)

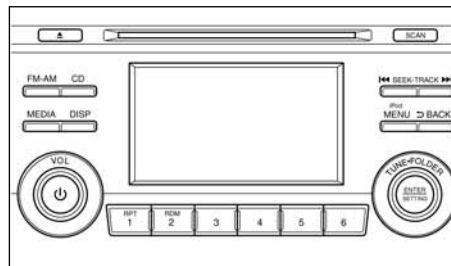

При переводе рычага селектора коробки передач в положение R (Задний ход) на мониторе будет показана обстановка вокруг задней части автомобиля (для некоторых вариантов исполнения автомобиля).

Данная система призвана помочь водителю обнаружить присутствие достаточно больших неподвижных объектов вблизи автомобиля во избежание его повреждения. Эта система не обнаруживает небольшие предметы, находящиеся ниже уровня заднего бампера, и может не обнаружить объекты, расположенные слишком близко к бамперу.

### ОПАСНОСТЬ

- Монитор заднего обзора является удобной системой, однако ее наличие не отменяет необходимости предпринимать обычные меры предосторожности при движении задним ходом. Обязательно обернитесь и убедитесь в безопасности маневра, прежде чем начинать движение задним ходом. Двигайтесь задним ходом только с малой скоростью.

- Расстояние до объектов на мониторе отличается от действительного, потому что камера заднего вида имеет широкоугольный объектив. На мониторе заднего обзора предметы кажутся находящимися ближе, чем в действительности, как и при наблюдении через внутреннее или наружные зеркала заднего вида.
- Перед началом движения задним ходом убедитесь в том, что крышка багажника надежно закрыта.
- Монитор заднего вида не позволяет видеть зону под бампером и по углам бампера из-за ограниченного поля охвата объектива камеры.
- Следите за тем, чтобы объектив камеры заднего обзора не был ничем закрыт.
- При мойке автомобиля струей воды под высоким давлением не допускайте попадания струи воды в камеру. В противном случае попадание воды внутрь камеры может привести к конденсации влаги на линзе объектива, к неисправности камеры, возгоранию или к поражению электрическим током.
- Оберегайте камеру заднего вида от ударных воздействий. Она представляет собой прецизионное (высокоточное) устройство. В противном случае может нарушиться функционирование камеры или возникнуть неисправность, которая может привести к возгоранию или к поражению электрическим током.

### ВНИМАНИЕ

Будьте осторожны, чтобы не поцарапать линзу камеры при очистке от снега или грязи.

## ЧТЕНИЕ ЛИНИЙ НА ДИСПЛЕЕ

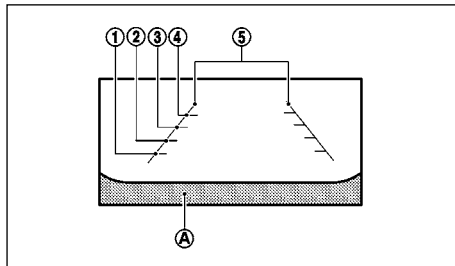

На мониторе будут показаны линии, которые указывают ширину автомобиля и расстояние до препятствия относительно линии бампера (А).

### Линии, указывающие расстояние до препятствия:

Эти линии указывают расстояние, оставшееся между препятствием и бампером автомобиля.

- Красная линия ①: примерно 0,5 м
- Желтая линия ②: примерно 1 м
- Зеленая линия ③: примерно 2 м
- Зеленая линия ④: примерно 3 м

### Линии, указывающие ширину автомобиля ⑤:

Эти линии указывают габаритную ширину автомобиля при движении задним ходом.

## РАЗНИЦА МЕЖДУ ПРОГНОЗИРУЕМЫМИ И ДЕЙСТВИТЕЛЬНЫМИ РАССТОЯНИЯМИ

Линию расстояния до препятствия и линию ширины автомобиля можно использовать только для справки, и только в том случае, когда автомобиль находится на ровной дороге с твердым покрытием. Расстояние до препятствия, наблюдаемое на мониторе, служит только для справки и может отличаться от фактического расстояния между автомобилем и показанным препятствием.

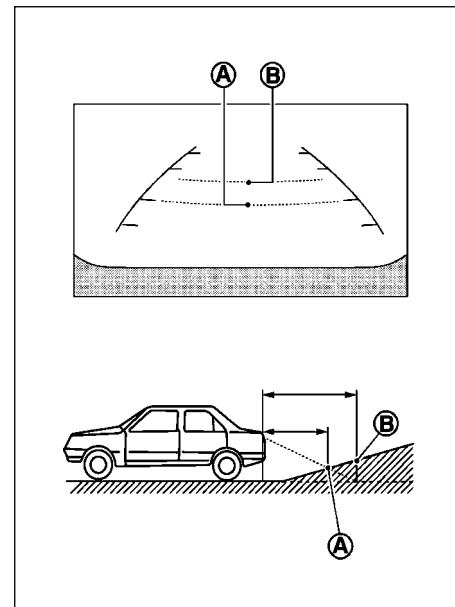

### Движение задним ходом на крутой подъем

При движении задним ходом по крутому подъему, линии расстояния до препятствия и линии габаритной ширины автомобиля на дисплее показывают меньшее расстояние до препятствия, чем на самом деле. Например, дисплей показывает расстояние 1 м до точки (А), однако фактическое место на подъеме, удаленное на 1 м от автомобиля – это точка (В). Обратите внимание, что любой предмет на подъеме, на самом деле расположен дальше, чем это кажется на дисплее.

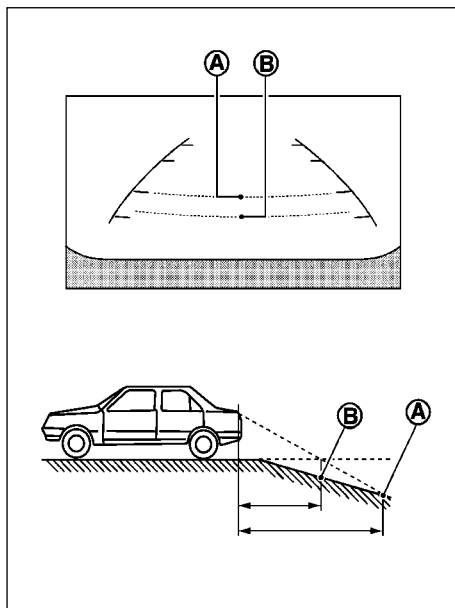

#### Движение задним ходом на крутом спуске

При движении задним ходом по крутому спуску, линии расстояния до препятствия и линии габаритной ширины автомобиля на дисплее показывают большее расстояние, чем на самом деле. Например, дисплей показывает расстояние 1,0 м до точки (А), однако фактическая точка на спуске, удаленная на 1,0 м от автомобиля – это точка (В). Обратите внимание, что любой предмет на спуске на самом деле расположен дальше, чем это кажется на дисплее.

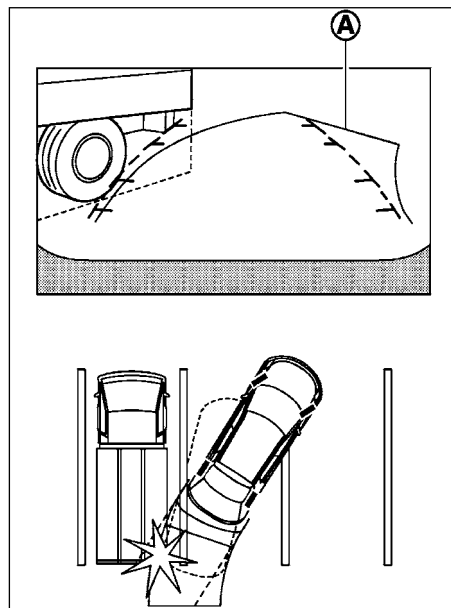

#### Движение задним ходом около выступающих предметов

Линии прогнозируемой траектории (А) не касаются объектов на дисплее. Однако автомобиль может задеть препятствие, если оно выступает за фактическую траекторию движения.

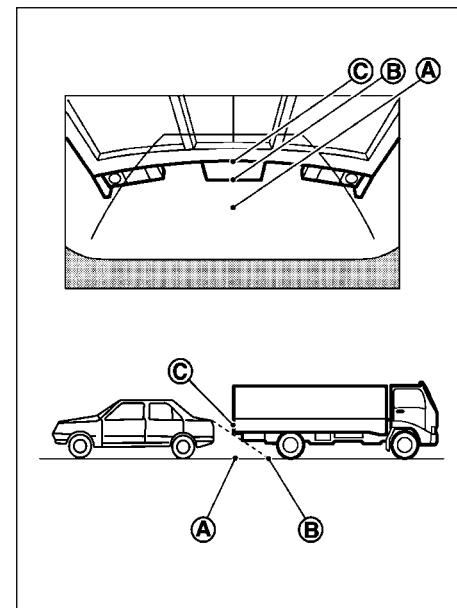

#### Движение задним ходом позади выступающих предметов

Расстояние до точки (С), показанное на дисплее, выглядит большим, чем до точки (В). Однако на самом деле расстояние до точки (С) такое же, как и до точки (А). Автомобиль может задеть препятствие при движении задним ходом к месту (А), если препятствие выступает за пределы фактической траектории движения.

## НАСТРОЙКА ДИСПЛЕЯ

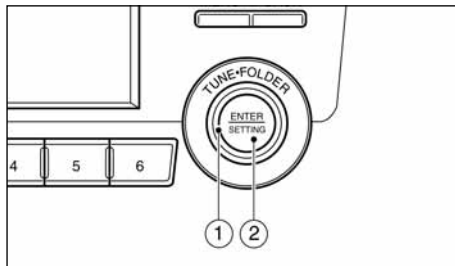

Без навигационной системы

Для настройки монитора заднего обзора нажмите кнопку ENTER/SETTING ② при включенном экране монитора заднего обзора. При каждом нажатии кнопки ENTER/SETTING ② выбирается следующий пункт меню. Для настройки каждого пункта меню вращайте ручку TUNE-FOLDER ①.

### Возможные пункты настройки

- Яркость
- Контрастность
- Язык\*

Пункты настройки исчезнут с экрана и дисплей вернется к исходному экрану, если нажать кнопку ENTER/SETTING ②, когда выбран последний пункт настройки, или не производить никаких действий с экраном.

\*: Можно изменить только язык отображения предупреждающих сообщений на экране камеры.

## РЕКОМЕНДАЦИИ ПО ЭКСПЛУАТАЦИИ СИСТЕМЫ

### ВНИМАНИЕ

При переводе рычага переключения коробки передач в положение R (Задний ход) экран дисплея автоматически переключится в режим монитора заднего обзора. Однако при этом вы можете продолжать слушать аудиосистему.

Для появления на экране изображения от камеры заднего вида и для переключения дисплея в обычный режим работы может потребоваться некоторое время после перевода рычага переключения передач в положение R (Задний ход) или после переключения из положения R (Задний ход) в другое положение. Изображение предметов может быть искажено до момента полного включения монитора заднего вида.

При слишком высокой или низкой температуре изображение предметов на мониторе может быть нечетким. Это не является признаком неисправности.

- При попадании в объектив камеры сильного луча света изображение предметов на мониторе может быть нечетким. Это не является признаком неисправности.
  - Вы можете заметить на предметах вертикальные линии. Это может быть вызвано сильным отражением света от бампера. Это не является признаком неисправности.
  - Экран может мерцать при флуоресцентном освещении. Это не является признаком неисправности.
  - Вы можете заметить на предметах вертикальные линии. Это может быть вызвано сильным отражением света от бампера. Это не является признаком неисправности.
  - Экран может мерцать при флуоресцентном освещении. Это не является признаком неисправности.
  - Цвет предметов на мониторе заднего вида может отличаться от действительного.
- В условиях низкой освещенности и ночью изображение предметов на мониторе может быть нечетким. Это не является признаком неисправности.
  - В условиях низкой освещенности и ночью изображение предметов на мониторе может быть нечетким.
  - При попадании на объектив камеры заднего вида грязи, дождя или снега изображение предметов на мониторе может быть нечетким. Очистите объектив камеры.
  - Запрещается использовать для чистки объектива камеры спирт, бензин и другие растворители. Это приведет к помутнению объектива и искажению цветопередачи. Для чистки объектива камеры используйте мягкую ткань, смоченную раствором нейтрального моющего средства, а затем протрите объектив сухой мягкой тканью.
  - Будьте осторожны, чтобы не повредить объектив камеры, так как это повлияет на изображение на экране монитора.
  - Запрещается наносить полироль на объектив камеры. При попадании полироли или воска на крышку объектива камеры промойте ее при помощи мягкой чистой ткани, смоченной раствором нейтрального моющего средства.

## МОНИТОР КРУГОВОГО ОБЗОРА (для некоторых вариантов исполнения автомобиля)

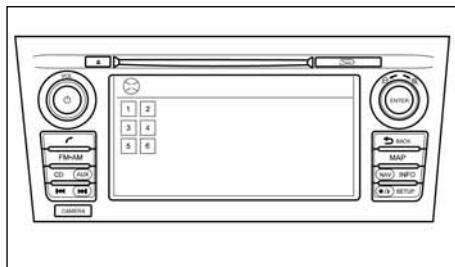

Автомобили, оборудованные навигационной системой

При положении ON выключателя зажигания нажмите кнопку **<CAMERA>** или переведите рычаг селектора коробки передач в положение R (Задний ход), чтобы включить монитор кругового обзора. На мониторе будет показано положение автомобиля с различных точек обзора.

### ПРИМЕЧАНИЕ

При первом включении угловые линии мигают желтым цветом в течение трех секунд. Это не является признаком неисправности, однако напоминает о том, чтобы быть внимательным.

#### Возможные точки обзора:

- Вид «с высоты птичьего полета»  
На мониторе будет показана обстановка вокруг автомобиля.
- Вид сбоку-спереди  
На мониторе будет показана обстановка впереди и вокруг колеса со стороны переднего пассажира.
- Вид вперед  
На дисплее будет показана обстановка перед автомобилем.

- Вид назад

На дисплее будет показана обстановка позади автомобиля.

Эта система призвана помочь водителю в таких ситуациях, как постановка автомобиля на узкое парковочное место, или «параллельная» парковка.

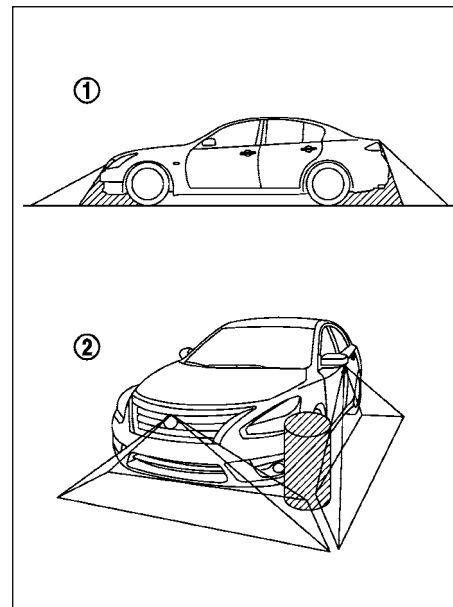

Имеются некоторые зоны, в которых система не сможет показать препятствия. При включении переднего или заднего обзора система может не обнаружить препятствия, расположенные на земле или находящиеся ниже бампера ①. При обзоре «с высоты птичьего полета» камера может не обнаружить высокое препятствие на стыке зон обзора ②.

## ОПАСНОСТЬ

- Система кругового обзора предназначена для использования в дневное время суток. Не используйте систему в условиях плохой освещенности.
- Монитор кругового обзора повышает удобство управления автомобилем. Он не может полностью заменить необходимые меры предосторожности, так как имеются зоны, в которых система не может обнаружить присутствие препятствий. В частности, непросматриваемыми являются зоны по углам кузова автомобиля, где препятствия не обнаруживаются ни на виде «с высоты птичьего полета», ни на видах спереди или назад. Прежде чем начинать движение, обязательно проверьте обстановку вокруг автомобиля через окна и при помощи зеркал заднего вида. Водитель всегда несет ответственность за обеспечение безопасности при постановке автомобиля на стоянку или выполнении других маневров.
- Не пользуйтесь монитором кругового обзора при сложенных наружных зеркалах заднего вида, и убедитесь в том, что крышка багажника закрыта, прежде чем начинать движение автомобиля при помощи монитора заднего обзора.
- Расстояние между предметами, видимое на мониторе кругового обзора, отличается от действительного.
- Камеры установлены над решеткой радиатора, зеркалами заднего вида и над задним регистрационным знаком. Следите за тем, чтобы объективы камер не были ничем закрыты.
- При мойке автомобиля струей воды под высоким давлением не допускайте попадания струи воды в камеры. В противном случае попадание воды внутрь камеры может привести к конденсации влаги на линзе объектива, к неисправности камеры, возгоранию или к поражению электрическим током.

- Оберегайте камеры кругового обзора от ударных воздействий. Камеры являются прецизионными (высокоточными) устройствами. В противном случае может нарушиться функционирование камеры кругового обзора или возникнуть неисправность, которая может привести к возгоранию или к поражению электрическим током.

## ВНИМАНИЕ

Старайтесь не поцарапать линзы, расположенные перед камерой, при очистке от снега или грязи.

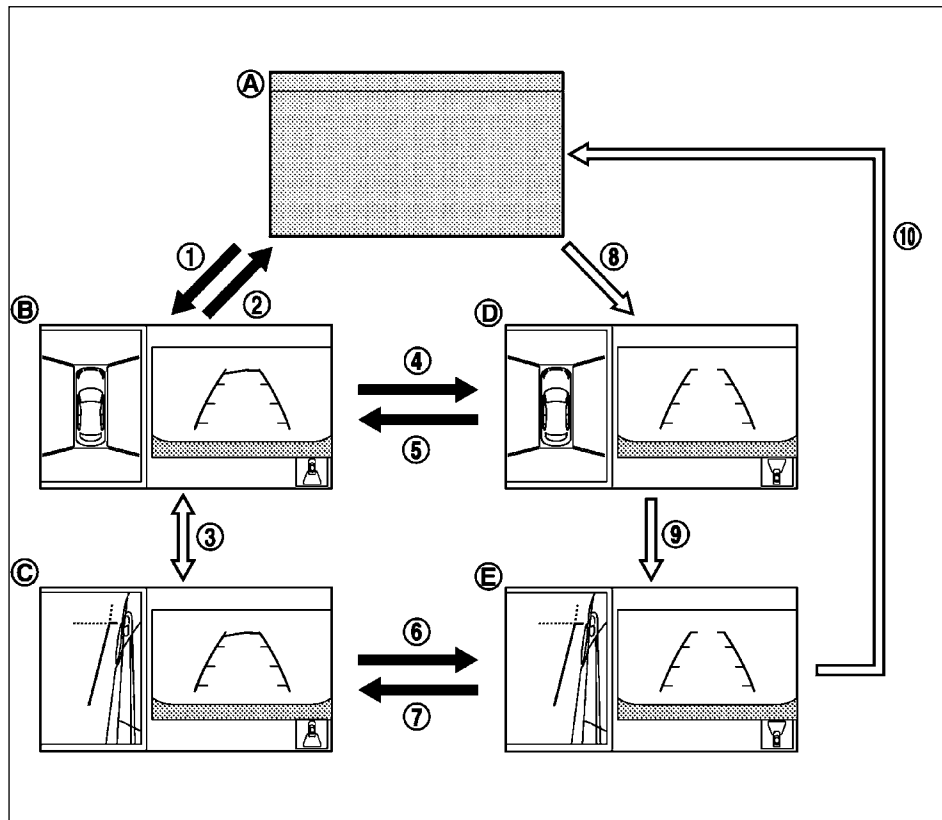

➡ : Рычаг переключения в положении R (Задний ход)

⇨ : Нажмите кнопку <CAMERA>

Ⓐ: Экран аудиосистемы или навигационной системы перед включением монитора кругового обзора.

Ⓑ: Вид назад и вид «с высоты птичьего полета»

Ⓒ: Вид назад и боковая часть переднего плана

Ⓓ: Вид вперед и вид «с высоты птичьего полета»

Ⓔ: Вид вперед и боковая часть переднего плана

## ДЕЙСТВИЕ

Монитор кругового обзора разделен на передний, левый, задний и правый экраны. Вы можете видеть на экране сочетание видов с различных точек зрения, как показано на рисунке.

## Включение монитора кругового обзора

### Перемещение рычага переключения коробки передач

- При переводе рычага переключения коробки передач в положение R (Задний ход) ①, когда на дисплее показан вид с другой точки обзора Ⓐ, включается монитор кругового обзора и на дисплее выводится вид назад и вид «с высоты птичьего полета» Ⓑ. Монитор кругового обзора вновь вернется к предыдущему экрану при переводе рычага переключения из положения R (Задний ход) ②.
- Отображение на экране со стороны водителя переключится на обзор назад (Ⓑ или Ⓒ), когда рычаг переключения будет переведен в положение R (Задний ход) (⑤ или ⑦). Отображение вернется к обзору вперед (Ⓓ или Ⓔ), когда рычаг переключения будет переведен из положения R (Задний ход) (④ или ⑥).

### Кнопка <CAMERA>

- При нажатии кнопки <CAMERA> **ⓐ**, когда на дисплее не отображается монитор кругового обзора **Ⓐ**, включается монитор кругового обзора и отображается экран вида вперед/вида «с высоты птичьего полета» **Ⓓ**.
- Когда на левой стороне экрана (**Ⓑ** или **Ⓒ**) отображен вид назад, то на правой стороне экрана при нажатии кнопки <CAMERA> **ⓑ** происходит переключение между видом «с высоты птичьего полета» **Ⓑ** и видом спереди и сбоку **Ⓒ**.
- Когда на экране отображается обзор вперед/вид «с высоты птичьего полета» **Ⓓ**, то при нажатии кнопки <CAMERA> **ⓐ** происходит переключение с вида направо на вид спереди и сбоку **Ⓔ**. При повторном нажатии кнопки <CAMERA> **ⓐ** будет отображен экран, который был включен до перехода на монитор кругового обзора **Ⓐ**.

### НАПРАВЛЯЮЩИЕ ЛИНИИ

#### **⚠** ОПАСНОСТЬ

- Линию расстояния до препятствия и линии, ограничивающие габаритный коридор автомобиля по ширине можно использовать только для справки и только в том случае, когда автомобиль находится на ровной дороге с твердым покрытием. Расстояние до препятствия, наблюдаемое на мониторе, служит только для справки и может отличаться от фактического расстояния между автомобилем и показанным препятствием.
- Используйте линии на дисплее и вид «с высоты птичьего полета» для справки. Расположение линий на дисплее и вид «с высоты птичьего полета» в значительной степени зависят от количества пассажиров в автомобиле, уровня топлива в баке, расположения автомобиля, состояния дороги и ее уклона.

- Если на автомобиле будут установлены шины иного размера, линия предсказанного курса и вид «с высоты птичьего полета» могут отличаться от действительности.
- При движении на подъем предметы на мониторе кажутся расположенными ближе, чем на самом деле. При движении на спуск предметы на мониторе кажутся расположенными дальше, чем на самом деле. Пользуйтесь зеркалами заднего вида или обернитесь через плечо, чтобы правильно оценить расстояние до препятствий.
- На мониторе заднего обзора предметы кажутся находящимися ближе, чем в действительности, как и при наблюдении через внутреннее или наружные зеркала заднего вида.
- На дороге, покрытой снегом, или на скользкой дороге действительная траектория движения автомобиля может отличаться от прогнозируемой траектории.
- Показанная на мониторе прогнозируемая траектория движения может быть слегка смещена вправо, так как камера заднего вида установлена не точно по центру автомобиля.

Линии, ограничивающие габаритный коридор автомобиля по ширине, и линии прогнозируемой траектории движения на мониторе выглядят шире, чем действительная ширина автомобиля и ширина его фактического габаритного коридора.

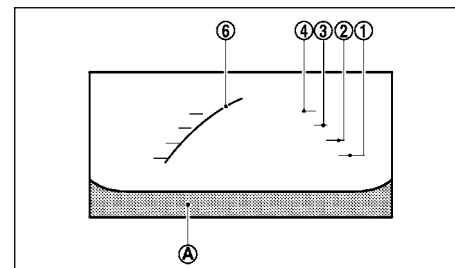

Вид вперед

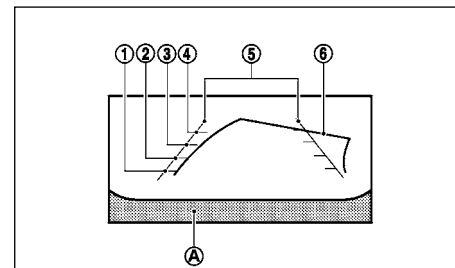

Вид назад

### Вид вперед и назад

На мониторе будут показаны линии, которые указывают ширину автомобиля и расстояние до препятствия относительно кузова автомобиля **Ⓐ**.

#### Линии, указывающие расстояние до препятствия:

Эти линии указывают расстояние, оставшееся между препятствием и кузовом автомобиля.

- Красная линия **ⓐ**: примерно 0,5 м

- Желтая линия ②: примерно 1 м
- Зеленая линия ③: примерно 2 м
- Зеленая линия ④: примерно 3 м

Линии, ограничивающие габаритный коридор автомобиля по ширине, и статические линии прогнозируемой траектории движения ⑤:

Эти линии указывают габаритную ширину автомобиля при движении задним ходом.

Линии прогнозируемой траектории ⑥:

Эти линии указывают прогнозируемую траекторию автомобиля при движении. Линии прогнозируемой траектории появляются на дисплее при повороте рулевого колеса. Линии, указывающие прогнозируемую траекторию движения, будут изменяться в зависимости от угла поворота рулевого колеса, и не будут появляться на дисплее, если рулевое колесо находится в среднем положении. Передняя камера не передает изображение на дисплей, если скорость автомобиля превышает 10 км/ч.

### **⚠ ОПАСНОСТЬ**

- Расстояние между предметами, видимое на виде назад, отличается от действительного. На мониторе заднего обзора предметы кажутся находящимися ближе, чем в действительности, как и при наблюдении через внутреннее или наружные зеркала заднего вида.
- На дороге, покрытой снегом, или на скользкой дороге действительная траектория движения автомобиля может отличаться от прогнозируемой траектории.
- Линии на дисплее заднего обзора отображаются с небольшим смещением вправо, поскольку задняя камера установлена со смещением от центральной продольной оси автомобиля.

### **ВНИМАНИЕ**

Когда на дисплее показывается вид вперед и рулевое колесо повернуто на 90 градусов или менее от нейтрального положения, на дисплее будут показаны правая и левая линии прогнозируемой траектории ⑥. Когда рулевое колесо повернуто на 90 градусов и более, линия прогнозируемой траектории будет показана только со стороны, противоположной направлению поворота рулевого колеса.

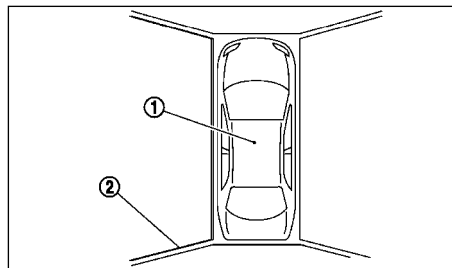

Вид «с высоты птичьего полета»

### **⚠ ОПАСНОСТЬ**

- При виде «с высоты птичьего полета» предметы кажутся расположенными дальше, чем на самом деле, так как вид «с высоты птичьего полета» - это псевдоизображение, которое получается путем обработки изображений от камер, установленных в зеркалах заднего вида, а также в передней и задней части автомобиля.
- Изображение высоких предметов, таких как бордюры или другой автомобиль, расположенных на стыке зон обзора различных камер, может быть искажено или не показано.

- На дисплее не могут быть показаны предметы, находящиеся выше поля обзора камеры.
- Вид «с высоты птичьего полета» может быть искажен, если положение камеры меняется.
- Линии, нанесенные на парковке, на дисплее могут быть искажены, если они находятся на стыке поля обзора различных камер. Искажение увеличивается по мере удаления автомобиля от линии.

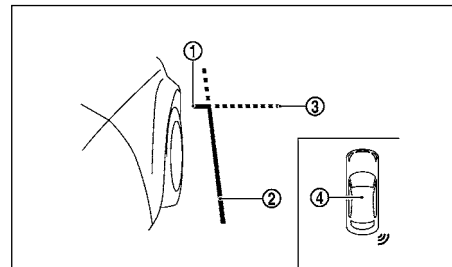

Вид боковой части переднего плана

### **Направляющие линии**

На мониторе будут показаны линии, обозначающие ширину автомобиля и ограничивающие переднюю часть кузова.

Линия ① обозначает переднюю часть автомобиля.

Линия ② обозначает габаритную ширину автомобиля с учетом наружных зеркал заднего вида.

Продолжения ③ передней ① и боковой ② линий отображаются на дисплее зеленой пунктирной линией.

Когда угол автомобиля находится слишком близко к препятствию, на дисплее появляется индикатор углового датчика ④. Пример показан на иллюстрации.

Вы можете отключить индикатор ультразвуковых угловых датчиков ④. См. раздел «Информационный дисплей автомобиля» главы «2. Приборная панель и органы управления».

### ВНИМАНИЕ

- Камера имеет пластиковую крышку. Будьте осторожны, чтобы не поцарапать кожух при очистке от снега или грязи.
- Индикатор указателей поворота может выглядеть как линия габаритной ширины автомобиля. Это не является признаком неисправности.

### РАЗНИЦА МЕЖДУ ПРОГНОЗИРУЕМЫМИ И РЕАЛЬНЫМИ РАССТОЯНИЯМИ

#### ⚠ ОПАСНОСТЬ

Линию расстояния до препятствия и линию ширины автомобиля спереди и сзади можно использовать только для справки, и только в том случае, когда автомобиль находится на ровной дороге с твердым покрытием. Расстояние до препятствия, наблюдаемое на мониторе, служит только для справки и может отличаться от фактического расстояния между автомобилем и показанным препятствием.

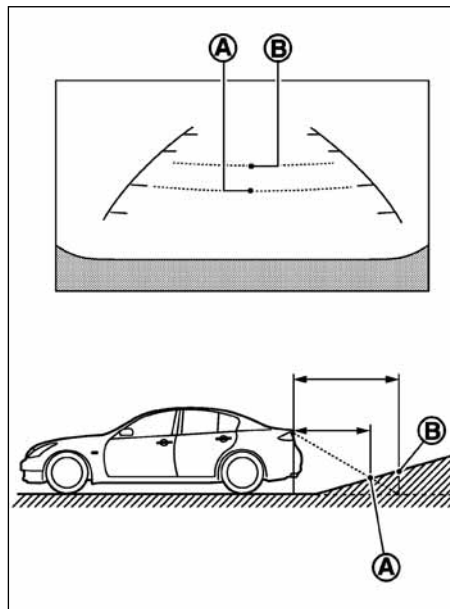

#### Движение на крутой подъем

При движении по крутому подъему линии расстояния до препятствия и линии габаритной ширины автомобиля на дисплее показывают меньшее расстояние, чем на самом деле. Например, дисплей показывает расстояние 1,0 м до точки (А), однако фактическая точка на подъеме, удаленная на 1,0 м от автомобиля – это точка (В). Обратите внимание, что любой предмет на подъеме, на самом деле расположен дальше, чем это выглядит на дисплее.

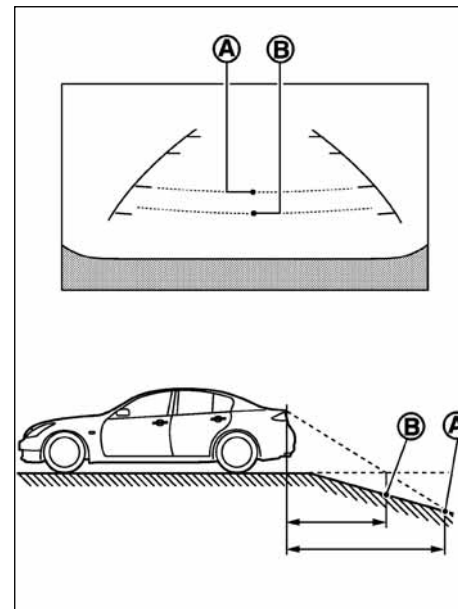

#### Движение по крутому спуску

При движении по крутому спуску линии расстояния до препятствия и линии габаритной ширины автомобиля на дисплее показывают большее расстояние, чем на самом деле. Например, дисплей показывает расстояние 1,0 м до точки (А), однако фактическая точка на спуске, удаленная на 1,0 м от автомобиля – это точка (В). Обратите внимание, что любой предмет на спуске на самом деле расположен ближе, чем это кажется на дисплее.

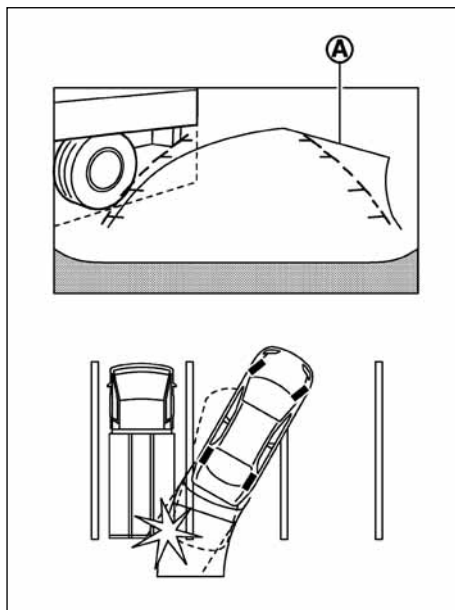

#### Движение около выступающих предметов

Линии прогнозируемой траектории (А) не касаются объектов на дисплее. Однако автомобиль может задеть препятствие, если оно выступает за фактическую траекторию движения.

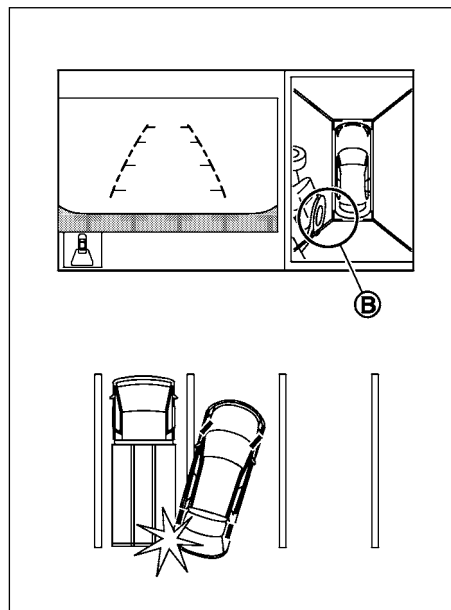

В режиме вывода на экран вида «с высоты птичьего полета» возможно наличие небольшого видимого расстояния (В) между автомобилем и препятствием.

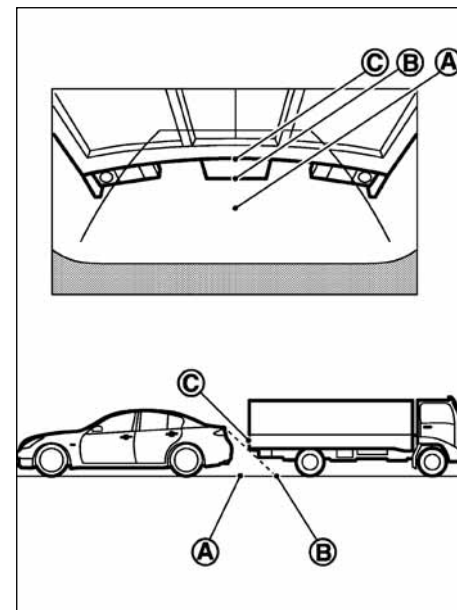

#### Приближение к выступающему предмету

Расстояние до точки (С), показанное на дисплее, выглядит большим, чем до точки (В). Однако на самом деле расстояние до точки (С) такое же, как и до точки (А). Автомобиль может задеть препятствие при движении задним ходом к месту (А), если препятствие выступает за пределы фактической траектории движения.

## УГЛОВЫЕ ВСПОМОГАТЕЛЬНЫЕ УЛЬТРАЗВУКОВЫЕ ДАТЧИКИ

Когда угол автомобиля приближается к препятствию при включенном мониторе кругового обзора, на дисплее появляется индикатор и звучит звуковой сигнал, включаемый ультразвуковым угловым датчиком, чтобы предупредить водителя. Цвет индикатора углового ультразвукового датчика и характер звукового сигнала изменяются в зависимости от расстояния до препятствия.

Следите за тем, чтобы угловые ультразвуковые датчики (расположенные в облицовке переднего и заднего бампера) не были закрыты грязью, снегом или льдом. Запрещается использовать острые предметы при очистке ультразвуковых датчиков. Если ультразвуковые датчики будут загрязнены, точность их функционирования значительно снижается. Звуковой сигнал и отображение индикатора ультразвукового датчика могут быть включены или выключены, а уровень громкости звукового сигнала и радиус действия датчиков могут быть отрегулированы. (См. раздел «Информационный дисплей автомобиля» главы «2. Приборная панель и органы управления».)

### ОПАСНОСТЬ

- Угловые ультразвуковые датчики предназначены только для подачи предупреждения водителю, но они не могут предотвратить контакт с препятствием.
- Различные цвета индикатора угловых ультразвуковых датчиков и линий расстояния на виде спереди/сзади означают различное расстояние до препятствия.
- Неблагоприятные погодные условия могут повлиять на функционирование системы помощи при парковке. При этом может уменьшиться радиус действия системы, а также возможна подача ложных сигналов.
- Данная система призвана помочь водителю обнаружить присутствие достаточно больших неподвижных объек-

тов около автомобиля во избежание его повреждения. Эта система не обнаруживает небольшие предметы, находящиеся ниже уровня бампера, и может не обнаружить объекты, расположенные слишком близко к бамперу или на земле.

- Если бампер поврежден, смещен или деформирован, то зона действия системы может измениться, что приведет к неправильной оценке расстояния до препятствий или к подаче ошибочных сигналов.

### ВНИМАНИЕ

В салоне автомобиля должно быть как можно тише, чтобы вы могли слышать звуковые сигналы.

## ОБНАРУЖЕНИЕ ДВИЖУЩИХСЯ ОБЪЕКТОВ (MOD)

Система обнаружения движущихся объектов (MOD) может сообщать водителю о движущихся объектах вокруг автомобиля при выезде из гаражей, маневрировании на парковках и в других обстоятельствах.

Система MOD обнаруживает движущиеся объекты с помощью технологии обработки изображений, показываемых на дисплее.

Система MOD работает при следующих условиях, когда на дисплей выводится изображение с камеры:

- Если рычаг переключения находится в положении P (Стоянка) или N (Нейтраль) и автомобиль неподвижен, система обнаруживает движущиеся объекты в режиме обзора «с высоты птичьего полета». Система MOD не будет работать, если происходит перемещение наружного зеркала заднего вида или открыта любая дверь.
- Если рычаг переключения находится в положении D (Движение) и скорость автомобиля менее примерно 8 км/ч, система MOD обнаруживает движущиеся объекты в режиме вида вперед.

- Если рычаг переключения находится в положении R (Движение) и скорость автомобиля менее примерно 8 км/ч, система MOD обнаруживает движущиеся объекты в режиме вида назад. Система MOD не будет работать, если открыта крышка багажника.

Система MOD не обнаруживает движущиеся объекты в режиме вида боковой части переднего плана. Символ MOD не отображается на дисплее при этом виде.

### ОПАСНОСТЬ

- Система MOD ни в коем случае не отменяет необходимости соблюдать необходимые меры предосторожности при вождении автомобиля, и не способна предотвратить столкновение с препятствиями, окружающими автомобиль. При маневрировании всегда пользуйтесь наружными и внутренними зеркалами заднего вида и предпринимайте обычные меры предосторожности при движении задним ходом.
- Система MOD не предназначена для обнаружения окружающих неподвижных объектов.

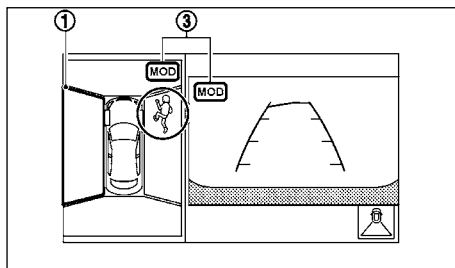

Вид «с высоты птичьего полета»

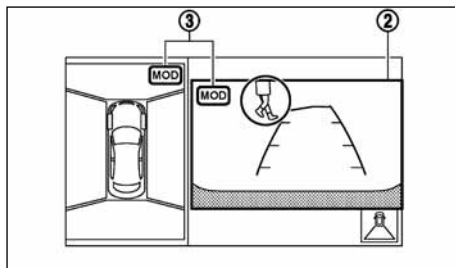

Вид вперед или вид назад

Если система MOD обнаруживает движущийся объект поблизости от автомобиля, то в том месте на изображении, где обнаружен такой объект, будет воспроизведена желтая рамка, и прозвучит звуковой сигнал. Если система MOD продолжает обнаруживать движущиеся объекты, желтая рамка на дисплее сохраняется. На виде «с высоты птичьего полета» желтая рамка ① отображается на каждом изображении с камеры (переднем, заднем, правом, левом) в зависимости от того, где обнаружены движущиеся объекты.

Желтая рамка ② отображается на каждом виде в режимах обзора вперед и обзора назад.

Если система ультразвуковых датчиков подает звуковой сигнал, то система MOD такой функцией не обладает. Голубой символ MOD отображается на дисплее, если система MOD работает. Серый символ MOD отображается на дисплее, если система MOD не работает.

Если система MOD выключена, то символ MOD ③ не отображается.

Система MOD автоматически включается при следующих условиях:

- Если рычаг переключения находится в положении R (Задний ход).
- При нажатии кнопки CAMERA для переключения из других рабочих окон на изображение с камеры на дисплее.
- Если скорость автомобиля снизится приблизительно до 8 км/ч.
- Когда выключатель зажигания переведен в положение OFF и затем снова возвращен в положение ON.

Система MOD может быть деактивирована на информационном дисплее автомобиля. См. раздел «Информационный дисплей автомобиля» главы «2. Приборная панель и органы управления».

### **⚠ ОПАСНОСТЬ**

- При слишком высоком уровне шума (например, при большой громкости аудиосистемы или при открытом окне автомобиля) вы можете не услышать предупреждающий звуковой сигнал системы.
- Возможности системы MOD будут ограничены в соответствии с окружающими условиями и находящимися вокруг объектами, например:
  - При малой контрастности между фоном и движущимися объектами.

- При наличии мигающего источника света.
- При наличии мощного источника света, например, включенных фар другого автомобиля или солнечного света.
- При неправильной ориентации камеры, например, когда наружное зеркало заднего вида сложено.
- При наличии на линзе камеры грязи, капель воды или снега.
- Когда положение движущихся объектов на дисплее не меняется.

- Система MOD может обнаружить что-либо, вроде стекающих по линзе камеры капель воды, белого дыма из выхлопной трубы, движущихся теней и т.п.
- Система MOD может работать не должным образом в зависимости от скорости, направления движения, формы или расстояния до движущихся объектов.
- Если детали вашего автомобиля, на которые крепится камера, повреждены, смещены или деформированы, то зона действия системы может измениться и система MOD может не обнаружить объекты должным образом.

## Включение или выключение системы MOD

Система MOD включается или выключается с помощью меню настроек на информационном дисплее автомобиля. См. раздел «Информационный дисплей автомобиля» главы «2. Приборная панель и органы управления».

## Неисправность системы MOD

Если на изображении присутствует оранжевый символ системы MOD, то эта система не работает должным образом. Это не влияет на нормальное управление автомобилем, но систему следует проверить на сервисной станции официального дилера NISSAN.

## Техническое обслуживание камеры

При наличии на камере грязи, капель воды или снега система MOD не будет работать должным образом. Очистите объектив камеры.

Омыватель камеры работает автоматически, если система определяет загрязненность камеры во время движения автомобиля. Через некоторое время омыватель прекращает работу.

## Яркость дисплея

Порядок регулировки яркости монитора кругового обзора описан в отдельном Руководстве по эксплуатации системы NissanConnect.

Запрещается выполнять регулировку при движении автомобиля. Убедитесь в том, что стояночный тормоз надежно затянут.

## РЕКОМЕНДАЦИИ ПО ЭКСПЛУАТАЦИИ СИСТЕМЫ

- Изображение на мониторе кругового обзора автоматически вернется к предыдущему режиму через 3 минуты после нажатия кнопки <CAMERA>, если рычаг селектора автоматической коробки передач находится в любом положении, отличном от R (Задний ход).
- При переключении режима обзора изображение может появляться на дисплее с задержкой.
- При очень высокой или очень низкой температуре экран может отображать прелатствия не очень четко. Это не является признаком неисправности.
- При попадании в объектив камеры сильного луча света изображение предметов на мониторе может быть нечетким. Это не является признаком неисправности.
- Экран может мерцать при флуоресцентном освещении. Это не является признаком неисправности.
- Цвет предметов на мониторе кругового обзора может отличаться от действительного. Это не является признаком неисправности.
- Изображение предметов на мониторе может быть нечетким, и их цвет может отличаться от действительного при низком уровне освещенности. Это не является признаком неисправности.
- Резкость изображения в режиме обзора «с высоты птичьего полета» может изменяться.
- При попадании на объектив камеры заднего вида грязи, дождя или снега изображение предметов на мониторе кругового обзора может быть нечетким. Очистите объектив камеры.
- Запрещается использовать для чистки объектива камеры спирт, бензин и другие растворители. Это приведет

к помутнению крышки объектива и искажению цвето-передачи. Для чистки объектива камеры используйте мягкую ткань, смоченную раствором нейтрального моющего средства, а затем протрите объектив сухой мягкой тканью.

- Будьте осторожны, чтобы не повредить объектив камеры, так как это повлияет на изображение на экране монитора.
- Запрещается наносить полироль на объектив камеры. При попадании полироли или воска на объектив камеры промойте объектив при помощи мягкой чистой ткани, смоченной раствором нейтрального моющего средства.

## ВЕНТИЛЯЦИОННЫЕ РЕШЕТКИ

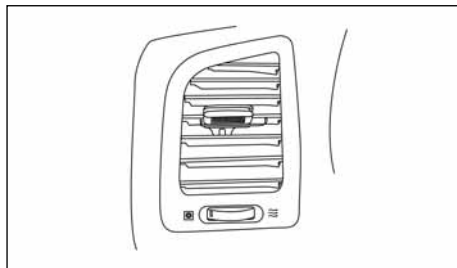

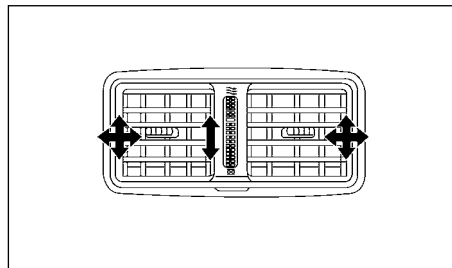

Боковые вентиляционные решетки



Против хода

Отрегулируйте направление воздушных потоков с помощью движков вентиляционных решеток.

Открывайте и закрывайте вентиляционные решетки при помощи маховичков. При повороте маховичка в сторону символа  вентиляционная решетка открывается, а при повороте в сторону символа  – закрывается.

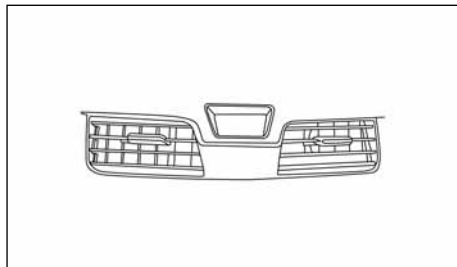



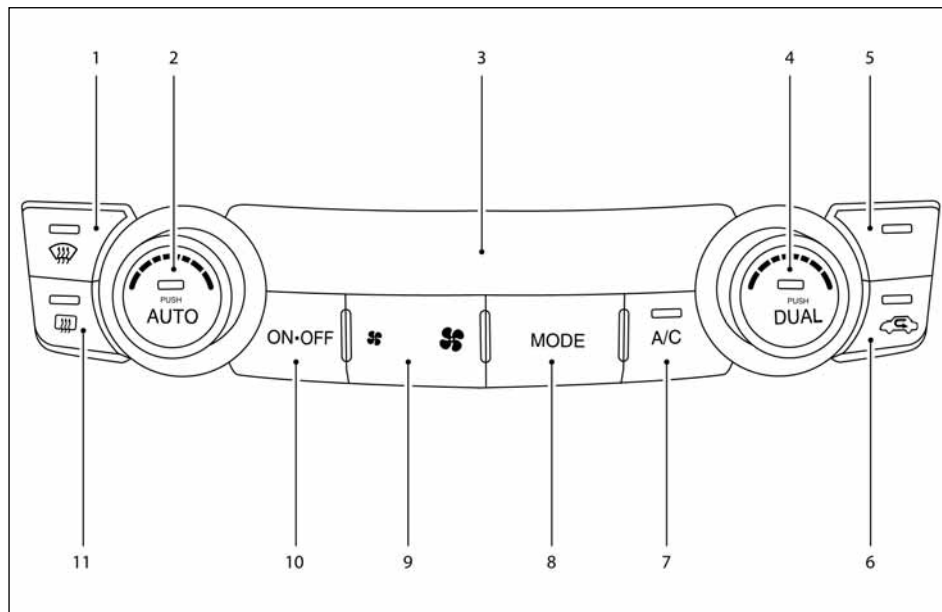

Центральные вентиляционные решетки

## ОТОПИТЕЛЬ И КОНДИЦИОНЕР ВОЗДУХА



1. Кнопка  (обдув ветрового стекла)
2. Регулятор температуры воздуха (со стороны водителя)/ Кнопка AUTO (автоматический режим работы системы климат-контроля)
3. Информационный дисплей
4. Регулятор температуры воздуха (со стороны переднего пассажира)/Кнопка DUAL (управление температурой воздуха со стороны переднего пассажира)

5.  Кнопка режима подачи наружного воздуха (для некоторых вариантов исполнения автомобиля) или  кнопка воздушного фильтра и рециркуляции воздуха (для некоторых вариантов исполнения автомобиля)
6. Кнопка  рециркуляции воздуха (для некоторых вариантов исполнения автомобиля)
7. Кнопка включения кондиционера

8. Кнопка MODE (Ручной выбор режима распределения воздуха)
9. Выключатель и регулятор скорости вращения вентилятора 
10. Кнопка ON-OFF (включено/выключено)
11. Кнопка  (обогреватель заднего стекла)

### ОПАСНОСТЬ

- Запрещено оставлять в автомобиле без присмотра малолетних детей, а также взрослых людей в беспомощном состоянии. Также не следует оставлять в салоне животных. Они могут случайно воздействовать на органы управления автомобилем, что может привести к травмам или повреждению автомобиля. Кроме того, в жаркий солнечный день температура в салоне закрытого автомобиля может быстро увеличиться до опасного уровня. Люди и животные, находящиеся в автомобиле, могут серьезно пострадать или даже погибнуть.
- Не включайте режим рециркуляции воздуха на продолжительное время, поскольку воздух в салоне потеряет свежесть, и окна могут запотеть.
- Не регулируйте режим системы отопления, вентиляции или кондиционирования воздуха во время движения.

Кондиционер и система отопления могут функционировать только при работающем двигателе. Вентилятор будет работать даже при неработающем двигателе при включенном зажигании.

### ПРИМЕЧАНИЕ

- При работе кондиционера в системе образуется конденсат, который может выливаться на дорогу под автомобилем. Это не опасно. Капли воды на дороге под автомобилем представляют собой нормальное явление.

- Если автомобиль неподвижен, выключите режим рециркуляции, чтобы в пассажирский салон поступал свежий воздух. Это поможет удалить запахи из автомобиля.
- Запахи в салоне и снаружи автомобиля могут накапливаться в блоке кондиционера и могут попасть в пассажирский салон через вентиляционные решетки.

## АВТОМАТИЧЕСКОЕ УПРАВЛЕНИЕ

### Охлаждение салона и/или отопление салона предварительно осушенным воздухом (AUTO)

Данный режим может использоваться круглый год, поскольку система автоматически поддерживает постоянную температуру воздуха в салоне. Режимы распределения воздуха и подача воздуха в салон также регулируются автоматически.

- Нажмите кнопку AUTO (Автоматический режим). (Будет светиться индикатор на кнопке и будет отображен индикатор AUTO).
- Поверните регулятор температуры влево или вправо, чтобы отрегулировать температуру воздуха, поступающего в салон.
- Для обычных условий рекомендуется установить на дисплее температуру примерно 24°C.
- Заданная температура воздуха в салоне будет поддерживаться автоматически. Режимы распределения воздуха и подача воздуха в салон также регулируются автоматически.
- При поступлении холодного воздуха из вентиляционных решеток в жаркий и влажный салон может образовываться пар. Это не свидетельствует о неисправности системы.
- С помощью каждого регулятора температуры можно установить разную температуру для водителя и переднего пассажира. При нажатии кнопки DUAL или при по-

вороте регулятора температуры со стороны переднего пассажира загорится индикатор DUAL. Для отключения отдельного регулирования температуры со стороны переднего пассажира нажмите кнопку DUAL.

### Отопление (кондиционер выключен)

В этом режиме функция охлаждения воздуха отключена. Если вам нужен только обогрев, пользуйтесь этим режимом.

- Нажмите кнопку A/C. (На дисплее будет отображено сообщение «A/C OFF» и выключится индикатор A/C).
- Поверните регулятор температуры воздуха, чтобы установить нужную температуру воздуха в салоне.
- Заданная температура воздуха в салоне будет поддерживаться автоматически. Режимы распределения воздуха и подача воздуха в салон также регулируются автоматически.
- Не устанавливайте значение температуры воздуха в салоне ниже температуры наружного воздуха. В противном случае система не сможет функционировать нормально.
- Не рекомендуется включать данный режим при запотевании окон.

### Обдув стекол предварительно осушенным воздухом

- Нажмите кнопку  обдува ветрового стекла. (Загорится световой индикатор, расположенный в кнопке).
- Поверните регулятор температуры воздуха, чтобы установить нужную температуру воздуха в салоне.

- Для того чтобы быстро удалить лед или иней с наружной поверхности стекол, нажимайте кнопку регулировки скорости вентилятора, чтобы установить максимальную скорость.
- Как только ветровое стекло очистится от конденсата, незамедлительно нажмите кнопку AUTO, чтобы вернуть систему в автоматический режим работы.
- Если нажата кнопка  обдува ветрового стекла, то система кондиционирования автоматически будет включена при температуре наружного воздуха выше 2°C (индикатор может быть включен или не включен). Режим рециркуляции автоматически отключается, и в салон поступает наружный воздух, что также ускоряет осушение стекол.



## РУЧНОЕ УПРАВЛЕНИЕ



### Регулирование скорости вращения вентилятора

Нажатием кнопок  установите вручную нужную производительность вентилятора.



Нажмите кнопку AUTO, чтобы вернуться в автоматический режим регулирования скорости вращения вентилятора.

### Рециркуляция воздуха



Если требуется, чтобы воздух циркулировал внутри салона, нажмите кнопку . При этом загорится световой индикатор , встроенный в кнопку.

Режим рециркуляции воздуха нельзя включить, если система кондиционирования работает в режиме обдува ветрового стекла  или обдува ветрового стекла и подачи воздуха через нижние вентиляционные решетки .

## Подача наружного воздуха

Нажмите кнопку  подачи наружного воздуха, чтобы в пассажирский салон подавался наружный воздух. При этом загорится световой индикатор , встроенный в кнопку.

## Автоматическое управление подачей воздуха

В режиме AUTO режим подачи воздуха регулируется автоматически. Для ручного управления подачей воздуха нажмите кнопку рециркуляции воздуха . Для возврата к автоматическому режиму управления в течение примерно 2 секунд нажмите и удерживайте кнопку рециркуляции воздуха  или нажмите и удерживайте кнопку  подачи наружного воздуха. Световые индикаторы режима рециркуляции воздуха и режима подачи наружного воздуха мигнут два раза, и затем подача воздуха в салон будет регулироваться автоматически.

## Регулирование режима распределения воздуха

Для выбора воздуховодов, из которых в салон будет подаваться воздух, нажимайте кнопку MODE (Режим):

 : Воздух поступает в салон через центральные и боковые вентиляционные решетки.

 : Воздух поступает в салон через центральные и боковые вентиляционные решетки, а также через нижние вентиляционные отверстия.

 : Воздух поступает в салон в основном через нижние вентиляционные отверстия.

 : Воздух поступает в основном через решетки обдува ветрового стекла.

 : Воздух поступает в основном через решетки обдува ветрового стекла.

## Выключение системы

Нажмите кнопку OFF.

## Усовершенствованная система климат-контроля



Усовершенствованная система климат-контроля поддерживает чистоту воздуха в пассажирском салоне, используя функцию ионизации и автоматическое управление подачей наружного воздуха при помощи датчика присутствия выхлопных газов.

### Управление ионизацией воздуха (для некоторых вариантов исполнения автомобиля)

Данная система генерирует поток ионизированных частиц Plasmacluster и направляет их в поток воздуха, подаваемого через вентиляционные решетки, а также уменьшает впитывание запахов в обивку салона.

Ионизированные частицы Plasmacluster, подаваемые в поток воздуха в системе кондиционирования, не только уничтожают содержащиеся в нем бактерии и уменьшают впитывание запахов в обивку салона, но также способствуют сохранению влажности кожи пассажиров.

Когда включен кондиционер воздуха, система генерирует ионизированные частицы Plasmacluster автоматически.

Поток ионизированных частиц Plasmacluster увеличивается автоматически с увеличением подачи воздуха. При большом объеме подаваемого воздуха на экране отображается индикатор  CLEAN, а при небольшом объеме происходит переключение на индикатор  CLEAN.

### Датчики наружных запахов и присутствия выхлопных газов

Ваш автомобиль оснащен датчиком наружных запахов и датчиком присутствия выхлопных газов в воздухе. Когда включен режим автоматического управления подачей воздуха в салон, датчик определяет присутствие в наружном воз-

духе таких загрязняющих веществ, как CO и NO<sub>2</sub>, и система автоматически переключается с забора наружного воздуха на режим рециркуляции воздуха.

Если нажать кнопку режима подачи воздуха при указанных ниже условиях, загорится индикатор на стороне  AUTO и включится датчик присутствия выхлопных газов.

- Управление распределением воздуха не предусмотрено в режиме обдува ветрового стекла (индикатор на кнопке обдува ветрового стекла  выключен).
- Температура наружного воздуха составляет примерно 0°C и более.

Если включен режим автоматического управления подачей воздуха, то на первые 5 минут включается режим рециркуляции воздуха для предотвращения проникновения в салон пыли, грязи и пыльцы, и воздух в салоне автомобиля очищается при помощи положительных и отрицательных ионов, подаваемых через вентиляционные решетки.

По истечении 5 минут включается датчик присутствия выхлопных газов, который автоматически управляет переключением системы с режима подачи наружного воздуха на режим рециркуляции и наоборот.

## Выключатель обогревателей заднего стекла и наружных зеркал заднего вида (для некоторых вариантов исполнения автомобиля)

Для получения дополнительной информации о выключателе обогревателей заднего стекла и наружных зеркал заднего вида (для некоторых вариантов исполнения автомобиля) см. раздел «Выключатель обогревателя заднего стекла» главы «2. Приборная панель и органы управления».

## РЕКОМЕНДАЦИИ ПО ЭКСПЛУАТАЦИИ СИСТЕМЫ

- При низкой температуре окружающего воздуха и непрогретом двигателе воздух может не поступать в салон через нижние воздуховоды в течение максимум 150 секунд. Это не является признаком неисправности. После достаточного прогрева двигателя начнется нормальная подача теплого воздуха через нижние вентиляционные отверстия.

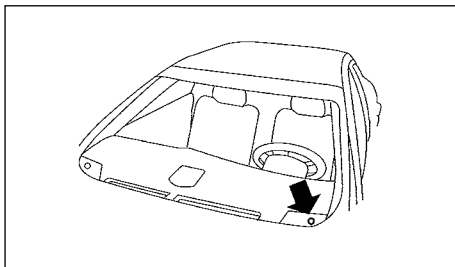

Датчик солнечного света, расположенный в верхней зоне панели управления со стороны водителя, помогает системе поддерживать постоянную температуру воздуха в салоне. Не закрывайте этот датчик посторонними предметами.

## ТЕХНИЧЕСКОЕ ОБСЛУЖИВАНИЕ СИСТЕМЫ КОНДИЦИОНИРОВАНИЯ ВОЗДУХА

Кондиционер вашего автомобиля заправлен хладагентом, не наносящим вреда окружающей среде.



NISSAN Blue Citizenship

**Используемый хладагент безопасен для озонового слоя атмосферы земли.**

Для проведения технического обслуживания кондиционера, установленного на вашем автомобиле NISSAN, требуется специальное оборудование для зарядки хладагентом и специальной смазкой. Применение неподходящего хладагента или смазки может привести к серьезным повреждениям системы кондиционирования. См. раздел «Заправочные емкости агрегатов и систем. Рекомендуемые эксплуатационные материалы» главы «9. Техническая информация».

Официальный дилер NISSAN способен обеспечить требуемое техническое обслуживание системы кондиционирования воздуха, которая отличается экологической безопасностью.

### ОПАСНОСТЬ

**Система кондиционирования воздуха содержит хладагент, находящийся под высоким давлением. Во избежание травм любое обслуживание системы кондиционирования воздуха должно выполняться квалифицированным механиком с использованием специального инструмента.**

Воздух, поступающий в салон автомобиля через отопитель или кондиционер системы климат-контроля, проходит через фильтр с полифенолом из семян винограда для очистки от пыли, пыльцы растений и других загрязнений. Для того чтобы системы вентиляции, отопления и кондиционирования воздуха работали эффективно, необходимо периодически заменять фильтрующий элемент в соответствии с регламентом технического обслуживания автомобиля, который приведен в отдельной брошюре по техническому обслуживанию. Для замены фильтрующего элемента обратитесь на сервисную станцию официального дилера NISSAN. Фильтр необходимо заменить, если заметно уменьшилась произ-

водительность системы, или если происходит интенсивное запотевание окон при работе отопителя или кондиционера. Фильтр с пропиткой полифенолом из виноградных семян (для некоторых вариантов исполнения автомобиля) задерживает и нейтрализует пыль, грязь, пыльцу растений и т.д.

# АУДИОСИСТЕМА

## МЕРЫ ПРЕДОСТОРОЖНОСТИ ПРИ ЭКСПЛУАТАЦИИ АУДИОСИСТЕМЫ

### **⚠ ОПАСНОСТЬ**

Не занимайтесь настройкой аудиосистемы во время поездки, поскольку все внимание водителя должно быть сосредоточено на управлении автомобилем.

### Радиоприемник

- Качество приема радиопрограмм зависит от мощности сигнала радиостанции, расстояния до радиопередатчика, расположения зданий, мостов, возвышенностей и других внешних факторов. Нерегулярные изменения в качестве приема обычно вызваны перечисленными внешними факторами.
- На качество приема радиосигнала может повлиять использование мобильного телефона в салоне автомобиля или рядом с ним.
- Некоторые сотовые телефоны и другие устройства могут создавать помехи или фон, слышимый из динамиков аудиосистемы. Для избавления от помех попробуйте переложить устройство в другое место.

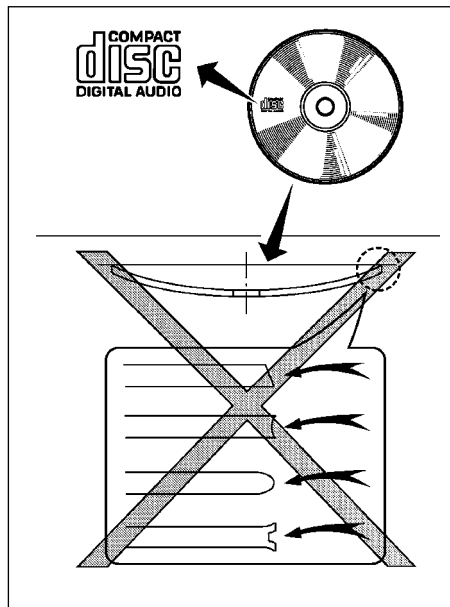

### Проигрыватель компакт-дисков (CD)

- При низкой температуре окружающего воздуха или в дождливую погоду нормальная работа проигрывателя компакт-дисков может нарушаться из-за высокой влажности воздуха. В подобных случаях следует извлечь компакт-диск и затем полностью просушить или проветрить проигрыватель.

- При движении по неровным дорогам проигрыватель может пропускать отдельные фрагменты записи («терять дорожку»).
- Проигрыватель компакт-дисков может иногда не работать при высокой температуре воздуха в салоне автомобиля. Понижьте температуру воздуха в салоне перед использованием проигрывателя.
- Не оставляйте компакт-диски под прямыми солнечными лучами.
- Проигрыватель не будет работать должным образом с компакт-дисками низкого качества, с грязными, захваченными руками и поцарапанными дисками, или с дисками, имеющими точечные надколы.
- Перечисленные ниже типы компакт-дисков могут не воспроизводиться должным образом:
- Во избежание нарушения нормальной работы проигрывателя компакт-дисков не используйте следующие диски:
  - 8-сантиметровые диски с адаптером
  - Компакт-диски некруглой формы
  - Компакт-диски с бумажными этикетками
- Покоробленные, поцарапанные диски или диски с необычными кромками
- Данная аудиосистема может только воспроизводить заранее записанные компакт-диски. Она не может записывать компакт-диски.
- Если система не может воспроизвести CD, на дисплее появится одно из следующих сообщений:
  - CD ROM:  
Содержание компакт-диска не может быть воспроизведено аудиосистемой. Извлеките или замените компакт-диск.

- PRESS EJECT (Нажмите кнопку EJECT): Это сообщение появляется в том случае, если неправильное функционирование вызвано слишком высокой температурой проигрывателя компакт-дисков. Нажмите кнопку EJECT для выгрузки компакт-диска и через некоторое время повторно загрузите компакт-диск в проигрыватель. Проигрыватель начнет воспроизводить компакт-диск, когда температура проигрывателя придет в норму. Если сбои при работе проигрывателя повторяются, обратитесь на сервисную станцию официального дилера NISSAN.
- UNPLAYABLE TRACK (Невоспроизводимая запись): Записанные на компакт-диске файлы в формате MP3 или WMA не могут быть воспроизведены данной аудиосистемой (система воспроизводит только файлы формата MP3 или WMA)
- CHECK DISC (Проверьте диск): Убедитесь в том, что компакт-диск правильно загружен (этикеткой вверх и т.д.) Убедитесь в том, что диск не поцарапан.

## Воспроизведение компакт-дисков с файлами формата MP3 или WMA

Данная аудиосистема поддерживает воспроизведение файлов в формате MP3, WMA.

### Используемые понятия

- MP3 — это сокращение от «Moving Pictures Experts Group Audio Layer 3». MP3 представляет собой самый распространенный формат для цифровой записи аудиофайлов. Этот формат позволяет записывать и воспроизводить аудиофайлы с качеством, близким к качеству обычных CD, однако эти файлы отличаются гораздо меньшим размером. Запись аудиофайлов в формате MP3 позволяет уменьшить размер файлов примерно в

10 раз (при частоте выборки 44.1 кГц и битовой скорости 128 кбит/с) при практически неощутимой потере качества. При записи файлов в формате MP3 отфильтровываются все составляющие звукового сигнала, которые не воспринимаются человеческим ухом.

- WMA — это сокращение от «Windows Media Audio». WMA представляет собой формат записи аудиосигналов, разработанный корпорацией Microsoft в качестве альтернативы формату MP3. Формат WMA обеспечивает еще большую степень сжатия файлов по сравнению с форматом MP3 и позволяет записать на цифровом компакт-диске большее количество файлов при таком же качестве звучания.
- Bit rate (Скорость аудиопотока) — это параметр, определяющий количество битов информации, записываемых или считываемых за одну секунду. Размер и качество сжатых аудиофайлов определяется скоростью аудиопотока, использованной при записи компакт-диска.
- Частота выборки — это частота, с которой выбираются участки аудиосигнала при преобразовании из аналоговой формы в цифровую.
- Мультисессия (Multisession) представляет собой один из методов записи информации на носитель. Однократная запись данных на носитель называется одиночной сессией, а запись, выполненная в несколько приемов, называется мультисессионной.
- Ярлык ID3/WMA – Ярлык ID3 представляет собой часть файла формата MP3 или WMA и содержит информацию о цифровом музыкальном файле, например, название песни, имя исполнителя, название альбома, битовая скорость записи, продолжительность записи и т.д. Информация, которая содержится в ярлыке ID3, отображается на дисплее в строке «Artist/Song» (Имя исполнителя/Название песни).

\* Windows® и Windows Media® являются торговыми марками, официально зарегистрированными компанией Microsoft Corporation of the USA в Соединенных Штатах Америки и других странах.

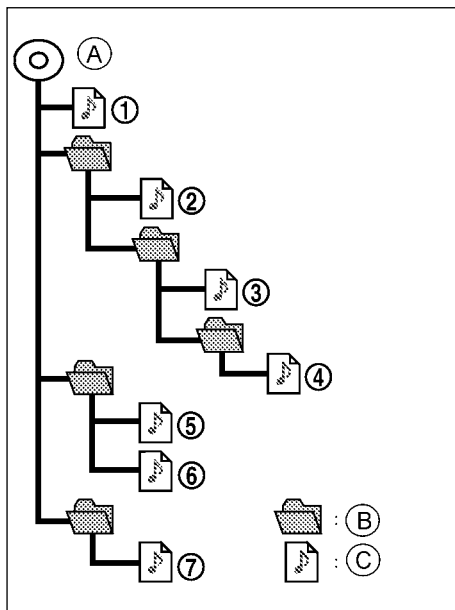

#### Порядок воспроизведения

- Ⓐ Корневой каталог
- Ⓑ Каталог
- Ⓒ MP3/WMA (для некоторых вариантов исполнения автомобиля)

Аудиофайлы, записанные на компакт-диске формата MP3 или WMA, воспроизводятся в порядке, показанном на иллюстрации.

- Названия каталогов, не содержащих файлы формата MP3 или WMA, не будут показаны на дисплее.
- Если в корневом каталоге диска имеются файлы, на дисплее появится надпись [Root Folder] (Корневой каталог).
- Порядок воспроизведения определяется порядком, в котором файлы были записаны на компакт-диск, поэтому он может отличаться от нужного вам.

Устройства USB (для некоторых вариантов исполнения автомобиля)

#### ⚠ ОПАСНОСТЬ

Запрещается подключать или отключать устройство USB во время движения. Это может отвлечь от управления автомобилем. В этом случае вы можете потерять контроль над автомобилем, что, в свою очередь, может стать причиной столкновения или получения тяжелой травмы.

#### ВНИМАНИЕ

- Запрещается прикладывать усилие к разъему устройства USB. Установка устройства USB в разъем под углом или при покачивании может привести к повреждению самого устройства или разъема для него. Убедитесь в правильности подключения запоминающего устройства USB к разъему USB.
- Не беритесь за крышку разъема USB (для некоторых вариантов исполнения автомобиля) при извлечении устройства USB из разъема. Это может привести к повреждению разъема и его крышки.
- Не оставляйте провод устройства USB в таком месте, где за него можно случайно зацепиться. Зацепившись за этот провод, вы можете порвать его, повредить устройство USB или разъем.

- Во избежание повреждения и потери функциональности системы при использовании устройства следует соблюдать указанные ниже меры предосторожности.

- Не изгибайте чрезмерно провод (минимальный радиус 40 мм).
- Не перекручивайте чрезмерно провод (более чем на 180 градусов).
- Не тяните и не бросайте провод.
- Не ударяйте и не прикладывайте усилие к разъему USB или устройству USB.
- Не кладите предметы с острыми краями в то же самое отделение, где вы храните соединительный провод.
- Оставляйте устройство USB в салоне автомобиля. Если вы не пользуетесь данной системой в течение продолжительного времени, то храните соединительный кабель и устройство USB при комнатной температуре в месте, где он не будет подвержен воздействию прямых солнечных лучей и пыли.
- Не используйте соединительный кабель для любых целей, кроме как подключение устройства к автомобилю.

Запоминающее устройство USB в комплектацию автомобиля не входит. При необходимости устройства USB следует приобретать отдельно.

Данная система не способна форматировать запоминающие устройства USB. Для форматирования устройства USB следует воспользоваться персональным компьютером.

Система поддерживает различные запоминающие устройства USB, жесткие диски, подключаемые к разъему USB, и проигрыватели iPod®. Некоторые устройства USB данная система может не поддерживать.

- Разбитые на разделы устройства USB могут не проигрываться.
- Некоторые символы, используемые в других языках (китайский, японский и т.д.) не могут быть правильно отображены на дисплее. При использовании устройств USB рекомендуется применять буквы английского алфавита.

Основные замечания для устройств USB:

- Устройство USB может не работать из-за слишком высокой температуры воздуха в салоне автомобиля. Провентилируйте салон перед использованием проигрывателя.
- При низкой температуре окружающего воздуха или в дождливую погоду нормальная работа проигрывателя может нарушаться из-за высокой влажности воздуха. В подобных случаях следует извлечь устройство USB и затем полностью просушить или провентилировать проигрыватель USB.
- Не подключайте устройство USB, если разъем, соединительный провод или разъем для устройства USB влажный. Не подключайте устройство USB, пока разъем, соединительный кабель и порт USB полностью не просохнут. (Для их просушки следует подождать не менее 24 часов). Если разъемы подверглись воздействию жидкостей иных, чем вода, то при высыхании осадок может привести к короткому замыканию между контактами разъема. В этом случае необходимо заменить провод и разъем USB. В противном случае устройство USB может выйти из строя или нарушится его функционирование.
- Если провод поврежден (повреждение изоляции, сломанный разъем, попадание в разъем жидкостей, пыли и т.д.), то следует отказаться от использования этого про-

вода. Замените поврежденный провод новым.

- Не храните устройство USB в местах, где могут возникнуть сильные заряды статического электричества или где они могут подвергаться сильному нагреву. В противном случае информация, записанная на устройстве USB, может быть утеряна.

Замечания для проигрывателя iPod® (для некоторых вариантов исполнения автомобиля):

iPod® является торговой маркой компании Apple Inc., зарегистрированной в США и других странах.

- Неправильное подключение устройства iPod® может привести к тому, что значок выбора на дисплее будет мигать. Обязательно проверяйте правильность подключения устройства iPod®.
- Проигрыватель iPod® nano 1-го поколения может продолжить быструю перемотку вперед или назад, если он будет подключен во время выполнения поиска. В этом случае необходимо вручную перезагрузить устройство iPod®.
- Проигрыватель iPod® nano 2-го поколения продолжит быструю перемотку вперед или назад, если он будет отключен во время выполнения поиска.
- Если во время использования проигрывателя iPod® nano 2-го поколения вы измените режим Play Mode (Режим воспроизведения), то на дисплее может быть выведено неправильное название песни.
- Аудиокниги могут воспроизводиться не в том порядке, в котором они записаны на проигрывателе iPod®.
- Видеофайлы большого размера приводят к медленной работе проигрывателя iPod®. Дисплей может на короткое время отключиться, но затем он быстро восстановится.

- Если устройство iPod® автоматически выбирает видеофайл с большим объемом при включении режима воспроизведения в случайном порядке, то дисплей может на некоторое время отключиться, однако он должен вскоре восстановить свой режим работы.

### Прямое воспроизведение звука аудиоустройства Bluetooth® (для некоторых вариантов исполнения автомобиля)

- Некоторые аудиоустройства Bluetooth® могут не распознаваться автомобильной аудиосистемой.
- Перед использованием аудиоустройства Bluetooth® необходимо установить беспроводное соединение между совместимым аудиоустройством Bluetooth® и модулем встроенной системы Bluetooth® автомобиля.
- Процедура работы аудиоустройства Bluetooth® будет меняться в зависимости от модели этого устройства. Перед его использованием совместно с системой автомобиля следует ознакомиться с принципом работы этого устройства.
- Аудиоустройство Bluetooth® может прекратить работу при следующих условиях:
  - Получение входящего вызова в системе телефона Hands-Free.
  - Проверка подключения к телефону Hands-Free.
- Не помещайте аудиоустройство Bluetooth® в место, экранированное металлическими деталями, и не кладите его далеко от модуля Bluetooth® автомобиля во избежание искажений звука и разрыва беспроводной связи.

- При использовании аудиоустройства, подключенного с помощью беспроводного соединения Bluetooth®, элемент питания вашего устройства может разряжаться быстрее обычного.
- Данная система использует улучшенный профиль распределения звука Bluetooth® (A2DP, AVRCP).



BLUETOOTH® является торговой маркой, принадлежащей компании Bluetooth SIG, Inc., U.S.A., которая используется по лицензии компанией Clarion Co., Ltd.

Таблица характеристик

Поддерживаемые носители	CD-R, CD-ROM, CD-RW, запоминающее устройство USB 2.0 MSC			
Размер компакт-диска	Диаметр 12 см, толщина до 1,9 мм			
Поддерживаемые форматы файлов на компакт-диске	ISO9660 LEVEL1, ISO9660 LEVEL2, Romeo, Joliet * ISO9660 Level 3 (пакетированная запись) не поддерживается			
Поддерживаемые файловые системы для устройств USB	FAT-16, FAT-32, поддерживает устройства емкостью до 8 Гб			
Поддерживаемые версии <sup>1</sup>	MP3	MPEG-1 (Layer2,3)	Несущая частота	32, 44,1, 48 кГц
		MPEG-2 (Layer2,3)		16, 22,05, 48 кГц
		MPEG-2.5		8, 11,025, 12 кГц
		MPEG-1 (Layer2,3)	Скорость цифрового потока	32, 40, 48, 56, 64, 80, 96, 112, 128, 160, 192, 224, 256, 320 кб/с VBR
		MPEG-2 (Layer2,3)		32, 40, 48, 56, 64, 80, 96, 112, 128, 144, 160 кб/с VBR
	MPEG-2.5			
	WMA <sup>3</sup>	WMA7	Несущая частота	32, 44,1, 48 кГц
		WMA8		
		WMA9		
		WMA7	Скорость цифрового потока	32~192 160 кб/с VBR (только WMA9)
WMA8				
WMA9				
Ярлык (название песни и альбома, имя исполнителя)	Компакт-диск	CDDA		
	MP3	Версия ярлыка ID3 1.0, 1.1, 2.2, 2.3, 2.4		
	WMA	Ярлык WMA		
Поддерживаемые записи/файлы	Компакт-диск	99 записей		
	MP3/WMA на CD	999 файлов		
	USB	2500 файлов (максимум 255 файлов в папке)		
Поддерживаемые папки	Компакт-диск	255 папок	Емкость	8 папок, включая корневую папку
	USB			
Плейлисты, поддерживаемые на устройстве USB (для некоторых вариантов исполнения автомобиля)	M3U, WPL, PLS — 1000 плейлистов			
Отображаемые кодировки знаков <sup>2</sup>	01: ASCII			
	02: ISO-8859-1			
	03: UNICODE (UTF-16 BOM Big Endian)			
	04: UNICODE (UTF-16 Non-BOM Big Endian)			
	05: UNICODE (UTF-8)			
Просмотр	Просмотр файлов/папок для CD/MP3, USB (для некоторых вариантов исполнения автомобиля)			

<sup>1</sup> Файлы, созданные с частотой выборки 48 кГц и битовой скоростью 64 кбит/с, не могут быть воспроизведены.

<sup>2</sup> Возможные коды зависят от вида носителя, версии и той информации, которая должна быть выведена на дисплей.

<sup>3</sup> Воспроизведение защищенных файлов WMA (DRM) невозможно.

Возможные неисправности и рекомендации по их устранению

Признак неисправности	Возможные причины неисправности и меры по ее устранению
Диск не воспроизводится	Проверьте, правильно ли загружен компакт-диск.
	Проверьте, не поцарапан ли или не загрязнен ли компакт-диск.
	Проверьте, нет ли в проигрывателе сконденсировавшейся влаги. Если это так, подождите, пока конденсат не испарится (примерно 1 час), прежде чем пользоваться проигрывателем.
	Если ошибка связана с перегревом проигрывателя, он вернется к нормальной работе после того, как температура проигрывателя придет в норму.
	Если на диске записаны файлы различных форматов - музыкальные файлы (CD-DA) и файлы MP3/WMA, то будут воспроизводиться только музыкальные файлы CD-DA.
	Проигрыватель не способен воспроизводить файлы, имеющие иное расширение, чем «.MP3», «.WMA», «.mp3» и «.wma». Кроме того, система кодировки символов и количество знаков в названиях папок и файлов должны соответствовать указанным спецификациям.
	Check if the disc or the file is generated in an irregular format. Это может происходить из-за различия настроек приложений для записи файлов формата MP3/WMA или текстовых редакторов.
	Проверьте, была ли полностью закрыта сессия записи диска.
Плохое качество звучания.	Проверьте, не поцарапан ли или не загрязнен ли компакт-диск.
	Возможно, файл записан со слишком низкой битовой скоростью.
Для начала воспроизведения требуется слишком длительное время.	Если на компакт-диск или устройство USB записано много файлов или он имеет многоуровневую структуру, или если диск был записан за несколько сессий, для начала воспроизведения требуется определенное время.
Музыка прерывается, пропускаются дорожки.	Программное обеспечение и аппаратные средства могут быть несовместимыми. Скорость записи, ширина и глубина записи могут не соответствовать спецификациям. Попробуйте использовать самую низкую скорость записи.
Пропуски файлов, записанных с высокой битовой скоростью.	Пропуск фрагментов может происходить из-за большого объема данных, например, при слишком высокой скорости записи.
При воспроизведении происходит мгновенный переход к следующей записи.	Если файлу формата, отличного от MP3/WMA было присвоено расширение «.MP3», «.WMA», «.mp3» или «.wma», или если воспроизведение запрещено защитой авторских прав, проигрыватель перейдет к воспроизведению следующего файла.
Воспроизведение происходит в порядке, отличным от нужного.	Файлы будут воспроизводиться в том порядке, в котором они были записаны на диск. Таким образом, возможно, файлы будут воспроизводиться не в том порядке, в котором вы хотели бы их слушать.

## УХОД ЗА ДИСКАМИ CD/DVD/USB

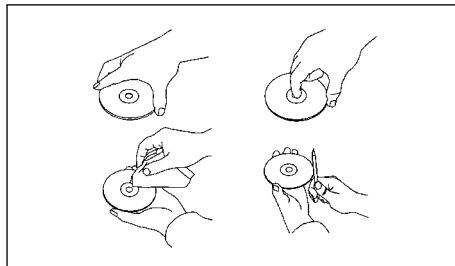

### ДИСКИ CD/DVD

- Берите компакт-диски только за края. Не прикладывайте к компакт-дискам изгибающие усилия. Не касайтесь рабочей поверхности компакт-дисков.
- Когда компакт-диски не используются, обязательно уберите их в защитный футляр.
- Для протирки дисков используйте мягкую чистую ткань и протирайте диск, начиная с центра и двигаясь по направлению к краю. При протирке компакт-дисков не совершайте круговых движений. Не используйте обычные составы для чистки аудиопластинок и растворители или спирт, предназначенные для промышленного применения.
- Новые компакт-диски могут иметь острые заусенцы на краях. Снимите заусенцы, потерев внутренние и наружные кромки компакт-диска боковой поверхностью карандаша, как показано на рисунке.
- Новые компакт-диски могут иметь острые заусенцы на краях. Снимите заусенцы, потерев внутренние и наружные кромки компакт-диска боковой поверхностью карандаша, как показано на рисунке.

### Запоминающее устройство USB

- Не прикасайтесь к разъему для подключения запоминающего USB.
- Запрещается ставить тяжелые предметы на запоминающие устройства USB.
- Не храните запоминающие устройства USB в местах с высокой влажностью воздуха.
- Не оставляйте запоминающие устройства USB под прямыми солнечными лучами.
- Не допускайте попадания жидкости на запоминающие устройства USB.

Для более подробной информации обратитесь к инструкции по эксплуатации запоминающего устройства USB.

### АНТЕННА

#### Оконная антенна

Антенна для приема радиосигнала представляет собой сетку, нанесенную на заднее стекло.

#### ВНИМАНИЕ

- **Не наклеивайте металлизированную пленку на заднее стекло. Не прикрепляйте к заднему стеклу никакие металлические предметы. Это может ухудшить качество приема радиосигнала и стать причиной помех.**
- **При очистке внутренней части заднего стекла будьте осторожны, чтобы не повредить нити антенны. Допускается лишь протирать стекло мягкой влажной тканью движениями вдоль нитей антенны.**

### Разнесенная антенна (для некоторых вариантов исполнения автомобиля)

Радиоприемник с электронной настройкой имеет разнесенную антенну. Радиосигнал FM может отражаться от таких препятствий, как здания и холмы. Это является причиной неприятных помех. Разнесенная антенна состоит из двух частей и автоматически переключается на ту часть, которая обеспечивает лучший прием. Таким образом, снижается уровень помех.

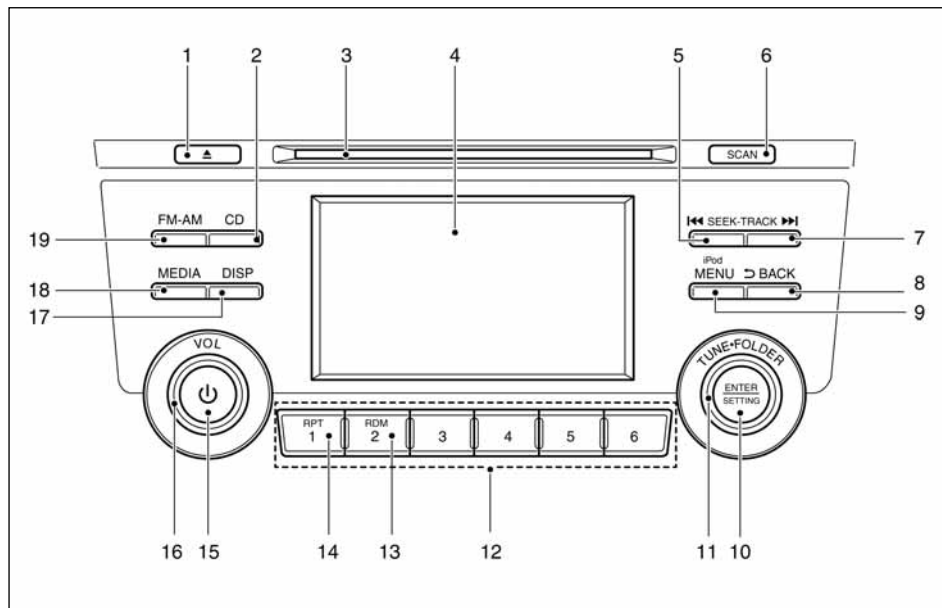

## АУДИОСИСТЕМА С РАДИОПРИЕМНИКОМ FM-AM И ПРОИГРЫВАТЕЛЕМ КОМПАКТ-ДИСКОВ (для некоторых вариантов исполнения автомобиля)

1. Кнопка выгрузки компакт-диска ▲
2. Кнопка CD (Режим проигрывания компакт-диска)
3. Окно для загрузки компакт-диска

4. Информационный дисплей
5. Кнопка ◀◀ SEEK (Поиск)
6. Кнопка SCAN (Сканирование)
7. Кнопка ▶▶ TRACK (Запись)
8. Кнопка BACK (Назад)
9. Кнопка iPod MENU (Меню iPod)
10. Кнопка ENTER/SETTING

11. Рукоятка TUNE-FOLDER
12. Кнопки (1 – 6) фиксированной настройки
13. Кнопка RDM (случайная последовательность)
14. Кнопка RPT (Повторение)
15. Кнопка ON-OFF (включено/выключено)
16. Рукоятка VOL (уровень громкости)
17. Кнопка DISP (Дисплей)
18. Кнопка MEDIA
19. Кнопка переключения диапазонов FM-AM

## Управление основными функциями аудиосистемы

Все меры предосторожности приведены в разделе «Меры предосторожности при эксплуатации аудиосистемы» выше в этой главе.

### Главное устройство

Функция автоматической тонкомпенсации усиливает уровень низких и высоких частот при работе радиоприемника и проигрывателя компакт-дисков.

### Кнопка PWR и рукоятка VOL

Переведите выключатель зажигания в положение ACC или ON, а затем нажмите кнопку PWR, если аудиосистема выключена, чтобы начать прослушивание последнего источника аудиосигнала, который был включен непосредственно перед выключением аудиосистемы. Если аудиосистема включена, нажмите кнопку PWR для выключения системы. Для регулировки уровня громкости вращайте ручку VOL.

## Настройки аудиосистемы

Для изменения следующих настроек используйте рукоятку TUNE-FOLDER и кнопку ENTER-SETTING:

**Bass, Treble, Balance, Fade (Тембр низких частот, тембр высоких частот, баланс левых/правых громкоговорителей, баланс передних/задних громкоговорителей):**

При нажатии кнопки ENTER-SETTING на дисплее появится меню настроек.

В меню настроек имеются следующие пункты.

- Bluetooth

Предназначен для изменения настроек Bluetooth®. Для получения подробной информации о настройках Bluetooth® см. раздел «Прямое воспроизведение звука аудиоустройства Bluetooth® (для некоторых вариантов исполнения автомобиля)» ниже в этой главе.

- Bass, Treble, Balance, Fade (Тембр низких частот, тембр высоких частот, баланс левых/правых громкоговорителей, баланс передних/задних громкоговорителей) Регулируют звучание аудиосистемы. Стереобаланс регулирует уровень звучания между правыми и левыми динамиками. Баланс между передними и задними динамиками регулирует уровень звучания между передними и задними динамиками. Выберите пункты Bass (Тембр низких частот), Treble (Тембр высоких частот), Balance (Баланс левых/правых громкоговорителей), Fade (Баланс передних/задних громкоговорителей) Поворачивайте рукоятку TUNE-FOLDER для установки нужного уровня тембра низких частот, тембра высоких частот, баланса левых/правых громкоговорителей, баланса передних/задних громкоговорителей. Нажмите кнопку ENTER/SETTING для подтверждения выбора.

- Яркость и контрастность  
Регулировка яркости и контрастности экрана. Выберите пункты Brightness (Яркость) или Contrast (Контрастность) Поворачивайте рукоятку TUNE-FOLDER для регулировки нужного уровня яркости и контрастности экрана.
- Корректировка показаний часов  
24-часовой режим индикации времени невозможен. Для корректировки показаний часов используйте следующую процедуру.

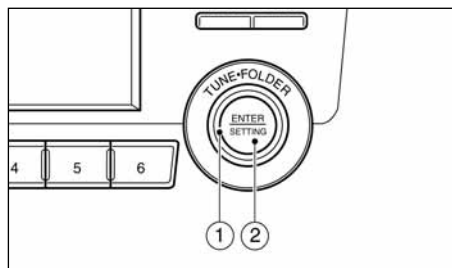

1. С помощью рукоятки TUNE-FOLDER ① выберите пункт Clock Adjust (Корректировка показаний часов) и затем нажмите кнопку ENTER/SETTING ②.
  2. С помощью рукоятки TUNE-FOLDER ① откорректируйте показания в разряде часов и затем нажмите кнопку ENTER/SETTING ②.
  3. С помощью рукоятки TUNE-FOLDER ① откорректируйте показания в разряде минут и затем нажмите кнопку ENTER/SETTING ②.
- Индикация времени на дисплее  
Если данная настройка включена в состояние ON, то в верхнем правом углу дисплея будут постоянно видны показания часов. С помощью рукоятки TUNE-FOLDER выберите пункт On-Screen Clock (Индикация времени на

дисплее) и затем нажмите кнопку ENTER/SETTING. Вы можете переключаться между положениями ON (Вкл.) и OFF (Выкл.) с помощью рукоятки TUNE-FOLDER.

- Дисплей RDS (для некоторых вариантов исполнения автомобиля)  
На дисплее можно отображать информацию RDS (система передачи радиоданных). С помощью рукоятки TUNE-FOLDER выберите пункт RDS Display (Дисплей RDS) и затем нажмите кнопку ENTER/SETTING. Вы можете переключаться между положениями ON (Вкл.) и OFF (Выкл.) с помощью рукоятки TUNE-FOLDER.
- Speed Sens Vol. (Регулировка уровня громкости в зависимости от скорости автомобиля)  
Для изменения уровня громкости в зависимости от скорости автомобиля (Speed Sens Vol.) с выключено (0) до 5 поворачивайте рукоятку TUNE-FOLDER.
- AUX Vol. (Уровень звука внешнего источника сигнала)  
Управляет уровнем громкости при воспроизведении сигнала внешнего устройства, когда внешнее устройство подключено к аудиосистеме. Установите нужную настройку между «1» и «3» или выберите «0», чтобы полностью отключить данную настройку.
- Language Select (Выбор языка)  
В этом пункте можно настроить английский, китайский, тайваньский или корейский язык. С помощью рукоятки TUNE-FOLDER выберите пункт «Language Select» (Выбор языка) и затем нажмите кнопку ENTER/SETTING. Для выбора нужного языка используйте рукоятку TUNE-FOLDER.

### Кнопка DISP (Дисплей)

Отображение экрана может быть отменено при нажатии кнопки DISP. Затем вы можете слушать музыку, которая воспроизводится. Если вы ходите снова отобразить экран, то еще раз нажмите кнопку DISP, либо нажмите кнопку FM-AM или USB-AUX.

### Разъем AUX для подключения внешнего источника сигнала

Разъем для подключения внешнего источника сигнала (AUX IN) расположен на центральной консоли. К данному разъему можно подключать любые стандартные аналоговые системы, такие как портативный кассетный плеер или проигрыватель компакт-дисков, MP3-плеер или ноутбук. Компания NISSAN настоятельно рекомендует подключать внешнее устройство к аудиосистеме через специальный стереофонический кабель. При использовании монофонического кабеля могут быть искажения.

### Кнопка MEDIA

При нажатии кнопки MEDIA переключение источников аудиосигнала будет происходить в следующей последовательности: iPod/USB → AUX → Bluetooth audio → iPod USB

### Управление радиоприемником

#### Выбор диапазона частот FM-AM

При нажатии кнопки FM-AM переключение диапазонов происходит в следующем порядке: AM → FM1 → FM2 → AM

### Ручная настройка радиоприемника

Для ручной настройки поворачивайте ручку TUNE-FOLDER.

### Система радиоданных (RDS) (для некоторых вариантов исполнения автомобиля)

Система RDS предназначена для приема текстовой информации, передаваемой некоторыми радиостанциями диапазона FM (станции диапазонов AM не

передают такую информацию) в закодированной форме. В настоящее время информацию RDS передают радиостанции мегаполисов, однако многие местные радиостанции также планируют осуществить трансляцию радиоданных. В числе радиоданных могут быть следующие сообщения:

- Наименование радиостанции, например, The Groove.
- Тип радиопрограммы, например, «Classical», «Country» или «Rock».

### ⏪ ⏩ Автоматическая настройка радиоприемника

Нажимайте кнопку SEEK-TRACK (прокрутка назад) или SEEK-TRACK (быстрая прокрутка вперед), чтобы осуществлять настройку с высокими на низкие частоты или с низких частот на высокие частоты и для остановки на следующей радиостанции.

### Кнопка SCAN (Сканирование)

При нажатии кнопки SCAN радиоприемник начнет сканирование всех работающих радиостанций по возрастанию рабочей частоты. Радиоприемник будет останавливаться на каждой найденной радиостанции на 5 секунд. Если в течение этих 5 секунд вы вновь нажмете кнопку, режим SCAN прекратится, и радиоприемник останется настроенным на текущую радиостанцию. Если кнопка SCAN не будет повторно нажата в течение этих 5 секунд, радиоприемник перейдет к поиску следующей радиостанции.

### 1 – 6 Запоминание предварительно настроенных радиостанций

Предусмотрена возможность предварительного программирования частот двенадцати FM-радиостанций (по 6 станций в диапазонах FM1 и FM2) и шести радиостанций для диапазона AM.

1. Выберите диапазон AM, FM1 или FM2 при помощи кнопки AM или FM.

2. Настройте нужную радиостанцию с помощью кнопки SEEK-TRACK, SCAN или рукоятки TUNE-FOLDER.

3. Нажмите и удерживайте кнопку предварительной настройки до тех пор, пока не прекратится приглушенный звук радиостанции.

4. Затем включится индикатор радиостанции и громкость звучания увеличится до прежнего уровня. Процесс запоминания радиостанции завершен.

Если провода аккумуляторной батареи отсоединены или перегорел плавкий предохранитель аудиосистемы, то данные в памяти радиоприемника не сохраняются. В этом случае повторите процесс программирования радиостанций.

### Использование проигрывателя компакт-дисков (CD)

Переведите выключатель зажигания в положение ACC или ON и вставьте компакт-диск в загрузочное окно проигрывателя этикеткой вверх. Компакт-диск будет автоматически загружен в проигрыватель, после чего начнется его воспроизведение. После загрузки компакт-диска на дисплее появится количество записанных произведений и общее время воспроизведения. Если кнопка нажата при работающем радиоприемнике, то прием радиостанции автоматически прекратится и начнется воспроизведение компакт-диска. Если система была выключена при воспроизведении компакт-диска, то при нажатии кнопки PWR начнется воспроизведение компакт-диска.

### Воспроизведение КОМПАКТ-ДИСКОВ

Если при выключенной аудиосистеме и загруженном компакт-диске нажать кнопку CD, то аудиосистема включится и начнется воспроизведение компакт-диска. Если в аудиосистему загружен компакт-диск и работает радиоприемник, то при нажатии кнопки CD происходит автоматическое выключение радиоприемника и начинается воспроизведение компакт-диска.

## ◀◀ ▶▶ Кнопка SEEK/TRACK (Поиск)

При длительном (дольше 1,5 с) нажатии кнопки SEEK-TRACK (прокрутка назад) или SEEK-TRACK (быстрая прокрутка вперед) при воспроизведении компакт-диска начинается ускоренное воспроизведение компакт-диска. Как только кнопка будет отпущена, проигрыватель вернется к нормальной скорости воспроизведения. Если нажимать кнопку SEEK-TRACK (прокрутка назад) или SEEK-TRACK (быстрая прокрутка вперед) менее чем 1,5 секунды во время воспроизведения компакт-диска, то проигрыватель вернется к началу текущей записи или к началу следующей записи.

## Переключение режимов воспроизведения записей

При нажатии кнопки RPT во время воспроизведения компакт-диска, режим воспроизведения изменяется следующим образом:

(CD) Normal ((Компакт-диск) Обычный) ↔ 1 Track Repeat (CD with compressed audio files) (Повторение 1 записи (Компакт-диск с файлами в формате сжатия аудиосигнала))

Normal (Обычный) → 1 Folder Repeat (Повторение одной папки) → 1 Track Repeat (Повторение одной записи) → Normal (Обычный)

## RANDOM (RDM) (Воспроизведение в случайном порядке)

При нажатии кнопки RDM во время воспроизведения компакт-диска режим воспроизведения изменяется следующим образом:

Компакт-диск: OFF (Выкл.) → 1 Disc Random (Воспроизведение одного диска в случайном порядке) → OFF (Выкл.)

Компакт-диск с файлами в формате MP3/WMA: OFF → 1 Disc Random (Воспроизведение одного диска в случайном порядке) → 1 Folder Random (Воспроизведение одной папки в случайном порядке) → OFF.

## ▲ Кнопка выгрузки компакт-диска

Если при загруженном компакт-диске нажать кнопку ▲, компакт-диск будет извлечен из устройства.

Если кнопка ▲ нажата при воспроизведении компакт-диска, то аудиосистема выключится и компакт-диск будет выгружен.

Если не вынуть компакт-диск, который вышел из загрузочной щели проигрывателя, то он через некоторое время автоматически загрузится обратно в проигрыватель. Это предусмотрено для того, чтобы предохранить компакт-диск от возможных повреждений.

## РАБОТА УСТРОЙСТВА USB

### Управление основными функциями аудиосистемы

При подключении запоминающего устройства USB режим аудиосистемы включится автоматически.

Место расположения разъема USB указано в разделе «Прямое воспроизведение звука аудиоустройства Bluetooth® (для некоторых вариантов исполнения автомобиля)» ниже в этой главе. Если система была выключена при воспроизведении запоминающего устройства USB, то при нажатии кнопки PWR начнется воспроизведение запоминающего устройства USB.

### ⚠ ОПАСНОСТЬ

Запрещается подключать или отключать устройство USB во время движения. Это может отвлек от управления автомобилем. В этом случае вы можете потерять контроль над автомобилем, что, в свою очередь, может стать причиной столкновения или получения тяжелой травмы.

### ВНИМАНИЕ

- Запрещается прикладывать усилие к разъему устройства USB. Установка устройства USB в разъем под углом

или при покачивании может привести к повреждению самого устройства или разъема для него. Убедитесь в правильности подключения запоминающего устройства USB к разъему USB. (Некоторые устройства USB имеют метку  в качестве указателя. Перед тем как подключить устройство, убедитесь, что этот указатель имеет правильное положение).

- Не беритесь за крышку разъема USB (для некоторых вариантов исполнения автомобиля) при извлечении устройства USB из разъема. Это может привести к повреждению разъема и его крышки.
- Не оставляйте провод устройства USB в таком месте, где за него можно случайно зацепиться. При натяжении этого провода можно повредить разъем.

Информация о правильном использовании и мерах предосторожности приведена в Руководстве по эксплуатации этого устройства.

## Воспроизведение аудиофайлов

### Воспроизведение внешнего устройства

Если нажать кнопку MEDIA в то время, когда аудиосистема выключена и подключено запоминающее устройство USB, система включится. Если воспроизводится иной источник сигнала и запоминающее устройство USB подключено к аудиосистеме, последовательно нажимайте кнопку MEDIA до тех пор, пока дисплей не переключится в режим приема информации от устройства USB.

◀◀ ▶▶ Предыдущая/следующая запись и ускоренная прокрутка назад/вперед

При длительном (дольше 1,5 с) нажатии кнопки SEEK-TRACK (прокрутка назад) или SEEK-TRACK (быстрая прокрутка вперед) при воспроизведении запоминающего устройства USB начинается ускоренное воспроизведение вперед или назад. Как только кнопка будет отпущена, запоминающее устрой-

ство USB вернется к нормальной скорости воспроизведения. Если нажимать кнопку SEEK-TRACK (прокрутка назад) или SEEK-TRACK (быстрая прокрутка вперед) менее 1,5 секунды во время воспроизведения запоминающего устройства USB, то проигрыватель вернется к началу текущей записи или к началу следующей записи на запоминающем устройстве USB.

#### Ручка TUNE/FOLDER (Настройка/Папка)

Для перехода к другой папке на запоминающем устройстве USB вращайте ручку TUNE-FOLDER.

#### Переключение режимов воспроизведения записей

При нажатии кнопки RPT во время воспроизведения запоминающего устройства USB, режим воспроизведения изменится следующим образом:

Для переключения режима воспроизведения записей последовательно нажимайте кнопку RPT и режимы будут переключаться следующим образом:

Normal (Обычный) → 1 Folder Repeat (Повторение одной папки) → 1 Track Repeat (Повторение одной записи) → Normal (Обычный)

#### RANDOM (RDM) (Воспроизведение в случайном порядке)

При нажатии кнопки RDM во время воспроизведения запоминающего устройства USB режим воспроизведения изменится следующим образом:

Для переключения режима воспроизведения записей последовательно нажимайте кнопку RDM и режимы будут переключаться следующим образом: Normal (Обычный) → All Random (Все в случайном порядке) → 1 Folder Random (1 папка в случайном порядке) → Normal (Обычный)

#### Кнопка BACK (Назад)

Дисплей вернется в прежнее состояние.

## УПРАВЛЕНИЕ УСТРОЙСТВОМ IPOD

### Подключение устройства iPod

Подключите кабель устройства iPod к разъему USB. Место расположения разъема USB указано в разделе «Прямое воспроизведение звука аудиоустройства Bluetooth® (для некоторых вариантов исполнения автомобиля)» ниже в этой главе. В зависимости от версии iPod, на дисплее подключенного проигрывателем iPod может отображаться логотип NISSAN или экран «Accessory Attached» (Подключение дополнительного оборудования). Когда проигрыватель iPod подключен к системе автомобиля, управлять устройством iPod можно только при помощи органов управления аудиосистемой. \* iPod и iPhone являются торговыми марками компании Apple Inc., зарегистрированными в США и других странах.

### ОПАСНОСТЬ

Запрещается подключать, отключать или управлять устройством iPod или iPhone во время движения. Это может отвлечь от управления автомобилем. В этом случае вы можете потерять контроль над автомобилем, что, в свою очередь, может стать причиной столкновения или получения тяжелой травмы.

### ВНИМАНИЕ

- Запрещается прикладывать усилие к кабелю устройства iPod® в разъеме устройства USB. Установка кабеля устройства iPod® в разъем под углом или при покачивании может привести к повреждению кабеля устройства iPod® или разъема для него. Убедитесь в правильности подключения кабеля устройства iPod® к разъему USB. (Некоторые кабели устройства iPod® имеют метку  в качестве указателя. Перед тем как подключить кабель устройства iPod®, убедитесь, что этот указатель имеет правильное положение).

- Не располагайте предметы поблизости от кабеля устройства iPod®. Во время движения автомобиля они могут переместиться и задеть кабель и разъем для него. В результате возможно повреждение кабеля устройства iPod® и разъема.
- Не беритесь за крышку разъема USB (для некоторых вариантов исполнения автомобиля) при извлечении устройства USB из разъема. Это может привести к повреждению разъема и его крышки.
- Не оставляйте провод устройства USB в таком месте, где за него можно случайно зацепиться. При натяжении этого провода можно повредить разъем.

Информация о правильном использовании и мерах предосторожности приведена в Руководстве по эксплуатации этого устройства.

## Совместимость устройств

Следующие модели устройств совместимы с аудиосистемой вашего автомобиля:

Перечень совместимости Apple		
Устройство	Версия	Возможность использования
iPod nano 1G	1.3.1	ДА
iPod nano 2G	1.1.3	ДА
iPod nano 3G	1.0.0 ~ 1.1.3	ДА
iPod nano 4G	1.0.2 ~ 1.0.4	ДА
iPod nano 5G	1.0.1 ~ 1.0.2	ДА
iPod nano 6G	1.0 ~ 1.2	ДА
iPod nano 7G	1.0.0 ~ 1.0.1	ДА
iPod mini	-	НЕТ
iPod 4G	-	НЕТ
iPod 5G	1.2. ~ 1.3	ДА
iPod classic	1.0.0 ~ 2.0.1	ДА
iPod Touch	iOS 1.1 ~ 2.2.1	ДА
iPod Touch 2G	iOS 2.1.1 ~ 2.2.1	ДА
iPod Touch 3G	iOS 3.1 ~ 3.1.3	ДА
iPod Touch 4G	iOS 4.1 ~ 6.1.3	ДА
iPod Touch 5G	iOS 6.0.0 ~ 6.1.3	ДА
iPhone	iOS 1.0.0 ~ 2.2.1	ДА
iPhone 3G	iOS 2.1 ~ 4.2.1	ДА
iPhone 3GS™	iOS 3.0 ~ 5.1.1	ДА
iPhone 4™	iOS 4.0 ~ 6.1.3	ДА
iPhone 4S™	iOS 4.0 ~ 5.1.1	ДА
iPhone 5™	iOS 6.0.0 ~ 6.1.4	ДА
iPad (все модели)	-	НЕТ

iPod touch в ряде случаев не может быстро отреагировать на систему. Убедитесь в том, что программное обеспечение вашего устройства iPod обновлено.

## Управление основными функциями аудиосистемы

Установите выключатель зажигания в положение ACC или ON. Затем последовательно нажимайте кнопку MEDIA, чтобы включить систему в режим работы с устройством iPod. Если система была выключена при воспроизведении устройства iPod, то при нажатии кнопки PWR начнется воспроизведение устройства iPod.



### Кнопка iPod MENU

Установите выключатель зажигания в положение ACC или ON. Затем нажмите кнопку iPod MENU, чтобы включить систему в режим работы с устройством iPod. Если воспроизводится иной источник сигнала и устройство iPod® подключено к аудиосистеме, нажатие кнопки iPod MENU приводит к включению режима устройства iPod. Если при подключенном устройстве iPod нажать кнопку iPod MENU, то на дисплее аудиосистемы отобразится интерфейс для управления устройством iPod. Позиции меню могут быть прокручены при нажатии кнопки SEEK-TRACK (прокрутка назад) или SEEK-TRACK (быстрая прокрутка вперед) во время работы устройства iPod. Для выбора позиции нажмите ENTER. На дисплее появятся пункты меню iPod.

- Now playing (Сейчас исполняется)
- Playlists (Плейлисты)
- Artists (Исполнители)
- Albums (Альбомы)
- Songs (Песни)
- Podcasts (Подкасты)
- Genres (Жанры)
- Composers (Композиторы)
- Audiobooks (Аудиокниги)

- Shuffle songs (перемешать песни)

Для получения более подробной информации о каждом пункте меню обращайтесь к руководству пользователя проигрывателя iPod.

  **Предыдущая/следующая запись и ускоренная прокрутка назад/вперед**

При длительном (дольше 1,5 с) нажатии кнопки SEEK-TRACK (прокрутка назад) или SEEK-TRACK (быстрая прокрутка вперед) при воспроизведении устройства iPod начинается ускоренное воспроизведение записей. Как только кнопка будет отпущена, устройство iPod вернется к нормальной скорости воспроизведения. Если нажимать кнопку SEEK-TRACK (прокрутка назад) или SEEK-TRACK (быстрая прокрутка вперед) менее 1,5 секунды во время воспроизведения устройства iPod, то оно вернется к началу текущей записи или к началу следующей записи.

### Repeat (Повтор)

При нажатии кнопки RPT во время воспроизведения записи режим воспроизведения изменяется следующим образом: Repeat Off (Повтор выключен) → 1 Track Repeat (Повтор 1 записи) → All Repeat (Повтор всего) → Repeat Off (Повтор выключен)

### Random (Случайное воспроизведение)

При нажатии кнопки RDM во время воспроизведения записи режим воспроизведения изменяется следующим образом: Shuffle Off (Воспроизведение в случайном порядке выключено) → Track Shuffle (Воспроизведение записей в случайном порядке) → Albums Shuffle (Воспроизведение альбомов в случайном порядке) → Shuffle Off (Воспроизведение в случайном порядке выключено)

### Кнопка BACK (Назад)

Дисплей вернется в прежнее состояние.

### Прямое воспроизведение звука аудиоустройства Bluetooth® (для некоторых вариантов исполнения автомобиля)

Если у вас имеется совместимое аудиоустройство Bluetooth®, способное воспроизводить аудиофайлы, то это устройство можно подключить к аудиосистеме автомобиля, чтобы прослушивать записанные на нем аудиофайлы через громкоговорители автомобиля.

### Подключение аудиопроигрывателя Bluetooth®

Для подключения вашего аудиоустройства Bluetooth® к системе автомобиля выполните приведенную ниже процедуру:

1. Нажмите кнопку ENTER/SETTING.

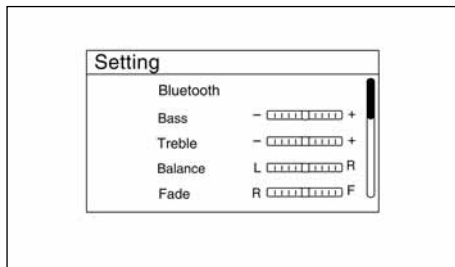

2. Выберите пункт Bluetooth и нажмите ENTER.

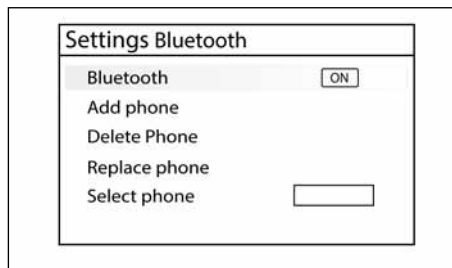

3. Выберите пункт «Add Phone» (Добавить телефон). Этот же экран можно использовать для удаления, замены ли выбора другого устройства Bluetooth®.
4. Система подтверждает получение команды, и просит вас инициировать соединение с носимого телефона. Процедура подключения может изменяться в зависимости от конкретной модели мобильного телефона. Для подробной информации см. Руководство по эксплуатации вашего телефона.

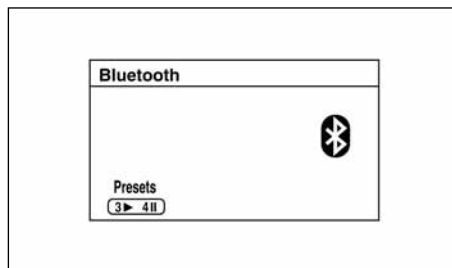

### Управление основными функциями аудиосистемы

Для того чтобы включить систему в режим работы с аудиоустройством Bluetooth®, повторно нажимайте кнопку MEDIA до тех пор, пока на экране не отобразится режим работы с аудиоустройством Bluetooth®.

На экране будут отображены органы управления для аудиоустройства Bluetooth®. Используйте кнопку ③ предварительной настройки для воспроизведения и кнопку ④ для включения паузы.

### РАЗЪЕМ USB И РАЗЪЕМ AUX

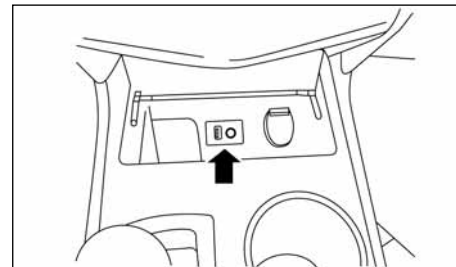

Разъем USB и разъем AUX-in находятся на центральной консоли. Откройте крышку и подключите запоминающее устройство или iPod. К разъему AUX-in подключите устройство с разъемом диаметром 3,5 мм. Для выбора используйте кнопку MEDIA.

### ПРИМЕЧАНИЕ

Аудиосистема может передавать данные с устройства, подключенного к разъему AUX-in. Для выбора записей используйте устройство. Убедитесь, что на устройстве, подключенном к разъему AUX-in, установлен уровень громкости.

## ОРГАНЫ УПРАВЛЕНИЯ АУДИОСИСТЕМОЙ, РАСПОЛОЖЕННЫЕ НА РУЛЕВОМ КОЛЕСЕ

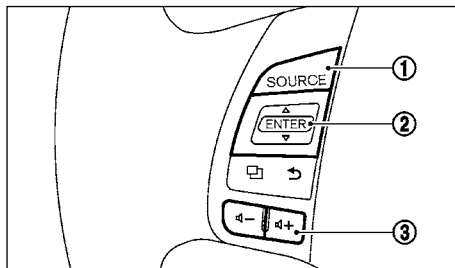

1. Кнопка SOURCE (Выбор источника сигнала)
2. Переключатель меню/Кнопка ENTER
3. Регулятор уровня громкости

### Переключатель меню/Кнопка ENTER

Нажмите верхнюю или нижнюю часть клавиши для выбора радиостанции, записи, компакт-диска или каталога, когда они показаны на дисплее.

### РАДИОПРИЕМНИК

- Краткое нажатие клавиши DOWN /UP приводит к настройке на следующую или предыдущую предварительно настроенную радиостанцию
- Длительное нажатие клавиши DOWN /UP приводит к настройке на следующую или предыдущую радиостанцию.

Компакт-диск с файлами формата MP3/WMA , iPod (для некоторых вариантов исполнения автомобиля), запоминающее устройство USB (для некоторых вариантов исполнения автомобиля) или аудиоустройство Bluetooth® (для некоторых вариантов исполнения автомобиля):

- Краткое нажатие клавиши DOWN /UP  
Переход к следующей записи или возврат к началу текущей записи (возврат к началу текущей записи, если нажать кнопку незамедлительно после начала воспроизведения)
- Длительное нажатие клавиши DOWN /UP  
Переключение папки.

### Компакт-диск

- Краткое нажатие клавиши DOWN /UP  
Переход к следующей записи или возврат к началу текущей записи (возврат к началу текущей записи, если нажать кнопку незамедлительно после начала воспроизведения)
- Длительное нажатие клавиши DOWN /UP  
Вперед или назад

### Регулятор уровня громкости

Для увеличения или уменьшения громкости нажимайте на регулятор уровня громкости.

### Кнопка SOURCE (Выбор источника сигнала)

Нажимайте кнопку SOURCE (Выбор источника сигнала) для переключения имеющихся источников аудиосигналов.

## СИСТЕМА УПРАВЛЕНИЯ МОБИЛЬНЫМ ТЕЛЕФОНОМ BLUETOOTH® HANDS-FREE (для некоторых вариантов исполнения автомобиля – автомобили без навигационной системы)

В зависимости от страны совместимость с сетью или системой мобильной телефонной связи не гарантируется.

### ⚠ ОПАСНОСТЬ

- Пользуйтесь телефоном только после остановки автомобиля в безопасном месте. Если все же вам приходится пользоваться телефоном во время движения, проявляйте предельную осторожность и не отвлекайтесь от управления автомобилем.
- Если вы понимаете, что не можете полностью сосредоточить свое внимание на управлении автомобилем во время разговора по телефону, остановите автомобиль в безопасном месте для продолжения разговора.

### ВНИМАНИЕ

Во избежание разрядки аккумуляторной батареи автомобиля, рекомендуется использовать телефон при работающем двигателе.

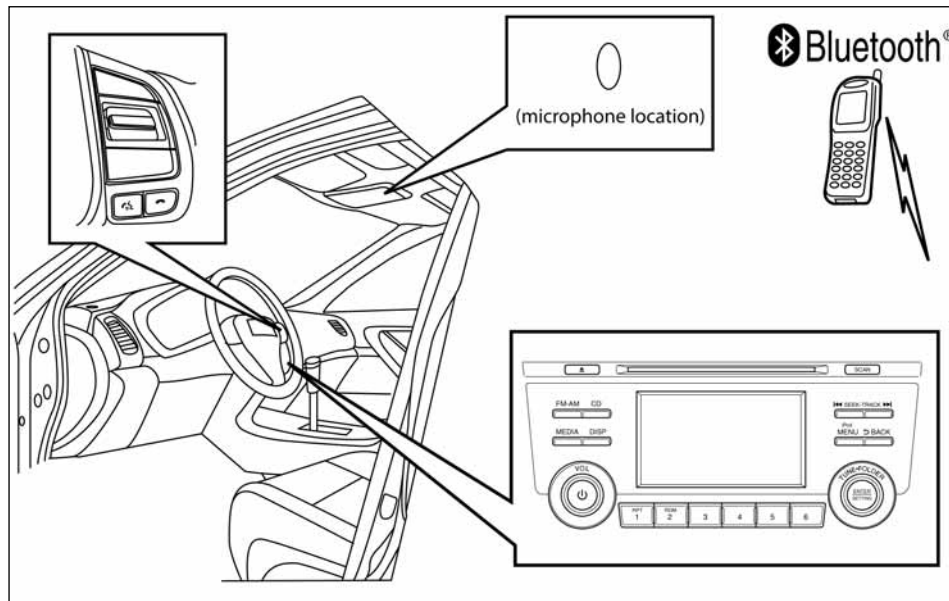

#### ПРИМЕЧАНИЕ

Беспроводная LAN (Wi-Fi) и функции Bluetooth® используют одинаковую полосу частот (2,4 ГГц). Одновременное использование Bluetooth® и беспроводной LAN может привести к замедлению работы или отключению связи и возникновению нежелательных помех. Рекомендуется выключать беспроводную LAN (Wi-Fi) при работе Bluetooth®.

Ваш автомобиль оснащен системой телефона Hands-Free с интерфейсом беспроводной связи Bluetooth®. Если у вас есть мобильный телефон с функцией Bluetooth®, вы можете установить беспроводную связь между вашим телефоном и модулем, который встроен в автомобиль. Беспроводная технология Bluetooth® позволяет вам разговаривать в автомобиле по телефону, не держа его в руке. Когда ваш телефон будет соединен с автомобильным телефонным модулем, вам не понадобится выполнять какие-либо иные процедуры по подключению телефона. Ваш телефон автоматически

соединяется с находящимся в автомобиле модулем телефонной связи при переводе выключателя зажигания в положение ACC или ON, если телефон не выключен и находится в автомобиле. Вы можете зарегистрировать в телефонном модуле автомобиля до пяти различных телефонов, оснащенных функцией Bluetooth®. Но одновременно вы можете пользоваться только одним телефоном. Во время сеанса связи по мобильному телефону аудиосистема и микрофон (находится рядом с плафоном индивидуального освещения) используются оборудованием Hands-free. Если перед началом сеанса связи аудиосистема работала (прием радиопередачи, воспроизведение аудиокассеты или компакт-диска), то звук приглушается до окончания сеанса связи по телефону.

Перед использованием телефона Bluetooth® Hands-Free учтите следующее:

- Перед использованием системы Hands-Free необходимо подключить ваш совместимый мобильный телефон с телефонным модулем автомобиля.
- Системы Bluetooth® некоторых мобильных телефонов несовместимы с телефонным модулем вашего автомобиля.
- Вы не сможете пользоваться системой Hands-Free при следующих условиях:
  - Автомобиль находится вне зоны доступности телефонной сети.
  - Автомобиль находится в зоне неуверенного приема: в туннеле, в подземном гараже, вблизи высоких зданий, в горах.

- Ваш телефон блокирован для входящих звонков.
- Если условия распространения радиоволн далеки от идеальных, или уровень внешнего шума слишком велик, вам будет трудно услышать голос абонента.
- Незамедлительно после перевода выключателя зажигания в положение ON в течение определенного времени вы, возможно, не сможете принимать входящие звонки.
- Не помещайте ваш сотовый телефон в место, экранированное металлическими деталями, и не кладите его далеко от телефонного модуля автомобиля во избежание искажений звука и разрыва беспроводной связи.
- При использовании функции Bluetooth® аккумуляторная батарея вашего телефона разряжается быстрее обычного. Система Bluetooth® Hands-Free не может заряжать аккумуляторную батарею мобильного телефона.
- Если вам кажется, что система Bluetooth® Hands-Free функционирует неправильно, обратитесь на сервисную станцию официального дилера NISSAN.
- Некоторые сотовые телефоны и другие устройства могут создавать помехи или фон, слышимый из динамиков аудиосистемы. Для избавления от помех попробуйте переложить устройство в другое место.
- Для информации о зарядке мобильного телефона, его антенне и корпусе и т.д. обратитесь к руководству по эксплуатации телефона.
- Уровень радиосигнала сотовой сети, показываемый на мониторе, может не совпадать с уровнем сигнала на дисплеях некоторых сотовых телефонов.
- Старайтесь поддерживать минимальный уровень шума в салоне, чтобы четко слышать собеседника, а также минимизировать эхо.

- Если вы нечетко слышите собеседника (или он вас), попробуйте отрегулировать громкость входящего или исходящего сигнала.
- Функция беспроводной связи, которой оснащен ваш автомобиль, использует технологию Bluetooth®.
  - Несущая частота: 2402 МГц – 2480 МГц
  - Выходная мощность: 4,14 dBm E.I.R.P
  - Модуляция: FHSS GFSK 8DPSK, p/4QDPSK
  - Количество каналов: 79
  - Данное беспроводное оборудование не может быть использовано для обеспечения каких-либо услуг, связанных с безопасностью, так как существует опасность возникновения радиопомех.

## СООТВЕТСТВИЕ ЗАКОНОДАТЕЛЬНЫМ ТРЕБОВАНИЯМ

Торговая марка Bluetooth®

 Bluetooth® является зарегистрированной торговой маркой, принадлежащей компании Bluetooth SIG, Inc., США

Заявление о соответствии требованиям EC



Настоящим компания «Yangfeng Visteon Automotive Electronics Co., Ltd.» заявляет, что данная система Bluetooth соответствует всем требованиям Директивы 1999/5/EC.

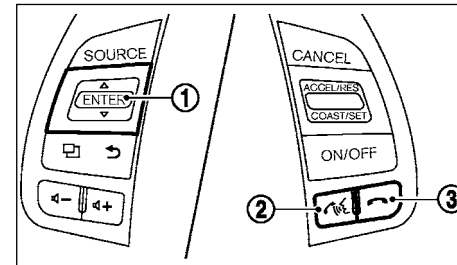

## ПОЛЬЗОВАНИЕ СИСТЕМОЙ

### КНОПКИ УПРАВЛЕНИЯ



1. Кнопки настройки ▲ или ▼
2. Кнопка  (Ответить на вызов)
3. Кнопка  (Завершение разговора)

### Микрофон

Микрофон расположен рядом с плафонами для чтения карт. Система распознавания голосовых команд NISSAN позволяет без помощи рук управлять мобильным телефоном Bluetooth® Hands-Free. Если автомобиль движется, то нельзя пользоваться некоторыми командами, поскольку они отвлекают водителя от управления автомобилем.

## НАСТРОЙКА

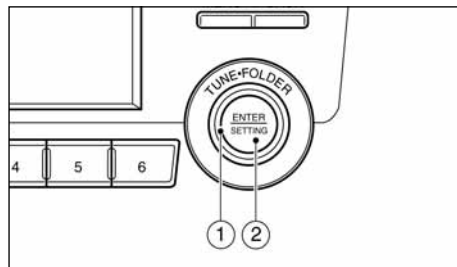

### Выбор языка

Вы можете взаимодействовать с системой телефона Bluetooth® Hands-Free на английском, китайском, русском, корейском, арабском или португальском языке. Обратите внимание, что для некоторых языков распознавание команд может не работать, воспользуйтесь английским языком по умолчанию.

Для переключения языков см. раздел «Управление основными функциями аудиосистемы» выше в этой главе.



### Процедура подключения

Вы можете зарегистрировать в телефонном модуле автомобиля до пяти различных телефонов, оснащенных функцией Bluetooth®. Но одновременно вы можете пользоваться только одним телефоном. Для подключения телефона к системе управления мобильным телефоном Bluetooth® Hands-Free:





1. Нажмите кнопку ENTER/SETTING ①.
2. Используйте кнопку TUNE-FOLDER ② для выбора пункта TUNE-FOLDER и затем нажмите кнопку ENTER/SETTING.
3. Выберите «Add Phone» (Добавить телефон) и нажмите кнопку ENTER/SETTING.

4. После появления на дисплее сообщения с PIN-кодом системы, включите мобильный телефон с функцией Bluetooth® и введите PIN-код. Процедура подключения зависит от модели телефона. Обратитесь к Руководству по эксплуатации вашего телефона.

### Выбор зарегистрированного телефона

1. Нажмите кнопку  (Ответить на вызов) и используйте кнопки настройки ▲ или ▼ для выбора пункта «Connect Phone» (Подключить телефон). Затем нажмите кнопку ответа на вызов.
2. С помощью кнопок настройки ▲ или ▼ выберите пункт «Select Phone» (Выбрать телефон), затем нажмите кнопку  (Ответить на вызов).
3. Нажмите кнопку настройки (ENTER) на рулевом колесе. Система произнесет имена телефонов.
4. Нажмите кнопку  (Ответить на вызов), чтобы завершить выбор.

### Удаление зарегистрированного телефона

1. Нажмите кнопку  (Ответить на вызов) и кнопку настройки ▲ или ▼, чтобы выбрать пункт «Connect Phone» (Подключить телефон), а затем нажмите кнопку  (Ответить на вызов).
2. С помощью кнопок настройки ▲ или ▼ выберите пункт «Delete Phone» (Удалить телефон), затем нажмите кнопку  (Ответить на вызов).
3. Нажмите кнопку настройки (ENTER). Система произнесет имена телефонов. Выберите тот телефон, который вы хотите удалить.
4. Когда система спросит, хотите ли вы удалить, нажмите кнопку  (Ответить на вызов). Для отмены удаления нажмите кнопку  (Завершение разговора).

5. Система попросит вас подтвердить удаление записи. Для удаления нужного телефона снова нажмите кнопку  (Ответить на вызов).

### ПРИМЕЧАНИЕ

При удалении телефона соответствующая запись в телефонной книге также удаляется из памяти системы.

### Включение и выключение соединения Bluetooth®

1. Нажмите кнопку ENTER/SETTING.
2. Используйте кнопку TUNE-FOLDER для выбора пункта «Bluetooth» и затем нажмите кнопку ENTER/SETTING.
3. Выберите «On» (Вкл.) или «Off» (Выкл.) для включения или выключения системы Bluetooth® автомобиля.

Когда система Bluetooth® выключена, вы не можете пользоваться мобильным телефоном в режиме Hands-Free. Кроме того, вы не будете иметь доступа к телефонной книге системы.

## Телефонная книга

Телефонная книга позволяет записывать до 40 имен абонентов для каждого мобильного телефона, подключенного к системе.









### ПРИМЕЧАНИЕ

У каждого подключенного телефона имеется своя индивидуальная телефонная книга. Вы не можете получить доступ к телефонной книге телефона А, если в текущий момент активен телефон В.















New entry (Новая запись)

### ПРИМЕЧАНИЕ

Эта функция недоступна во время движения автомобиля.









1. Нажмите кнопку  (Ответить на вызов) и кнопку настройки  или , чтобы выбрать пункт «PHONEBOOK» (Телефонная книга), а затем нажмите кнопку  (Ответить на вызов).
2. С помощью кнопок настройки  или  выберите пункт «Transfer Entry» (Передать запись), затем нажмите кнопку  (Ответить на вызов).
3. Телефонная книга автоматически передается в систему. Процедура пересылки может отличаться в зависимости от изготовителя и конкретной модели телефона Bluetooth®. Для подробной информации см. Руководство по эксплуатации вашего телефона.
4. После приглашения системы, произнесите имя, которое вы хотите присвоить новому абоненту. Говорите естественным тоном, без пауз между словами.
5. Когда система попросит вас повторить имя, еще раз назовите то же самое имя.
6. Нажмите кнопку  (Ответить на вызов), чтобы продолжить ввод, или нажмите кнопку  (Завершение разговора), чтобы завершить режим разговора.

## Удалить запись

1. Нажмите кнопку  (Ответить на вызов) и кнопку настройки  или , чтобы выбрать пункт «PHONEBOOK» (Телефонная книга), а затем нажмите кнопку  (Ответить на вызов).
2. С помощью кнопок настройки  или  выберите пункт «Delete Entry» (Удалить запись), затем нажмите кнопку  (Ответить на вызов).
3. Нажмите кнопку настройки  или  и выберите запись в телефонной книге, которую вы хотите удалить.
4. Когда система спросит, хотите ли вы удалить запись, нажмите кнопку  (Ответить на вызов). Для отмены удаления нажмите кнопку  (Завершение разговора).
5. Система попросит вас подтвердить удаление записи.
6. Для удаления нужной записи снова нажмите кнопку  (Ответить на вызов).
7. Нажмите кнопку  (Ответить на вызов), чтобы продолжить удаление, или нажмите кнопку  (Завершение разговора), чтобы выйти из меню.









## Исходящие звонки

### Телефонная книга

1. Нажмите кнопку  (Ответить на вызов) и кнопку настройки  или , чтобы выбрать пункт «CALL» (Вызов), а затем нажмите кнопку  (Ответить на вызов).
2. С помощью кнопок настройки  или  выберите пункт «List Name» (Список имен), затем нажмите кнопку  (Ответить на вызов).
3. Нажмите кнопку настройки  или  и выберите того абонента, которому вы хотите позвонить. Система

подтверждает имя абонента и начинает вызов.

### Redial (Повторный набор номера)

1. Нажмите кнопку  (Ответить на вызов) и кнопку настройки  или , чтобы выбрать пункт «CALL» (Вызов), а затем нажмите кнопку  (Ответить на вызов).
2. С помощью кнопок настройки  или  выберите пункт «Redial» (Повторный набор номера), затем нажмите кнопку  (Ответить на вызов).
3. Нажмите кнопку  (Ответить на вызов), после чего система начнет вызов.

### Клавиатура мобильного телефона с функцией Bluetooth®

Вы также можете делать звонки, управляя при помощи клавиатуры мобильного телефоном, зарегистрированным в системе.

### Завершение звонка

Нажмите кнопку завершения разговора на рулевом колесе или кнопку выключения на мобильном телефоне.

### Прием или отклонение входящих звонков

Когда вы слышите сигнал вызова, нажмите кнопку ответа на вызов на рулевом колесе. Если вы не хотите отвечать на звонок, нажмите кнопку завершения разговора.

## СИСТЕМА NissanConnect (для некоторых вариантов исполнения автомобиля)

### Переключение звонка

Во время вызова, если вам нужно обеспечить конфиденциальность, нажмите кнопку ответа на вызов, чтобы перевести вызов из системы Bluetooth® Hands-Free на мобильный телефон. Снова нажмите кнопку ответа на вызов, чтобы вернуться в режим Hands-Free. Некоторые мобильные телефоны с функцией Bluetooth® могут не вернуться в режим Hands-Free. Для подробной информации о повторном включении этого режима см. руководство по эксплуатации вашего мобильного телефона. После перевода выключателя зажигания в положение OFF и повторного перевода в положение ON, система автоматически включается в режим Hands-free, который установлен по умолчанию.

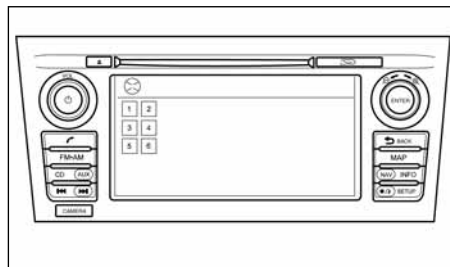

### ПЕРЕКЛЮЧАТЕЛИ НА РУЛЕВОМ КОЛЕСЕ

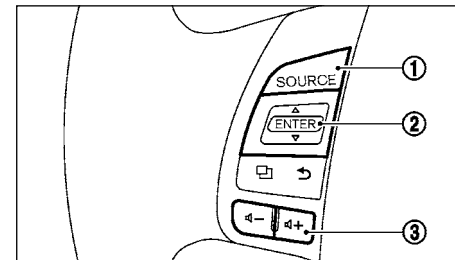

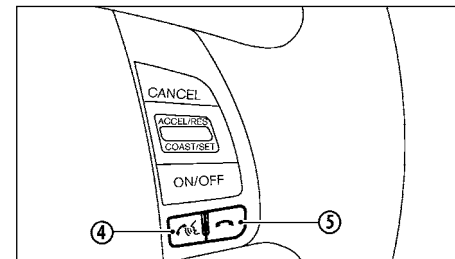

Левая сторона



Правая сторона

- ① Кнопка SOURCE (Источник аудиосигнала)  
Нажмите для изменения источника аудиосигнала
- ② Кнопка прокрутки для аудиосистемы или телефона  
Для прокрутки нажимайте кнопку вверх или вниз  
Для радиостанций в диапазоне FM или AM:  
Прокрутка перечня радиостанций.
- ③ Кнопка регулировки уровня громкости  
Для изменения уровня громкости нажимайте кнопку  
вверх или вниз

## МОБИЛЬНЫЙ ТЕЛЕФОН ИЛИ РАДИОСТАНЦИЯ СВ

- ④ Кнопка управления телефоном  
Используйте кнопку  для ответа на телефонный вызов.
- ⑤ Кнопка управления телефоном  
Используйте кнопку  для завершения телефонного разговора.

Подробнее см. отдельное Руководство по эксплуатации системы NissanConnect.

При установке на автомобиль NISSAN мощной СВ-радиостанции или автомобильного телефона необходимо соблюдать приведенные ниже рекомендации. В противном случае устанавливаемое радиоэлектронное оборудование может отрицательно повлиять на функционирование системы управления двигателем или на другие электронные блоки автомобиля.

### ВНИМАНИЕ

- Антенна должна находиться как можно дальше от электронного блока управления.
- Антенный кабель должен располагаться не ближе 20 см от электрического жгута системы управления двигателем. Запрещается прокладывать антенный кабель рядом с любым жгутом проводов.
- Выполните регулировку стоячей волны антенны, следуя рекомендациям изготовителя.
- Соедините проводом корпус СВ-радиостанции с «массой» автомобиля.

### ПРИМЕЧАНИЕ

Для получения более подробной информации посетите сайт компании NISSAN: [www.nissan-europe.com](http://www.nissan-europe.com). Выберите свою страну из перечня и войдите в меню SERVICES (Услуги). Если данная информация недоступна на веб-сайте, обратитесь к официальному дилеру NISSAN.

## 5 Пуск двигателя и вождение автомобиля

Меры предосторожности при пуске двигателя и вождении автомобиля .....	5-2	Система круиз-контроля.....	5-20
Отработавшие газы (окись углерода) .....	5-2	Меры предосторожности при пользовании системой круиз-контроля ....	5-20
Трехкомпонентный каталитический нейтрализатор отработавших газов...	5-2	Как пользоваться системой круиз-контроля.....	5-21
Система контроля давления воздуха в шинах (TPMS) .....	5-2	Обкатка автомобиля .....	5-22
Как избежать аварий и опрокидывания автомобиля.....	5-4	Экономия топлива.....	5-22
Вытаскивание автомобиля, застрявшего на бездорожье .....	5-4	Стоянка/Стоянка на уклонах.....	5-23
Быстрое падение давления воздуха в шинах.....	5-5	Ультразвуковая система помощи при парковке (для некоторых вариантов исполнения автомобиля).....	5-23
Кнопочный выключатель зажигания .....	5-5	Выключатель системы помощи при парковке .....	5-24
Радиус действия системы.....	5-6	Настройки системы помощи при парковке .....	5-25
Положения кнопочного выключателя зажигания.....	5-6	Буксировка прицепа.....	5-25
Экстренная остановка двигателя .....	5-7	Усилитель рулевого управления .....	5-25
Разряд элемента питания ключа NISSAN Intelligent Key .....	5-7	Тормозная система .....	5-26
Иммобилайзер NISSAN .....	5-7	Меры предосторожности при использовании тормозной системы .....	5-26
Перед пуском двигателя.....	5-8	Антиблокировочная тормозная система (ABS) .....	5-26
Пуск двигателя .....	5-8	Рекомендации по вождению автомобиля в зимних условиях.....	5-28
Вождение автомобиля.....	5-9	Оттаивание замерзшего замка двери .....	5-28
Бесступенчато-регулируемая трансмиссия (CVT).....	5-9	Охлаждающая жидкость (антифриз).....	5-28
Режим ECO .....	5-13	Аккумуляторная батарея.....	5-28
Рекомендации по управлению педалью акселератора в режиме ECO ....	5-13	Слив жидкости из системы охлаждения .....	5-28
Подсказка в режиме ECO.....	5-14	Шины.....	5-28
Система динамической стабилизации автомобиля (VDC) .....	5-14	Специальное зимнее снаряжение .....	5-28
Система предупреждения о непросматриваемых зонах (BSW)/Система предупреждения об отклонении от полосы движения (LDW) (для некоторых вариантов исполнения автомобиля).....	5-15	Движение по льду или снегу .....	5-28
Управление системой BSW.....	5-16		
Возможные ситуации при использовании системы BSW .....	5-17		
Работа системы LDW .....	5-18		
Состояние временного отключения систем BSW/LDW.....	5-19		
Автоматическое отключение систем BSW/LDW .....	5-20		
Обслуживание камеры.....	5-20		

## МЕРЫ ПРЕДОСТОРОЖНОСТИ ПРИ ПУСКЕ ДВИГАТЕЛЯ И ВОЖДЕНИИ АВТОМОБИЛЯ

### ОПАСНОСТЬ

- Запрещено оставлять в автомобиле без присмотра малолетних детей, а также взрослых людей в беспомощном состоянии. Также не следует оставлять в салоне животных. Они могут случайно воздействовать на органы управления автомобилем, что может привести к травмам или повреждению автомобиля. Кроме того, в жаркий солнечный день температура в салоне закрытого автомобиля может быстро увеличиться до опасного уровня. Люди и животные, находящиеся в автомобиле, могут серьезно пострадать или даже погибнуть.
- Надежно закрепляйте любой груз веревками или ремнями, чтобы не допустить его смещения. Не размещайте багаж выше уровня спинок сидений. При резком торможении или при столкновении плохо закрепленный груз может стать причиной получения травм.

### ОТРАБОТАВШИЕ ГАЗЫ (ОКИСЬ УГЛЕРОДА)

### ОПАСНОСТЬ

- Не вдыхайте отработавшие газы двигателя, так как они содержат токсичный оксид углерода (угарный газ), который не имеет ни цвета, ни запаха. Окись углерода опасна для жизни. Она может стать причиной потери сознания или смерти.
- Если вы подозреваете, что отработавшие газы проникают в салон автомобиля, полностью откройте все окна и немедленно обратитесь на сервисную станцию официального дилера NISSAN для проверки автомобиля.
- Не допускайте работы двигателя в гараже или другом закрытом помещении.
- Не оставляйте автомобиль на стоянке с работающим двигателем на сколько-нибудь продолжительное время.

- Во время поездки держите закрытыми боковые вентиляционные окна, крышку багажника и двери, иначе в пассажирский салон могут проникать отработавшие газы. Если вам действительно необходимо двигаться с открытым боковым вентиляционным окном, крышкой багажника, дверью, соблюдайте следующие меры предосторожности:

1. Откройте все окна.
2. Установите кнопку  режима рециркуляции воздуха в положение выключения, и задайте максимальную частоту вращения вентилятора, чтобы усилить циркуляцию воздуха.

### ТРЕХКОМПОНЕНТНЫЙ КАТАЛИТИЧЕСКИЙ НЕЙТРАЛИЗАТОР ОТРАБОТАВШИХ ГАЗОВ

Трехкомпонентный каталитический нейтрализатор отработавших газов – это входящее в состав системы выпуска устройство, снижающее токсичность отработавших газов. В этом устройстве отработавшие газы догорают при высокой температуре с целью уменьшения их токсичности.

### ОПАСНОСТЬ

- Отработавшие газы и детали системы выпуска имеют очень высокую температуру. Следите, чтобы вблизи компонентов выпускной системы не было людей, животных и легковоспламеняющихся предметов.
- Не останавливайте и не паркуйте автомобиль над легковоспламеняющимися объектами, такими как сухая трава, бумага или ветошь. Это может привести к их возгоранию и пожару.

### ВНИМАНИЕ

- Запрещается использовать этилированный бензин. Отложения, возникающие на активной поверхности нейтрализатора из-за использования этилированного

бензина, значительно снижают эффективность нейтрализатора.

- Следите за тем, чтобы двигатель был исправным. Нарушения в работе системы зажигания, впрыска топлива или в системе электрооборудования автомобиля могут привести к переобогащению рабочей смеси и перегреву нейтрализатора. Запрещается дальнейшая эксплуатация автомобиля, если двигатель работает с пропусками зажигания, ощущается значительная потеря мощности двигателя или проявляются другие явные признаки ненормальной работы двигателя и его систем. Незамедлительно обратитесь на сервисную станцию официального дилера NISSAN для проверки и ремонта систем двигателя.
- Избегайте движения автомобиля при минимальном уровне топлива в баке. При недостаточном количестве топлива двигатель начинает работать с перебоями, что может привести к выходу из строя каталитического нейтрализатора.
- Не допускайте работы двигателя на слишком больших оборотах при его прогреве.
- Запрещается запускать двигатель путем толкания или буксирования вашего автомобиля.

### СИСТЕМА КОНТРОЛЯ ДАВЛЕНИЯ ВОЗДУХА В ШИНАХ (TPMS)

Следует ежемесячно проверять давление воздуха в каждой шине, включая запасное колесо (при наличии), и доводить его до значения, рекомендованного изготовителем для холодных шин. Это значение указано на табличке с информацией о шинах. (Если на ваш автомобиль установлены шины иного размера, чем указанный в табличке с информацией о шинах, вам необходимо определить необходимую величину давления воздуха для этих шин).

Для повышения безопасности ваш автомобиль оборудован системой контроля давления воздуха в шинах (TPMS), который включает световой сигнализатор низкого давления воздуха в шинах, если давление воздуха в одной или нескольких шинах значительно ниже нормы. Если загорается сигнализатор низкого давления воздуха в шинах, вам необходимо как можно скорее остановить автомобиль, проверить давление воздуха в шинах и довести его до рекомендованного значения. Движение автомобиля при пониженном давлении воздуха в шинах приводит к перегреву шин и может вызвать повреждение шины. Пониженное давление воздуха в шинах также приводит к ухудшению топливной экономичности, снижению срока службы шин, и может негативно повлиять на управляемость и эффективность торможения автомобиля.

Имейте в виду, что система TPMS не заменяет необходимости регулярного ухода за шинами. В обязанности водителя входит проверка и поддержание рекомендованного давления воздуха в шинах, даже если снижение давления не достигло такого уровня, при котором включается световой сигнализатор системы TPMS.

Ваш автомобиль также оснащен индикатором неисправности системы TPMS для оповещения о неправильном функционировании системы. Индикатор неисправности системы TPMS совмещен с сигнализатором низкого давления воздуха в шинах. Если система обнаруживает неисправность, то сигнализатор низкого давления воздуха в шинах будет мигать в течение примерно одной минуты, а затем останется гореть постоянно. Это будет происходить при каждом пуске двигателя до тех пор, пока неисправность не будет устранена. Когда горит сигнализатор неисправности системы TPMS, система не в состоянии определить падение давления воздуха в шинах и не может оповестить вас об этом. Неисправности системы TPMS могут возникать по различным причинам, включая замену или перестановку шин или колес. Обязательно проверьте функционирование индикатора неисправности системы TPMS после замены какого-либо колеса или шины, чтобы убедиться в том, что после замены

или перестановки колес система TPMS продолжает функционировать нормально.

#### Дополнительная информация:

- Система TPMS не следит за давлением воздуха в запасном колесе.
- Система TPMS активируется только после того, как скорость автомобиля превысит 25 км/ч. Кроме того, эта система может не распознать внезапное падение давления воздуха в шине (например, при повреждении шины во время движения).
- Сигнализатор низкого давления воздуха в шинах не включается автоматически после корректировки давления воздуха в шине. После того как давление воздуха в шине будет доведено до рекомендованной величины, необходимо проехать на автомобиле со скоростью не менее 25 км/ч, чтобы система TPMS активировалась и сигнализатор низкого давления воздуха в шинах погас. Для проверки давления воздуха в шинах пользуйтесь манометром.
- На информационном дисплее появится предупреждение [Tyre Pressure Low - Add Air] (Низкое давление воздуха в шинах – подкачайте шины), когда обнаруживается низкое давление воздуха в шинах и включается сигнализатор низкого давления воздуха в шинах. Предупреждение [Tyre Pressure Low - Add Air] (Низкое давление воздуха в шинах – подкачайте шины) выключается, когда выключается сигнализатор низкого давления воздуха в шинах.
- Предупреждение [Tyre Pressure Low - Add Air] (Низкое давление воздуха в шинах – подкачайте шины) не появляется, если сигнализатор низкого давления воздуха в шинах включается при неисправности системы TPMS.
- Давление воздуха в шинах изменяется в зависимости от температуры наружного воздуха и нагрева, вызванного деформацией шин при движении. При низкой темпе-

ратуре наружного воздуха давление воздуха в шинах может снизиться. Это может привести к включению сигнализатора низкого давления воздуха в шинах. Если сигнализатор низкого давления воздуха в шинах загорается при низкой температуре окружающего воздуха, проверьте давление воздуха во всех четырех шинах.

- Табличка с информацией о шинах расположена в проеме двери водителя.

Дополнительная информация приведена в разделе «Световые сигнализаторы и индикаторы, звуковые предупреждающие сигналы» главы «2. Приборная панель и органы управления» и в разделе «Замена поврежденного колеса» главы «6. В случае неисправности».

#### ОПАСНОСТЬ

- Радиоволны могут вызывать нарушения в работе медицинских приборов. Лица, пользующиеся кардиостимуляторами, должны проконсультироваться с производителем медицинского электрооборудования, прежде чем пользоваться ключом Intelligent Key.
- Если сигнализатор низкого давления воздуха в шинах загорается во время движения, нужно как можно скорее снизить скорость автомобиля и остановить автомобиль на обочине, избегая при этом резких маневров и интенсивного торможения. Продолжение движения при низком давлении воздуха в шинах может привести к повреждению шин. Возможно дорожно-транспортное происшествие, сопряженное с тяжелыми травмами и повреждением автомобиля. Проверьте давление воздуха во всех четырех шинах. Доведите давление воздуха в шинах до величины, рекомендованной для холодных шин (COLD) в табличке с информацией о шинах и нагрузке автомобиля, чтобы сигнализатор низкого давления воздуха в шинах погас. Если шина повреждена, замените колесо запасным. См. раздел «Замена поврежденного колеса» главы «6. В случае неисправности».

- При установке запасного колеса или замене шины, система TPMS не будет функционировать, и сигнализатор низкого давления воздуха в шинах будет мигать примерно 1 минуту. По истечении 1 минуты сигнализатор останется гореть постоянно. Для замены колеса и/или сброса системы в исходное состояние обратитесь на сервисную станцию официального дилера NISSAN.
- Замена оригинальных шин на шины, не рекомендованные компанией NISSAN, может повлиять на правильность функционирования системы TPMS.
- Запрещается использовать для устранения поврежденных шин любые жидкие или аэрозольные герметики, так как они могут привести к повреждению датчиков давления воздуха.

## ВНИМАНИЕ

Не наклеивайте металлизированные пленки и не располагайте никакие металлические предметы (антенны и т.п.) на окнах автомобиля. В противном случае они могут нарушить прием сигналов от датчиков давления воздуха в шинах, и система TPMS будет функционировать неправильно.

Некоторые устройства и передатчики могут создавать временные помехи для работы системы TPMS и приводить к загоранию сигнализатора низкого давления воздуха в шинах.

Некоторые примеры:

- Рядом с автомобилем находятся электрические устройства, использующие радиочастоту того же диапазона.
- Рядом с автомобилем используется передатчик, использующий такую же рабочую частоту.
- В автомобиле или рядом с ним используется компьютер или подобное устройство, или электрический преобразователь DC/AC.

**Функционирование устройства соответствует двум следующим условиям: 1) Это устройство не может быть источником**

вредных радиопомех и 2) это устройство должно принимать любые принимаемые радиопомехи, включая излучения, которые могут стать причиной нежелательного срабатывания устройства.

## ОПАСНОСТЬ

При отсутствии специального разрешения изготовителя, внесение изменений в конструкцию устройства может привести к лишению владельца права использовать устройство по назначению. Термин «IC» перед номером сертификата радиоприемника означает только соответствие техническим требованиям Industry Canada.

## КАК ИЗБЕЖАТЬ АВАРИЙ И ОПРОКИДЫВАНИЯ АВТОМОБИЛЯ

### ОПАСНОСТЬ

Необходимо управлять автомобилем осторожно и с соблюдением правил безопасности. В противном случае водитель может потерять контроль над автомобилем, что приведет к аварии.

Управляя автомобилем, будьте внимательны и старайтесь предвидеть опасные ситуации. Соблюдайте правила дорожного движения. Избегайте движения с чрезмерно высокой скоростью, особенно на виражах; не выполняйте рискованных маневров, поскольку такое вождение может закончиться потерей управляемости автомобиля. **Независимо от модели вашего автомобиля, потеря контроля над ним может привести к столкновению с другими автомобилями или неподвижными объектами, кроме того, не исключено опрокидывание автомобиля, особенно, если его вынесет за пределы проезжей части.** Всегда будьте внимательны, а если вы устали – прекратите движение. Ни в коем случае не управляйте автомобилем под действием предписания или при воздействии лекарств, отпускаемых без рецепта, которые могут вызывать сонливость. Обязательно пристегнитесь ремнем безопасно-

сти и проследите, чтобы пассажиры также пристегнулись ремнями (см. главу «1. Безопасность – сиденья, ремни безопасности и дополнительные удерживающие системы»).

Ремни безопасности значительно снижают риск получения травм в случае столкновения или опрокидывания автомобиля. При аварии, сопровождающейся опрокидыванием автомобиля, риск получения тяжелых травм и гибели значительно возрастает, если водитель и пассажир не будут пристегнуты ремнями безопасности.

## ВЫТАСКИВАНИЕ АВТОМОБИЛЯ, ЗАСТРЯВШЕГО НА БЕЗДОРОЖЬЕ

Если при движении правые или левые колеса автомобиля непреднамеренно сошли с поверхности дороги, поддерживайте контроль над автомобилем при помощи указанных ниже действий. Пожалуйста, учтите, что это только общие рекомендации. Вы должны управлять автомобилем с учетом его состояния, а также с учетом дорожных и транспортных условий.

1. Сохраняйте спокойствие и не совершайте резких движений.
2. Не нажимайте педаль тормоза.
3. Крепко держите рулевое колесо обеими руками и попытайтесь направить автомобиль по прямой траектории.
4. При необходимости, слегка отпустите педаль акселератора, чтобы замедлить движение автомобиля.
5. Если на вашем пути нет препятствий, снизьте скорость движения и попробуйте вернуть автомобиль обратно на дорогу с твердым покрытием. Не пытайтесь вернуть автомобиль обратно на дорогу до того момента, пока скорость автомобиля не снизится.
6. Когда это будет безопасно, постепенно поверните рулевое колесо до тех пор, пока оба колеса автомобиля не

вернуться на дорожное покрытие. Когда все четыре колеса автомобиля вновь окажутся на дорожном покрытии, управляйте автомобилем так, чтобы он двигался по соответствующей полосе движения.

- Если вы решите, что вы не можете безопасно вернуть автомобиль на дорожное покрытие из-за состояния автомобиля, или из-за дорожных или транспортных условий, то осторожно остановите автомобиль в безопасном месте на обочине.

## БЫСТРОЕ ПАДЕНИЕ ДАВЛЕНИЯ ВОЗДУХА В ШИНАХ

Быстрое снижение давления воздуха в шинах или разрыв шины могут произойти при повреждении шины, например, при наезде на бордюр или на ухаб. Быстрое снижение давления воздуха в шинах может быть вызвано также эксплуатацией автомобиля при недостаточном давлении воздуха в шинах.

Быстрое снижение давления воздуха в шинах может повлиять на управляемость и устойчивость автомобиля, в особенности при движении по магистрали с высокой скоростью.

Для того чтобы снизить вероятность быстрого снижения давления воздуха в шинах, регулярно осматривайте шины на предмет повреждений и износа, и поддерживайте рекомендованное давление воздуха в шинах. См. раздел «Колеса и шины» главы «8. Техническое обслуживание и операции, выполняемые владельцем». Если шина резко теряет давление или взрывается во время движения, старайтесь сохранить контроль над автомобилем посредством действий, описанных ниже. Пожалуйста, учтите, что это только общие рекомендации. Вы должны управлять автомобилем с учетом его состояния, а также с учетом дорожных и транспортных условий.

### ОПАСНОСТЬ

**Перечисленные ниже действия могут повысить вероятность утери контроля над автомобилем при внезапном снижении**

**давления воздуха в шине. Потеря контроля над автомобилем может привести к дорожно-транспортному происшествию с тяжелыми последствиями.**

- Обычно автомобиль начинает уводить в ту сторону, где расположено поврежденное колесо.
  - Не нажимайте резко педаль тормоза.
  - Не отпускайте резко педаль акселератора.
  - Не допускайте резкого поворота рулевого колеса.
1. Сохраняйте спокойствие и не совершайте резких движений.
  2. Крепко держите рулевое колесо обеими руками и постарайтесь направить автомобиль по прямой траектории.
  3. При необходимости, слегка отпустите педаль акселератора, чтобы замедлить движение автомобиля.
  4. Постепенно и осторожно направьте автомобиль в безопасное место на обочине дороги, по возможности дальше от проходящего транспорта.
  5. Осторожно нажимая педаль тормоза, плавно остановите автомобиль.
  6. Включите фонари аварийной сигнализации, и вызовите бригаду технической помощи для замены поврежденного колеса, или обратитесь к разделу «Замена поврежденного колеса» главы «6. В случае неисправности».

## КНОПЧНЫЙ ВЫКЛЮЧАТЕЛЬ ЗАЖИГАНИЯ

### ОПАСНОСТЬ

Запрещается пользоваться кнопчным выключателем зажигания во время движения, за исключением экстренных случаев. (Двигатель будет заглушен, если вы быстро 3 раза подряд нажмете выключатель зажигания или если нажмете его и будете удерживать нажатым дольше 2 секунд). Выключение двигателя во время движения автомобиля может привести к аварии и серьезным травмам.

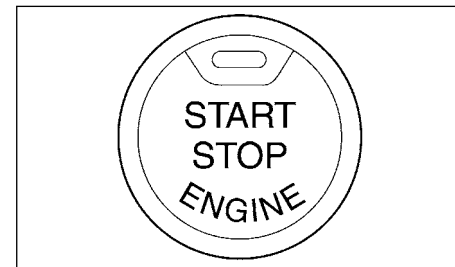

Если выключатель зажигания нажат при не нажатой педали рабочего тормоза, положения выключателя зажигания будут подсвечены.

Нажмите выключатель зажигания:

- один раз для переключения в положение ACC.
- два раза для переключения в положение ON.
- три раза для переключения в положение OFF.

Выключатель зажигания автоматически вернется в положение LOCK, если открыть или закрыть любую дверь, когда выключатель зажигания находится в положении OFF.

Конструкция выключателя зажигания такова, что выключатель зажигания нельзя перевести в положение OFF, если предварительно не установить рычаг селектора в положение P (Стоянка).

Если выключатель зажигания не переводится в положение OFF, выполните следующие действия:

1. Установите рычаг селектора в положение P (Стоянка).
2. Нажмите выключатель зажигания. Выключатель зажигания переключится в положение ON.
3. Вновь нажмите выключатель зажигания в положение OFF.

**Рычаг селектора можно перемещать из положения P (Стоянка) только при условии, что выключатель зажигания находится в положении ON и нажата педаль рабочего тормоза.**

**Если аккумуляторная батарея автомобиля разряжена, вы не сможете перевести выключатель зажигания из положения LOCK.**

Некоторые индикаторы функционирования и предупреждения отображаются на информационном дисплее. См. раздел «Информационный дисплей автомобиля» главы «2. Приборная панель и органы управления».

## РАДИУС ДЕЙСТВИЯ СИСТЕМЫ

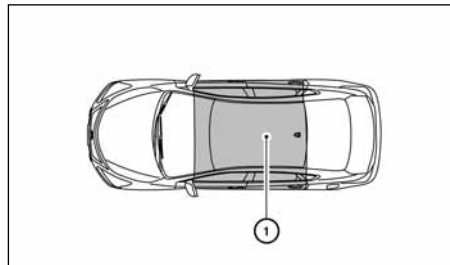

Ключ Intelligent Key функционирует только в том случае, когда он находится в пределах радиуса действия от автомобиля.

Если элемент питания ключа Intelligent Key разряжен или если в данном месте присутствует сильный источник радиоволн, радиус действия системы Intelligent Key уменьшается, и она может функционировать неправильно.

Если ключ Intelligent Key находится в пределах радиуса действия, то любой человек, даже не имеющий при себе ключа Intelligent Key, может нажать выключатель зажигания и запустить двигатель.

Для того чтобы функция запуска двигателя работала, необходимо, чтобы ключ находился внутри автомобиля ①.

- Багажник не входит в зону действия системы, но ключ, находящийся там, может работать.
- Если ключ Intelligent Key находится на панели управления, в перчаточном ящике, отсеке для хранения вещей или кармане двери, то система Intelligent Key может не функционировать.

- Если ключ Intelligent Key находится рядом с дверью или окном снаружи автомобиля, система Intelligent Key может функционировать.

## ПОЛОЖЕНИЯ КНОПЧНОГО ВЫКЛЮЧАТЕЛЯ ЗАЖИГАНИЯ

**LOCK (Блокировка, нормальное положение для стоянки):**

Выключатель зажигания блокируется только при положении LOCK.

Выключатель зажигания можно разблокировать, если перевести его в положение ACC, имея при себе ключ Intelligent Key.

Выключатель зажигания будет заблокирован, если при выключенном зажигании открывается или закрывается любая дверь.

**OFF (Выключено):**

Выключатель зажигания находится в положении OFF, если двигатель выключен с помощью выключателя зажигания. Подсветка на выключателе зажигания будет выключена.

**ACC (Питание вспомогательного электрооборудования):**

В этом положении обеспечивается питание вспомогательного электрооборудования (например, аудиосистемы) при неработающем двигателе.

Положение ACC имеет функцию предотвращения разрядки аккумуляторной батареи, которая переводит выключатель зажигания в положение OFF через 30 минут при следующих условиях:

- Все двери закрыты.
- Рычаг селектора находится в положении P (Стоянка).

Функция предотвращения разрядки аккумуляторной батареи будет отключена при любом из следующих условий:

- Если будет открыта любая дверь.
- Рычаг селектора переведен из положения P (Стоянка).
- Изменено положение выключателя зажигания.

#### ON (Нормальное положение при работе двигателя):

В этом положении включается зажигание и обеспечивается питание всех потребителей энергии.

#### ВНИМАНИЕ

Не оставляйте автомобиль с выключенным двигателем на продолжительное время, если выключатель зажигания находится в положении ACC или ON. Это может привести к разряду аккумуляторной батареи.

#### ЭКСТРЕННАЯ ОСТАНОВКА ДВИГАТЕЛЯ

Для остановки двигателя в экстренной ситуации во время движения выполните следующие действия:

- Быстро нажмите кнопочный выключатель зажигания три раза подряд в течение менее 1,5 секунд, либо
- Нажмите и удерживайте кнопочный выключатель зажигания дольше 2 секунд.

#### РАЗРЯД ЭЛЕМЕНТА ПИТАНИЯ КЛЮЧА NISSAN INTELLIGENT KEY

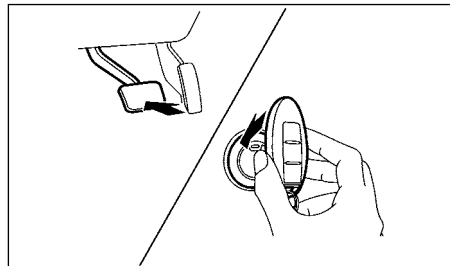

Если элемент питания ключа Intelligent Key разряжен, или если окружающие условия мешают правильной работе ключа Intelligent Key, запустите двигатель при помощи следующей процедуры:

1. Переведите рычаг селектора коробки передач в положение P (Стоянка).
2. Нажмите до упора педаль рабочего тормоза.
3. Прикоснитесь к выключателю зажигания ключом Intelligent Key, как показано на иллюстрации. (Прозвучит предупреждающая звуковая сигнализация).

После выполнения шага 3, если нажать выключатель зажигания при не нажатой педали рабочего тормоза, то выключатель зажигания переключится в положение ACC.

4. Нажмите выключатель зажигания, нажимая педаль тормоза в течение 10 секунд после предупреждающей звуковой сигнализации. Двигатель запустится.

#### ПРИМЕЧАНИЕ

- Если нажать выключатель зажигания в положение ACC или ON, или если двигатель запущен указанным выше способом, то на информационном дисплее появится индикатор разряда элемента питания ключа Intelligent Key, даже если ключ Intelligent Key находится внутри автомобиля. Это не является признаком неисправности. Для выключения индикатора разряда элемента питания ключа Intelligent Key еще раз прикоснитесь к выключателю зажигания ключом Intelligent Key.
- Если индикатор разряда элемента питания ключа Intelligent Key появляется, замените элемент питания ключа системы Intelligent Key» главы «8. Техническое обслуживание и операции, выполняемые владельцем».

#### ИММОБИЛАЙЗЕР NISSAN

Система иммобилайзера NISSAN не позволит запустить двигатель без зарегистрированного ключа.

Если двигатель не удастся запустить зарегистрированным ключом зажигания, то причиной может быть влияние других зарегистрированных системой ключей, находящихся на этой же связке, или помехи от автоматического устройства оплаты проезда. Попробуйте запустить двигатель следующим образом:

1. Оставьте выключатель зажигания в положении ON примерно на 5 секунд.
2. Затем переведите выключатель зажигания в положение OFF или LOCK и подождите примерно 5 секунд.
3. Повторите действия 1 и 2 еще раз.

## ПЕРЕД ПУСКОМ ДВИГАТЕЛЯ

4. Запустите двигатель, предварительно убрав устройство, которое могло бы стать источником помех, в сторону от запрограммированного ключа.

Если в дальнейшем сбой при пуске двигателя будут повторяться, то для исключения отрицательного взаимовлияния необходимо отделить запрограммированный ключ зажигания от остальных ключей и устройств.

- Убедитесь в том, что зона вокруг автомобиля свободна.
- Проверьте уровни эксплуатационных жидкостей: моторного масла, охлаждающей жидкости двигателя, тормозной жидкости, жидкости омывателя стекол. Проверку следует производить регулярно, по крайней мере, при каждой заправке топливом.
- Убедитесь в том, что все стекла и рассеиватели наружных световых приборов чистые.
- Визуально проверьте состояние шин, чтобы убедиться в отсутствии повреждений и износа. Кроме того, проверьте давление воздуха в шинах.
- Убедитесь в том, что все двери закрыты.
- Отрегулируйте положение сиденья и подголовника.
- Отрегулируйте внутреннее и наружные зеркала заднего вида.
- Пристегните ремень безопасности и напомните всем пассажирам о необходимости последовать вашему примеру.
- Проверьте исправность световых сигнализаторов и индикаторов при переводе выключателя зажигания в положение ON. См. раздел «Световые сигнализаторы и индикаторы, звуковые предупреждающие сигналы» главы «2. Приборная панель и органы управления».

## ПУСК ДВИГАТЕЛЯ

1. Включите стояночный тормоз.
2. Переведите рычаг селектора в положение P (Стоянка) или N (Нейтраль). Рекомендуется положение P (Стоянка).

**Включение стартера блокируется, если рычаг селектора автоматической коробки передач находится в одном из положений для движения.**

3. Переведите выключатель зажигания в положение ON. Нажмите педаль тормоза, а затем нажмите выключатель зажигания для пуска двигателя.

Для немедленного пуска двигателя нажмите и отпустите кнопку выключателя зажигания, одновременно выжав педаль тормоза. При этом выключатель зажигания может находиться в любом исходном положении.

- Если двигатель трудно запустить из-за очень холодной погоды, а также при повторном пуске двигателя, слегка нажмите педаль акселератора (примерно на 1/3 ее хода) и, удерживая педаль в этом положении, запустите двигатель. После запуска двигателя отпустите педаль акселератора.
- Если двигатель не запускается из-за попадания в него избыточного количества топлива, нажмите педаль акселератора до упора и удерживайте ее в этом положении. Переведите выключатель зажигания в положение ON для включения стартера. Через 5 или 6 секунд остановите стартер, переведя выключатель в положение LOCK. После проворачивания коленчатого вала отпустите педаль акселератора. Проверните коленчатый вал двигателя, сняв ногу с педали акселератора, нажав педаль рабочего тормоза и нажимая кнопочный выключатель зажигания для запуска двигателя. Если двигатель запустится и заглохнет, то повторите приведенную выше процедуру.

## ВОЖДЕНИЕ АВТОМОБИЛЯ

### ВНИМАНИЕ

Не держите стартер непрерывно включенным дольше 15 секунд. Если двигатель не удалось запустить с первой попытки, то перед следующим пуском двигателя переведите выключатель зажигания в положение OFF и сделайте паузу в 10 секунд, чтобы охладить стартер. Иначе стартер может выйти из строя из-за перегрева.

#### 4. Прогрев двигателя

После запуска необходимо дать поработать двигателю на холостом ходу не менее 30 секунд. Не допускайте работы двигателя на слишком больших оборотах при его прогреве. Начальный отрезок пути двигайтесь с умеренной скоростью, особенно в холодную погоду. В холодную погоду двигатель должен поработать не менее 2-3 минут до его выключения. Если запустить и через короткое время заглушить двигатель, то потом его будет трудно вновь запустить.

#### 5. Для выключения двигателя переведите рычаг селектора в положение P (Стоянка) и переведите выключатель зажигания в положение OFF.

### БЕССТУПЕНЧАТО-РЕГУЛИРУЕМАЯ ТРАНСМИССИЯ (CVT)

#### ⚠ ОПАСНОСТЬ

- Не нажимайте педаль акселератора при переключении рычага селектора из положения P (Стоянка) или N (Нейтраль) в положение R (Задний ход) или D (Движение). Всегда удерживайте педаль тормоза нажатой до завершения перевода рычага переключения в другое положение. В противном случае это может привести к потере контроля над автомобилем и аварии.
- После запуска холодного двигателя система управления поддерживает повышенную частоту вращения коленчатого вала на холостом ходу. Поэтому до прогрева двигателя следует соблюдать осторожность при включении передач для движения вперед или передачи заднего хода.
- На скользких дорогах не следует резко переключаться на пониженную передачу. Это может привести к потере контроля над автомобилем.
- Запрещается переводить рычаг селектора в положение P (Стоянка) или R (Задний ход) при движении автомобиля. В противном случае это может привести к потере контроля над автомобилем и аварии.

#### ВНИМАНИЕ

- Во время остановок на подъеме не пытайтесь удержать автомобиль на месте, нажимая педаль акселератора. Используйте стояночный тормоз для этой цели.
- Запрещается, за исключением экстренных случаев, переводить рычаг переключения в положение N (Нейтраль) при движении автомобиля. Движение накатом с рычагом селектора в положении N (Нейтраль) может привести к серьезному повреждению трансмиссии.

- Во время остановок на подъеме не пытайтесь удержать автомобиль на месте, нажимая педаль акселератора. Используйте стояночный тормоз для этой цели.

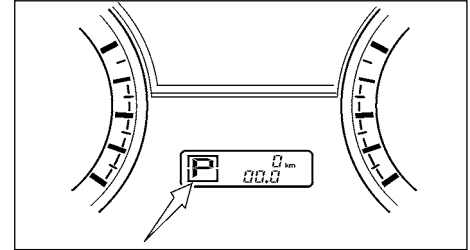

Индикатор положения рычага селектора

Для обеспечения высоких динамических характеристик и плавности работы, бесступенчато-регулируемая трансмиссия вашего автомобиля оснащена электронной системой управления.

Бесступенчато-регулируемая трансмиссия может работать в двух разных режимах автоматического управления:

- Режим D (Движение) – Переведите рычаг селектора в положение D (Движение): это нормальный автоматический режим работы при движении вперед. Индикатор положения рычага селектора на панели приборов отображает символ «D». При режиме D (Движение) не возникает ощущений переключения ступеней, как у традиционной автоматической коробки передач.
- Режим Ds (Спортивный режим) – Переведите рычаг селектора из положения D (Движение) в положение Ds (Спортивный режим). Индикатор положения рычага селектора на панели приборов отображает символ «Ds». В режиме Ds (Спортивный режим) управление трансмиссией меняется на «спортивное», обеспечивая более интенсивное ускорение, чем при режиме D (Движение),

и ощущение переключения ступеней, когда водитель разгоняет автомобиль или пользуется лепестковыми переключателями (для некоторых вариантов исполнения автомобиля). В режиме Ds (Спортивный режим) водитель должен перевести рычаг селектора из положения Ds (Спортивный режим) в положение D и снова в положение Ds (Спортивный режим), чтобы вновь выбрать режим Ds (Спортивный режим).

- Для отмены режима Ds переведите рычаг селектора в положение D (Движение). Бесступенчато-регулируемая трансмиссия вернется в автоматический режим управления.

Бесступенчато-регулируемая трансмиссия может работать в двух разных режимах ручного управления (для некоторых вариантов исполнения автомобиля):

- Режим M (Ручной) – При включенном режиме Ds (Спортивный режим) использование лепестковых переключателей (для некоторых вариантов исполнения автомобиля) для перехода на более высокие (+) или низкие (-) ступени сопровождается заметным ощущением переключения. Индикатор положения рычага селектора на панели приборов отображает символ «M».
- Для отмены режима Ds переведите рычаг селектора в положение D (Движение). Бесступенчато-регулируемая трансмиссия вернется в автоматический режим управления.

Соблюдайте эти рекомендации для обеспечения высоких динамических характеристик автомобиля и удобства управления.

#### ПРИМЕЧАНИЕ

Мощность двигателя может быть снижена во избежание повреждения бесступенчато-регулируемой трансмиссии (CVT), если частота вращения коленчатого вала резко увеличивается при движении по скользкой дороге или при испытаниях на некоторых динамометрических стендах.

#### Трогание автомобиля с места

1. После запуска двигателя нужно полностью выжать педаль тормоза, после чего перевести рычаг селектора из положения P (Стоянка).
2. Нажимая педаль тормоза, переведите рычаг селектора в положение движения.
3. Отпустите стояночный тормоз и педаль рабочего тормоза, и лишь после этого постепенно начинайте движение автомобиля.
4. Перед переводом рычага селектора в положение P (Стоянка) следует полностью остановить автомобиль.

Бесступенчатая трансмиссия устроена таким образом, что при положении ON выключателя зажигания необходимо выжать педаль рабочего тормоза перед переводом рычага селектора из положения P (Стоянка) в любое положение для движения.

Рычаг селектора нельзя переместить из положения P (Стоянка) в любое другое положение, если выключатель зажигания находится в положении LOCK.

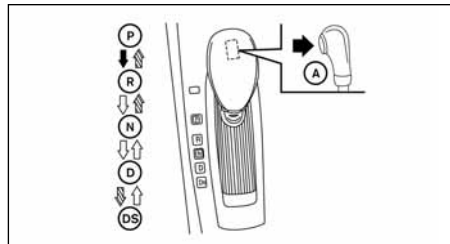

- ➡ Нажмите кнопку (A), одновременно нажимая педаль тормоза.
- ▨ Нажмите кнопку (A) для перевода рычага селектора
- ➡ Переместите рычаг селектора, не нажимая кнопку (A)

#### Переключение передач

После запуска двигателя нужно полностью нажать педаль тормоза и перевести рычаг селектора из положения P (Стоянка) в любое другое положение.

#### ⚠ ОПАСНОСТЬ

Всегда включайте стояночный тормоз при любом положении рычага селектора и неработающем двигателе. В противном случае автомобиль может самопроизвольно начать движение, что может привести к травмированию людей и причинению ущерба имуществу.

#### ВНИМАНИЕ

Переводите рычаг селектора в положение P (Стоянка) или R (Задний ход) только после полной остановки автомобиля.

#### P (Стоянка)

#### ВНИМАНИЕ

Во избежание повреждения трансмиссии переведите рычаг селектора в положение P (Стоянка) или R (Задний ход) только после полной остановки автомобиля.

В положении P (Стоянка) рычаг селектора должен находиться при стоянке автомобиля или при запуске двигателя. Перед выбором положения P (Стоянка) всегда полностью останавливайте автомобиль. Для переключения рычага селектора из положения N (Нейтраль) или из любого положения движения в положение P (Стоянка) необходимо нажать педаль тормоза, а также кнопку на рычаге селектора. Включите стояночный тормоз. При остановке на уклоне сначала включите стояночный тормоз, затем переведите рычаг селектора в положение P (Стоянка).

## R (Задний ход)

### ВНИМАНИЕ

Во избежание повреждения трансмиссии переводите рычаг селектора в положение P (Стоянка) или R (Задний ход) только после полной остановки автомобиля.

Используйте положение R (Задний ход) только для движения задним ходом. Перед тем как перевести рычаг селектора в положение R (Задний ход), убедитесь в том, что автомобиль полностью остановлен. Для переключения рычага селектора из положения P (Стоянка), N (Нейтраль) или из любого положения движения в положение P (Стоянка) необходимо нажать педаль тормоза, а также кнопку на рычаге селектора.

## N (Нейтраль)

При этом положении рычага переключения двигатель отсоединен от ведущих колес. Данное положение рычага переключения можно использовать для пуска двигателя. Если двигатель заглох во время движения, то можно перевести рычаг селектора в положение N (Нейтраль) и попытаться вновь запустить двигатель.

## D (Движение)

Данное положение рычага переключения предназначено для движения автомобиля вперед при нормальных условиях.

### Ds (Спортивный режим):

Если перевести рычаг селектора из положения D в положение Ds (Спортивный режим), трансмиссия переключается в режим Ds (Спортивный режим). Перевод рычага селектора в положение Ds (Спортивный режим) позволяет вам получать удовольствие от «спортивного» переключения при движении по извилистым дорогам и обеспечивает плавное ускорение или замедление на холмистых дорогах за счет автоматического включения пониженной передачи. Для отмены режима DS верните рычаг селектора автоматической коробки передач в положение D (Движение). Коробка пере-

дач вернется в нормальный режим управления.

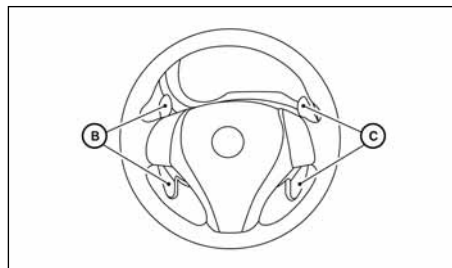

### Ручное переключение передач (для некоторых вариантов исполнения автомобиля)

Если рычаг селектора находится в положении Ds (Спортивный режим), то коробка передач готова к ручному переключению передач.

Выбор для переключения можно осуществить вручную с помощью правого или левого лепесткового переключателя следующим образом:

- Переключение на более высокую ступень  
Потяните на себя правый подрулевой лепестковый переключатель (+) **Ⓢ**. Трансмиссия переключится на более высокую ступень.
- Переключение на более низкую ступень  
Потяните на себя левый лепестковый переключатель **Ⓢ** (для некоторых вариантов исполнения автомобиля). Трансмиссия переключится на более низкую ступень.

Для отмены ручного режима переключения передач переведите рычаг селектора в положение D (Движение). Коробка передач вернется в нормальный режим управления. Если

вы потянете на себя лепестковый переключатель (для некоторых вариантов исполнения автомобиля) в то время, когда рычаг селектора автоматической коробки передач находится в положении D, коробка передач на короткое время переключится на более высокий или более низкий диапазон. Через некоторое время трансмиссия автоматически вернется в режим D (Движение). Если вы хотите вернуться в режим D вручную, не дожидаясь окончания периода задержки, нажмите лепестковый переключатель и удерживайте его примерно 1,5 секунды. В режиме ручного переключения передач выбранная ступень отображается на панели приборов.

Переключайте передачи вверх и вниз последовательно в следующем порядке:

1 ⇔ 2 ⇔ 3 ⇔ 4 ⇔ 5 ⇔ 6 ⇔ 7

### M7 (7-я передача)

Предназначена для движения автомобиля вперед с высокой скоростью.

### M6 (6-я передача) и M5 (5-я передача)

Используйте эти положения рычага селектора на длительных подъемах или для обеспечения торможения двигателем на длинных спусках.

### M4 (4-я передача), M3 (3-я передача) и M2 (2-я передача)

- Используйте эти положения при движении автомобиля на подъем и для эффективного торможения двигателем на спусках.

### M1 (1-я передача)

Используйте это положение рычага переключения для преодоления крутых подъемов на малой скорости, а также при медленном движении по глубокому снегу, песку или размокшему грунту. В этом положении обеспечивается максимальная интенсивность торможения двигателем на крутых спусках.

- Не двигайтесь с высокой скоростью в течение продолжительного времени на передачах, более низких, чем 7-я передача. Помните, что при этом увеличивается расход топлива.

#### Для отключения режима ручного переключения передач:

Верните рычаг селектора в положение D (Движение), чтобы перевести коробку передач в обычный режим переключения.

- В ручном режиме переключения коробка передач может не переключиться на заданную передачу в зависимости от условий движения. Это позволяет поддержать высокие динамические характеристики автомобиля и предотвратить повреждение коробки передач или потерю контроля над автомобилем.
- При ручном режиме переключения коробка передач может автоматически переключиться на более высокую ступень, если частота вращения коленчатого вала двигателя слишком велика. Когда скорость автомобиля снижается, коробка передач автоматически переключается на более низкие передачи и на 1-ю передачу, прежде чем автомобиль полностью остановится.
- Работа CVT ограничивается автоматическим режимом переключения, если температура рабочей жидкости CVT слишком низкая, даже если включен режим ручного переключения. Это не является признаком неисправности. Ручной режим переключения может быть включен после прогрева рабочей жидкости CVT.
- При высокой температуре рабочей жидкости CVT переключение на более высокую передачу может происходить при меньшей, чем обычно, частоте вращения коленчатого вала двигателя. Это не является признаком неисправности.

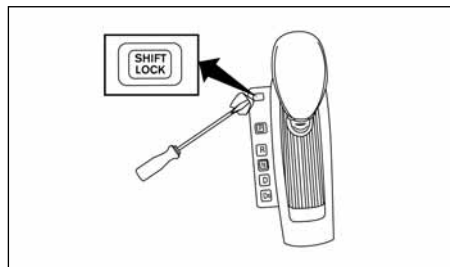

#### Снятие блокировки рычага переключения

При разряженной аккумуляторной батарее вы не сможете перевести рычаг селектора из положения P (Стоянка) даже при нажатой педали рабочего тормоза и нажатой кнопке на рычаге селектора.

В этом случае необходимо зарядить аккумуляторную батарею или воспользоваться дополнительной аккумуляторной батареей, см. раздел «Пуск двигателя от аккумуляторной батареи другого автомобиля» главы «6. В случае неисправности». Обратитесь на сервисную станцию официального дилера NISSAN или к профессиональной службе эвакуации.

Для снятия блокировки рычага переключения нужно выполнить следующие действия:

1. Установите выключатель зажигания в положение LOCK.
2. Включите стояночный тормоз.
3. С помощью плоской отвертки шириной 3 мм, обернутой тканью, откройте крышку устройства снятия блокировки рычага селектора.

При возможности следует также использовать документ с пластиковой накладкой.

4. Вставьте маленькую отвертку в паз устройства снятия блокировки рычага селектора и нажмите ее.
5. Удерживая нажатым устройство снятия блокировки рычага селектора, переведите рычаг селектора в положение N (Нейтраль).

При возникновении каких-либо проблем при переводе селектора из положения P (Стоянка), незамедлительно обратитесь на сервисную станцию официального дилера NISSAN для проверки автоматической коробки передач.

#### **⚠ ОПАСНОСТЬ**

Если вы не можете перевести рычаг переключения из положения P (Стоянка) при работающем двигателе и нажатой педали тормоза, стоп-сигналы могут не работать. Неправильная работа стоп-сигналов может привести к аварии и получению травм вами и окружающими.

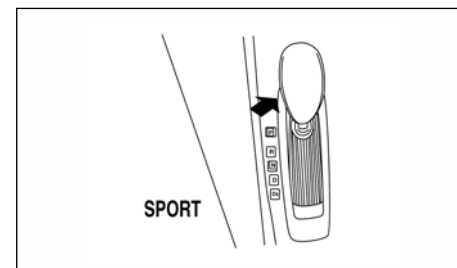

#### Выключатель режима SPORT (для некоторых вариантов исполнения автомобиля)

Если выключатель режима SPORT нажат, когда рычаг селектора находится в положении D (Движение), то на панели приборов загорается индикатор **SPORT**. См. раздел «Световые сигнализаторы и индикаторы, звуковые предупре-

ждающие сигналы» главы «2. Приборная панель и органы управления».

Используйте режим SPORT, если вам нужно увеличить интенсивность торможения двигателем.

Повторно нажмите выключатель, чтобы отключить режим SPORT. Индикатор **SPORT** выключится.

При каждом пуске двигателя или переводе рычага селектора в любое положение, кроме положения D (Движение), спортивный режим будет автоматически выключен.

**Принудительное переключение на низшие ступени при резком нажатии педали акселератора – в диапазоне D (Движение)**

Для обгона другого автомобиля или преодоления подъема нажмите педаль акселератора до упора. При этом коробка передач автоматически переключится на более низкую передачу в зависимости от текущей скорости движения автомобиля.

**Режим защиты бесступенчато-регулируемой трансмиссии (CVT) от перегрева**

Трансмиссия этого типа имеет встроенную систему защиты от перегрева. Если температура рабочей жидкости становится слишком высокой, то мощность двигателя, а в некоторых случаях и скорость автомобиля, будут ограничены во избежание повреждения трансмиссии. Такая ситуация может возникнуть при преодолении крутых подъемов в жару на тяжелогруженном или буксирующем прицеп автомобиле. Вы можете управлять скоростью автомобиля при помощи педали акселератора, однако частота вращения коленчатого вала двигателя и скорость автомобиля будут ограничены.

**Аварийный режим**

**Аварийный режим может включиться, если автомобиль движется в очень тяжелых условиях, например, при чередовании интенсивного буксования колес с экстренным**

**торможением. Сигнализатор неисправности двигателя (MIL) может включаться для указания активирования аварийного режима. См. раздел «Световые сигнализаторы и индикаторы, звуковые предупреждающие сигналы» главы «2. Приборная панель и органы управления».** Это происходит, даже если электрическая система полностью исправна. В этом случае переведите выключатель зажигания в положение OFF и подождите 10 секунд. Затем верните выключатель зажигания в положение ON. Коробка передач должна вернуться в нормальный режим работы. Если автоматическая коробка передач продолжает оставаться в аварийном режиме, обратитесь на сервисную станцию официального дилера NISSAN для проверки и ремонта трансмиссии.

### **⚠ ОПАСНОСТЬ**

**После включения режима защиты от перегрева рабочей жидкости и аварийного режима скорость автомобиля может быть постепенно снижена. В итоге скорость вашего автомобиля может стать меньше, чем у других автомобилей в транспортном потоке, что увеличивает вероятность дорожно-транспортного происшествия. Будьте особенно осторожны, управляя автомобилем. При необходимости, остановитесь на обочине в безопасном месте, чтобы попытаться перевести трансмиссию в нормальный режим работы или вызвать эвакуатор.**

## РЕЖИМ ECO

Для включения режима ECO нажмите выключатель ECO и на информационном дисплее автомобиля появится индикатор режима ECO.

### **ПРИМЕЧАНИЕ**

**При выборе этого режима топливная экономичность не обязательно улучшается, так как на нее влияют многие факторы.**

### **РЕКОМЕНДАЦИИ ПО УПРАВЛЕНИЮ ПЕДАЛЬЮ АКСЕЛЕРАТОРА В РЕЖИМЕ ECO**

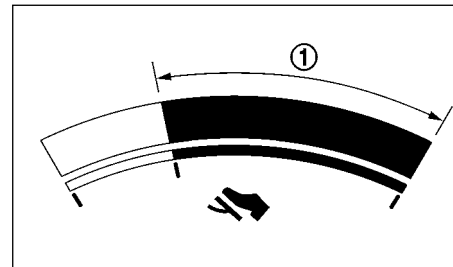

Для снижения расхода топлива воспользуйтесь функцией ECO Pedal Guide (Рекомендации по управлению педалью акселератора в режиме ECO).

Если полоска функции ECO Pedal Guide находится в секторе ①, то это указывает на движение автомобиля в экономичном режиме.

Если полоска функции ECO Pedal Guide не находится в секторе ①, то это указывает на то, что педаль акселератора выходит за пределы экономичного режима.

Полоска функции ECO Pedal Guide не отображается при работе системы круиз-контроля (для некоторых вариантов исполнения автомобиля).

## СИСТЕМА ДИНАМИЧЕСКОЙ СТАБИЛИЗАЦИИ АВТОМОБИЛЯ (VDC)

Для включения или выключения функции ECO Pedal Guide см. раздел «Информационный дисплей автомобиля» главы «2. Информационный дисплей автомобиля».

### ПОДСКАЗКА В РЕЖИМЕ ECO

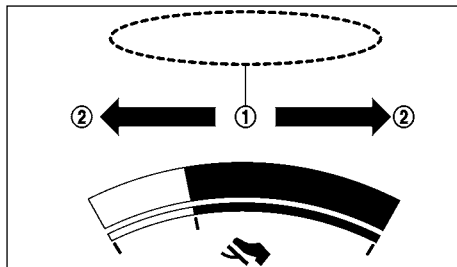

Подсказка в режиме ECO ① отображается в соответствии с нажатием педали акселератора, когда автомобиль движется в режиме ECO.



Подсказка в режиме ECO включится в направлениях ②, рекомендующих перейти в более экономичный режим движения.

Для включения или выключения функции ECO Pedal Guide см. раздел «Информационный дисплей автомобиля» главы «2. Информационный дисплей автомобиля».

Подсказка в режиме ECO не отображается при следующих условиях:

- Скорость движения автомобиля меньше 15 км/ч.
- Если рычаг селектора находится в положении P (Стоянка), N (Нейтраль) или R (Задний ход).
- При работе системы круиз-контроля.

Система динамической стабилизации автомобиля (VDC) использует информацию от различных датчиков, чтобы следить за управляющими воздействиями водителя и движением автомобиля. При определенных обстоятельствах, система может воздействовать на тормозную систему и на мощность двигателя, чтобы удержать автомобиль на заданной траектории.





- При включении системы VDC в работу начинает мигать сигнализатор , расположенный на приборной панели.
- Если мигает сигнализатор , это значит, что автомобиль движется по скользкой дороге. Учтите это и откорректируйте скорость движения и стиль вождения в соответствии с обстановкой. См. раздел «Индикатор ухудшения сцепных свойств дорожного покрытия» и раздел «Индикатор отключения системы динамической стабилизации автомобиля (VDC)» главы «2. Приборная панель и органы управления».
- Если в системе возникла неисправность, на панели приборов загорится сигнализатор . Пока горят эти сигнализаторы, система динамической стабилизации автомобиля функционировать не будет.

Если вы отключите систему динамической стабилизации VDC при помощи выключателя VDC OFF, функции системы VDC и противобуксочной системы TCS будут отключены. При обнаружении буксования колеса система включает сигнализатор . При отключении системы VDC система ABS продолжает функционировать.







Обычно при включении системы VDC в работу ощущается небольшая вибрация на тормозной педали, которая сопровождается характерным шумом от модулятора, расположенного под капотом. Это нормальное явление, которое свидетельствует об исправности системы VDC.

Диагностика системы выполняется блоком управления при каждом пуске двигателя и при движении автомобиля с небольшой скоростью вперед или назад. В процессе проведения подобной самодиагностики вы можете услышать характерный шум и/или почувствовать небольшую пульсацию на тормозной педали. Это нормальное явление, которое не является свидетельством какой-либо неисправности.

### ⚠ ОПАСНОСТЬ

- Система VDC предназначена для повышения курсовой устойчивости автомобиля, однако она не может предотвратить дорожно-транспортное происшествие, которое является следствием резкого маневрирования на высокой скорости движения автомобиля или неосторожной и рискованной манеры езды водителя. Снижайте скорость автомобиля и будьте особенно осторожны как при прямолинейном движении, так и при прохождении поворотов по скользкому дорожному покрытию.
- Запрещается вносить изменения в подвеску автомобиля. Если на автомобиль установлены не рекомендованные компанией NISSAN амортизаторы, стойки подвески, пружины, стабилизаторы поперечной устойчивости и их втулки, а также не рекомендованные колеса, или если эти детали значительно изношены или повреждены, это может привести к нарушению нормального функционирования системы VDC. Это может отрицательно повлиять на управляемость автомобиля, при этом может мигать индикатор  или включаются оба индикатора  и .
- Если некоторые элементы тормозной системы, например, колодки, диски или суппорты не являются оригинальными изделиями NISSAN или находятся в крайне неудовлетворительном техническом состоянии, то система VDC может не работать должным образом и могут включиться оба индикатора  и .

## СИСТЕМА ПРЕДУПРЕЖДЕНИЯ О НЕПРОСМАТРИВАЕМЫХ ЗОНАХ (BSW)/ СИСТЕМА ПРЕДУПРЕЖДЕНИЯ ОБ ОТКЛОНЕНИИ ОТ ПОЛОСЫ ДВИЖЕНИЯ (LDW) (для некоторых вариантов исполнения автомобиля)

- Если компоненты, относящиеся к управлению двигателем, не являются оригинальными изделиями NISSAN или находятся в крайне неудовлетворительном техническом состоянии, то могут включиться оба индикатора  и .
- Система VDC может не работать должным образом на дороге с сильным поперечным уклоном, например, на вираже с большим наклоном, при этом может мигать индикатор  или могут включиться оба индикатора  и . Старайтесь избегать движения по таким дорогам.
- При продвижении по неустойчивой поверхности (поворотный круг, паром, подъемник, рампа) также может включиться сигнализатор . Это не является признаком неисправности. Когда автомобиль окажется на устойчивой поверхности, следует заглушить двигатель и снова запустить его.
- Если вы используете колеса или шины, не рекомендованные компанией NISSAN, система VDC может функционировать неправильно и может загореться сигнализатор.
- Система VDC не может заменить необходимость применения зимних шин или цепей противоскольжения при эксплуатации автомобиля на заснеженных дорогах.

Система предупреждения о непросматриваемых зонах (BSW) помогает предупредить водителя о присутствии других автомобилей на соседних полосах движения при смене полосы движения. Система предупреждения об отклонении от полосы движения (LDW) помогает предупредить водителя, когда автомобиль движется близко к правой или левой линиям дорожной разметки.

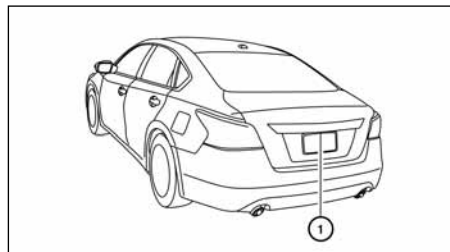

Системы BSW/LDW используют камеру монитора заднего обзора ① с автоматическим омывателем и обдувом.

### ОПАСНОСТЬ

- Система BSW ни в коем случае не отменяет необходимости соблюдать необходимые меры предосторожности при вождении автомобиля, и не способна предотвратить столкновение с другими автомобилями или предметами. При смене полосы движения, обязательно используйте внутреннее и наружные зеркала заднего вида, чтобы убедиться в безопасности смены полосы движения в выбранном направлении. Никогда не полагайтесь только на сигналы системы BSW.

- Система LDW предназначена только для оповещения водителя о непреднамеренном отклонении от полосы движения. Она не может управлять автомобилем или предотвратить утрату контроля над ним. Водитель обязан всегда быть внимательным, безопасно управлять автомобилем и постоянно сохранять контроль над ним.
- Камера может не работать должным образом при следующих обстоятельствах:
  - Буксировка прицепа.
  - Если в объектив камеры попадает сильный луч света. (Например, лучи восходящего или заходящего солнца попадают прямо в объектив камеры).
  - Если резко меняется яркость наружного освещения. (Например, если автомобиль выезжает или выезжает из тоннеля, или проезжает под мостом).
- Если объектив камеры слишком загрязнен, автоматический омыватель может не обеспечить полную очистку объектива. В таком случае камера может не различить автомобили или линии дорожной разметки.
- При слишком высоком уровне шума (например, при большой громкости аудиосистемы, или при открытом окне) вы можете не услышать предупреждающий звуковой сигнал системы.

## УПРАВЛЕНИЕ СИСТЕМОЙ BSW

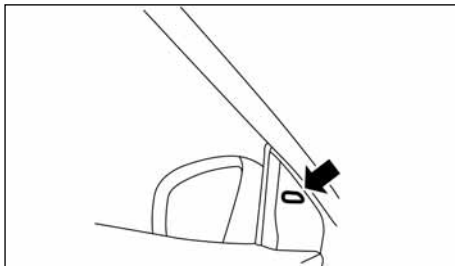

Система BSW функционирует при скорости движения выше примерно 32 км/ч.

Если камера обнаруживает присутствие других автомобилей в зоне действия системы, то загорается световой индикатор системы предупреждения о непросматриваемых зонах, встроенный в наружные зеркала заднего вида. Если при этом водитель включит указатель поворота, то раздастся двойной звуковой сигнал системы и будет мигать световой индикатор системы предупреждения о непросматриваемых зонах, чтобы сообщить водителю об опасности.

Световой индикатор системы предупреждения о непросматриваемых зонах продолжит мигать до тех пор, пока обнаруженный автомобиль (автомобили) не покинет зону действия системы.

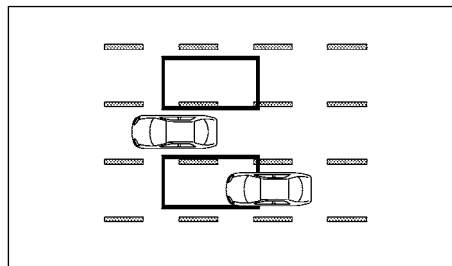

Зона действия системы

Камера способна обнаруживать другие автомобили с обеих сторон вашего автомобиля в пределах зоны действия системы, даже если в ней находится лишь часть другого автомобиля, как показано на иллюстрации.

Эта зона обычно начинается от наружных зеркал заднего вида вашего автомобиля, и простирается по длине примерно на 3 м позади заднего бампера, а по ширине примерно на 3 м в каждую сторону.

## ПРИМЕЧАНИЕ

**Световой индикатор системы предупреждения о непросматриваемых зонах загорается на несколько секунд при переводе выключателя зажигания в положение ON.**

Яркость светового индикатора системы предупреждения о непросматриваемых зонах регулируется автоматически в зависимости от яркости наружного освещения.

Если камера уже обнаружила другой автомобиль в то время, когда водитель включает указатель поворота, то прозвучит звуковой сигнал. Если другой автомобиль появляется в зоне действия системы после того, как водитель включил указатель поворота, то световой индикатор системы BSW будет мигать, однако звуковой сигнал не подается. (Смотри раздел «Возможные ситуации при использовании системы BSW» далее в этой главе.)

## Включение или выключение системы BSW



Система BSW включается или выключается с помощью меню настроек на информационном дисплее автомобиля.

### SYSTEM ON (Система включена):

На передней панели включится индикатор системы BSW (белого цвета).

### SYSTEM OFF (Система выключена):

На передней панели выключится индикатор системы BSW (белого цвета).

1. Нажимайте кнопку  до тех пор, пока на информационном дисплее не отобразится пункт [Settings] (Настройки). Используйте кнопки  для выбора пункта [Driver Assistance] (Помощь водителю). Затем нажмите кнопку ENTER.
2. Выберите пункт [Driving Aids] (Системы помощи водителю) и нажмите кнопку ENTER.

3. Для включения или выключения системы BSW используйте кнопки  для перемещения по пунктам меню и кнопку ENTER для выбора и переключения пункта:

- Выберите пункт [Blind Spot] и нажмите кнопку ENTER.
- Для включения предупреждения используйте кнопку ENTER, чтобы переключить окошко метки для [Warning (BSW)] (Предупреждение (BSW))

Выключатель предупреждающих систем используется для временного включения системы предупреждения об отклонении от полосы движения (LDW) и системы предупреждения о непросматриваемых зонах (BSW), которые активируются посредством меню настроек на информационном дисплее.

### ОПАСНОСТЬ

- Способность камеры к обнаружению может ухудшиться при наличии следующих объектов:
  - Пешеходы, велосипедисты, животные
  - Некоторые типы небольших транспортных средств, таких как мотоциклы, или очень коротких автомобилей.
  - Автомобили, движущиеся во встречном направлении
  - Автомобили, быстро приближающиеся сзади. (Смотри раздел «Возможные ситуации при использовании системы BSW» далее в этой главе.)
  - Автомобили, которые быстро обгоняют ваш автомобиль. (Смотри раздел «Возможные ситуации при использовании системы BSW» далее в этой главе.)
  - Автомобиль, который быстро перестраивается или меняет полосу движения непосредственно возле вашего автомобиля.

- Камера может не обнаружить объект, когда ваш автомобиль движется у средней части автомобиля с длинной колесной базой (например, автомобиля с прицепом, тягача с полуприцепом).
- Зона действия камеры рассчитана, исходя из стандартной ширины полосы движения. При движении по дороге с более широкими полосами движения, камера может не обнаружить присутствие других автомобилей на соседних полосах движения. При движении по дороге с более узкими полосами движения, камера может реагировать на присутствие других автомобилей, движущихся через две полосы движения.
- Камера разработана таким образом, чтобы игнорировать большинство неподвижных предметов, однако в некоторых случаях они могут реагировать на дорожное ограждение, стенки, а также на припаркованные автомобили. Это не является признаком неисправности системы.
- Камера может обнаружить отраженный образ автомобилей или придорожных объектов, которых в действительности нет в зоне обнаружения, особенно при мокрой дороге.

## ВОЗМОЖНЫЕ СИТУАЦИИ ПРИ ИСПОЛЬЗОВАНИИ СИСТЕМЫ BSW

Другой автомобиль приближается сзади

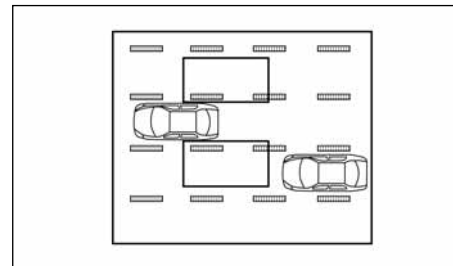

Световой индикатор системы предупреждения о непросматриваемых зонах загорается, если другой автомобиль появляется в зоне действия системы сзади на соседней полосе движения.

Однако если обгоняющий вас автомобиль движется намного быстрее, чем ваш автомобиль, то световой индикатор может не загореться до тех пор, пока обгоняющий автомобиль не поравняется с вашим. При смене полосы движения, обязательно используйте внутреннее и наружное зеркала заднего вида, чтобы убедиться в безопасности смены полосы движения в выбранном направлении.

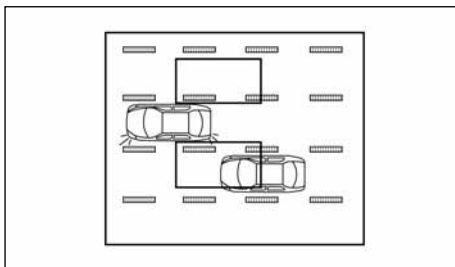

Если при этом водитель включит сигнал поворота, то раздастся двойной звуковой сигнал, и световой индикатор системы предупреждения о несмотримых зонах начнет мигать.

#### ПРИМЕЧАНИЕ

Если водитель включит указатель поворота прежде, чем другой автомобиль появится в зоне действия системы, то при обнаружении другого автомобиля световой индикатор системы предупреждения о несмотримых зонах начнет мигать, однако звуковой сигнал не будет подаваться.

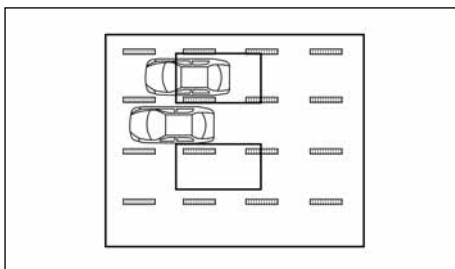

#### Обгон другого автомобиля

Световой индикатор системы предупреждения о несмотримых зонах загорается, если вы обгоняете другой автомобиль, и этот автомобиль находится в зоне действия системы в течение примерно 3 секунд.

Датчики могут не обнаружить медленно двигающиеся автомобили, если вы быстро обгоняете их.

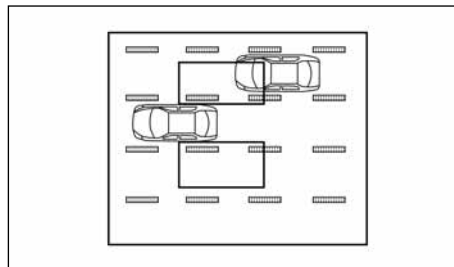

Если водитель включит сигнал поворота в то время, когда в зоне действия системы находится другой автомобиль, то световой индикатор системы BSW при наличии препятствия в несмотримой зоне начнет мигать и раздастся двойной звуковой сигнал.

#### РАБОТА СИСТЕМЫ LDW

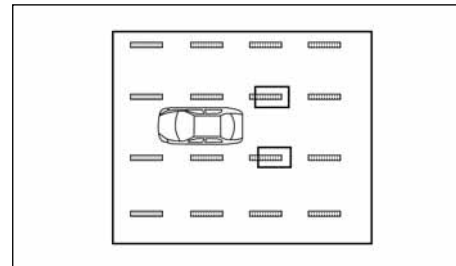

Система LDW работает при скорости движения автомобиля более 70 км/ч.

Если автомобиль приближается к левой или правой линии дорожной разметки, система LDW подает звуковой сигнал и начнет мигать оранжевый световой индикатор системы LDW, расположенный на панели приборов.

Система LDW не подает предупреждающие сигналы при следующих условиях:



- Если вы включаете указатель поворота и изменяете полосу движения в соответствующем направлении. (Система LDW вновь включится примерно через 2 секунды после того, как будет выключен указатель поворота).
- Если скорость движения автомобиля менее примерно 70 км/ч (45 миль/ч).

### Включение или выключение системы LDW



Система LDW включается или выключается с помощью меню настроек на информационном дисплее автомобиля.



#### SYSTEM ON (Система включена):

На передней панели включится индикатор системы LDW (белого цвета).

#### SYSTEM OFF (Система выключена):

На передней панели выключится индикатор системы LDW (белого цвета).

1. Нажимайте кнопку  до тех пор, пока на информационном дисплее не отобразится пункт [Settings] (Настройки). Используйте кнопки   для выбора пункта [Driver Assistance] (Помощь водителю). Затем нажмите кнопку ENTER.

2. Выберите пункт [Driving Aids] (Системы помощи водителю) и нажмите кнопку ENTER.
3. Для включения или выключения системы LDW используйте кнопки   для перемещения по пунктам меню и кнопку ENTER для выбора или переключения пункта:
  - Выберите пункт [Lane] (Полоса движения) и нажмите кнопку ENTER.
  - Для включения предупреждения используйте кнопку ENTER, чтобы переключить окошко метки для [Warning (LDW)] (Предупреждение (LDW))

Выключатель предупреждающих систем используется для временного включения системы предупреждения об отклонении от полосы движения (LDW) и системы предупреждения о непросматриваемых зонах (BSW), которые активируются посредством меню настроек на информационном дисплее.

### ОПАСНОСТЬ

- **Камера может не работать должным образом при следующих обстоятельствах:**
  - На дорогах с многочисленными параллельными разметками, а также, если разметка нанесена нечетко или истерта; на дорогах с разметкой желтого цвета; на дорогах с нестандартной разметкой, а также, если разметка закрыта водой, грязью, снегом и т.д.
  - На дорогах с видимой, но прерывающейся местами разметкой.
  - На дорогах с крутыми поворотами.
  - На дорогах с резко контрастирующими предметами, например, тени, снег, вода, выбоины, швы дорожного покрытия или линии, оставшиеся после ремонта дороги. (Система LDW может воспринимать эти предметы как линии разметки).
  - На дорогах, где полосы движения сливаются или расходятся.

- Если направление движения автомобиля не совпадает с направлением разметки.
- Если дорожное покрытие очень темное из-за слабого наружного освещения или неисправного заднего фонаря.
- При движении по извилистой дороге предупреждение будет запаздывать при срабатывании системы с внешней стороны поворота.

### СОСТОЯНИЕ ВРЕМЕННОГО ОТКЛЮЧЕНИЯ СИСТЕМ BSW/LDW

При указанных ниже условиях система BSW и/или LDW временно выключается, индикатор системы BSW (белый) и/или индикатор системы LDW (белый) будет мигать и на информационном дисплее автомобиля появится следующее сообщение:

- При указанных ниже условиях система BSW и/или LDW временно выключается, индикатор системы BSW (белый) и/или индикатор системы LDW (белый) будет мигать и на информационном дисплее автомобиля появится следующее сообщение:
  - «Washer fluid is low» (Низкий уровень жидкости омывателя)

При восстановлении нормальных условий система BSW и/или LDW возобновят работу автоматически.

## СИСТЕМА КРУИЗ-КОНТРОЛЯ

### АВТОМАТИЧЕСКОЕ ОТКЛЮЧЕНИЕ СИСТЕМ BSW/LDW

Если грязь, капли дождя или снег не могут быть удалены с камеры с помощью автоматического омывателя и устройства обдува, то обнаружение автомобилей или линий дорожной разметки становится невозможным и система BSW и/или LDW автоматически выключается. Индикатор системы BSW (белый) и/или индикатор системы LDW (белый) будет мигать и сообщение «Unavailable : Clean rear camera» (Система не готова: очистите заднюю камеру) появится на информационном дисплее автомобиля.

Рекомендуемые действия:

При появлении сообщения остановите автомобиль в безопасном месте и очистите камеру мягкой тканью. Затем заглушите двигатель и снова пустите его.

Если система BSW и/или LDW неисправны, то они будут выключены автоматически, включатся индикатор системы BSW (оранжевый) и/или индикатор системы LDW (оранжевый) и сообщение «Malfunction: Please see owners manual» (Неисправность: обратитесь к Руководству по эксплуатации) появится на информационном дисплее автомобиля.

Рекомендуемые действия:

Остановите автомобиль в безопасном месте, выключите двигатель и снова запустите его. Если индикатор системы BSW (оранжевый) и/или индикатор системы LDW (оранжевый) продолжают гореть, обратитесь на сервисную станцию официального дилера NISSAN для проверки системы BSW и/или системы LDW.

### ОБСЛУЖИВАНИЕ КАМЕРЫ

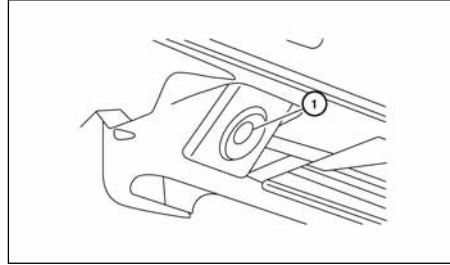

Задняя камера ① для систем BSW/LDW находится над задним регистрационным знаком. Для обеспечения правильного функционирования систем BSW/LDW, соблюдайте следующие рекомендации:

- Поддерживайте постоянную чистоту камеры.
- Не используйте «аксессуары для регистрационного знака», которые отражают свет.
- Не допускайте ударов о камеру или о поверхности вокруг нее.

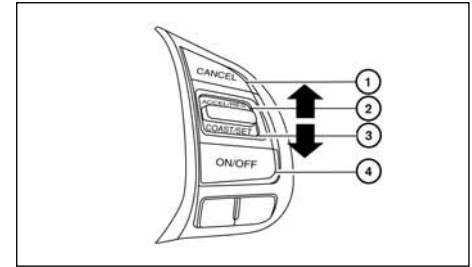

1. Кнопка CANCEL
2. Переключатель ACCEL/RES (Ускорение/Восстановление заданной скорости)
3. Переключатель COAST/SET (Выбег/Установка)
4. Кнопка ON-OFF (выключатель)

### МЕРЫ ПРЕДОСТОРОЖНОСТИ ПРИ ПОЛЬЗОВАНИИ СИСТЕМОЙ КРУИЗ-КОНТРОЛЯ

- При появлении неисправности системы круиз-контроля она автоматически отключится. Для предупреждения водителя об отказе этой системы начинает мигать сигнализатор SET, расположенный на информационном дисплее.
- Если сигнализатор SET мигает, выключите систему круиз-контроля и обратитесь на сервисную станцию официального дилера NISSAN для проверки и ремонта системы.
- Сигнализатор SET иногда может мигать при включенной системе круиз-контроля и при нажатии кнопок ACCEL/RES, COAST/SET или CANCEL. Для правильного использования системы круиз-контроля следуйте приведенным ниже процедурам.

## ОПАСНОСТЬ

Не включайте систему круиз-контроля в следующих случаях:

- когда невозможно поддерживать установленную скорость автомобиля
- при высокой плотности транспортного потока, или при постоянно изменяющейся скорости транспортного потока
- при движении по извилистым дорогам и в холмистой местности
- при движении по скользкому дорожному покрытию (дождь, снег, лед и т.д.)
- при сильном ветре

Несоблюдение этого требования может привести к потере контроля над автомобилем и к дорожно-транспортному происшествию.

## КАК ПОЛЬЗОВАТЬСЯ СИСТЕМОЙ КРУИЗ-КОНТРОЛЯ

Система круиз-контроля позволяет двигаться со скоростью: 40 – 144 км/ч

без нажатия педали акселератора.

**Для того чтобы включить систему круиз-контроля**, нажмите выключатель ON-OFF. При этом на информационном дисплее появится световой индикатор CRUISE.

**Для того чтобы задать значение стабилизируемой скорости**, разгоните автомобиль до нужной скорости, нажмите и отпустите кнопку COAST/SET. Отпустите педаль акселератора. Автомобиль будет поддерживать заданную скорость.

- **Для обгона другого автомобиля** нажмите педаль акселератора. После завершения обгона отпустите педаль акселератора, и автомобиль вернется к предварительно заданной скорости.
- **При движении автомобиля на крутых подъемах или спусках** заданная скорость может не выдерживаться. В подобных условиях движения следует выключить систему круиз-контроля.

Отмена предварительно заданной скорости может быть выполнена одним из трех способов:

- Нажмите кнопку CANCEL (Отмена).
- Слегка нажмите педаль тормоза.
- Нажмите выключатель системы (ON-OFF). Индикатор CRUISE на панели управления погаснет.

Работа системы круиз-контроля автоматически прекращается в следующих случаях:

- Если при нажатии кнопки ACCEL/RES или COAST/SET вы нажимаете педаль тормоза. При этом заданная скорость не сохранится в памяти системы.
- Если скорость автомобиля снизится на величину более 13 км/ч относительно заданной скорости.
- Если вы переведете рычаг селектора в положение N (Нейтраль).

Для задания более высокой скорости движения можно воспользоваться одним из трех способов:

- Нажмите педаль акселератора. После того как автомобиль разгонится до нужной скорости, нажмите и отпустите переключатель COAST/SET (Выбег/Установка).
- Нажмите и удерживайте переключатель ACCEL/RES. После того как автомобиль разгонится до требуемой скорости, отпустите переключатель.

- Последовательно нажимайте и отпускайте переключатель ACCEL/RES. При каждом нажатии на переключатель значение заданной скорости движения будет увеличиваться примерно на 1,6 км/ч.

Для уменьшения заданной скорости движения можно воспользоваться одним из трех способов:

- Слегка нажмите педаль тормоза. После того как автомобиль замедлится до требуемой скорости, нажмите и отпустите переключатель COAST/SET (Выбег/Установка).
- Нажмите и удерживайте кнопку COAST/SET. После того как автомобиль замедлится до нужной скорости, отпустите кнопку.
- Быстро нажмите и отпустите кнопку COAST/SET. При каждом нажатии переключателя значение заданной скорости движения будет уменьшаться примерно на 1,6 км/ч.

**Для того чтобы установить предварительно заданную скорость**, нажмите и отпустите кнопку ACCEL/RES (Ускорение/Восстановление скорости). Если текущая скорость автомобиля превышает 40 км/ч, то автомобиль восстановит последнюю предварительно заданную скорость движения.

## ОБКАТКА АВТОМОБИЛЯ

### ВНИМАНИЕ

**В течение первых 2000 км пробега нового автомобиля соблюдайте приведенные ниже рекомендации. Это обеспечит вашему автомобилю максимальную мощность двигателя, надежность и топливную экономичность. Несоблюдение этих рекомендаций может привести к сокращению срока службы двигателя и уменьшению его мощности.**

- Избегайте продолжительного движения с постоянной высокой или малой скоростью и не допускайте увеличения частоты вращения коленчатого вала двигателя свыше 4000 об/мин.
- Не разгоняйте автомобиль при полностью нажатой педали акселератора на любой ступени в коробке передач.
- Не трогайтесь с места слишком резко.
- По возможности старайтесь избегать резкого торможения.
- На протяжении первых 800 км пробега автомобиля запрещается буксировать прицеп. В противном случае двигатель, ведущие мосты и другие агрегаты автомобиля могут быть повреждены.

## ЭКОНОМИЯ ТОПЛИВА

- Следите за тем, чтобы двигатель был исправным.
- Соблюдайте сроки, указанные в регламенте технического обслуживания.
- Поддерживайте рекомендуемое давление воздуха в шинах. При низком давлении воздуха в шинах они быстро изнашиваются, а расход топлива возрастает.
- Следите за правильностью углов установки передних колес. Неправильные углы установки колес приводят к износу шин и повышению расхода топлива.
- Используйте моторного мало рекомендованной вязкости. Подробнее см. раздел «Заправочные емкости агрегатов и систем. Рекомендуемые эксплуатационные материалы» главы «9. Техническая информация».

## СТОЯНКА/СТОЯНКА НА УКЛОНАХ

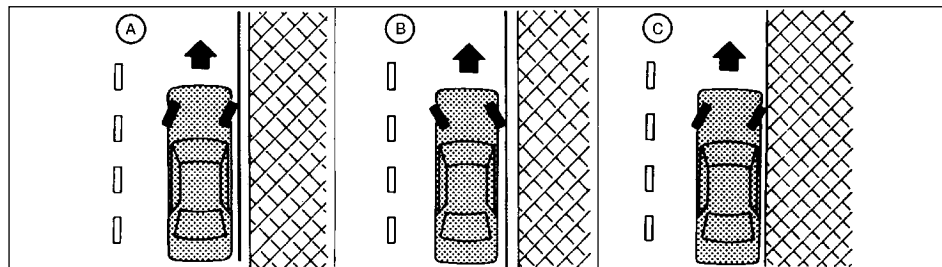

### **⚠️ ОПАСНОСТЬ**

- Не останавливайте и не паркуйте автомобиль над легковоспламеняющимися объектами, такими как сухая трава, бумага или ветошь. Это может привести к их возгоранию и пожару.
  - Для безопасной парковки автомобиля необходимо включить стояночный тормоз и установить рычаг селектора коробки передач в положение Р (Стоянка). Невыполнение этих требований может привести к внезапному началу движения автомобиля или его скатыванию, что может повлечь за собой дорожно-транспортное происшествие. Рычаг селектора передач сдвиньте как можно дальше вперед, чтобы его нельзя было переместить без предварительного нажатия на педаль тормоза.
  - Не оставляйте автомобиль с работающим двигателем без присмотра.
  - Не оставляйте детей в автомобиле без присмотра. Дети могут непреднамеренно задействовать выключатели и другие органы управления автомобилем. Дети, остающиеся в автомобиле без наблюдения, могут стать жертвой несчастного случая.
1. Если включился сигнализатор, остановите автомобиль в безопасном месте и выключите двигатель.

2. Переведите рычаг переключения в положение Р (Стоянка).

3. Во избежание самопроизвольного движения автомобиля при его стоянке на уклоне поверните колеса в соответствии с иллюстрацией.

#### • ПО НАПРАВЛЕНИЮ СПУСКА ПРИ НАЛИЧИИ БОРДЮРНОГО КАМНЯ (А)

Поверните передние колеса в сторону бордюрного камня и медленно скатите автомобиль вниз до упора переднего колеса в бордюрный камень.

#### • ПО НАПРАВЛЕНИЮ ПОДЪЕМА ПРИ НАЛИЧИИ БОРДЮРНОГО КАМНЯ (Б)

Поверните передние колеса в противоположную сторону от бордюрного камня. Медленно скатите автомобиль задним ходом вниз до упора колесом в бордюрный камень.

#### • СТОЯНКА НА ПОДЪЕМЕ ИЛИ НА СПУСКЕ ПРИ ОТСУТСТВИИ БОРДЮРНОГО КАМНЯ (С)

Поверните передние колеса в сторону обочины, так чтобы при случайном скатывании автомобиля он не смог выехать на проезжую часть дороги.

4. Переведите выключатель зажигания в положение LOCK.

## УЛЬТРАЗВУКОВАЯ СИСТЕМА ПОМОЩИ ПРИ ПАРКОВКЕ (для некоторых вариантов исполнения автомобиля)

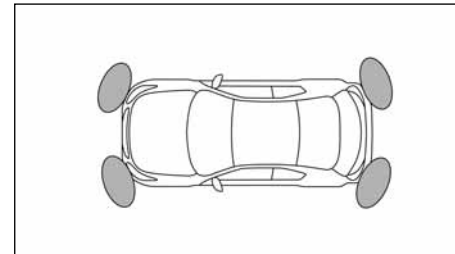

### **⚠️ ОПАСНОСТЬ**

- Система ультразвуковых датчиков помощи при парковке повышает удобство использования автомобиля, но не избавляет водителя от необходимости соблюдать осторожность при парковке автомобиля. Обязательно осмотритесь и убедитесь в безопасности, прежде чем начинать маневрирование для парковки. Двигайтесь с малой скоростью.
- Изучите ограничения, касающиеся использования ультразвуковой системы помощи при парковке, которые содержатся в данном разделе Руководства. Неблагоприятные погодные условия могут повлиять на функционирование системы помощи при парковке. При этом может уменьшиться радиус действия системы, а также возможна подача ложных сигналов.
- Данная система призвана помочь водителю обнаружить присутствие достаточно больших неподвижных объектов около автомобиля во избежание его повреждения. Двигайтесь с малой скоростью.
- Система не может обнаружить препятствия малых размеров и движущиеся объекты.

- Эта система не обнаруживает небольшие предметы, находящиеся ниже уровня бампера, и может не обнаружить объекты, расположенные слишком близко к бамперу.
- Если бампер поврежден, смещен или деформирован, то зона действия системы может измениться, что приведет к неправильной оценке расстояния до препятствий или к подаче ошибочных сигналов.

## ВНИМАНИЕ

- В салоне автомобиля должно быть как можно тише, чтобы вы могли слышать звуковые сигналы.
- Следите за тем, чтобы ультразвуковые датчики (расположенные в облицовке бампера) не были закрыты грязью, снегом или льдом. Запрещается использовать острые предметы при очистке ультразвуковых датчиков. Если ультразвуковые датчики будут загрязнены, точность их функционирования значительно снижается.

Ультразвуковая система помощи при парковке подает звуковые сигналы, чтобы предупредить водителя о наличии препятствий вблизи бампера. Когда активирован пункт меню [Parking Sensor Display] (Дисплей датчиков системы помощи при парковке), на дисплее появятся индикаторы датчиков системы помощи при парковке. См. раздел «Монитор заднего обзора (для некоторых вариантов исполнения автомобиля)» главы «4. Информационный дисплей, система отопления и кондиционирования воздуха, аудиосистема и телефон».

Система обнаруживает препятствия перед автомобилем, когда рычаг селектора находится в положении D (Движение) или N (Нейтраль), и препятствия как перед, так и позади автомобиля, если рычаг селектора находится в положении R (Задний ход).

Система может не обнаружить препятствие при движении автомобиля со скоростью более 10 км/ч, а также не распознает некоторые угловатые и движущиеся объекты.

Ультразвуковая система помощи при парковке обнаруживает препятствия на расстоянии до 1,2 м от середины переднего бампера автомобиля, причем в боковых зонах это расстояние меньше (см. рисунок). По мере приближения автомобиля к препятствию, тон и громкость звукового сигнала повышаются. Когда до препятствия остается менее 30 см, звуковой сигнал становится непрерывным.

Следите за тем, чтобы датчики системы, встроенные в бампер, не были закрыты снегом, льдом и грязью, но не очищайте датчики инструментами с острыми кромками. Если датчики загрязнены, это негативно повлияет на точность работы ультразвуковой системы помощи при парковке.

Вы можете отрегулировать чувствительность угловых и центральных датчиков (повысить или уменьшить ее) при помощи меню настроек [Parking Sensor] (Датчики системы помощи при парковке). См. раздел «Настройки меню» главы «2. Приборная панель и органы управления».

Прерывистый сигнал выключится через 3 секунды, если препятствие обнаружено только угловым датчиком, и расстояние до него не меняется. Звуковой сигнал выключится, если препятствие удаляется от автомобиля.

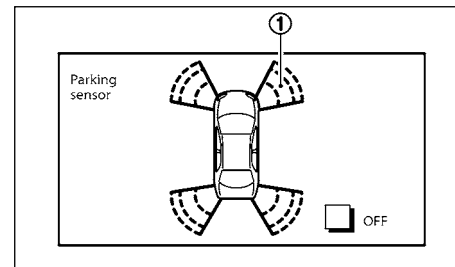

Если угол автомобиля приближается к препятствию, на дисплее появляются индикаторы угловых ультразвуковых датчиков. При обнаружении препятствия на дисплее появляется зеленый мигающий индикатор и звучит прерывистый звуковой сигнал.

При дальнейшем приближении к препятствию индикатор изменяет свой цвет на желтый и увеличивается частота его мигания. Когда автомобиль располагается очень близко к препятствию, индикатор перестает мигать и меняет цвет на красный, а звуковой сигнал становится непрерывным.

## ВЫКЛЮЧАТЕЛЬ СИСТЕМЫ ПОМОЩИ ПРИ ПАРКОВКЕ

Выключатель системы помощи при парковке  (OFF) на рулевом колесе позволяет водителю выключить систему помощи при парковке.

Система датчиков помощи при парковке включается автоматически при следующих условиях:

- При переводе выключателя зажигания из положения OFF в положение ON.

## БУКСИРОВКА ПРИЦЕПА

- Если рычаг переключения находится в положении R (Задний ход).
- Если скорость движения автомобиля менее 10 км/ч.

Автоматическое включение этой функции может включено и выключено с помощью клавиши [Sensor] в меню настройки. Для получения дополнительной информации см. раздел «Настройки меню» главы «2. Приборная панель и органы управления».

### НАСТРОЙКИ СИСТЕМЫ ПОМОЩИ ПРИ ПАРКОВКЕ

Следующие настройки могут быть выполнены в меню [Parking Sensor] (Датчики системы помощи при парковке) информационного дисплея автомобиля.

#### Громкость

Регулирует уровень громкости звукового сигнала: [High] (Высокий) - [Mid] (Средний – по умолчанию) - [Low] (Низкий)

#### Датчик

Включает или выключает датчики: [ON] (Вкл.) (по умолчанию) - [Fr only] (Только передние) - [OFF] (Выкл.)

Автоматически показывает датчик на информационном дисплее, если датчик включен. [ON] (Вкл. – по умолчанию) - OFF (Выкл.)

#### Радиус действия

Отрегулируйте радиус действия датчиков. [Far] (Максимальный) - [Mid] (Средний – по умолчанию) - [Near] (Минимальный)

Ваш автомобиль предназначен для перевозки пассажиров и багажа. Компания NISSAN не рекомендует буксировать прицепы, так как это создает дополнительную нагрузку на двигатель, трансмиссию, рулевое управление, тормозные механизмы и другие системы вашего автомобиля.

#### ВНИМАНИЕ

Гарантия изготовителя не распространяется на неисправности и повреждения, возникшие в результате буксировки прицепа.

## УСИЛИТЕЛЬ РУЛЕВОГО УПРАВЛЕНИЯ

### ОПАСНОСТЬ

- Если двигатель не работает или заглох во время движения автомобиля, усилитель рулевого управления не действует. Для поворота рулевого колеса потребуются большие усилия.
- Если при работающем двигателе включен сигнализатор неисправности усилителя рулевого управления, то усилитель не функционирует. Вы можете продолжать управлять автомобилем, но делать это будет труднее. Обратитесь на сервисную станцию официального дилера NISSAN для проверки системы рулевого усилителя.

Рулевой усилитель предназначен для снижения усилия, с которым водитель поворачивает рулевое колесо.

Если рулевое колесо поворачивать многократно при неподвижном автомобиле или при движении с минимальной скоростью, эффективность усилителя снижается. Это обусловлено защитой системы рулевого управления от перегрева и поломки. При этом поворачивать рулевое колесо становится труднее. Если поворачивание рулевого колеса продолжается, то работа усилителя может прекратиться и загорится сигнализатор неисправности электрического усилителя рулевого управления. Остановите автомобиль в безопасном месте, заглушите двигатель и переведите выключатель зажигания в положение OFF. Через некоторое время температура усилителя рулевого управления уменьшится и после запуска двигателя он вернется к нормальной работе. Сигнализатор неисправности электрического усилителя рулевого управления погаснет. По возможности избегайте операций, связанных с продолжительными и частыми поворотами рулевого колеса, которые могут привести к перегреву усилителя рулевого управления.

## ТОРМОЗНАЯ СИСТЕМА

При быстром повороте рулевого колеса вы можете услышать звуки, сопровождающие работу усилителя, со стороны передней части автомобиля. Это нормальный шум при работе усилителя, который не указывает на неисправность системы.

Если сигнализатор системы рулевого усилителя светится при работающем двигателе, это может означать наличие неисправности в системе рулевого усилителя, которая требует проверки и ремонта. Обратитесь на сервисную станцию официального дилера NISSAN для проверки системы рулевого усилителя.

Если при работающем двигателе сигнализатор светится, но электрический усилитель рулевого управления не функционирует, то вы сохраняете возможность управления автомобилем. Это, однако, приведет к возрастанию усилия на рулевом колесе, особенно на крутых поворотах и при низкой скорости движения.

Для получения дополнительной информации см. раздел «Световые сигнализаторы и индикаторы, звуковые предупреждающие сигналы» главы «2. Приборная панель и органы управления».

Тормозная система имеет два независимых гидравлических контура. При выходе из строя одного из контуров вы можете затормозить автомобиль при помощи другого контура.

### МЕРЫ ПРЕДОСТОРОЖНОСТИ ПРИ ИСПОЛЬЗОВАНИИ ТОРМОЗНОЙ СИСТЕМЫ

#### Тормозная система с вакуумным усилителем

Вакуумный усилитель снижает усилие на педали тормоза за счет использования разрежения во впускной системе двигателя. Если двигатель перестанет работать, вы сможете остановить автомобиль, нажимая педаль тормоза. Однако вам необходимо будет приложить гораздо большее усилие к педали тормоза, и тормозной путь увеличится.

#### Использование тормозной системы

Во время управления автомобилем не держите ногу на педали тормоза. Эта привычка приводит к перегреву тормозных механизмов, преждевременному износу тормозных колодок и увеличению расхода топлива.

Для того чтобы снизить износ тормозных колодок и предотвратить перегрев тормозных механизмов, рекомендуется снижать скорость движения автомобиля и переходить на пониженные передачи перед крутым спуском или длинным уклоном. Перегрев тормозных механизмов приводит к снижению эффективности торможения и может привести к потере контроля над автомобилем.

#### ОПАСНОСТЬ

- Двигаясь по скользкому дорожному покрытию, будьте осторожны при торможении и разгоне автомобиля, а также при переключениях на низшие передачи. Резкое торможение или ускорение могут привести к пробуксовке колес, заносу и дорожно-транспортному происшествию.
- Если двигатель не работает или заглох во время движения автомобиля, усилитель тормозной системы не

**действует. Увеличится усилие на педали тормоза, необходимое для остановки автомобиля.**

#### Попадание воды в тормозные механизмы

При мойке автомобиля или при движении по мокрой дороге в тормозные механизмы может попасть вода. В результате снижения эффективности тормозов возрастает тормозной путь. Кроме того, при торможении автомобиль может увести в сторону.

Для того чтобы просушить тормозные механизмы, нужно двигаться на небольшой скорости, одновременно слегка нажимая педаль тормоза. Такой прием позволяет восстановить эффективность торможения. Не развивайте высокую скорость до полного восстановления эффективности тормозной системы.

#### Приработка стояночных тормозных механизмов

Приработка тормозных накладок стояночных тормозных механизмов необходима при снижении эффективности стояночного тормоза, а также при замене тормозных накладок и/или тормозных барабанов или дисков, для обеспечения оптимальной эффективности функционирования стояночного тормоза.

Для выполнения этой процедуры обратитесь на сервисную станцию официального дилера NISSAN.

#### АНТИБЛОКИРОВОЧНАЯ ТОРМОЗНАЯ СИСТЕМА (ABS)

#### ОПАСНОСТЬ

- Антиблокировочная система (ABS) является высокоэффективным техническим устройством, однако она не может предотвратить аварии, вызванные беспечной и опасной манерой управления автомобилем. Система может помочь удержать автомобиль на выбранной

траектории движения при торможении на скользкой дороге. Помните, что на скользкой дороге тормозной путь значительно увеличивается по сравнению с нормальной дорогой, даже при наличии антиблокировочной системы. Тормозной путь может увеличиваться также на дорогах с неровным покрытием, на щебне, на заснеженной дороге или при использовании цепей противоскольжения. Всегда поддерживайте безопасную дистанцию до движущегося впереди автомобиля. Помните, что, в конечном счете, за безопасность движения отвечает водитель.

- Тип и состояние шин также оказывают влияние на эффективность торможения.
  - При замене шин устанавливайте на все колеса шины только рекомендуемых типоразмеров.
  - При установке запасного колеса убедитесь в том, что его тип и размер соответствуют параметрам, указанным на табличке с информацией о шинах. См. раздел «Идентификационные данные автомобиля» главы «9. Техническая информация и расходные материалы».
  - Для получения дополнительной информации см. раздел «Колеса и шины» главы «8. Техническое обслуживание и операции, выполняемые владельцем».

Антиблокировочная система, управляя торможением каждого колеса, позволяет предотвратить блокировку колес при экстренных торможениях автомобиля, а также при торможении на скользком дорожном покрытии. Антиблокировочная система следит за скоростью вращения каждого колеса и регулирует давление тормозной жидкости в тормозных магистралях таким образом, чтобы колеса не блокировались. Предотвращая блокировку каждого колеса при торможении, система помогает водителю сохранить контроль за движением автомобиля и свести к минимуму отклонение от заданной траектории движения.

## Пользование системой

Нажмите педаль рабочего тормоза и удерживайте ее нажатой. Твердо и уверенно нажимайте педаль тормоза, но не качайте педаль. Антиблокировочная система будет функционировать, предотвращая блокировку колес. Вы можете маневрировать, чтобы избежать наезда на препятствие.

### ОПАСНОСТЬ

**Не пытайтесь имитировать работу антиблокировочной системы, периодически нажимая и отпуская педаль тормоза. Это может привести к увеличению тормозного пути автомобиля.**

## Средства самодиагностики антиблокировочной системы

Антиблокировочная система включает в себя электронные датчики, электрические насосы, гидравлические клапаны с электромагнитным управлением и электронный управляющий модуль. Электронный блок управления антиблокировочной системой имеет функцию самодиагностики, которая выполняется после каждого пуска двигателя во время движения автомобиля с небольшой скоростью вперед или назад. В процессе проведения подобной самодиагностики вы можете услышать характерный шум и/или почувствовать небольшую пульсацию тормозной педали. Это нормальное явление, которое не указывает на неисправность системы. Если электронный блок управления обнаруживает неисправность, он отключает антиблокировочную систему и включает сигнализатор ее неисправности, расположенный на панели управления. Тормозная система при этом полностью сохраняет свою работоспособность, однако система не сможет предотвратить блокировку колес при торможении.

Если во время самодиагностики или при движении загорается сигнализатор неисправности ABS, обратитесь на сервисную станцию официального дилера NISSAN для проверки и, при необходимости, ремонта системы.

## Нормальная работа

Система ABS функционирует при скорости движения выше 5 - 10 км/ч. Этот скоростной предел зависит от состояния дорожного покрытия.

Если антиблокировочная система определяет, что одно или несколько колес близки к блокировке, исполнительное устройство начинает быстро снижать и повышать давление в тормозной магистрали. Это действие аналогично многократному очень быстрому нажатию и отпуску педали тормоза. Вы можете почувствовать пульсацию педали тормоза и услышать шум в моторном отсеке от работы исполнительного устройства системы. Это нормальное явление, которое свидетельствует об исправной работе антиблокировочной системы. Однако пульсация педали может указывать на существование опасных дорожных условий, поэтому при вождении следует проявлять дополнительную осторожность.

# РЕКОМЕНДАЦИИ ПО ВОЖДЕНИЮ АВТОМОБИЛЯ В ЗИМНИХ УСЛОВИЯХ

## ОТТАИВАНИЕ ЗАМЕРЗШЕГО ЗАМКА ДВЕРИ

Для того чтобы механизмы замков дверей не замерзли, заполните их антиобледенительным составом через замочную скважину. Если замки обледенели, нагрейте ключ прежде, чем вставить его в замок, или используйте ключ NISSAN Intelligent Key.

## ОХЛАЖДАЮЩАЯ ЖИДКОСТЬ (АНТИФРИЗ)

Перед наступлением зимнего сезона (перед тем, как температура снизится до отрицательных значений) проверьте антифриз в системе охлаждения. Для получения дополнительной информации см. раздел «Система охлаждения двигателя» главы «8. Техническое обслуживание и операции, выполняемые владельцем».

## АККУМУЛЯТОРНАЯ БАТАРЕЯ

Если аккумуляторная батарея заряжена не полностью, то при очень низкой температуре окружающего воздуха электролит в батарее может замерзнуть. Это приведет к выходу аккумуляторной батареи из строя. Для поддержания исправного состояния батареи ее следует периодически проверять. Для получения дополнительной информации см. раздел «Аккумуляторная батарея» главы «8. Техническое обслуживание и операции, выполняемые владельцем».

## СЛИВ ЖИДКОСТИ ИЗ СИСТЕМЫ ОХЛАЖДЕНИЯ

Если вам необходимо оставить автомобиль на открытой стоянке, а система охлаждения не заправлена низкозамерзающей охлаждающей жидкостью, то необходимо слить охлаждающую жидкость, в том числе из блока цилиндров двигателя. Перед тем как пускать двигатель, заправьте систему охлаждения двигателя охлаждающей жидкостью. Для получения дополнительной информации см. раздел «Система охлаждения двигателя» главы «8. Техническое обслуживание и операции, выполняемые владельцем».

## ШИНЫ

1. Обычные летние шины предназначены для умеренных климатических условий и обладают в этих условиях очень высокими эксплуатационными свойствами. Однако свойства этих шин на заснеженных и обледеневших дорогах будут значительно ниже. Если автомобиль эксплуатируется на заснеженных и обледеневших дорогах, компания NISSAN рекомендует использовать на всех колесах зимние или всесезонные шины, имеющие маркировку «MUD&SNOW» или «ALL SEASON». Проконсультируйтесь со специалистами официального дилера NISSAN по поводу типа, размера, скоростной категории шин и их наличия на вашем рынке.
2. Для улучшения сцепных свойств на обледеневших дорогах рекомендуется использовать шипованные шины. Однако в некоторых странах, провинциях и штатах запрещено эксплуатировать автомобили на шипованных шинах. Перед установкой на автомобиль шипованных шин проверьте местное законодательство.  
**Необходимо помнить о том, что сцепные свойства шипованных шин на мокром или сухом дорожном покрытии могут быть хуже по сравнению с нешипованными зимними шинами.**
3. Вы можете использовать цепи противоскольжения. Подробнее см. раздел «Цепи противоскольжения» главы «8. Техническое обслуживание и операции, выполняемые владельцем».

## СПЕЦИАЛЬНОЕ ЗИМНЕЕ СНАРЯЖЕНИЕ

На зимний период рекомендуется оборудовать автомобиль следующим снаряжением:

- Скребок и жесткая щетка для удаления инея и снега со стекла автомобиля и щеток очистителя.
- Отрезок прочной и ровной доски, чтобы подкладывать под опору домкрата.
- Лопата, чтобы откапывать автомобиль из сугроба.

- Дополнительный запас жидкости для омывателя ветрового стекла.

## ДВИЖЕНИЕ ПО ЛЬДУ ИЛИ СНЕГУ

### ОПАСНОСТЬ

- Гололедица и гололед (температура около 0°C, выпадение переохлажденного дождя), очень холодный снег или лед создают большие сложности для вождения. Сцепление колес с дорогой в таких условиях резко ухудшается. Старайтесь избежать движения по мокрому льду, пока дорога не будет посыпана солью или песком.
- Независимо от условий, следует проявлять осторожность и внимание при вождении. Будьте осторожны при ускорении автомобиля и при торможении. При слишком резком ускорении или замедлении ведущие колеса могут потерять сцепление с дорогой.
- Помните об увеличении тормозного пути автомобиля на скользком дорожном покрытии. Поэтому необходимо начинать торможение раньше по сравнению с движением по сухому дорожному покрытию.
- Двигаясь по скользкой дороге, поддерживайте увеличенную дистанцию до впереди идущего автомобиля.
- Внимательно следите за появлением впереди автомобиля скользких участков дороги, покрытых льдом. Они могут появляться даже на чистой и сухой дороге, например, в затененных местах. Если вы заметили скользкий участок дорожного покрытия, притормозите автомобиль заранее, до въезда на этот участок. Проезжая скользкий участок, старайтесь не тормозить и не поворачивайте резко рулевое колесо.
- Запрещается пользоваться системой круиз-контроля на скользких дорогах.
- Глубокий снег может привести к скапливанию под вашим автомобилем опасных для жизни отработавших газов. Очищайте от снега место около выпускной трубы и вокруг автомобиля.

## 6 В случае неисправности

Выключатель аварийной световой сигнализации .....	6-2	Пуск двигателя от аккумуляторной батареи другого автомобиля.....	6-7
Запасное колесо.....	6-2	Пуск двигателя толканием автомобиля.....	6-9
Малоразмерное запасное колесо.....	6-2	Перегрев двигателя.....	6-9
Замена поврежденного колеса .....	6-3	Буксировка вашего автомобиля.....	6-10
Система контроля давления воздуха в шинах (TPMS)		Рекомендации компании NISSAN по буксировке автомобиля.....	6-10
(для некоторых вариантов исполнения автомобиля) .....	6-3	Буксирная проушина.....	6-11
Замена поврежденного колеса .....	6-3	Эвакуация застрявшего автомобиля.....	6-11

## ВЫКЛЮЧАТЕЛЬ АВАРИЙНОЙ СВЕТОВОЙ СИГНАЛИЗАЦИИ

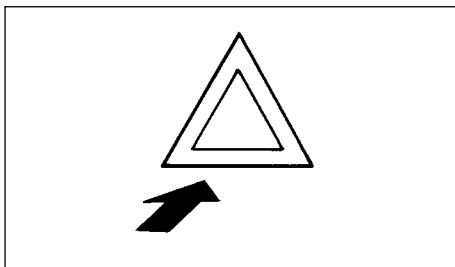

Для предупреждения других участников дорожного движения о вынужденной остановке нажмите выключатель аварийной сигнализации. При этом все указатели поворота будут мигать.

Аварийная световая сигнализация может функционировать при любом положении выключателя зажигания.

### **⚠ ОПАСНОСТЬ**

- Для экстренной остановки необходимо съехать с проезжей части дороги.
- Не включайте аварийную сигнализацию во время движения по автомагистрали, за исключением случая, когда ваш автомобиль, если он не в состоянии двигаться с достаточно высокой скоростью, представляет помеху для транспортного потока.
- При включенной аварийной сигнализации обычное использование указателей поворота невозможно.

## ЗАПАСНОЕ КОЛЕСО

### МАЛОРАЗМЕРНОЕ ЗАПАСНОЕ КОЛЕСО



Маркировка малоразмерного запасного колеса, предназначенного только для временного использования

Малоразмерное колесо предназначено только для временного использования при замене поврежденного колеса. Малоразмерное запасное колесо можно использовать ТОЛЬКО в течение короткого времени. Его использование для продолжительных пробегов на дальние расстояния ЗАПРЕЩЕНО.

Если на автомобиль установлено малоразмерное запасное колесо, соблюдайте приведенные ниже инструкции и ограничения. Несоблюдение этих инструкций может привести к дорожно-транспортному происшествию или повреждению автомобиля.

### **⚠ ОПАСНОСТЬ**

Продолжительное движение автомобиля на малоразмерном запасном колесе может вызвать его разрушение, что чревато потерей контроля над автомобилем и серьезным дорожно-транспортным происшествием с травмированием людей.

### ВНИМАНИЕ

- Малоразмерное запасное колесо следует использовать только в случае крайней необходимости. При первой возможности установите вместо малоразмерного колеса стандартное колесо.
- Управляйте автомобилем осторожно и не превышайте скорость 80 км/ч.
- Избегайте переезда через препятствия при установленном малоразмерном запасном колесе. Также не пользуйтесь автоматической мойкой.
- Избегайте резких поворотов и экстренных торможений.
- Не перегружайте автомобиль сверх максимально допустимой массы. Соблюдайте ограничение по грузоподъемности, которое имеет малоразмерное запасное колесо. Величина допустимой нагрузки на малоразмерное колесо отформована на его боковине.
- Запрещается устанавливать на малоразмерное запасное колесо цепи противоскольжения. Это может привести к повреждению автомобиля и потере цепи.
- Запрещено устанавливать малоразмерное колесо на автомобили других моделей, поскольку оно сконструировано именно для вашего автомобиля.
- Запрещается устанавливать на автомобиль более одного малоразмерного колеса одновременно.
- Запрещается буксировать прицеп.
- Необходимо регулярно контролировать давление воздуха в малоразмерном запасном колесе, как и во всех других колесах.
- Давление воздуха в шинах указано на табличке, закрепленной на центральной стойке со стороны водителя.

## ЗАМЕНА ПОВРЕЖДЕННОГО КОЛЕСА

### СИСТЕМА КОНТРОЛЯ ДАВЛЕНИЯ ВОЗДУХА В ШИНАХ (TPMS) (ДЛЯ НЕКОТОРЫХ ВАРИАНТОВ ИСПОЛНЕНИЯ АВТОМОБИЛЯ)

Ваш автомобиль оборудован системой контроля давления воздуха в шинах (TPMS). Она контролирует давление воздуха во всех шинах, кроме запасного колеса. Если включается сигнализатор низкого давления воздуха в шинах и на информационном дисплее появляется сообщение [Tire Pressure Low - Add Air] (Низкое давление воздуха в шинах – подкачайте шины), то это значит, что давление воздуха в одном или нескольких колесах значительно ниже нормы. Система также выводит на дисплей значение давления воздуха в каждой шине (за исключением запасного колеса) посредством передачи сигналов от датчиков, установленных в каждом колесе. Если во время движения автомобиля давление воздуха в шинах упадет, то система TPMS активируется и загорится сигнализатор низкого давления воздуха в шинах. Данная система включается только после того, как скорость автомобиля превысит 25 км/ч. Для получения дополнительной информации см. раздел «Световые сигнализаторы и индикаторы, звуковые предупреждающие сигналы» главы «2. Приборная панель и органы управления» и раздел «Система контроля давления воздуха в шинах (TPMS)» главы «5. Пуск двигателя и вождение автомобиля».

#### ОПАСНОСТЬ

- Радиоволны могут вызывать нарушения в работе медицинских приборов. Лица, пользующиеся кардиостимуляторами, должны проконсультироваться с производителем медицинского электрооборудования, прежде чем пользоваться ключом Intelligent Key.
- Если сигнализатор низкого давления воздуха в шинах загорается во время движения, нужно как можно скорее снизить скорость автомобиля и остановить автомобиль на обочине, избегая при этом резких маневров и интенсивного торможения. Продолжение движения при

низком давлении воздуха в шинах может привести к повреждению шин. Возможно дорожно-транспортное происшествие, сопряженное с тяжелыми травмами и повреждением автомобиля. Проверьте давление воздуха во всех четырех шинах. Доведите давление воздуха в шинах до величины, рекомендованной для холодных шин (COLD) в табличке с информацией о шинах и нагрузке автомобиля, чтобы сигнализатор низкого давления воздуха в шинах погас. Если шина повреждена, замените колесо запасным.

- При установке запасного колеса или замене шины, система TPMS не будет функционировать, и сигнализатор низкого давления воздуха в шинах будет мигать примерно 1 минуту. По истечении 1 минуты сигнализатор останется гореть постоянно. Для замены колеса и/или сброса системы в исходное состояние обратитесь на сервисную станцию официального дилера NISSAN.
- Замена оригинальных шин на шины, не рекомендованные компанией NISSAN, может повлиять на правильность функционирования системы TPMS.
- Запрещается использовать для устранения поврежденных шин любые жидкие или аэрозольные герметики, так как они могут привести к повреждению датчиков давления воздуха.

### ЗАМЕНА ПОВРЕЖДЕННОГО КОЛЕСА

При замене поврежденного колеса следуйте приведенным ниже инструкциям.

### Остановка автомобиля

#### ОПАСНОСТЬ

- Убедитесь, что стояночный тормоз включен, а рычаг селектора находится в положении P (Стоянка).
  - Запрещено производить замену поврежденного колеса, если автомобиль стоит на уклоне, на льду или скользком покрытии. Это опасно.
  - Запрещено производить замену поврежденного колеса, если автомобиль стоит на проезжей части с интенсивным дорожным движением. Вызовите машину технической помощи.
1. Соблюдая меры безопасности, сверните с проезжей части дороги на обочину.
  2. Включите аварийную световую сигнализацию.
  3. Остановите автомобиль на ровной горизонтальной поверхности и включите стояночный тормоз. Переведите рычаг селектора в положение P (Стоянка).
  4. Выключите двигатель.
  5. Поднимите капот автомобиля, чтобы предупредить об опасности других участников движения и сделать ваш автомобиль более заметным для бригады технической помощи на дорогах.
  6. Исходя из соображений безопасности, все пассажиры должны выйти из автомобиля и находиться в безопасном месте на достаточном удалении от проезжей части дороги и от автомобиля.

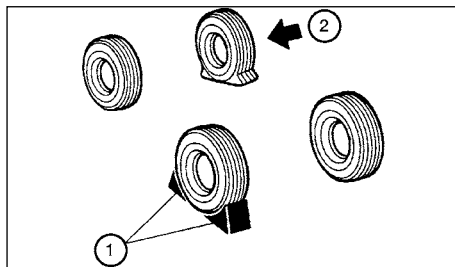

### Противооткатные упоры

Подложите спереди и сзади под колесо, которое находится по диагонали от поврежденного колеса ②, подходящие противооткатные упоры ①, чтобы заблокировать автомобиль от возможных перемещений в процессе его подъема на домкрате.

### **⚠ ОПАСНОСТЬ**

Во избежание самопроизвольного съезда автомобиля с места и возможного травмирования людей проверьте надежность блокировки колеса автомобиля противооткатными упорами.

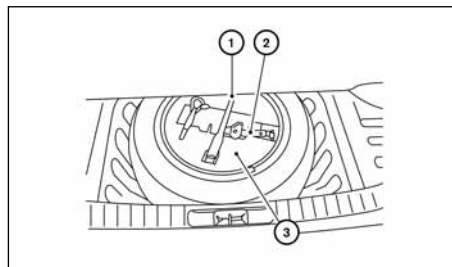

### Подготовка запасного колеса и инструментов

Откройте крышку багажника и поднимите панель пола багажника. Извлеките домкрат ② и колесный ключ ① из панели ③ с углублениями для их хранения. Затем снимите панель с углублениями ③ для доступа к запасному колесу.

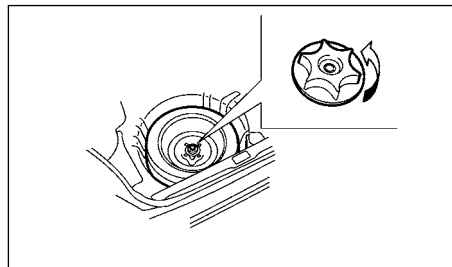

Отверните и снимите фиксатор запасного колеса.

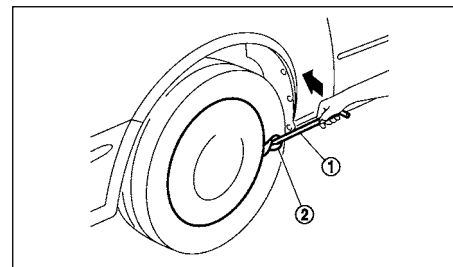

### Демонтаж декоративного колпака (для некоторых вариантов исполнения автомобиля)

### **ВНИМАНИЕ**

**Не пытайтесь снять колпак руками. Это может привести к тяжелым последствиям.**

Для того чтобы снять декоративный колпак, воспользуйтесь рукояткой ① домкрата, как показано на иллюстрации. Для того чтобы не повредить колесо и декоративный колпак, поместите ветошь ② между колесом и рукояткой домкрата. Будьте осторожны, чтобы не поцарапать декоративный колпак или колесо.

### Подъем автомобиля домкратом и снятие поврежденного колеса

### **⚠ ОПАСНОСТЬ**

- Тщательно изучите указания, приведенные в данном разделе, и строго следуйте им.
- Перед использованием домкрата прочитайте наклейку с предупреждениями на корпусе домкрата.

- Убедитесь в том, что стояночный тормоз полностью включен.
- Пассажирам запрещается находиться в автомобиле, пока он поднят домкратом.
- **ЗАПРЕЩЕНО НАХОДИТЬСЯ ПОД АВТОМОБИЛЕМ, КОТОРЫЙ ОПИРАЕТСЯ ТОЛЬКО НА ДОМКРАТ.**
- Для подъема автомобиля используйте только штатный домкрат, которым оснащен автомобиль. Не пользуйтесь вашим домкратом для подъема других автомобилей. Домкрат предназначен только для подъема вашего автомобиля при замене колеса.
- Полностью разгрузите автомобиль от перевозимого багажа и грузов.
- Устанавливайте домкрат только в специально предназначенных для этого местах на кузове автомобиля. Запрещено упирать домкрат в другие места кузова или подвески.
- Не поднимайте автомобиль выше, чем это нужно для замены колеса.
- Запрещено подкладывать под домкрат или под его опорную головку деревянные бруски, камни и т.д.
- Не запускайте двигатель и не оставляйте его работающим во время подъема автомобиля домкратом. Автомобиль может неожиданно тронуться с места. Особенно опасно запускать двигатель, если автомобиль оснащен межколесным дифференциалом повышенного трения.
- Запрещается запускать двигатель, если хотя бы одно колесо не находится в контакте с дорогой. Автомобиль может неожиданно тронуться с места.

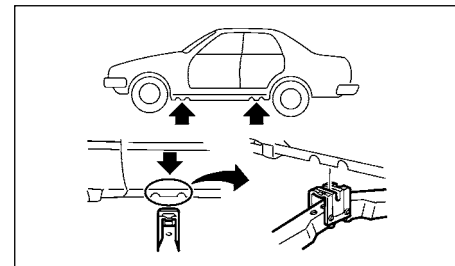
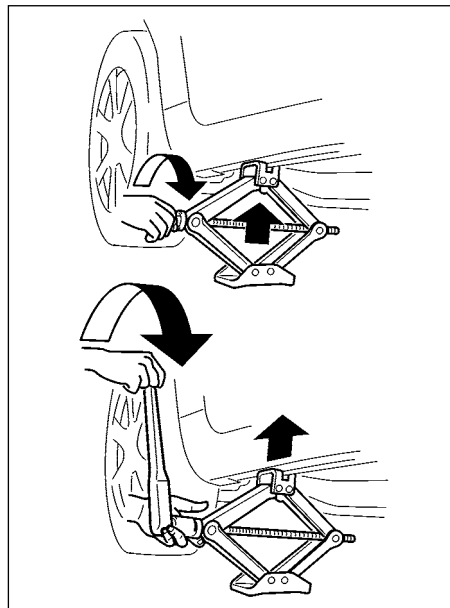

Места расположения опор домкрата

Во избежание травмирования внимательно прочтите предупреждения на ярлыке, который наклеен на домкрате, и выполняйте все приведенные ниже инструкции.

1. Ослабьте все гайки крепления колеса, отвернув их колесным ключом на один-два оборота против часовой стрелки. Не отворачивайте полностью колесные гайки, пока колесо опирается на дорогу.
2. Установите домкрат под специальную опору под порогом кузова, как показано на рисунке, чтобы верхняя головка домкрата располагалась точно под указанной опорой.

**Опора домкрата должна устанавливаться на твердую горизонтальную поверхность.**

3. Поместите головку домкрата между двумя углублениями в передней и задней зонах автомобиля, согласно рисунку.
4. Ребро порога должно войти в паз головки домкрата, как показано на рисунке.
5. Поднимая автомобиль, крепко держите обеими руками рычаг и валик домкрата. Осторожно поднимите автомобиль до полного отрыва колеса от поверхности дороги.

- Отверните гайки крепления и снимите колесо.

### ВНИМАНИЕ

Колесо имеет большую массу. Будьте осторожны, чтобы не уронить колесо на ноги, и используйте рабочие перчатки во избежание травмирования рук.

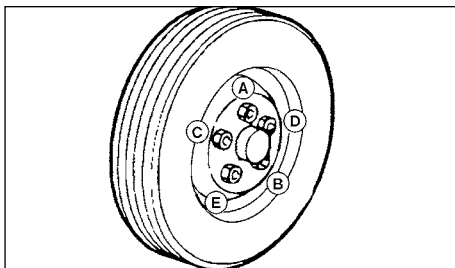

### Установка запасного колеса

- Очистите от грязи прилегающие поверхности колеса и ступицы.
- Осторожно установите запасное колесо и закрутите гайки пальцами.
- С помощью колесного ключа попеременно и равномерно затяните колесные гайки в последовательности, показанной на рисунке. Затяжку следует проводить в несколько приемов.
- Медленно опустите автомобиль до тех пор, пока колесо не коснется поверхности дороги. Затем при помощи ключа затяните гайки крепления колеса окончательно, соблюдая указанную на рисунке последовательность (А, В, С, D, Е). Полностью опустите автомобиль.

### ⚠ ОПАСНОСТЬ

- Применение неоригинальных колесных гаек или неправильно затянутые гайки могут привести к тому, что затяжка гаек ослабнет, и колесо может соскочить во время движения. Это может привести к аварии.
- Запрещается смазывать резьбу колесных гаек или шпилек. Это может привести к ослаблению затяжки колесных гаек.
- Подтяните гайки крепления колес после пробега автомобилем 1000 км (после замены поврежденного колеса и т.п.).

При первой же возможности следует затянуть колесные гайки до требуемого момента с помощью динамометрического ключа.

Момент затяжки колесных гаек:

113 Н·м

Колесные гайки должны быть всегда затянуты требуемым моментом затяжки. Рекомендуется проверять момент затяжки колесных гаек при каждой замене масла и, при необходимости, подтягивать гайки.

Проверяйте и корректируйте давление воздуха только на **ХОЛОДНЫХ** шинах.

Шина считается **ХОЛОДНОЙ**, если: Автомобиль пробыл на стоянке более трех часов или проехал после длительной стоянки расстояние не более 1,6 км.

Рекомендуемое давление воздуха в **ХОЛОДНЫХ** шинах приведено на табличке, наклеенной на центральной стойке кузова в проеме двери водителя.

### Укладка колеса и инструмента

### ⚠ ОПАСНОСТЬ

Всегда проверяйте надежность крепления колеса, домкрата и инструмента в транспортном положении после их использования. В случае дорожно-транспортного происшествия или резкого торможения автомобиля эти предметы, если они не будут закреплены должным образом, могут представлять опасность для находящихся в салоне людей.

- Надежно расположите поврежденное колесо в багажнике.
- Уложите домкрат и колесный ключ в панель с углублениями для их хранения, а затем установите ее в колесо.
- Закройте крышку багажника.

## ПУСК ДВИГАТЕЛЯ ОТ АККУМУЛЯТОРНОЙ БАТАРЕИ ДРУГОГО АВТОМОБИЛЯ

При запуске двигателя от дополнительной аккумуляторной батареи соблюдайте все изложенные ниже инструкции и рекомендации.

### ОПАСНОСТЬ

- Неправильный пуск двигателя от дополнительной аккумуляторной батареи может привести к взрыву батареи. Взрыв аккумуляторной батареи чреват тяжелыми травмами и даже гибелью людей. Это может привести также к повреждению автомобиля. Строго соблюдайте все инструкции, которые приведены ниже.
- Аккумуляторные батареи выделяют взрывоопасный газообразный водород. Поэтому запрещается приближаться к аккумуляторной батарее с источником открытого пламени и искрящими предметами.
- Работая вблизи аккумуляторной батареи, наденьте защитные очки и снимите кольца, браслеты и другие подобные украшения. Не наклоняйтесь над батареей при запуске двигателя от дополнительной аккумуляторной батареи.
- Не допускайте контакта кислоты с глазами и кожей. Не допускайте и попадания кислоты на одежду или лакокрасочную поверхность кузова автомобиля. Электролит представляет собой раствор серной кислоты, которая отличается высокой коррозионной активностью и может вызвать тяжелые ожоги. В случае попадания электролита на кожу или на поверхность автомобиля немедленно промойте эти места большим количеством воды.
- Храните батарею в местах, недоступных для детей.
- Для пуска двигателя вашего автомобиля разрешается применять только аккумуляторные батареи с номинальным напряжением 12 В. Использование аккумуляторной батареи с другим напряжением приведет к выходу вашего автомобиля из строя.
- Запрещается пытаться запускать двигатель от дополнительной аккумуляторной батареи, если электролит в аккумуляторной батарее вашего автомобиля замерз. Это может привести к взрыву аккумуляторной батареи и тяжелым травмам.
- Ваш автомобиль оснащен автоматическим вентилятором системы охлаждения. В любое время он может неожиданно включиться. Берегите руки и не допускайте попадания любых предметов в вентилятор и его ременный привод.

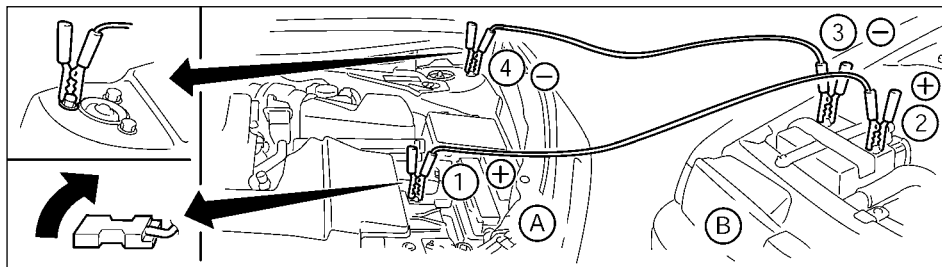

## ⚠ ОПАСНОСТЬ

Следуйте приведенным ниже инструкциям. Иначе вы можете повредить систему зарядки аккумуляторной батареи или получить травму.

## ВНИМАНИЕ

- Соединяйте «положительный» (+) вывод аккумуляторной батареи с «положительным», а «отрицательный» (-) с «массой» кузова (например, с болтом крепления амортизаторной стойки, рым-болтом двигателя и т.д.), но не с «отрицательным» (-) выводом аккумуляторной батареи.
- Проверьте, чтобы удлинительные провода не касались движущихся частей двигателя, а зажимы удлинительных проводов не касались металлических деталей.
- Не допускайте непрерывную работу стартера дольше 10 секунд. Если двигатель не запускается сразу, нужно перевести выключатель зажигания в положение OFF и подождать не менее 3-4 секунд перед следующей попыткой запуска двигателя.

1. Если дополнительная аккумуляторная батарея находится на другом автомобиле (B), то следует расположить оба автомобиля (B и A) таким образом, чтобы их аккумуляторные батареи находились как можно ближе друг к другу.

**Не допускайте непосредственного контакта между кузовами двух автомобилей.**

## ⚠ ОПАСНОСТЬ

Если аккумуляторная батарея автомобиля (A), оснащенного системой Intelligent Key, разряжена, то вы не сможете перевести выключатель зажигания из положения LOCK (Блокировка), а если включена блокировка рулевого вала, то вы не сможете повернуть рулевое колесо. Присоедините кабели к аккумуляторной батарее другого автомобиля (B), прежде чем включать зажигание и разблокировать рулевое колесо.

2. Включите стояночный тормоз.
3. Переведите рычаг селектора в положение P (Стоянка).
4. Отключите все ненужные потребители электроэнергии (фары, отопитель, кондиционер и т.д.).
5. Нажмите выключатель зажигания в положение LOCK.

6. Снимите вентиляционные пробки с аккумуляторной батареи (при наличии пробок). Накройте аккумуляторную батарею ветошью, чтобы снизить вероятность взрыва.
7. Присоедините зажимы соединительных кабелей в последовательности (1, 2, 3, 4), указанной на рисунке.
8. Запустите двигатель автомобиля (B) с заряженной аккумуляторной батареей и дайте ему поработать несколько минут на холостом ходу.
9. Поддерживая частоту вращения коленчатого вала двигателя автомобиля-донора около 2000 об/мин, попытайтесь запустить двигатель автомобиля с разряженной батареей (A), действуя, как обычно.
10. После запуска двигателя на вашем автомобиле осторожно отсоедините вначале «отрицательный» провод, затем – «положительный».
11. Установите на место вентиляционные пробки аккумуляторной батареи (если они предусмотрены). Снимите и выбросьте ветошь, которой была прикрыта батарея, поскольку на ветошь могла попасть серная кислота, отличающаяся высокой коррозионной активностью.

## ПУСК ДВИГАТЕЛЯ ТОЛКАНИЕМ АВТОМОБИЛЯ

### ВНИМАНИЕ

- Запрещается запускать двигатель вашего автомобиля путем толкания или буксировки автомобиля. В противном случае вы можете повредить трехкомпонентный нейтрализатор отработавших газов.
- Двигатель автомобиля, оснащенного бесступенчатой регулируемой трансмиссией, невозможно запустить методом толкания или буксировки. Если вы попытаетесь сделать это, то можете вывести из строя трансмиссию вашего автомобиля.

## ПЕРЕГРЕВ ДВИГАТЕЛЯ

### ОПАСНОСТЬ

- Если двигатель перегрелся, не продолжайте движение. Это может привести к повреждению двигателя и/или возгоранию автомобиля.
- Во избежание ожогов никогда не снимайте пробку радиатора или крышку расширительного бачка, пока двигатель еще горячий. При снятии пробки радиатора или крышки расширительного бачка на вас может брызнуть находящаяся под давлением горячая вода, что приведет к ожогу.
- Не открывайте капот, если из моторного отсека идет пар.

Если двигатель вашего автомобиля перегрелся (указатель показывает чрезмерно высокую температуру, и горит индикатор перегрева двигателя) или вы почувствовали, что двигатель потерял мощность, слышен необычный шум и т.п., необходимо предпринять следующие действия:

1. Остановите автомобиль в безопасном месте вне дороги, включите стояночный тормоз и переведите рычаг селектора передач в положение Р (Стоянка).

#### Не глушите двигатель.

2. Выключите кондиционер воздуха. Откройте все окна, установите режим максимального подогрева подаваемого в салон воздуха и включите вентилятор на самую высокую скорость.
3. Выйдите из автомобиля. Перед тем как открыть капот, визуально и на слух проверьте наличие выхода пара и течи охлаждающей жидкости из радиатора. (Если из-под капота идет пар, заглушите двигатель). Не открывайте капот, пока пар не перестанет выходить из-под него.

4. Откройте капот.

### ОПАСНОСТЬ

Если вы обнаружили признаки выхода пара или охлаждающей жидкости из-под капота, отойдите от моторного отсека, чтобы предотвратить ожог.

5. Визуально проверьте приводные ремни на наличие повреждений или ослабление натяжения. Проверьте, работает ли вентилятор системы охлаждения. Проверьте, нет ли признаков утечки охлаждающей жидкости из соединительных шлангов и радиатора. Остановите двигатель, если обнаружена утечка охлаждающей жидкости, отсутствует или ослаб ремень привода жидкостного насоса, или если не работает вентилятор.

### ОПАСНОСТЬ

Будьте осторожны, чтобы ваши руки, волосы, украшения или одежда не попали в зону вращения лопастей вентилятора или на шкивы ременной передачи. Вентилятор системы охлаждения может включиться в любое время.

6. После охлаждения двигателя проверьте уровень охлаждающей жидкости в расширительном бачке (при работающем двигателе). При необходимости долейте охлаждающую жидкость в расширительный бачок. Обратитесь на сервисную станцию официального дилера NISSAN для проверки и ремонта автомобиля.

## БУКСИРОВКА ВАШЕГО АВТОМОБИЛЯ

При буксировке неисправного автомобиля необходимо соблюдать все действующие местные правила и законы. Применение неподходящего буксировочного оборудования может стать причиной повреждения вашего автомобиля. Инструкции по буксировке вашего автомобиля можно получить у дилера NISSAN. Работники местных служб, занимающихся эвакуацией автомобилей, осведомлены о действующих законах и правилах буксировки автомобилей. Для того чтобы должным образом выполнить буксировку и избежать случайных повреждений автомобиля, компания NISSAN рекомендует обращаться к специалистам по эвакуации автомобилей. Перед буксировкой автомобиля целесообразно ознакомить водителя автомобиля-эвакуатора с предупреждениями, которые приведены ниже.

### ОПАСНОСТЬ

- Водителю и пассажирам запрещено находиться в эвакуируемом автомобиле.
- Запрещено находиться под автомобилем, который поднят эвакуатором.

### ВНИМАНИЕ

- При подготовке автомобиля к буксировке проверьте, чтобы трансмиссия, колеса, подвеска и рулевое управление были исправны. При неисправности любой из этих систем следует перевозить автомобиль способом полной погрузки на платформу эвакуатора.
- При буксировке автомобиля обязательно используйте страховочные цепи.

## РЕКОМЕНДАЦИИ КОМПАНИИ NISSAN ПО БУКСИРОВКЕ АВТОМОБИЛЯ

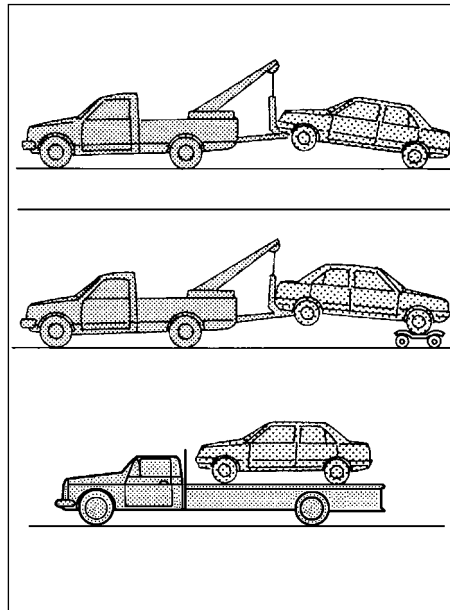

Компания NISSAN рекомендует буксировать автомобиль без опоры на ведущие (передние) колеса или полностью погрузив автомобиль на эвакуатор с платформой.

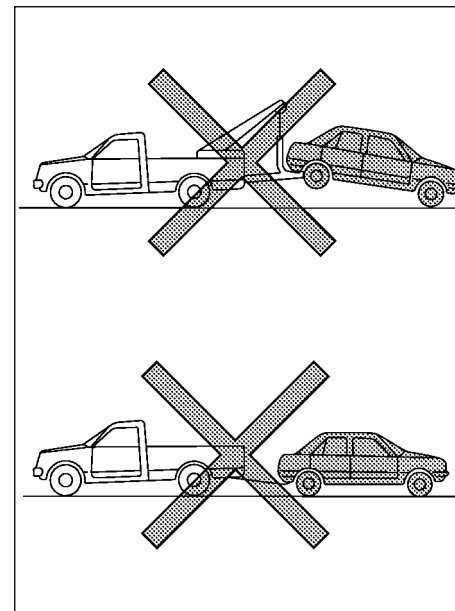

### ВНИМАНИЕ

- Запрещается буксировать автомобили с бесступенчатой регулируемой трансмиссией (CVT) с опорой ведущих (передних) колес или всех колес на дорогу (вперед или назад), поскольку это может привести к серьезной поломке трансмиссии и дорогостоящему ремонту. Если необходимо буксировать автомобиль с поднятыми задними колесами, то передние колеса должны обязательно опираться на специальную тележку.

- Запрещается буксировать автомобиль с бесступенчатой регулируемой трансмиссией (CVT) с опорой всех колес на дорогу. Это может привести к серьезным повреждениям трансмиссии, устранение которых потребует дорогостоящего ремонта. Гарантия изготовителя не распространяется на подобные случаи.

Буксировка с опорой передних колес на подкатную тележку, а задних колес на дорогу

1. Нажмите выключатель зажигания в положение ON.
2. Зафиксируйте рулевое колесо в положении для прямолинейного движения с помощью веревки или аналогичного предмета.
3. Переведите рычаг переключения передач в положение N (Нейтраль).
4. Выключите стояночный тормоз.
5. Закрепите страховочные цепи перед началом буксировки.

## БУКСИРНАЯ ПРОУШИНА

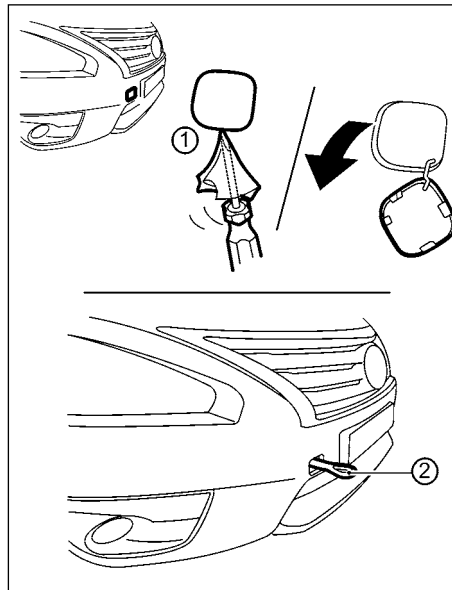

1. Снимите крышку отверстия в переднем бампере с помощью подходящего инструмента.
2. Надежно вверните проушину в гнездо, как показано на рисунке. (Буксирная проушина хранится в багажнике вместе с домкратом и инструментом.)

Проверьте, чтобы после использования буксирная проушина была надежно уложена в соответствующем гнезде панели в багажнике.

## ЭВАКУАЦИЯ ЗАСТРЯВШЕГО АВТОМОБИЛЯ

Буксирная проушина используется для извлечения автомобиля, застрявшего в песке, снегу или грязи, если его невозможно извлечь своим ходом, поэтому используйте буксирный трос или иное приспособление, специально предназначенное для вытаскивания автомобиля.

Вытаскивание застрявшего автомобиля

### ⚠ ОПАСНОСТЬ

Для предотвращения поломки автомобиля и человеческих жертв при вытаскивании застрявшего автомобиля:

- Запрещено находиться рядом с буксирным тросом при вытаскивании застрявшего автомобиля.
- Прокладывайте трос так, чтобы он касался автомобиля только в точке крепления к нему. Другие детали автомобиля он задевать не должен.
- Такие приспособления, как тросы или тканевые ленты, не рекомендуются для вытаскивания застрявшего автомобиля.
- Буксирные цепи или канаты должны прикрепляться только к буксирной проушине или силовым элементам автомобиля. В противном случае вы можете повредить кузов автомобиля.
- Для вытаскивания застрявшего автомобиля не пользуйтесь анкерными креплениями, предназначенными для фиксации автомобиля при его перевозке.
- Используйте для вытаскивания автомобиля только специально разработанные для этого приспособления, предварительно внимательно прочитав прилагаемые к ним Руководства пользователя.

- При вытаскивании застрявшего автомобиля буксирная проушина испытывает огромные нагрузки. Всегда следите за тем, чтобы буксирное приспособление не отклонилось от продольной оси автомобиля.
- Никогда не вытаскивайте автомобиль за буксирную проушину, прилагая нагрузку к ней под углом к продольной оси автомобиля.
- Избегайте интенсивного буксования колес с высокой частотой вращения. Это может привести к разрыву шин и серьезному травмированию людей. При этом также возможен перегрев и выход из строя узлов и деталей автомобиля.
- Свяжитесь с сервисом, профессионально занимающимся эвакуацией автомобилей, если у вас есть какие-либо вопросы, касающиеся вытаскивания застрявшего автомобиля.

Если ваш автомобиль застрял в песке, снегу, грязи и т.д., выполните следующее:

1. Отключите систему динамической стабилизации (VDC).
2. Убедитесь, что перед автомобилем и за ним нет препятствий.
3. Поверните рулевое колесо вправо и влево, чтобы очистить колею под передними колесами.
4. Медленно раскачивайте автомобиль вперед и назад.
  - Переключайте рычаг селектора между положениями R (Задний ход) и D (Движение).
  - Раскачивая автомобиль, нажимайте педаль акселератора как можно слабее, чтобы только поддержать раскачивающее движение.
  - Перед переключением рычага селектора между положениями R (Задний ход) и D (Движение) отпустите педаль акселератора.

6 - 12 В случае неисправности

- Не допускайте буксования колес со скоростью выше 55 км/ч.
5. Если после нескольких попыток вам не удастся извлечь автомобиль, вызовите бригаду технической помощи.

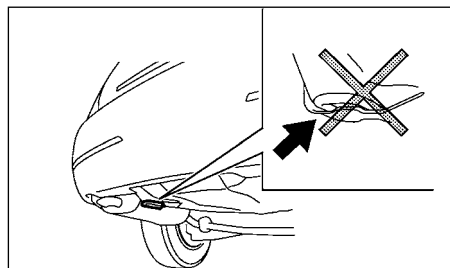

Задняя часть автомобиля - анкерные крепления, предназначенные для фиксации автомобиля при его перевозке (для некоторых вариантов исполнения автомобиля)

### **⚠ ОПАСНОСТЬ**

**Не пользуйтесь анкерными точками, предназначенными для фиксации автомобиля при его перевозке, для буксировки или вытаскивания застрявшего автомобиля.**

## 7 Уход за кузовом и салоном автомобиля

Уход за деталями наружного оборудования .....	7-2	Чистка салона .....	7-4
Мойка автомобиля .....	7-2	Освежители воздуха .....	7-4
Полировка кузова .....	7-2	Уход за напольными ковриками .....	7-4
Удаление пятен .....	7-2	Ремни безопасности .....	7-5
Мойка днища кузова .....	7-2	Защита автомобиля от коррозии .....	7-5
Очистка стекол .....	7-3	Наиболее распространенные факторы, вызывающие коррозию автомобиля .....	7-5
Уход за колесами из алюминиевого сплава .....	7-3	Факторы внешней среды, ускоряющие коррозию автомобиля .....	7-5
Уход за хромированными деталями .....	7-3	Рекомендации по защите автомобиля от коррозии .....	7-5
Покрытие шин .....	7-3		

## УХОД ЗА ДЕТАЛЯМИ НАРУЖНОГО ОБОРУДОВАНИЯ

Для поддержания хорошего внешнего вида вашего автомобиля важно правильно ухаживать за кузовом и салоном.

Для защиты окрашенных поверхностей мойте автомобиль как можно чаще, в том числе:

- После дождя, чтобы предотвратить агрессивное воздействие кислотных осадков.
- После езды по дорогам, проходящим по морскому побережью.
- При попадании на покрытие кузова таких загрязнений, как сажа, птичий помет, сок, выделяемый листьями деревьев, металлические частицы или насекомые, солевые составы и антигололедные реагенты.
- При появлении отложений пыли или грязи.

Если возможно, оставляйте автомобиль на длительную стоянку в гараже или под навесом.

Если вы вынуждены хранить автомобиль на открытой стоянке, то выбирайте место стоянки в тени или накрывайте кузов защитным чехлом.

**Будьте осторожны, чтобы не поцарапать лакокрасочное покрытие кузова, когда надеваете и снимаете защитный чехол.**

### МОЙКА АВТОМОБИЛЯ

Для мойки автомобиля используйте губку, обильно смачиваемую водой. Тщательно вымойте поверхность кузова, используя в качестве моющих средств специальные автомобильные шампуни, универсальные нейтральные моющие средства для мытья посуды, разведенные в чистой теплой (не горячей) воде.

### ВНИМАНИЕ

- **Не пользуйтесь мощными средствами, в которых в качестве растворителя используются кислоты. В состав**

**некоторых автомобильных моющих средств входят кислоты. Кислота может вступить в реакцию с некоторыми пластиковыми компонентами автомобиля, после чего они могут растрескаться. Это испортит их внешний вид, а также может отрицательно сказаться на их функционировании. Всегда проверяйте, содержит ли моющее средство кислоты.**

- **Запрещено использовать для мойки автомобиля жесткое хозяйственное мыло, сильнодействующие моющие средства, бензин и растворители.**
- **Во избежание появления на лакокрасочном покрытии пятен не следует мыть автомобиль под прямыми лучами солнца, а также, если кузов сильно нагрет.**
- **Не используйте для мойки автомобиля ветошь с жестким ворсом или грубый материал, например, рукавицы для мойки. Во избежание появления царапин следует проявлять осторожность, удаляя с поверхности кузова затвердевшие толстым слоем загрязнения.**

После мойки тщательно ополосните кузов автомобиля большим количеством чистой воды.

Следует помнить, что внутренние фланцы, швы, отбортовки дверей, крышка багажника и капот особенно сильно подвержены агрессивному воздействию солевых составов, используемых для борьбы с гололедом. Поэтому необходимо регулярно очищать эти места от различных загрязнений и отложений. Следите за тем, чтобы дренажные отверстия, расположенные снизу дверей, не забивались грязью. Размягчите струей воды, направленной на днище и в колесные ниши, накопившиеся там отложения грязи и соли, и затем смойте их.

Вытрите насухо поверхность кузова замшей, что поможет избежать появления пятен на покрытии кузова.

### ПОЛИРОВКА КУЗОВА

Регулярная полировка кузова способствует защите лакокрасочного покрытия кузова и помогает сохранить хороший внешний вид автомобиля. Полировка рекомендуется также для удаления остатков мастики, чтобы избежать неравномерного воздействия атмосферы на кузов перед повторной обработкой мастикой.

Специалисты официального дилера NISSAN помогут вам выбрать подходящие материалы для полировки кузова автомобиля.

- Полировку кузова автомобиля следует проводить только после его тщательной мойки. Следуйте всем инструкциям изготовителя полирующего средства.
- Запрещено использовать полироли, содержащие компоненты с абразивным действием, агрессивные очистители или прочие вещества, которые могут повредить лакокрасочное покрытие кузова.

Следует быть особенно осторожным при полировке кузова, верхний слой покрытия которого образует прозрачный лак. В результате применения полировочных машинок или слишком сильного нажима при ручной полировке блеск лакокрасочного покрытия может потускнеть, или на поверхности кузова могут остаться спиралеобразные следы инструмента.

### УДАЛЕНИЕ ПЯТЕН

Во избежание повреждений лакокрасочного покрытия или образования несмываемых пятен немедленно удаляйте с кузова пятна битума и масла, промышленную пыль, следы от насекомых, сок, выделяемый листьями деревьев. Для удаления подобных загрязнений следует применять специальные средства, которые можно приобрести у официального дилера NISSAN.

## МОЙКА ДНИЩА КУЗОВА

В местностях, где в зимний период для обработки дорог применяется соль, необходимо регулярно мыть днище кузова для удаления скоплений грязи и соли, которые приводят к ускорению процесса коррозии днища кузова и элементов подвески. В начале и в конце осенне-зимнего периода необходимо проверять состояние и, при необходимости, приводить в порядок антикоррозионное покрытие днища кузова.

## ОЧИСТКА СТЕКОЛ

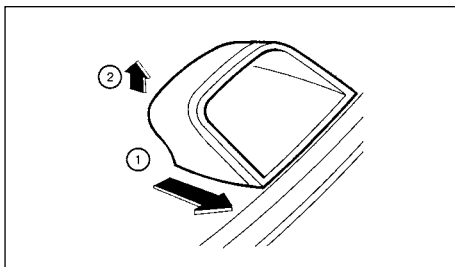

При очистке заднего стекла будет проще, если вы сначала снимите внутренний верхний стоп-сигнал.

Будьте осторожны, чтобы при снятии не повредить провода верхнего стоп-сигнала.

Для снятия верхнего стоп-сигнала:

- 1) Нажмите его в направлении задней части автомобиля.
- 2) Поднимите верхний стоп-сигнал, чтобы снять его.

Перед началом движения нужно как следует установить верхний стоп-сигнал на место.

Для удаления со стекол пыли и пленки от табачного дыма применяйте очистители стекла. При стоянке автомобиля под

жарким солнцем на стеклах появляется налет. Он может быть легко удален с помощью мягкой ткани и средства для чистки стекла.

### ВНИМАНИЕ

**Для чистки внутренних поверхностей стекол не следует применять острые скребки или другие инструменты с острыми кромками, чистящие средства с абразивным действием, а также дезинфицирующие средства на основе соединений хлора. Это может привести к повреждению электрических проводников, элементов радиантенны или обогревателя заднего стекла.**

## УХОД ЗА КОЛЕСАМИ ИЗ АЛЮМИНИЕВОГО СПЛАВА

Регулярно мойте колеса мягкой губкой, смоченной в растворе нейтрального моющего средства, особенно в местностях, где в зимний период для обработки дорог применяется соль. Если соль вовремя не смыть с колес, они могут обесцветиться.

### ВНИМАНИЕ

**Для того чтобы избежать обесцвечивания колес или появления на них неудаляемых пятен, следует выполнять следующие указания:**

- Не используйте для мытья колес очистители, содержащие кислоты или щелочи.
- Не используйте очистители колес, пока колеса горячие. При мойке колес их температура не должна превышать температуру окружающего воздуха.
- Смыть очиститель с колес нужно не позднее чем через 15 минут после его нанесения.

## УХОД ЗА ХРОМИРОВАННЫМИ ДЕТАЛЯМИ

Для поддержания декоративного блеска регулярно обрабатывайте все хромированные детали специальной неабразивной полиролью.

## ПОКРЫТИЕ ШИН

Компания NISSAN не рекомендует пользоваться составами для декоративного покрытия шин. Производители шин наносят на них защитный слой, предохраняющий резину от обесцвечивания. Если шина будет покрыта декоративным составом, то он может вступить в реакцию с защитным слоем, образуя новое химическое соединение. Образовавшийся слой может отстать от шины во время движения и испачкать лакокрасочное покрытие кузова.

Если вы все же будете использовать декоративное покрытие шин, выполняйте следующие рекомендации:

- Пользуйтесь составами на водной основе. Впоследствии его легче смыть, чем состав на масляной основе.
- Наносите состав тонким слоем, чтобы он не заполнил канавки протектора (откуда его будет трудно удалить).
- Сотрите избыток состава сухой салфеткой. Убедитесь, что состав полностью удален из канавок протектора.
- Высушите состав в соответствии с рекомендациями изготовителя.

## ЧИСТКА САЛОНА

Периодически чистите обивку салона, пластмассовые детали отделки и сиденья с помощью пылесоса или мягкой щетки. Протрите поверхности виниловых деталей и кожаную обивку чистой мягкой тканью, смоченной в растворе нейтрального мыла. Затем окончательно протрите их сухой мягкой ветошью.

Для того чтобы обивка из натуральной кожи как можно дольше сохраняла хороший внешний вид, необходима ее регулярная чистка и обработка.

Перед тем как применять любое средство для защиты тканевой обивки от загрязнений, внимательно прочтите рекомендации и инструкцию изготовителя конкретного средства. Некоторые защитные средства содержат химические вещества, которые могут обесцветить или оставить пятна на тканевой обивке салона.

Протирайте приборную панель и стекла контрольных приборов только мягкой тканью, смоченной чистой водой.

### ВНИМАНИЕ

- Запрещается использовать бензин, растворители и другие агрессивные вещества.
- Кожаные поверхности могут повреждаться мелкими кусочками грязи, которые должны удаляться немедленно. Запрещается использовать для очистки кожаных поверхностей полироли для кузова, а также мыло для ухода за кожными ремнями, обувью и т.д.
- Не пользуйтесь средствами для защиты тканевой обивки, если это не рекомендовано изготовителем.
- Запрещается использовать очистители стекла или пластика для обработки приборной панели и стекол контрольных приборов. Подобные средства могут повредить стекла приборов.

## ОСВЕЖИТЕЛИ ВОЗДУХА

Большинство освежителей воздуха содержат растворители, которые могут повлиять на отделку салона автомобиля. Если вы будете пользоваться освежителями воздуха, соблюдайте следующие меры предосторожности:

- Подвешиваемые освежители воздуха могут привести к неудаляемому обесцвечиванию поверхностей автомобиля, которых они могут касаться. Располагайте освежители воздуха таким образом, чтобы они висели свободно и не касался никаких внутренних поверхностей.
- Жидкие освежители воздуха обычно устанавливаются на вентиляционные решетки. Если эти продукты будут пролиты, они могут вызвать мгновенное повреждение или обесцвечивание отделки салона.

Внимательно изучите инструкции изготовителя освежителя воздуха и неукоснительно следуйте им.

## УХОД ЗА НАПОЛЬНЫМИ КОВРИКАМИ

### ОПАСНОСТЬ

Во избежание создания помех при перемещении педалей, что может привести к столкновению или получению травм:

- **ЗАПРЕЩЕНО** класть напольный коврик водителя поверх другого коврика.
- Используйте только оригинальные напольные коврики NISSAN, предназначенные для вашей модели автомобиля. Для получения более подробной информации обратитесь к официальному дилеру NISSAN.
- Правильно располагайте напольные коврики на полу с помощью специальных фиксаторов. См. раздел «Фиксатор напольного коврика» в данной главе.

Использование оригинальных напольных ковров компании NISSAN продлевает срок службы коврового покрытия

пола и облегчает уход за салоном автомобиля. Коврики необходимо регулярно чистить. Если коврики сильно износились, замените их новыми.

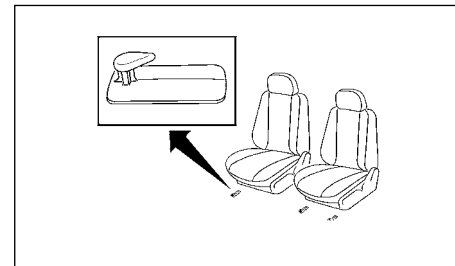

### Фиксатор напольного коврика

Ваш автомобиль имеет два фиксатора для коврика водителя и один фиксатор для коврика переднего пассажира, которые помогают удерживать коврики на месте. Напольные коврики NISSAN разработаны специально для вашей модели автомобиля. Коврик водителя имеет два отверстия с закладными гайками, а коврик переднего пассажира имеет одно такое отверстие. При укладке каждого коврика расположите его таким образом, чтобы эти отверстия можно было одеть на крючки соответствующих фиксаторов.

Периодически проверяйте правильность укладки напольных ковров.

## ЗАЩИТА АВТОМОБИЛЯ ОТ КОРРОЗИИ

### РЕМНИ БЕЗОПАСНОСТИ

При необходимости чистки ремней безопасности, протрите их губкой, смоченной в растворе нейтрального моющего средства. Перед использованием ремней безопасности дайте им полностью просохнуть на воздухе в тени. См. раздел «Уход за ремнями безопасности» главы «1. Безопасность – сиденья, ремни безопасности и дополнительные удерживающие системы».

### ОПАСНОСТЬ

**Запрещается смывать на инерционные катушки влажные ремни безопасности. Запрещается использовать для чистки ремней безопасности отбеливатели, красители и различные растворители. Эти вещества могут значительно ослабить прочность ленты ремня.**

### НАИБОЛЕЕ РАСПРОСТРАНЕННЫЕ ФАКТОРЫ, ВЫЗЫВАЮЩИЕ КОРРОЗИЮ АВТОМОБИЛЯ

- Влажные отложения грязи в полостях кузовных элементов, в углублениях и других местах.
- Глубокие повреждения лакокрасочного или защитного антикоррозионного покрытия из-за механического воздействия летящих из-под колес камней или в результате легких столкновений автомобиля.

### ФАКТОРЫ ВНЕШНЕЙ СРЕДЫ, УСКОРЯЮЩИЕ КОРРОЗИЮ АВТОМОБИЛЯ

#### Влага

Влажные отложения песка и грязи, которые накапливаются на днище и в полостях кузова, ускоряют коррозию. Напольные коврики, в которых постепенно накапливается влага, не могут полностью просохнуть внутри автомобиля и должны периодически выниматься для просушки.

#### Высокая влажность воздуха

Коррозия кузова ускоряется при высокой влажности воздуха, особенно если влажность сочетается с постоянной положительной температурой воздуха, значительной загрязненностью атмосферы и регулярным применением для обработки дорог солевых составов.

#### Температура

С повышением температуры воздуха возрастает скорость коррозии тех мест кузова, которые плохо вентилируются.

#### Загрязнение воздуха

Промышленные загрязнения воздуха и высокое содержание в воздухе солевых аэрозолей (на морских побережьях или при интенсивном применении солевых составов для борьбы с гололедом) ускоряют процессы коррозии. Дорожная соль также ускоряет разрушение лакокрасочного покрытия.

### РЕКОМЕНДАЦИИ ПО ЗАЩИТЕ АВТОМОБИЛЯ ОТ КОРРОЗИИ

- Содержите автомобиль в чистоте. Регулярно мойте автомобиль и обрабатывайте кузов защитными полиролями.
- Следите за появлением мелких сколов лакокрасочного покрытия кузова и немедленно устраняйте их.
- Во избежание коррозии внутренних полостей дверей салона и двери багажного отделения регулярно проверяйте, чтобы дренажные отверстия не были забиты грязью. Дренажные отверстия расположены в нижней части дверей.
- Проверяйте наличие отложений влажного песка, соли и грязи на днище автомобиля. При обнаружении подобных отложений немедленно промойте днище автомобиля водой.

### ВНИМАНИЕ

- **Запрещается мыть салон автомобиля струей воды из шланга. Для чистки салона применяйте пылесос или щетку.**
- **Следите за тем, чтобы вода или другие жидкости не попадали на электронные блоки и устройства, установленные в автомобиле.**

Химикаты, применяемые в зимнее время для борьбы с гололедом на дорогах, обладают высокой коррозионной агрессивностью. Эти вещества ускоряют коррозию и выход из строя деталей и узлов автомобиля, расположенных под днищем автомобиля. В первую очередь воздействию подвергаются детали выпускной системы, топливные трубопроводы, магистрали тормозного гидропривода, тросовый привод стояночного тормоза. Страдают также панели пола и крылья.

**Во время зимней эксплуатации автомобиля необходимо периодически промывать водой днище кузова.**

Эксплуатация автомобиля в отдельных регионах может требовать дополнительной защиты от коррозии. Для получения дополнительной информации обратитесь к официальному дилеру NISSAN.

## 8 Техническое обслуживание и операции, выполняемые владельцем

Требования к организации технического обслуживания .....	8-2	Замена свечей зажигания.....	8-16
Общее техническое обслуживание .....	8-2	Воздушный фильтр.....	8-17
Пояснения по отдельным позициям контрольного осмотра.....	8-2	Воздушный фильтр системы кондиционирования воздуха.....	8-17
Меры предосторожности при техническом обслуживании .....	8-4	Щетки очистителя ветрового стекла .....	8-18
Система охлаждения двигателя.....	8-5	Очистка .....	8-18
Проверка уровня охлаждающей жидкости двигателя.....	8-5	Замена.....	8-18
Замена охлаждающей жидкости двигателя .....	8-6	Тормозные механизмы .....	8-19
Моторное масло .....	8-6	Проверка стояночного тормоза.....	8-19
Проверка уровня моторного масла.....	8-7	Проверка педали тормоза.....	8-19
Замена моторного масла.....	8-7	Саморегулирующиеся тормозные механизмы.....	8-19
Замена масляного фильтра.....	8-8	Сигнализатор износа тормозных колодок .....	8-19
Защита окружающей среды .....	8-9	Усилитель тормозной системы .....	8-19
Рабочая жидкость для бесступенчато-регулируемой трансмиссии (CVT).....	8-9	Предохранители .....	8-20
Рабочая жидкость для гидроусилителя рулевого управления .....	8-10	Блоки предохранителей в моторном отсеке .....	8-20
Тормозная жидкость .....	8-10	Пассажирский салон .....	8-21
Тормозная жидкость .....	8-10	Приборы освещения и световой сигнализации .....	8-22
Жидкость омывателя ветрового стекла .....	8-11	Фары .....	8-22
Бачок омывателя ветрового стекла .....	8-11	Лампы наружного и внутреннего освещения .....	8-23
Аккумуляторная батарея .....	8-12	Расположение приборов освещения .....	8-24
Аккумуляторная батарея.....	8-12	Колеса и шины .....	8-26
Пуск двигателя от аккумуляторной батареи другого автомобиля.....	8-14	Давление в шинах .....	8-26
Замена элемента питания ключа системы Intelligent Key.....	8-14	Типы шин .....	8-27
Система регулирования напряжения.....	8-15	Цепи противоскольжения .....	8-27
Приводной ремень навесных агрегатов двигателя.....	8-15	Замена колес и шин .....	8-28
Свечи зажигания .....	8-16	Износ и повреждения шин .....	8-28

## ТРЕБОВАНИЯ К ОРГАНИЗАЦИИ ТЕХНИЧЕСКОГО ОБСЛУЖИВАНИЯ

Ваш автомобиль NISSAN сконструирован так, чтобы свети к минимуму объемы работ в рамках технического обслуживания и максимально увеличить пробег автомобиля между очередными обслуживаниями. Это экономит время и снижает затраты владельца, связанные с эксплуатацией автомобиля. Тем не менее, ежедневный осмотр и регулярное техническое обслуживание помогут сохранить хорошее техническое состояние вашего автомобиля NISSAN, а также технические и экологические параметры двигателя.

Ответственность за проведение в полном объеме контрольных осмотров и периодического технического обслуживания лежит на владельце автомобиля.

Вы, как владелец, играете решающую роль в обеспечении нормального технического обслуживания автомобиля. Вы являетесь важнейшим звеном в системе технического обслуживания.

### Регламентное техническое обслуживание

Для вашего удобства график регламентного технического обслуживания включен в «Руководстве по обслуживанию автомобилей NISSAN». Обратитесь к ней, для того чтобы быть уверенным в том, что ваш автомобиль NISSAN обслуживается в полном объеме и с требуемой периодичностью.

### Общее техническое обслуживание

Данный вид обслуживания включает в себя операции, которые должны выполняться владельцем с рекомендуемой периодичностью при нормальной эксплуатации автомобиля. Выполнение этих операций необходимо для обеспечения нормального функционирования автомобиля. Ответственность за должное выполнение контрольного осмотра лежит на владельце автомобиля.

Выполнение контрольного осмотра требует минимальных технических навыков и наличия лишь небольшого числа инструментов.

Текущая проверка технического состояния автомобиля может выполняться как самим владельцем, так и персоналом сервисной станции официального дилера NISSAN, в зависимости от предпочтений владельца автомобиля.

### Где выполнять техническое обслуживание

Периодическое техническое обслуживание автомобиля или устранение неисправностей следует выполнять на сервисной станции официального дилера NISSAN.

Техники компании NISSAN являются высококвалифицированными специалистами. Они ознакомлены с последней информацией по обслуживанию благодаря техническим бюллетеням, рекомендациям по техническому обслуживанию и специальным программам обучения. Перед тем как получить допуск к работе с вашим автомобилем они прошли специальное обучение обслуживанию автомобилей NISSAN.

Вы можете быть уверены в том, что станция технического обслуживания официального дилера NISSAN обеспечит должное техническое обслуживание вашего автомобиля самым надежным и экономичным образом.

## ОБЩЕЕ ТЕХНИЧЕСКОЕ ОБСЛУЖИВАНИЕ

При ежедневной эксплуатации автомобиля нужно периодически выполнять контрольный осмотр, описанный ниже. При обнаружении необычного шума, вибрации или запаха в автомобиле немедленно выясните причину или срочно обратитесь на сервисную станцию официального дилера NISSAN. В любом случае, когда вы считаете, что автомобиль нуждается в ремонте, заявите об этом на сервисную станцию официального дилера NISSAN.

Выполняя контрольный осмотр или техническое обслуживание автомобиля, неукоснительно соблюдайте меры безопасности, которые приведены в пункте «Меры предосторожности при техническом обслуживании» далее в этой главе.

### ПОЯСНЕНИЯ ПО ОТДЕЛЬНЫМ ПОЗИЦИЯМ КОНТРОЛЬНОГО ОСМОТРА

**Отдельные пункты отмечены звездочкой (\*). Для получения дополнительных сведений вам следует обратиться к другим пунктам данного раздела.**

### Операции, выполняемые снаружи автомобиля

При отсутствии специальных указаний, перечисленные ниже контрольные операции должны выполняться на регулярной основе.

**Двери и капот:** Проверьте, закрываются ли должным образом все двери и капот, а также крышка багажника. Проверьте, надежно ли работают все замки. При необходимости смажьте петли, защелки, замки и ограничители всех дверей и капота. Убедитесь в том, что предохранительная защелка исправно выполняет свою функцию и не позволяет открыть капот после отпирания основного замка капота.

Если автомобиль эксплуатируется на дорогах, которые обрабатываются солевыми составами, то смазку названных выше узлов трения следует производить чаще.

**Приборы освещения и световой сигнализации\*:** Регулярно очищайте фары. Проверьте надежность крепления и исправ-

ность всех приборов освещения и световой сигнализации: фар, стоп-сигналов, габаритных фонарей, указателей поворота и т.д. Проверьте также правильность регулировки световых пучков фар.

**Шины\*:** Регулярно проверяйте давление воздуха в шинах с помощью манометра. Кроме того, обязательно делайте это перед дальними поездками. Доведите давление воздуха во всех шинах, включая запасное колесо, до рекомендованной величины. Внимательно осмотрите шины, обращая внимание на наличие повреждений, порезов и признаков сильного износа.

**Перестановка колес\*:** Для полноприводных автомобилей и при передних и задних шинах одинаковой размерности шины следует переставлять через каждые 10 000 км пробега. Если на шинах имеются указатели направления вращения, то переставлять их можно только спереди назад или сзади вперед. По завершении перестановки колес убедитесь в том, что указатели направления вращения указывают правильное направление вращения колес.

Если автомобиль имеет передние и задние шины разного размера, то перестановка колес не производится.

Однако точное значение пробега между необходимостью перестановки шин может зависеть от вашего стиля вождения и от дорожных условий.

**Компоненты системы слежения за давлением воздуха в шинах (TPMS) (для некоторых вариантов исполнения автомобиля):** При замене шин в связи с их износом или старением замените уплотнитель передатчика системы TPMS, воздушный вентиль и колпачок.

**Углы установки колес и их балансировка:** Если во время прямолинейного движения по ровной дороге наблюдается увод автомобиля в любую сторону, а также при обнаружении неравномерного износа шин, может потребоваться коррекция углов установки колес. Если при движении с нормальной скоростью наблюдаются вибрации рулевого колеса или сидений, необходимо выполнить балансировку колес.

**Ветровое стекло:** Регулярно очищайте ветровое стекло. Не реже одного раза в шесть месяцев проверяйте ветровое стекло на наличие трещин или других повреждений. Заменяйте поврежденное ветровое стекло только на сервисной станции официального дилера NISSAN.

**Лезвия щеток очистителя ветрового стекла\*:** Если качество очистки ветрового стекла ухудшилось, осмотрите щетки очистителя, обращая внимание на наличие трещин и следов износа резиновых элементов. Замену проводите по необходимости.

### Операции, выполняемые внутри автомобиля

Перечисленные ниже операции следует выполнять регулярно (например, одновременно с техническим обслуживанием или мойкой и чисткой автомобиля).

**Педаль акселератора:** Проверьте плавность работы педали и убедитесь, что при нажатии она не заедает, и не требуется повышенного усилия для нажатия на педаль. Следите, чтобы наполный коврик не попадал под педаль.

**Педаль тормоза\*:** Проверьте плавность работы педали и убедитесь в том, что при полном нажатии на нее остается достаточный зазор между педалью и полом. Проверьте работоспособность усилителя тормозной системы. Следите, чтобы наполный коврик не попадал под педаль.

**Стояночная тормозная система\*:** Регулярно проверяйте работу стояночного тормоза. Проверьте, что педаль имеет нормальный ход. Также убедитесь в том, что автомобиль надежно удерживается только стояночным тормозом на крутом подъеме или спуске.

**Ремни безопасности:** Проверьте надежность крепления и убедитесь в нормальном функционировании ремней безопасности (замков, креплений, регуляторов и инерционных катушек). Ремень должен наматываться и вытаскиваться с инерционной катушки плавно и без заеданий. Осмотрите ленту ремня, обращая внимание на наличие порезов, следов износа или иных повреждений.

**Рулевое управление:** Проверьте люфт рулевого колеса, плавность вращения и усилие на рулевом колесе, а также убедитесь в отсутствии посторонних шумов при вращении рулевого колеса.

**Световые индикаторы и звуковые сигнализаторы:** Убедитесь в нормальном функционировании всех световых и звуковых сигнализаторов и индикаторов.

**Обогреватель ветрового стекла:** Убедитесь, что воздух из обогревателя поступает в нужном направлении и достаточном количестве как при работе отопителя, так и при работе кондиционера.

**Очиститель и омыватель ветрового стекла\*:** Убедитесь в том, что очиститель и омыватель ветрового стекла работают должным образом, и что очиститель при работе не оставляет неочищенных полос.

### Операции, выполняемые в моторном отсеке и под днищем автомобиля

Перечисленные ниже операции контрольного осмотра должны выполняться периодически (например, одновременно с проверкой уровня моторного масла или при каждой заправке автомобиля топливом).

**Аккумуляторная батарея\* (для обслуживаемых аккумуляторных батарей):** Проверьте уровень электролита в каждой секции аккумуляторной батареи. Он должен находиться между метками UPPER и LOWER. Если автомобиль эксплуатируется в тяжелых условиях или при высоких температурах, проверку уровня электролита следует проводить чаще.

**Уровень тормозной жидкости\*:** Убедитесь в том, что уровень тормозной жидкости находится между метками MAX и MIN, которые нанесены на стенке бачка главного тормозного цилиндра.

**Уровень охлаждающей жидкости двигателя\*:** Проверьте уровень охлаждающей жидкости на холодном двигателе.

## МЕРЫ ПРЕДОСТОРОЖНОСТИ ПРИ ТЕХНИЧЕСКОМ ОБСЛУЖИВАНИИ

Убедитесь в том, что уровень охлаждающей жидкости находится между метками MAX и MIN, которые нанесены на стенке расширительного бачка.

**Приводной ремень (приводные ремни) навесных агрегатов двигателя\*:** Убедитесь в том, что приводной ремень (ремни) не изношен, не поврежден, не растрескался и не замаслен.

**Уровень моторного масла\*:** Остановите автомобиль на ровной горизонтальной площадке, выключите двигатель и через несколько минут проверьте уровень моторного масла.

**Утечки жидкостей:** Проверяйте наличие следов утечки топлива, масла, воды и других рабочих жидкостей под автомобилем после длительной стоянки. Вода, капающая из кондиционера после его выключения, не является признаком неисправности. Если вы увидели какие-либо утечки рабочих жидкостей или явные испарения бензина, выясните причину этого и немедленно устраните.

**Уровень рабочей жидкости в системе рулевого управления\* и состояние трубопроводов:** Проверяйте уровень рабочей жидкости в холодном состоянии системы при заглушенном двигателе. Осмотрите трубопроводы системы, обращая внимание на надежность крепления, наличие утечек жидкости, наличие трещин и т.д.

**Жидкость омывателя ветрового стекла\*:** Проверьте, достаточно ли жидкости в бачке омывателя.

Выполняя контрольные операции или техническое обслуживание автомобиля, всегда проявляйте осторожность, чтобы избежать серьезных травм или повреждения автомобиля. Ниже приведены общие меры безопасности, которые необходимо неукоснительно соблюдать.

### ОПАСНОСТЬ

- Автомобиль должен стоять на ровной горизонтальной площадке с полностью включенным стояночным тормозом. Дополнительно подложите под колеса противооткатные упоры, чтобы автомобиль не смог случайно покатиться. Переведите рычаг селектора в положение P (Стоянка).
- При замене деталей или выполнении других операций убедитесь в том, что выключатель зажигания находится в положении OFF или LOCK.
- Если какая-либо проверка должна выполняться при работе двигателя, следите за тем, чтобы руки, одежда, волосы или инструменты находились на безопасном удалении от вращающихся и движущихся деталей (лопастей вентилятора, шкивов, ремней).
- Перед началом работы рекомендуется снять галстук, украшения и часы.
- При проведении работ на вашем автомобиле обязательно надевайте защитные очки.
- Ваш автомобиль оборудован вентилятором системы охлаждения двигателя, который включается автоматически. Вентилятор может включиться в любое время без предупреждения, даже если выключатель зажигания находится в положении OFF и двигатель не работает. Во избежание травм перед началом работ в зоне крыльчатки вентилятора отсоединяйте провод от «отрицательного» вывода аккумуляторной батареи.

- Если вы вынуждены запускать двигатель в закрытом помещении, например, в гараже, необходимо обеспечить эффективную вентиляцию для удаления из помещения отработавших газов.
- Запрещено находиться под автомобилем, если он удерживается только домкратом. Если вам необходимо работать под автомобилем, установите дополнительные опоры, рассчитанные на соответствующую нагрузку.
- Не допускайте наличия горючих и взрывоопасных веществ вблизи от топливного бака и аккумуляторной батареи.
- Даже при выключенном двигателе топливные магистрали находятся под давлением. Вот почему замену топливного фильтра и топливных магистралей следует выполнять только в техническом центре дилера NISSAN.

### ВНИМАНИЕ

- Не проводите никаких работ в моторном отсеке, пока двигатель горячий. Заглушите двигатель и дождитесь, пока он остынет.
- Избегайте попадания на кожу отработавшего моторного масла и охлаждающей жидкости. Утилизированные не по правилам моторное масло, охлаждающая жидкость и другие специальные жидкости могут принести вред окружающей среде. Всегда соблюдайте действующие местные правила утилизации отработанных эксплуатационных жидкостей.
- Никогда не разъединяйте электрические разъемы компонентов, относящихся к двигателю или бесступенчатой регулируемой трансмиссии, при выключателе зажигания, находящемся в положении ON.
- Не отсоединяйте и не присоединяйте провода аккумуляторной батареи или любые электронные компоненты при включенном зажигании (положение ON).

## СИСТЕМА ОХЛАЖДЕНИЯ ДВИГАТЕЛЯ

В главе «8. Техническое обслуживание и операции, выполняемые владельцем» дается описание только тех работ по техническому обслуживанию автомобиля, которые могут быть сравнительно легко выполнены самим владельцем.

Вы должны отдавать себе полный отчет в том, что если операции технического обслуживания выполнены не полностью или с нарушением технологии, то это может отрицательно сказаться на функционировании агрегатов и систем автомобиля или привести к увеличению токсичных выбросов в атмосферу, а также может привести к отказу от выполнения гарантийных обязательств. Если какие-либо операции технического обслуживания представляют для вас затруднение, то для их выполнения обязательно обратитесь на сервисную станцию официального дилера NISSAN.

### **⚠ ОПАСНОСТЬ**

- Во избежание ожогов охлаждающей жидкостью никогда не снимайте крышку горловины радиатора на горячем двигателе. Вы можете получить сильные ожоги паром и жидкостью, выходящими под давлением. Подождите, пока двигатель и радиатор остынут.
- Крышка заливной горловины радиатора имеет встроенный предохранительный клапан. Во избежание повреждения двигателя используйте только оригинальную крышку радиатора производства компании NISSAN.
- Охлаждающая жидкость ядовита. Она должна храниться в таре с соответствующей маркировкой и в местах, недоступных для детей.

Система охлаждения двигателя заправлена на заводе высококачественной охлаждающей жидкостью, которая предназначена для круглогодичного использования и обладает длительным сроком службы. Охлаждающая жидкость содержит комплекс антикоррозионных присадок, поэтому дополнительные присадки для системы охлаждения не требуются.

### **ВНИМАНИЕ**

- Запрещается добавлять в систему охлаждения двигателя любые присадки, например, средства для устранения течи радиатора. Эти присадки могут закупорить каналы системы охлаждения и привести к выходу из строя двигателя, коробки передач и/или системы охлаждения.
- При доливке или замене охлаждающей жидкости следует применять только оригинальную охлаждающую жидкость NISSAN в нужной концентрации. Примеры концентраций приведены в таблице.
- Использование других типов охлаждающей жидкости, а не оригинальной охлаждающей жидкости NISSAN может привести к выходу из строя системы охлаждения двигателя.

Температура наружного воздуха до		Антифриз <sup>*1</sup>	Вода <sup>*2</sup>
°C	°F		
-35	-30	50%	50%

\*1: Охлаждающая жидкость NISSAN (концентрированная)

\*2: Деминерализованная или дистиллированная вода

### ПРОВЕРКА УРОВНЯ ОХЛАЖДАЮЩЕЙ ЖИДКОСТИ ДВИГАТЕЛЯ

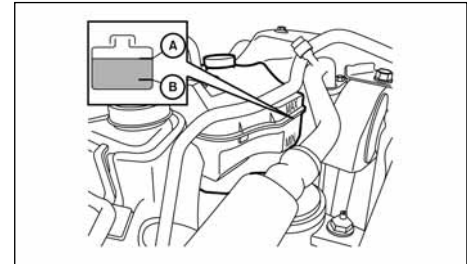

Уровень охлаждающей жидкости в расширительном бачке необходимо проверять **на холодном двигателе**. Если уровень охлаждающей жидкости ниже метки MIN (B), добавьте охлаждающую жидкость до метки MAX (A). Если расширительный бачок пуст, проверьте **на холодном двигателе** уровень охлаждающей жидкости в радиаторе. При недостаточном уровне охлаждающей жидкости в радиаторе долейте рекомендованную охлаждающую жидкость до основания горловины радиатора, а затем долейте охлаждающую жидкость в расширительный бачок до метки MAX (A).

Если вам приходится часто доливать охлаждающую жидкость, обратитесь на сервисную станцию официального дилера NISSAN для проверки системы охлаждения двигателя.

### ЗАМЕНА ОХЛАЖДАЮЩЕЙ ЖИДКОСТИ ДВИГАТЕЛЯ

При необходимости проверки или замены рабочей жидкости рекомендуется обращаться на сервисную станцию официального дилера NISSAN.

Серьезный ремонт системы охлаждения двигателя следует выполнять на сервисной станции официального дилера NISSAN. Для замены охлаждающей жидкости вы можете обратиться на сервисную станцию официального дилера NISSAN. Процедура обслуживания изложена в Руководстве по обслуживанию и ремонту автомобилей NISSAN.

**Неправильно проведенное обслуживание может привести к перегреву двигателя и снижению производительности отопителя.**

#### ОПАСНОСТЬ

- Во избежание ожогов никогда не приступайте к замене охлаждающей жидкости на горячем двигателе.
- Во избежание ожогов охлаждающей жидкостью никогда не снимайте крышку горловины радиатора на горячем двигателе. Вы можете получить сильные ожоги брызгами горячей охлаждающей жидкости, которая может вырваться из-под крышки радиатора.
- Избегайте попадания охлаждающей жидкости на кожу. Если брызги охлаждающей жидкости попали на кожу, необходимо немедленно промыть загрязненное место с мылом или удалить загрязнение с помощью очистителя для рук.
- Храните охлаждающую жидкость в местах, недоступных для детей.



NISSAN Blue Citizenship

Охлаждающую жидкость необходимо утилизировать в соответствии с действующими правилами. Ознакомьтесь с местным законодательством.

#### ОПАСНОСТЬ

- Компания NISSAN рекомендует проводить замену моторного масла на сервисной станции официального дилера NISSAN.



NISSAN Blue Citizenship

Запрещается сливать отработанное моторное масло на землю, в каналы, реки и т.п. Сдавайте отработанное масло на пункты сбора отходов нефтепродуктов. Ознакомьтесь с местным законодательством.

- Будьте осторожны, чтобы не получить ожоги горячим моторным маслом.
- Частые и длительные контакты открытых участков тела с отработанным моторным маслом могут привести к раковым заболеваниям кожи.
- Избегайте попадания отработанного масла на кожные покровы. Если на кожу попадет моторное масло, необходимо сразу же промыть пораженное место водой с мылом или удалить загрязнение с помощью очистителя для рук с большим количеством воды.
- Храните отработанное моторное масло в помеченных емкостях, в местах, недоступных для детей.

## ПРОВЕРКА УРОВНЯ МОТОРНОГО МАСЛА

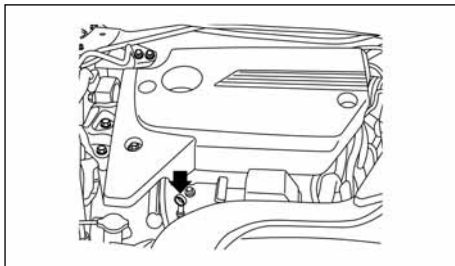

Двигатель QR25DE

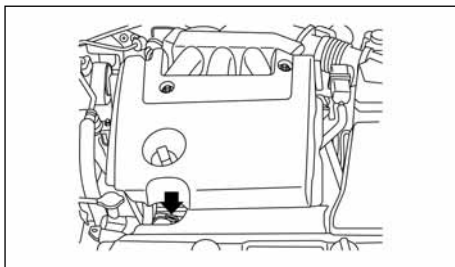

Двигатель VQ35DE

1. Остановите автомобиль на ровной горизонтальной поверхности и включите стояночный тормоз.
2. Запустите двигатель и прогрейте его до нормальной рабочей температуры на холостом ходу.
3. Выключите двигатель. Подождите не менее 10 минут, пока масло стечет в поддон двигателя, затем проверьте уровень моторного масла.

4. Выньте масляный щуп и вытрите его насухо. Полностью вставьте щуп на место.

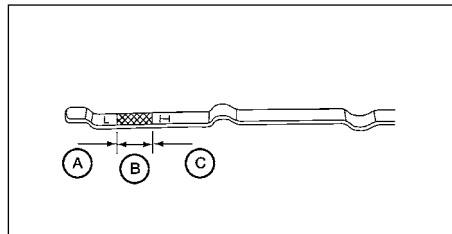

5. Снова выньте масляный щуп и проверьте уровень масла. Он должен находиться между метками H (Максимум) и L (Минимум) (B). Это нормальный рабочий диапазон. Если уровень масла находится ниже отметки L (A), снимите крышку заливной горловины и долейте в двигатель рекомендуемое моторное масло. **Запрещается заливать моторное масло выше верхней метки (C).**
6. Снова проверьте уровень масла в двигателе.

Обычно в период между заменами моторного масла приходится доливать в двигатель масло, чтобы компенсировать его расход. Долив масла требуется также во время обкатки автомобиля. Расход моторного масла зависит от режима и условий эксплуатации автомобиля, а также от рабочих свойств и качества моторного масла. При движении на высоких скоростях и при частом ускорении и замедлении расходует большее количество масла. Новый двигатель расходует больше масла в связи с приработкой его деталей. Тем не менее, если после пробега 5000 км расход моторного масла превысит 0,5 л на 1000 км, вам необходимо обратиться на сервисную станцию официального дилера NISSAN.

### ВНИМАНИЕ

Необходимо регулярно проверять уровень моторного масла. Эксплуатация автомобиля при недостаточном уровне мо-

торного масла может привести к повреждениям двигателя, которые не покрываются гарантийными обязательствами изготовителя.

## ЗАМЕНА МОТОРНОГО МАСЛА

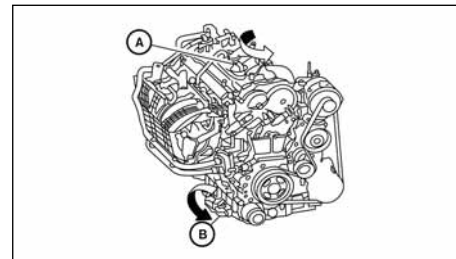

Двигатель QR25DE

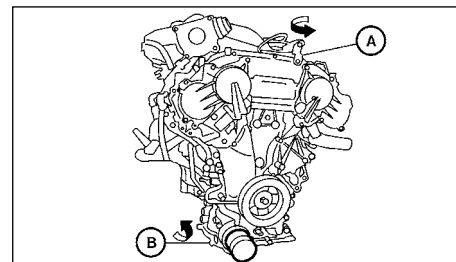

Двигатель VQ35DE

1. Остановите автомобиль на ровной горизонтальной поверхности и включите стояночный тормоз.
2. Запустите двигатель на холостых оборотах и прогрейте его до нормальной рабочей температуры, затем заглушите двигатель.

- Снимите крышку (А) маслосливного отверстия, повернув ее против часовой стрелки.
- Поместите емкость для сбора масла под сливное отверстие (В).
- С помощью ключа отверните сливную пробку (В) против часовой стрелки и полностью слейте масло.

Если масляный фильтр подлежит замене, отверните его и установите новый фильтр. См. раздел «Замена масляного фильтра» главы «8. Техническое обслуживание и операции, выполняемые владельцем».

- Отработанное масло необходимо утилизировать в соответствии с действующими законами и правилами.
- Ознакомьтесь с местным законодательством.

#### **⚠ ОПАСНОСТЬ**

- Частые и длительные контакты открытых участков тела с отработанным моторным маслом могут привести к раковым заболеваниям кожи.
- Избегайте попадания отработанного масла на кожный покров. Если брызги охлаждающей жидкости попали на кожу, необходимо немедленно промыть загрязненное место с мылом или удалить загрязнение с помощью очистителя для рук.
- Отработанное моторное масло необходимо хранить в местах, недоступных для детей.

#### **ВНИМАНИЕ**

**Будьте осторожны, чтобы не получить ожогов. Моторное масло может быть горячим.**

- Очистите и установите на место сливную пробку, заменив уплотнительную шайбу. С помощью гаечного ключа плотно затяните сливную пробку. Не превышайте момент затяжки сливной пробки.

#### **Момент затяжки сливной пробки:**

**29 - 39 Н·м**

- Заправьте двигатель рекомендуемым моторным маслом через заливную горловину и затем установите на место крышку заливной горловины.

См. раздел «Заправочные емкости агрегатов и систем. Рекомендуемые эксплуатационные материалы» главы «9. Техническая информация».

Объем сливаемого из двигателя моторного масла зависит от температуры масла и длительности слива. Поэтому приведенные в главе 9 данные являются приблизительными. Для проверки уровня масла в двигателе всегда используйте контрольный масляный щуп.

- Запустите двигатель. Проверьте отсутствие подтеков масла вокруг сливной пробки и около масляного фильтра. При необходимости подтяните соединения.
- Заглушите двигатель и подождите не менее 10 минут, пока масло стечет в поддон двигателя. Проверьте уровень масла в двигателе. При необходимости долейте моторное масло.

#### **ЗАМЕНА МАСЛЯНОГО ФИЛЬТРА**

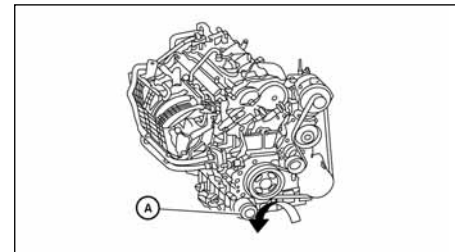

**Двигатель QR25DE**

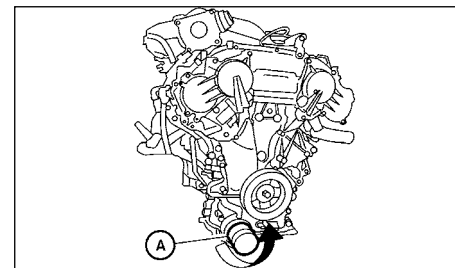

**Двигатель VQ35DE**

- Остановите автомобиль на ровной горизонтальной поверхности и включите стояночный тормоз.
- Заглушите двигатель.
- Поместите емкость для сбора масла под сливное отверстие (А).
- Ослабьте затяжку фильтра (А) при помощи съемника, вращая его против часовой стрелки. Затем отверните масляный фильтр вручную.

## ВНИМАНИЕ

Будьте осторожны, чтобы не получить ожогов. Моторное масло может быть горячим.

5. Протрите чистой тканью место установки масляного фильтра на двигателе.

## ВНИМАНИЕ

Обязательно удалите старую резиновую уплотнительную прокладку снятого масляного фильтра, которая может остаться на двигателе. В противном случае, это может привести к утечке масла и повреждению двигателя.

6. Смажьте уплотнительную резиновую прокладку нового масляного фильтра чистым моторным маслом.
7. Установите на место новый масляный фильтр, вращая его от руки. После ощутимого возрастания усилия доверните масляный фильтр дополнительно на 2/3 оборота.
8. Запустите двигатель и проверьте плотность затяжки пробки сливного отверстия. При необходимости подтяните соединения.
9. Заглушите двигатель и подождите не менее 10 минут, пока масло стечет в поддон двигателя. Проверьте уровень моторного масла. При необходимости долейте моторное масло.

## ЗАЩИТА ОКРУЖАЮЩЕЙ СРЕДЫ



NISSAN Blue Citizenship

Запрещается загрязнять водостоки, водоемы и почву. Сдавайте отработанное масло и масляные фильтры на пункты сбора отходов нефтепродуктов. При необходимости проконсультируйтесь у представителей местной власти относительно разрешенных способов утилизации отработанных нефтепродуктов.

Законодательство, относящееся к охране окружающей среды, может различаться в отдельных странах.

## РАБОЧАЯ ЖИДКОСТЬ ДЛЯ БЕССТУПЕНЧАТО-РЕГУЛИРУЕМОЙ ТРАНСМИССИИ (CVT)

### ВНИМАНИЕ

- Используйте только оригинальную жидкость NISSAN CVT Fluid NS-3. Запрещается смешивать эту жидкость с жидкостями других типов.
- Применение жидкости, отличной от оригинальной жидкости NISSAN CVT Fluid NS-3, приведет к серьезной неисправности CVT и дорогостоящему ремонту, на который не распространяется гарантия изготовителя.

При необходимости проверки или замены рабочей жидкости для CVT рекомендуется обращаться на сервисную станцию официального дилера NISSAN.

## РАБОЧАЯ ЖИДКОСТЬ ДЛЯ ГИДРОУСИЛИТЕЛЯ РУЛЕВОГО УПРАВЛЕНИЯ

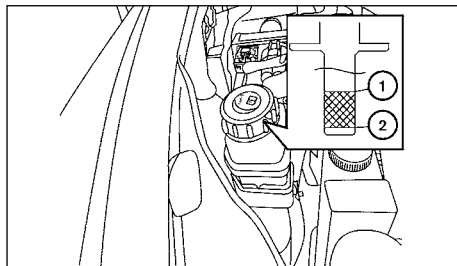

Проверьте уровень жидкости в бачке.

Уровень жидкости следует проверять при холодном двигателе и температуре жидкости от 0 до 30°C. Уровень жидкости можно проверить с помощью щупа, закрепленного на крышке бачка. Для проверки уровня жидкости отверните крышку бачка. Уровень жидкости должен находиться между метками MAX ① и MIN ②.

Если уровень жидкости ниже метки MIN ②, долейте оригинальную жидкость NISSAN E-PSF. Снимите крышку и залейте жидкость в бачок.

### ВНИМАНИЕ

- Запрещается переливать жидкость выше максимальной отметки.
- Используйте только оригинальную рабочую жидкость гидроусилителя рулевого управления NISSAN E-PSF во избежание выхода из строя системы гидроусилителя рулевого управления.
- Рабочая жидкость гидроусилителя рулевого управления ядовита. Она должна храниться в таре с соответствующей маркировкой и в местах, недоступных для детей.

## ТОРМОЗНАЯ ЖИДКОСТЬ

### ⚠ ОПАСНОСТЬ

- Пользуйтесь только новой жидкостью, хранящейся в герметично закрытой емкости. Применение бывшей в эксплуатации, низкокачественной или загрязненной тормозной жидкости может привести к выходу из строя компонентов тормозной системы. Применение не рекомендованной тормозной жидкости может привести к выходу из строя элементов тормозной системы и ухудшению ее эффективности.
- Протрите насухо крышку бачка для тормозной жидкости, прежде чем отворачивать ее.
- Тормозная жидкость ядовита, ее следует хранить в промаркированной таре вне досягаемости детей и домашних животных.

### ВНИМАНИЕ

Избегайте попадания тормозной жидкости на окрашенные поверхности кузова. Рабочая жидкость может повредить лакокрасочное покрытие. Если это все же произошло, немедленно промойте поверхность большим количеством воды.

## ТОРМОЗНАЯ ЖИДКОСТЬ

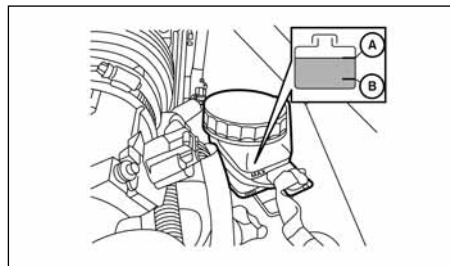

Проверьте уровень жидкости в бачке. Если уровень тормозной жидкости ниже отметки MIN ②, то загорится сигнализатор неисправности тормозной системы. Доведите уровень тормозной жидкости до метки MAX ①. Информация о рекомендуемой тормозной жидкости приведена в разделе «Заправочные емкости агрегатов и систем. Рекомендуемые эксплуатационные материалы» главы «9. Техническая информация и расходные материалы».

Если вам приходится достаточно часто доливать тормозную жидкость, обратитесь на сервисную станцию официального дилера NISSAN для тщательной проверки герметичности тормозной системы.

# ЖИДКОСТЬ ОМЫВАТЕЛЯ ВЕТРОВОГО СТЕКЛА

## БАЧОК ОМЫВАТЕЛЯ ВЕТРОВОГО СТЕКЛА

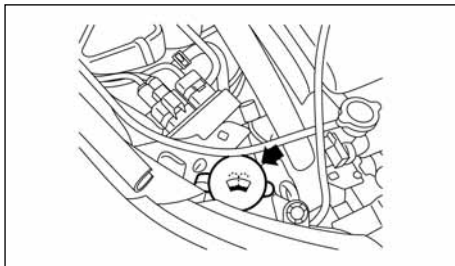

Периодически доливайте жидкость в бачок. Если загорелся световой индикатор низкого уровня жидкости в бачке омывателя, долейте жидкость в бачок омывателя.

### ОПАСНОСТЬ

**Незамерзающая жидкость ядовита, ее следует хранить в промаркированной таре, недоступной для детей и домашних животных.**

Для доливки жидкости в бачок поднимите крышку и залейте жидкость через горловину бачка.







Для лучшей очистки ветрового стекла рекомендуется добавлять в воду небольшое количество концентрированной омывающей жидкости. Зимой концентрация жидкости омывателя ветрового стекла должна соответствовать температуре окружающего воздуха. При выборе концентрации жидкости омывателя следуйте рекомендациям изготовителя.

Если дорожные условия требуют повышенного расхода жидкости, то доливайте ее чаще.

## ВНИМАНИЕ

- Запрещается использовать охлаждающую жидкость двигателя в качестве низкозамерзающей добавки в жидкость омывателя ветрового стекла. Это может привести к повреждению лакокрасочного покрытия кузова.
- Не заполняйте бачок омывателя стекол неразбавленной жидкостью для омывателя максимальной концентрации. Некоторые концентрированные жидкости на основе метилового спирта могут оставить неудаляемые пятна, если брызги жидкости попадут на решетку радиатора при заполнении бачка.
- Перед доливом жидкости в бачок омывателя разбавьте концентрированную жидкость для омывателя водой, соблюдая рекомендации изготовителя. Не смешивайте концентрированную омывающую жидкость с водой непосредственно в бачке омывателя.
- Пользуйтесь только омывающей жидкостью, рекомендованной компанией NISSAN.

## АККУМУЛЯТОРНАЯ БАТАРЕЯ

Предупреждающая наклейка на аккумуляторной батарее		 ОПАСНОСТЬ
①	 Не курить Не подносить близко открытое пламя Не подносить близко искрящие предметы	Не допускайте наличия открытого огня, дыма или искр вблизи аккумуляторной батареи. Водород, выделяемый аккумуляторной батареей, является взрывоопасным газом. При взрыве газа вы можете получить травму и потерять зрение.
②	 Наденьте защитные очки	Будьте осторожны при обращении с аккумуляторной батареей. Обязательно используйте защитные очки для защиты глаз от воздействия электролита или от взрыва.
③	 Хранить в местах, недоступных для детей	Не позволяйте детям прикасаться к аккумуляторной батарее. Храните аккумуляторную батарею в местах, недоступных для детей.
④	 Осторожно – кислота	Не допускайте попадания аккумуляторной кислоты на открытые участки кожи, в глаза, на одежду или окрашенные детали автомобиля. После непосредственного контакта с аккумуляторной батареей или ее крышкой немедленно и тщательно вымойте руки. При попадании электролита в глаза, на кожу или одежду нужно немедленно промыть пораженные места водой в течение, по крайней мере, 15 минут, и сразу же обратиться за медицинской помощью. Электролит содержит кислоту. Попадание электролита в глаза или на кожу может привести к потере зрения или ожогу.
⑤	 Прочтите инструкцию	Перед началом работы с аккумуляторной батареей внимательно прочтите инструкции. Это обеспечит правильное и безопасное выполнение всех операций.
⑥	 Взрывоопасный газ	Водород, выделяемый аккумуляторной батареей, является взрывоопасным. При взрыве газа вы можете получить травму и потерять зрение.

- Следите за тем, чтобы аккумуляторная батарея снаружи была сухой и чистой. Очистите батарею водным раствором питьевой соды.
- Следите за чистотой клемм проводов и периодически проверяйте натяжку клемм.

- Если автомобиль не будет эксплуатироваться в течение 30 дней или дольше, то следует отсоединить провод от «отрицательного» (-) вывода батареи. Это уменьшит разряд аккумуляторной батареи.

### ОПАСНОСТЬ

- Не допускайте наличия открытого огня или искр вблизи аккумуляторной батареи. Водород, выделяемый аккумуляторной батареей, является взрывоопасным газом. При взрыве газа вы можете получить травму и потерять зрение. Не допускайте попадания аккумуляторной кислоты на открытые участки кожи, в глаза, на одежду или окрашенные детали автомобиля. Серная кислота может привести к травмам и потере зрения. Если вы прикасались к аккумуляторной батарее или ее крышке, не дотрагивайтесь до глаз. Тщательно вымойте руки. Если кислота попала в глаза, на кожу или одежду, немедленно промойте пораженное место водой (в течение не менее чем 15-ти минут) и обратитесь к врачу.
- Запрещается эксплуатация автомобиля при низком уровне электролита в аккумуляторной батарее. Это может привести к повышению нагрузки на батарею, что, в свою очередь, приведет к перегреву и сокращению срока службы аккумуляторной батареи, а в некоторых случаях – к ее взрыву.
- Работая с аккумуляторной батареей или рядом с ней, обязательно наденьте защитные очки и снимите все ювелирные украшения.
- Клеммы батареи и другие элементы, связанные с аккумуляторной батареей, могут содержать свинец и его соединения. После обслуживания батареи вымойте руки.
- Храните батарею в местах, недоступных для детей.
- Не наклоняйте и не переворачивайте аккумуляторную батарею. Следите за тем, чтобы вентиляционные пробки были плотно закрыты, и чтобы аккумуляторная батарея стояла горизонтально.

АККУМУЛЯТОРНАЯ БАТАРЕЯ  
 NISSAN Blue Citizenship

Неправильная утилизация отработавших источников питания может представлять опасность для окружающей среды. При утилизации старых элементов питания соблюдайте требования местного законодательства.

### **⚠ ОПАСНОСТЬ**

Запрещается эксплуатация автомобиля при низком уровне электролита в аккумуляторной батарее. Это может привести к повышению нагрузки на батарею, что, в свою очередь, приведет к перегреву и сокращению срока службы аккумуляторной батареи, а в некоторых случаях – к ее взрыву.

### Аккумуляторная батарея (тип А)

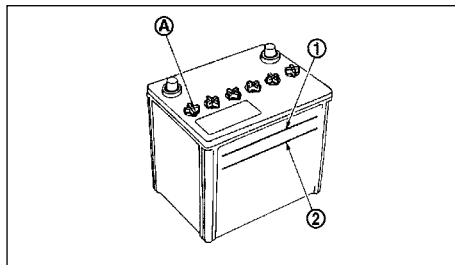

Проверьте уровень электролита в каждой секции аккумуляторной батареи. Он должен быть между метками UPPER ① и LOWER ②.

При необходимости поднять уровень электролита в отдельных секциях батареи, добавляйте только дистиллированную воду таким образом, чтобы поверхность электролита касалась индикатора каждого заливного отверстия. **Запрещается переливать жидкость выше максимальной отметки.**

1. С помощью подходящего инструмента снимите пробки (A).

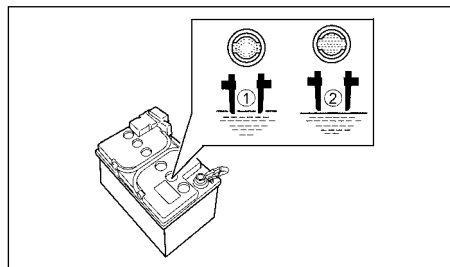

Индикатор

- ① Норма
  - ② Добавить
2. Долейте дистиллированную воду и доведите уровень электролита до отметки UPPER ①. Если боковая поверхность аккумуляторной батареи сильно загрязнена, проверьте уровень электролита, заглянув непосредственно в отверстие.
3. Установите на место и надежно заверните пробки.

### **ВНИМАНИЕ**

**Запрещается переполнять аккумуляторы батареи электролитом. Если уровень электролита слишком высок, то при заряде аккумуляторной батареи часть электролита может вытечь из аккумуляторов наружу и повредить лакокрасочное покрытие кузова.**

- Если автомобиль эксплуатируется в тяжелых условиях или при высоких температурах, проверку уровня электролита следует проводить чаще.
- Следите за тем, чтобы аккумуляторная батарея снаружи была сухой и чистой. Очистите батарею водным раствором питьевой соды.

- Следите за чистотой клемм проводов и периодически проверяйте затяжку клемм.
- Если предполагается, что автомобиль не будет использоваться в течение 30 или более дней, отсоедините провод от отрицательного (-) вывода аккумуляторной батареи для предотвращения ее разряда.

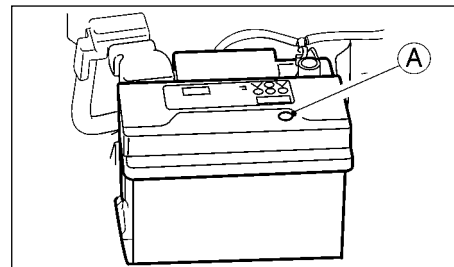

### Необслуживаемая аккумуляторная батарея (тип В)

Если на автомобиле установлена необслуживаемая аккумуляторная батарея, то проверка уровня электролита не требуется. Тем не менее, компания NISSAN рекомендует периодически проверять состояние зеленого индикатора (A). Если индикатор не виден, то замените аккумуляторную батарею как можно скорее.

При необходимости замены или проверки аккумуляторной батареи обратитесь на сервисную станцию официального дилера NISSAN.

Если автомобиль эксплуатируется в тяжелых условиях или при высоких температурах, проверку уровня электролита следует проводить чаще.

## ПУСК ДВИГАТЕЛЯ ОТ АККУМУЛЯТОРНОЙ БАТАРЕИ ДРУГОГО АВТОМОБИЛЯ

При необходимости запуска двигателя от аккумуляторной батареи другого автомобиля обратитесь к разделу «Пуск двигателя от аккумуляторной батареи другого автомобиля» главы «6. В случае неисправности». Если двигатель не удастся запустить даже от аккумуляторной батареи другого автомобиля, то, возможно, аккумуляторная батарея вашего автомобиля нуждается в замене. Для замены аккумуляторной батареи обратитесь на сервисную станцию официального дилера NISSAN.

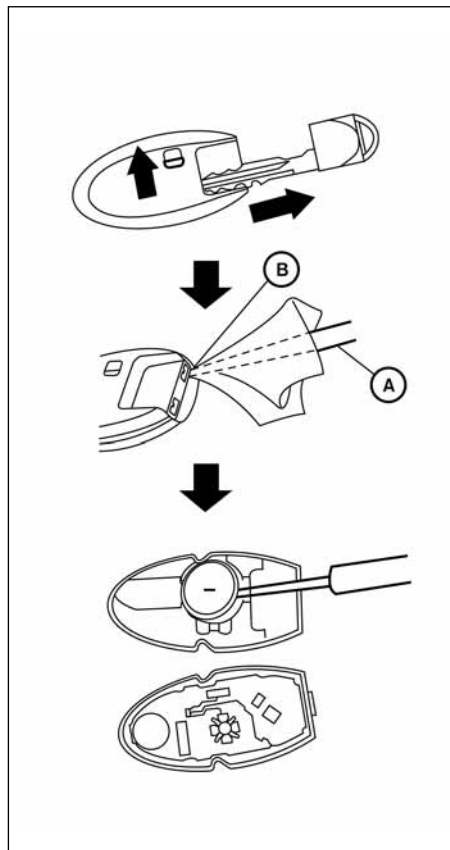

## ЗАМЕНА ЭЛЕМЕНТА ПИТАНИЯ КЛЮЧА СИСТЕМЫ INTELLIGENT KEY

### ВНИМАНИЕ



- Неправильная утилизация отработавших источников питания может представлять опасность для окружающей среды. При утилизации старых элементов питания соблюдайте требования местного законодательства.
- Будьте осторожны, чтобы маленькие дети случайно не проглотили элемент питания или снятые детали корпуса ключа.
- При замене элемента питания оберегайте пульт от попадания в него пыли и масла.
- При неправильной установке литиевый элемент питания может взорваться. Заменяйте элемент питания только элементом аналогичного типа.

Замените элемент питания ключа Intelligent Key следующим способом:

1. Извлеките механический ключ из ключа Intelligent Key.
2. Вставьте плоский конец маленькой отвертки (A) в паз (B) на углу корпуса ключа и поверните отвертку, чтобы отделить верхнюю часть корпуса от нижней. Чтобы не поцарапать корпус ключа, оберните отвертку тканью.
3. Замените разряженный элемент питания новым.

Рекомендуемый элемент питания: CR2032 или аналогичный.

- Не дотрагивайтесь до печатной схемы и электрических контактов – это может стать причиной неисправности ключа.

- Элемент питания следует держать только за края. Если вы будете дотрагиваться руками до контактных поверхностей, то емкость элемента питания существенно уменьшится.
- Элемент питания необходимо вставлять «положительным» полюсом (+) по направлению к нижней части корпуса.

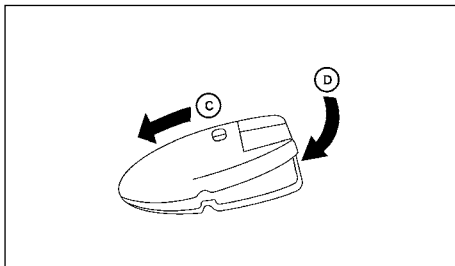

4. Плотно закройте крышку, как показано на иллюстрации © D.
5. Нажимая кнопки пульта, проверьте его работоспособность.

Если вы встретите затруднения с заменой элемента питания, обратитесь на сервисную станцию официального дилера NISSAN.

## СИСТЕМА РЕГУЛИРОВАНИЯ НАПРЯЖЕНИЯ

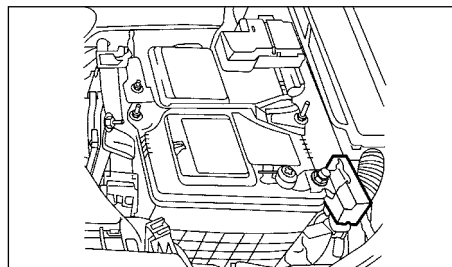

### ВНИМАНИЕ

- Запрещается подключать дополнительное электрооборудование непосредственно к выводам аккумуляторной батареи. При этом потребляемый ток не регистрируется системой регулирования напряжения, и аккумуляторная батарея автомобиля может не полностью заряжаться.
- Подключайте дополнительные потребители электроэнергии только в предусмотренные для этого розетки и только при работающем двигателе во избежание разряда аккумуляторной батареи.

Ваш автомобиль оборудован системой контроля напряжения. Система контролирует разряд аккумуляторной батареи и регулирует напряжение, вырабатываемое генератором.

Датчик тока находится рядом с «отрицательным» выводом аккумуляторной батареи. Если вы устанавливаете на автомобиль дополнительное электрическое оборудование, заземлите его в какой-либо точке рамы или блока двигателя.

## ПРИВОДНОЙ РЕМЕНЬ НАВЕСНЫХ АГРЕГАТОВ ДВИГАТЕЛЯ

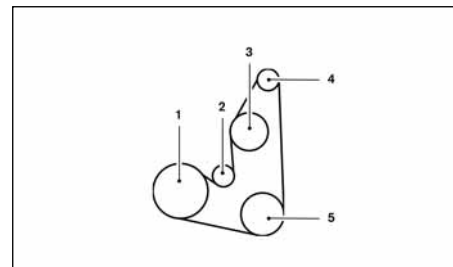

Двигатель QR25DE

1. Шкив на хвостовике коленчатого вала
2. Устройство автоматического натяжения ремня
3. Шкив привода жидкостного насоса
4. Генератор
5. Система кондиционирования воздуха

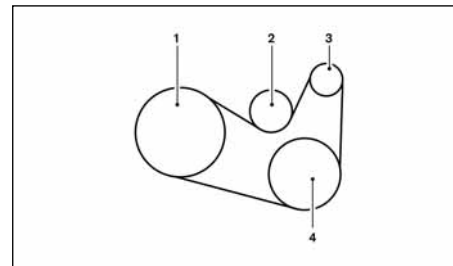

Двигатель VQ35DE

1. Шкив на хвостовике коленчатого вала
2. Устройство автоматического натяжения ремня

## СВЕЧИ ЗАЖИГАНИЯ

3. Генератор
4. Система кондиционирования воздуха

### **⚠ ОПАСНОСТЬ**

Перед выполнением работ с ремнем привода навесных агрегатов переведите выключатель зажигания в положение OFF или LOCK. В противном случае возможен неожиданный пуск двигателя.

1. Визуально осмотрите ремень, обращая внимание на признаки ненормального износа, порезы, расслоения и ослабление натяжения. Если ремень изношен или поврежден, или если ослабло его натяжение, обратитесь на сервисную станцию официального дилера NISSAN для замены ремня или регулировки натяжения.
2. Регулярно проверяйте состояние ремня и его натяжение в соответствии с регламентом технического обслуживания автомобиля, изложенным в «Руководстве по обслуживанию автомобилей NISSAN».

### ЗАМЕНА СВЕЧЕЙ ЗАЖИГАНИЯ

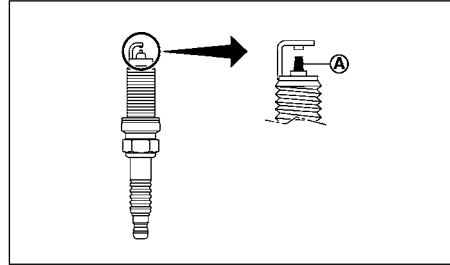

### Свечи зажигания с иридиевыми наконечниками электродов

Свечи зажигания с иридиевыми наконечниками электродов (A) отличаются от обычных свечей зажигания значительно большим сроком службы и поэтому заменяются реже. Соблюдайте регламент технического обслуживания, указанный в «Руководстве по обслуживанию автомобилей NISSAN». Не чистите электроды, покрытые иридием, и не регулируйте искровой промежуток таких свечей зажигания.

- QR25DE: Для замены используйте свечи только рекомендуемого типа.
- VQ35DE: Для замены используйте свечи только рекомендуемого типа.

### **⚠ ОПАСНОСТЬ**

Убедитесь в том, что двигатель не работает, зажигание выключено и стояночный тормоз полностью включен.

### ВНИМАНИЕ

При отворачивании свечей зажигания применяйте специальный ключ. Применение неподходящего инструмента стать причиной повреждения свечей.

При необходимости заменить свечи зажигания обратитесь на сервисную станцию официального дилера NISSAN.

## ВОЗДУШНЫЙ ФИЛЬТР

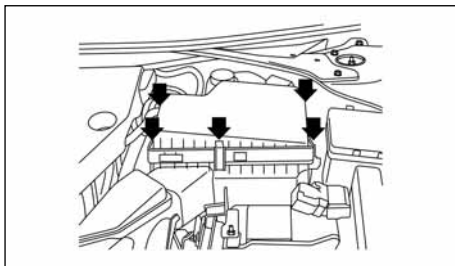

QR25DE

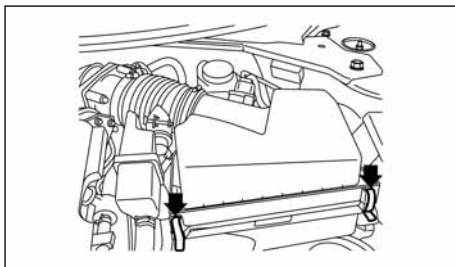

VQ35DE

### ПРИМЕЧАНИЕ

Фильтрующий элемент воздушного фильтра не подлежит очистке и повторному использованию.

Заменяйте фильтрующий элемент воздушного фильтра в соответствии с периодичностью, указанной в отдельной Гарантийной книжке.

Демонтаж фильтрующего элемента:

- Освободите защелки и поднимите вверх крышку воздушного фильтра.
- Выньте фильтрующий элемент воздухоочистителя.
- Протрите изнутри влажной тканью корпус и крышку воздушного фильтра.

### ПРИМЕЧАНИЕ

После установки нового фильтрующего элемента убедитесь, что крышка воздушного фильтра установлена правильно и заперты все защелки.

### ⚠ ОПАСНОСТЬ

- Работа с двигателем при снятом воздушном фильтре может привести к получению ожогов вами или окружающими. Кроме основной функции, воздушный фильтр выполняет также роль пламегасителя при обратных вспышках в цилиндрах двигателя. Если воздушный фильтр отсутствует, то обратная вспышка может стать причиной ожога. Запрещается эксплуатировать автомобиль без воздушного фильтра. Будьте осторожны при проведении работ в моторном отсеке, если двигатель работает без воздушного фильтра.
- Никогда не пытайтесь для облегчения пуска двигателя заливать топливо в блок дроссельной заслонки или снимать воздушный фильтр. Это может привести к тяжелым последствиям.

### ВОЗДУШНЫЙ ФИЛЬТР СИСТЕМЫ КОНДИЦИОНИРОВАНИЯ ВОЗДУХА

Фильтр кондиционера препятствует проникновению в салон дорожной пыли и пыльцы растений, а также уменьшает неприятные запахи. Данный фильтр расположен за перчаточным ящиком. Интервалы замены фильтра указаны в

регламенте технического обслуживания, см. Гарантийную книжку NISSAN.

Для замены обратитесь на сервисную станцию официального дилера NISSAN.

## ЩЕТКИ ОЧИСТИТЕЛЯ ВЕТРОВОГО СТЕКЛА

### ОЧИСТКА

Если ветровое стекло остается непрозрачным после включения омывателя, или щетки очистителя при работе дребезжат, то причиной этого может быть загрязнение ветрового стекла или самих щеток воскоподобными или другими веществами.

Промойте наружную поверхность ветрового стекла жидкостью для омывателя или нейтральным моющим средством. Если ветровое стекло чистое, то при ополаскивании водой на нем не будут образовываться капли.

Протрите щетки очистителя тканью, смоченной в растворе жидкости для омывателя или в нейтральном моющем средстве. Затем ополосните щетки чистой водой. Если после этого качество очистки ветрового стекла осталось неудовлетворительным, замените щетки.

### ВНИМАНИЕ

Использование изношенных щеток может привести к потерям ветрового стекла и ухудшению видимости.

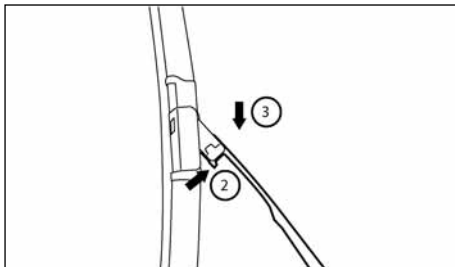

### ЗАМЕНА

Если щетки очистителя изношены, замените их.

1. Поднимите рычаг очистителя, отведя его от ветрового стекла.
2. Нажмите язычок фиксатора ②, затем сдвиньте щетку вниз по рычагу, чтобы снять ее.
3. Снимите щетку очистителя ③.
4. Наденьте новую щетку на рычаг очистителя до щелчка.
5. Поверните щетку, чтобы углубление вошло в паз.
6. Верните рычаг очистителя в исходное положение и убедитесь в хорошем прилегании щетки к ветровому стеклу.

### ВНИМАНИЕ

- После замены щеток верните рычаги очистителя в исходное положение, в противном случае вы можете повредить рычаги при открытии капота.
- Проверьте, чтобы щетка лежала на поверхности ветрового стекла. В противном случае рычаг очистителя может быть поврежден напором ветра.

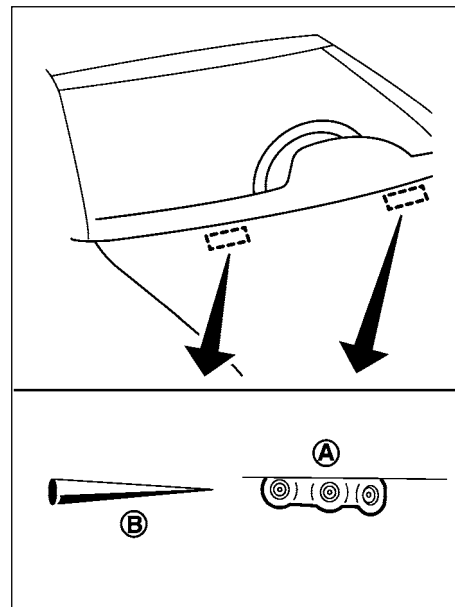

При обработке капота полиролью следите за тем, чтобы воск не попал в жиклеры омывателя А. Отверстие жиклера может забиться и омыватель перестанет работать должным образом. Если воск попал в форсунку, удалите его при помощи маленькой булавки В.

## ТОРМОЗНЫЕ МЕХАНИЗМЫ

Если тормозная система не работает должным образом, обратитесь на сервисную станцию официального дилера NISSAN для проверки системы.

### ПРОВЕРКА СТОЯНОЧНОГО ТОРМОЗА

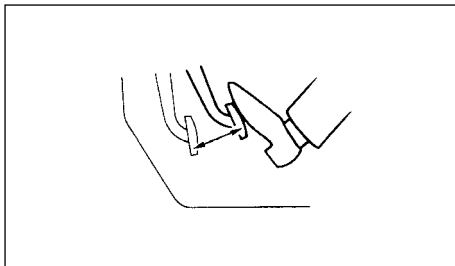

С усилием нажмите до упора педаль стояночного тормоза. Если при этом количество щелчков не соответствует приведенному ниже значению, обратитесь на сервисную станцию официального дилера NISSAN.

- 6-7 щелчков при усилии нажатия 196 Н.

### ПРОВЕРКА ПЕДАЛИ ТОРМОЗА

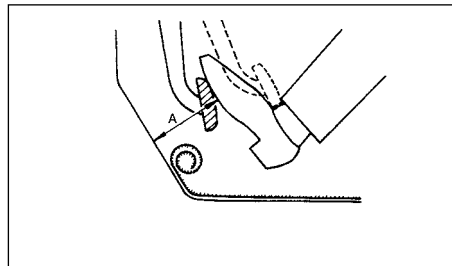

При работающем двигателе нужно измерить расстояние **A** между верхней поверхностью педали рабочего тормоза и полом кузова. Если это расстояние не соответствует норме, обратитесь на сервисную станцию официального дилера NISSAN.

**Расстояние A: При усилии нажатия 490 Н**

66 мм или больше

#### **⚠ ОПАСНОСТЬ**

Если педаль рабочего тормоза после нажатия не возвращается в исходное положение, обратитесь на сервисную станцию официального дилера NISSAN для проверки и, при необходимости, ремонта тормозной системы.

### САМОРЕГУЛИРУЮЩИЕСЯ ТОРМОЗНЫЕ МЕХАНИЗМЫ

Ваш автомобиль оборудован саморегулирующимися тормозными механизмами.

Передние и задние дисковые тормозные механизмы регулируются автоматически при каждом нажатии педали тормоза.

#### **⚠ ОПАСНОСТЬ**

Если педаль рабочего тормоза после нажатия не возвращается в исходное положение, обратитесь на сервисную станцию официального дилера NISSAN для проверки и, при необходимости, ремонта тормозной системы.

### СИГНАЛИЗАТОР ИЗНОСА ТОРМОЗНЫХ КОЛОДОК

Тормозные колодки дисковых тормозных механизмов вашего автомобиля имеют звуковой сигнализатор износа. Если тормозная колодка требует замены, она будет издавать при движении автомобиля скрежещающий звук высокого тона. Этот звук будет слышен даже при не нажатой педали тормоза. Если слышен звук сигнализатора износа, немедленно проверьте состояние тормозных колодок.

При некоторых условиях движения или в определенных климатических условиях могут быть слышны случайные звуки во время торможения. Эти звуки при торможении малой или средней интенсивности не являются признаками неисправности и не влияют на работу или характеристики тормозной системы.

Проверку тормозной системы следует проводить через предусмотренные инструкцией интервалы. Дополнительная информация о проверке тормозной системы дана в регламенте технического обслуживания (см. «Руководство по обслуживанию автомобилей NISSAN»).

### УСИЛИТЕЛЬ ТОРМОЗНОЙ СИСТЕМЫ

Проверьте работоспособность усилителя тормозной системы следующим образом:

1. При выключенном двигателе несколько раз нажмите и отпустите педаль тормоза. Если ход тормозной педали после каждого нажатия на нее остается прежним, переходите к следующему этапу.

## ПРЕДОХРАНИТЕЛИ

2. Запустите двигатель при нажатой педали тормоза. При этом педаль должна немного опуститься.
3. При нажатой педали тормоза остановите двигатель. Удерживайте педаль нажатой примерно 30 секунд. Положение педали не должно измениться.
4. Отпустив педаль, запустите двигатель на 1 минуту и затем выключите двигатель. Нажмите несколько раз педаль тормоза. Ход педали тормоза будет с каждым нажатием постепенно уменьшаться из-за снижения разрежения в усилителе.

Если тормозная система не работает должным образом, обратитесь на сервисную станцию официального дилера NISSAN для проверки системы.

### БЛОКИ ПРЕДОХРАНИТЕЛЕЙ В МОТОРНОМ ОТСЕКЕ

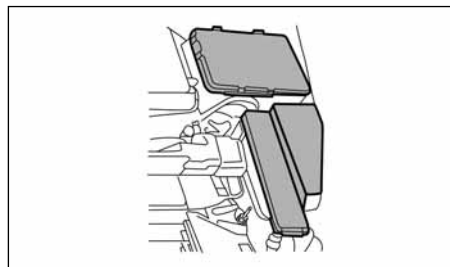

### ВНИМАНИЕ

**Запрещается применять плавкие предохранители с номинальным значением тока, большим или меньшим, чем указано на крышке блока предохранителей. Это может привести к выходу из строя электрической системы или к возникновению пожара.**

При отказе включения какого-либо компонента электрооборудования проверьте целостность предохранителей.

1. Проверьте, чтобы выключатель зажигания и переключатель света фар находились в положении OFF (Выключено).
2. Откройте капот.
3. Снимите крышку коробки предохранителей, предварительно нажав язычок фиксатора.
4. Выньте перегоревший предохранитель с помощью специального пинцета. Специальный пинцет хранится в середине блока предохранителей, расположенного в пассажирском салоне.

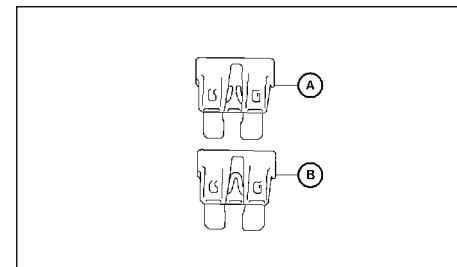

5. Перегоревший предохранитель **(A)** следует заменить новым **(B)**.
6. Если новый предохранитель также перегорел, то обратитесь на сервисную станцию официального дилера NISSAN для проверки и ремонта электрооборудования автомобиля.

### Плавкие вставки

Если какое-либо электрическое оборудование не работает, а предохранители находятся в нормальном состоянии, проверьте плавкие вставки. Если какая-либо вставка расплавилась, замените ее только оригинальной деталью производства NISSAN.

## ПАССАЖИРСКИЙ САЛОН

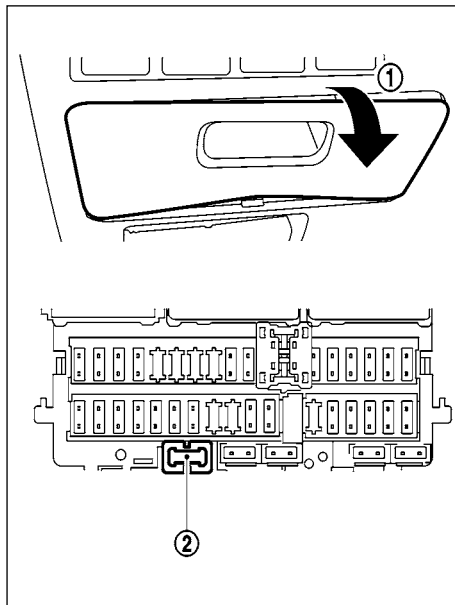

### ВНИМАНИЕ

Запрещается применять плавкие предохранители с номинальным значением тока, большим или меньшим, чем указано на крышке блока предохранителей. Это может привести к выходу из строя электрической системы или к возникновению пожара.

При отказе какого-либо компонента электрооборудования проверьте целостность предохранителей.

1. Проверьте, чтобы замок зажигания и центральный выключатель освещения находились в положении OFF (Выключено).
2. Снимите крышку блока предохранителей ①, затем извлеките пинцет для снятия плавких предохранителей ②.
3. Извлеките перегоревший предохранитель с помощью этого пинцета.

Табличка с указанием предохранителей находится на обратной стороне крышки.

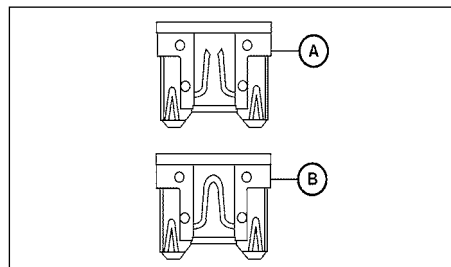

4. Перегоревший предохранитель ① следует заменить новым ②.
5. Нажмите на крышку, чтобы закрыть ее.

Если новый предохранитель также перегорел, то обратитесь на сервисную станцию официального дилера NISSAN для проверки и ремонта электрооборудования автомобиля.

6. Установите на место крышку блока предохранителей.

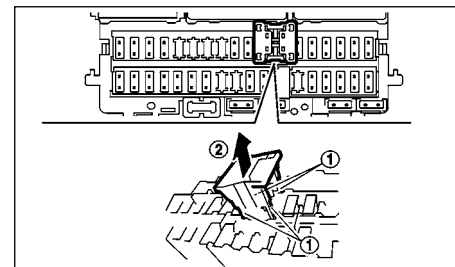

### Выключатель режима длительного хранения

Во избежание разряда аккумуляторной батареи выключатель питания с плавким предохранителем для длительного хранения автомобиля выключен при поставке автомобиля с завода. Перед передачей автомобиля владельцу, этот выключатель должен быть нажат во включенное положение, и должен постоянно оставаться в этом положении.

Если выключатель питания с плавким предохранителем для длительного хранения автомобиля не нажат (включен), то на информационном дисплее может появиться предупреждающее сообщение.

### ПРИМЕЧАНИЕ

**Указанный выключатель необходим при постановке автомобиля на длительное хранение. Даже если этот выключатель неисправен, нет необходимости его заменять. Нужно только заменить перегоревший предохранитель выключателя.**

Если какое-либо электрооборудование не работает, извлеките выключатель питания с плавким предохранителем для длительного хранения автомобиля и убедитесь в том, что предохранитель исправен.

## ПРИБОРЫ ОСВЕЩЕНИЯ И СВЕТОВОЙ СИГНАЛИЗАЦИИ

### Замена выключателя режима длительного хранения автомобиля

1. Перед извлечением выключателя режима длительного хранения убедитесь в том, что выключатель зажигания находится в положении OFF или LOCK.
2. Убедитесь в том, что переключатель света фар находится в положении OFF.
3. Откройте крышку блока предохранителей.
4. Сожмите фиксирующие защелки ① по обеим сторонам выключателя.
5. Вытяните выключатель из блока предохранителей по прямой ②.

### ФАРЫ

Замена ксеноновых ламп (для некоторых вариантов исполнения автомобиля)

Для замены обратитесь на сервисную станцию официального дилера NISSAN.

#### ОПАСНОСТЬ

#### ВЫСОКОЕ НАПРЯЖЕНИЕ

При работе ксеноновые фары находятся под высоким напряжением. Для того чтобы избежать поражения электрическим током, запрещается вносить изменения в конструкцию фар или разбирать их. Ремонт или замену ксеноновых фар всегда следует проводить только на сервисной станции официального дилера NISSAN. Для получения дополнительной информации см. раздел «Выключатель фар и указателей поворота» главы «2. Приборная панель и органы управления».

### Замена галогенных ламп в фарах

Для замены ламп обратитесь на сервисную станцию официального дилера NISSAN.

### ВНИМАНИЕ

- После замены ламп не требуется производить проверку и регулировку направления света фар. При необходимости отрегулировать фары, обратитесь на сервисную станцию официального дилера NISSAN.
- Не оставляйте открытые фары без ламп на продолжительный период времени. Если пыль, влага, дым и т.д. попадут внутрь корпуса фары, они могут отрицательно повлиять на свойства ламп. Вынимайте лампу непосредственно перед тем, как будете ее заменять.

- Прикасаться только к цоколю лампы. НЕ прикасайтесь пальцами к колбе галогенной лампы. Если вы будете трогать стекло лампы, вы существенно сократите срок ее службы и/или ухудшите характеристики фары.
- Колба галогенной лампы наполнена газом под высоким давлением. При падении или появлении царапин на колбе лампа может лопнуть.
- Используйте лампы того же типа и мощности, как указано в таблице.

### ПРИМЕЧАНИЕ

После дождя или мойки автомобиля, а также при перепадах температур на внутренней поверхности рассеивателей приборов наружного освещения может временно образовываться конденсат. Это вызвано разницей между температурой воздуха внутри прибора и температурой наружного воздуха. Это не является признаком неисправности. При образовании на внутренней поверхности рассеивателя крупных капель воды, обратитесь на сервисную станцию официального дилера NISSAN.

## ЛАМПЫ НАРУЖНОГО И ВНУТРЕННЕГО ОСВЕЩЕНИЯ

Наименование	Мощность лампы (Вт)	Номер лампы*
Блок-фары*		
Ближний свет (галогенная лампа)	55	H11
Ближний свет (ксеноновая лампа)	35	D2S
Высокая	65	H9
Передний указатель поворота*	21	–
Передний габаритный фонарь*	5	W5W
Противотуманная фара*	55	H11
Дневной ходовой огонь*	19	PS19W
Боковой повторитель указателя поворота*	–	–
Задний комбинированный фонарь*		
Габаритный фонарь/Стоп-сигнал	–	Светодиод
Указатель поворота	21	–
Фонарь заднего хода	16	–
Фонарь освещения регистрационного знака*	5	W5W
Верхний стоп-сигнал*	–	Светодиод
Задний противотуманный фонарь*	21	–
Плафон освещения порогов дверей	3.4	–
Передний плафон освещения салона/плафон для чтения карт*	8	–
Задний плафон индивидуального освещения	8	–
Плафон освещения пространства для ног*	1.1	–
Плафон освещения багажника	3.4	–
Подсветка зеркала в солнцезащитном козырьке	2	–
Плафон освещения перчаточного ящика*	–	–

\* Для замены лампы обратитесь на сервисную станцию официального дилера NISSAN.

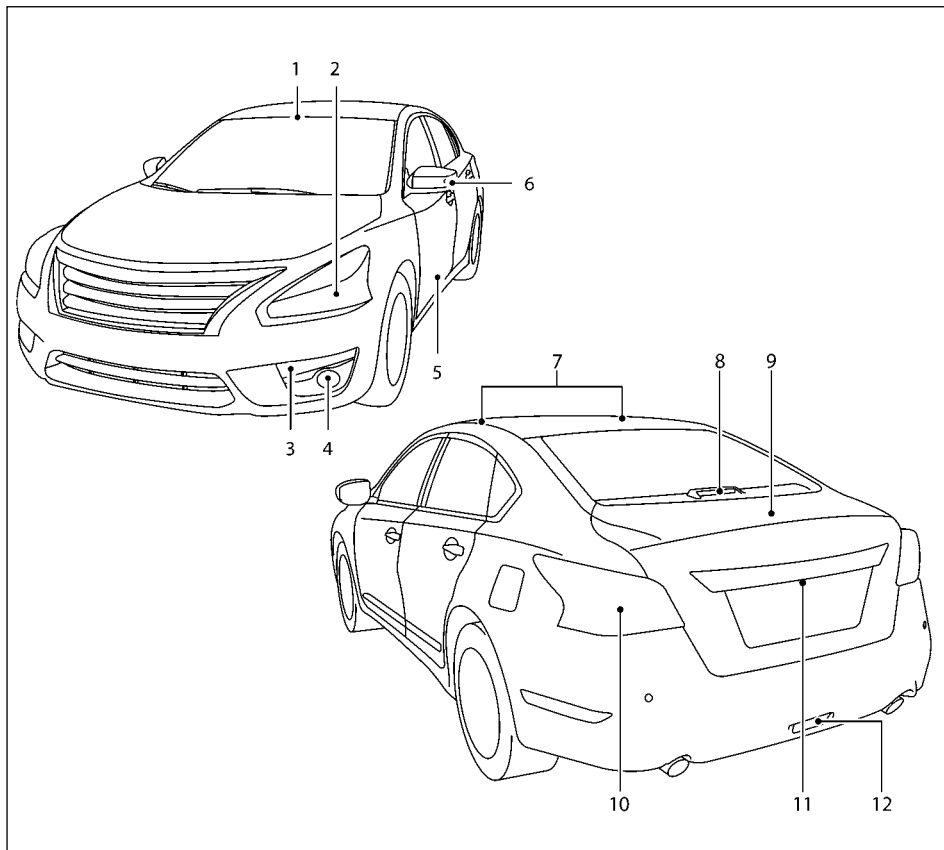

## РАСПОЛОЖЕНИЕ ПРИБОРОВ ОСВЕЩЕНИЯ

1. Плафон освещения салона/плафон для чтения карт
2. Блок-фара
3. Передний габаритный фонарь / указатель поворота
4. Противотуманная фара/Дневной ходовой огонь
5. Плафон освещения порогов дверей
6. Боковой повторитель указателя поворота
7. Плафон индивидуального освещения
8. Верхний стоп-сигнал
9. Плафон освещения багажника
10. Задний комбинированный фонарь
11. Фонарь освещения регистрационного знака
12. Задний противотуманный фонарь

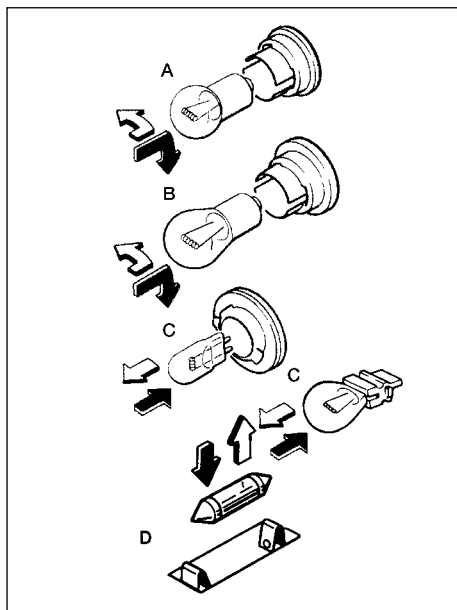

### Процедуры замены ламп

В остальных приборах освещения и сигнализации применяются лампы четырех типов, которые обозначены буквами латинского алфавита: А, В, С и D. Заменяя лампу, сначала снимите рассеиватель и/или кожух.



Указывает на снятие лампы



Указывает на установку лампы

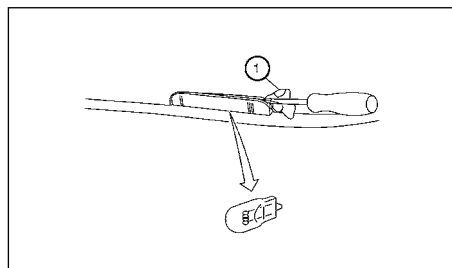

Плафон освещения порогов дверей

Чтобы не испортить корпус, подложите ткань ①.

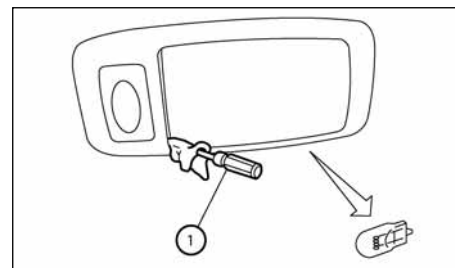

Плафон индивидуального освещения

Чтобы не испортить корпус, подложите ткань ①.

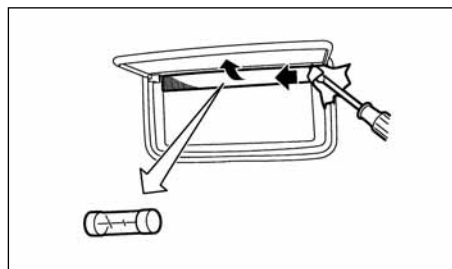

Подсветка зеркала в солнцезащитном козырьке

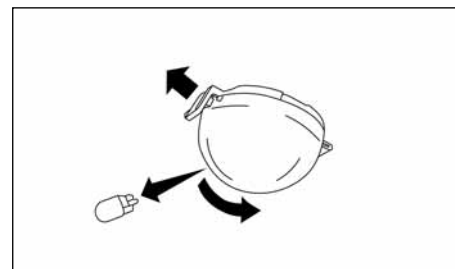

Плафон освещения багажника

### Задний комбинированный фонарь

Замена лампы требует снятия заднего комбинированного фонаря в сборе. Для замены обратитесь на сервисную станцию официального дилера NISSAN.

## КОЛЕСА И ШИНЫ

При повреждении шины, см. раздел «Замена поврежденного колеса» главы «Б. В случае неисправности».

### ДАВЛЕНИЕ В ШИНАХ

Система контроля давления воздуха в шинах (TPMS) – для некоторых вариантов исполнения автомобиля

Ваш автомобиль оборудован системой контроля давления воздуха в шинах (TPMS). Она контролирует давление воздуха во всех шинах, кроме запасного колеса. Если включается сигнализатор низкого давления воздуха в шинах и на информационном дисплее появляется сообщение [Tire Pressure Low - Add Air] (Низкое давление воздуха в шинах – подкачайте шины), то это значит, что давление воздуха в одном или нескольких колесах вашего автомобиля значительно ниже нормы. Система также выводит на дисплей значение давления воздуха в каждой шине (за исключением запасного колеса) посредством передачи сигналов от датчиков, установленных в каждом колесе.

Система TPMS активируется только после того, как скорость автомобиля превысит 25 км/ч. Кроме того, эта система может не распознать внезапное падение давления воздуха в шине (например, при повреждении шины во время движения).

Для получения более подробной информации см. раздел «Сигнализатор низкого давления воздуха в шинах» главы «2. Приборная панель и органы управления», раздел «Информация о давлении воздуха в шинах» главы «4. Информационный дисплей, система отопления и кондиционирования воздуха, аудиосистема и телефон», раздел «Система контроля давления воздуха в шинах (TPMS)» главы «5. Пуск двигателя и вождение автомобиля» и раздел «Замена поврежденного колеса» главы «6. В случае неисправности».

### Давление воздуха в шинах

Регулярно проверяйте давление воздуха в шинах с помощью манометра (в том числе, в шине запасного колеса). Кроме того, обязательно делайте это перед дальними поездками. Величина рекомендованного давления воздуха в шинах приведена в табличке с информацией о шинах. См. табличку, расположенную на средней стойке кузова в проеме двери водителя. Регулярная проверка давления воздуха в шинах необходима по следующим причинам:

- Давление в большинстве шин с течением времени снижается.
- Иногда внезапное снижение давления воздуха в шине происходит в результате проезда по выбоинам и иным препятствиям, а также при ударе о бордюрный камень при парковке.

Проверяйте давление в холодных шинах. Шины считаются холодными, если автомобиль простоял неподвижно не менее трех часов или после длительной стоянки проехал с умеренной скоростью не более 1,6 км.

**Неправильное давление в шинах может стать причиной значительного снижения ресурса шин и ухудшения управляемости автомобиля.**

### ОПАСНОСТЬ

- **Неправильно накачанные шины могут внезапно лопнуть, что приведет к аварии.**
- **Перед продолжительной поездкой, а также при значительной загрузке автомобиля, обязательно проверьте давление в шинах с помощью шинного манометра.**

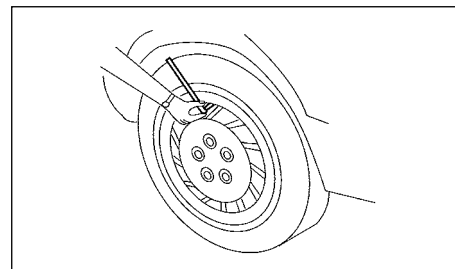

### Проверка давления воздуха в шинах

1. Снимите колпачок вентиля шины.
2. Прижмите шинный манометр непосредственно к наконечнику вентиля. Не прижимайте манометр слишком сильно и не отклоняйте его вбок, чтобы из шины не выходил воздух. Если во время измерения давления вы услышите шипение выходящего воздуха, измените положение манометра, чтобы устранить утечку воздуха.
3. Снимите манометр.
4. Прочтите показания манометра на его стержне и сравните со значением, указанным на табличке.
5. Подкачайте шину, если требуется. Если давление в шине стало больше нормы, нажмите на стержень клапана кончиком манометра, чтобы выпустить часть воздуха. Повторно проверьте давление и, при необходимости, подкачайте шину или выпустите воздух.
6. Установите на место колпачок.

7. Проверьте давление воздуха в остальных шинах, в том числе в шине запасного колеса.

Давление воздуха в холодных шинах указано в разделе «Идентификационные данные автомобиля» главы «9. Техническая информация и расходные материалы».

## ТИПЫ ШИН

### ОПАСНОСТЬ

- При замене шин необходимо следить за тем, чтобы все четыре шины автомобиля были одного и того же типа (т.е. летние, всесезонные или зимние) и одинаковой конструкции. Официальный дилер NISSAN предоставит вам подробную информацию о типах, размерах и скоростной категории применяемых на вашем автомобиле шин, а также об их наличии в продаже.
- Приобретенные на замену новые шины могут обладать более низкой скоростной категорией, чем шины, которыми автомобиль был оснащен на сборочном заводе. В этом случае новые шины не будут соответствовать скоростным возможностям вашего автомобиля. Запрещено превышать скорость, максимально допустимую для шин, установленных на автомобиль.

## Всесезонные шины

Компания NISSAN оснащает некоторые автомобили всесезонными шинами, которые обеспечивают достаточно высокие эксплуатационные свойства автомобиля в любой сезон года, в том числе на заснеженных и обледеневших зимних дорогах. На боковину всесезонных шин наносится маркировка «ALL SEASON» и/или «M&S». Зимние шины, обладая лучшими сцепными свойствами на заснеженной дороге по сравнению со всесезонными шинами, могут быть предпочтительнее всесезонных при эксплуатации автомобиля в некоторых регионах.

## Летние шины

Компания NISSAN оснащает некоторые автомобили летними шинами, которые обеспечивают высокие эксплуатационные свойства автомобиля на сухих дорогах. Эксплуатационные характеристики летних шин значительно ухудшаются на заснеженных и обледеневших зимних дорогах. На боковину летних шин не наносится маркировка «M&S».

Если автомобиль будет эксплуатироваться на заснеженных или обледеневших дорогах, компания NISSAN рекомендует использовать зимние (SNOW) или всесезонные (ALL SEASON) шины на всех колесах.

## Зимние шины

Зимние шины должны полностью соответствовать по размерам и допустимой нагрузке шинам, которые были первоначально установлены на автомобиле. В противном случае управляемость автомобиля заметно ухудшится, а безопасность движения значительно снизится.

Как правило, зимние шины имеют более низкую скоростную категорию по сравнению с шинами, установленными на автомобиль на заводе-изготовителе, и могут не соответствовать потенциальным скоростным возможностям вашего автомобиля. Запрещено превышать скорость, максимально допустимую для шин, установленных на автомобиль.

При установке зимних шин все четыре шины должны иметь один размер, одинаковую конструкцию, одинаковый рисунок протектора и быть выпущены одним производителем.

Для улучшения сцепных свойств на обледеневших дорогах рекомендуется использовать шипованные шины. Однако в некоторых странах, провинциях и штатах запрещено эксплуатировать автомобили на шипованных шинах. Перед установкой на автомобиль шипованных шин проверьте местное законодательство. Необходимо помнить о том, что сцепные свойства шипованных шин на мокром или сухом дорожном

покрытии могут быть хуже по сравнению с нешипованными зимними шинами.

## ЦЕПИ ПРОТИВОСКОЛЬЖЕНИЯ

В некоторых странах использование зимних цепей противоскольжения может быть запрещено. Перед приобретением и использованием цепей проверьте требования местных законов и правил. Убедитесь в том, что цепи соответствуют размерам шин вашего автомобиля, и при монтаже следуйте всем инструкциям и рекомендациям изготовителя цепей.

Цепь противоскольжения, при установке которой обеспечивается указанное расстояние, гарантирует необходимый зазор между шиной и ближайшими деталями подвески или кузова. Минимальные зазоры обеспечиваются при шинах, которыми автомобиль оборудован на заводе-изготовителе. При установке цепей на шины других типов автомобиль может быть поврежден. Используйте натяжители цепей противоскольжения, если они рекомендованы изготовителем для обеспечения плотной посадки цепей на шинах. Свободные концы цепей должны быть закреплены или удалены. В противном случае возможно повреждение крыльев или нижней части кузова автомобиля. По возможности избегайте полной загрузки автомобиля при использовании цепей противоскольжения. Кроме того, снижайте скорость движения. В противном случае при движении с высокой скоростью цепи могут повредить автомобиль, а также заметно ухудшить управляемость и другие эксплуатационные свойства автомобиля.

**Цепи противоскольжения разрешается устанавливать только на передние колеса автомобиля. Запрещается устанавливать цепи противоскольжения на задние колеса автомобиля.**

Не используйте цепи противоскольжения при движении по свободной от снега дороге с твердым покрытием. Это может привести к выходу из строя различных узлов автомобиля из-за перегрузки.

## ЗАМЕНА КОЛЕС И ШИН

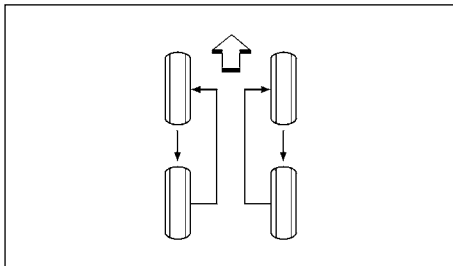

### Перестановка колес

Компания NISSAN рекомендует переставлять колеса через каждые 10000 км пробега автомобиля.

См. раздел «Замена поврежденного колеса» главы «6. В случае неисправности».

При первой же возможности следует затянуть колесные гайки до требуемого момента с помощью динамометрического ключа.

**Момент затяжки колесных гаек:**

113 Н·м

Колесные гайки должны быть всегда затянуты до требуемого момента. Рекомендуется подтягивать гайки крепления колес с интервалами, предусмотренными для перестановки колес.

### **⚠ ОПАСНОСТЬ**

- После перестановки колес проверьте и отрегулируйте давление воздуха в шинах.
- Повторно затяните гайки крепления колес после пробега 1000 км (в том числе и после замены поврежденного колеса).

- Малоразмерное запасное колесо не должно участвовать в периодической перестановке колес.
- Неправильный выбор шин, ошибки при монтаже, плохой уход и нерегулярное техническое обслуживание шин снижают безопасность движения и могут привести к дорожно-транспортному происшествию и травмированию людей.
- По всем вопросам, касающимся подбора и эксплуатации шин, обращайтесь на сервисную станцию официального дилера NISSAN или представителю шинной компании.

## ИЗНОС И ПОВРЕЖДЕНИЯ ШИН

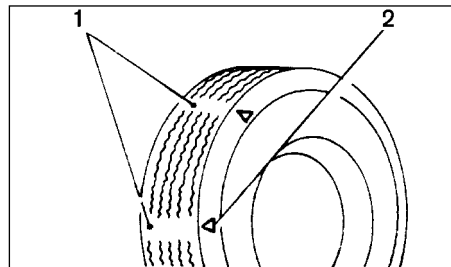

1. Индикаторы износа
2. Метки расположения индикаторов износа

### **⚠ ОПАСНОСТЬ**

- Необходимо периодически проверять состояние шин, обращая внимание на степень износа протектора, наличие трещин, вздутий и предметов, застрявших в протекторе. Если шина сильно изношена, имеет трещины, вздутия или глубокие порезы, она должна быть заменена на новую.

- Шины, установленные на автомобиль на сборочном заводе, имеют индикаторы износа протектора. Если индикаторы износа видны, то шину необходимо заменить.
- По мере использования и с течением времени качество шин ухудшается. Если у вас имеются шины возрастом свыше 6 лет, поручите их проверку квалифицированному мастеру, поскольку в них могут быть незаметные на взгляд повреждения. Своевременно заменяйте шины, чтобы избежать их разрушения с возможными травмами.
- Неправильное обслуживание шины запасного колеса может привести к серьезной травме. При необходимости ремонта шины запасного колеса нужно обратиться на сервисную станцию официального дилера NISSAN или в специализированную шиномонтажную мастерскую.

## Замена шин и колес

При замене шин установите на автомобиль новые шины той же размерности, скоростной категории и грузоподъемности, что и шины, которыми автомобиль был укомплектован на заводе-изготовителе. Рекомендованные типы и размеры колес и шин приведены в разделе «Колеса и шины» главы «9. Техническая информация и расходные материалы».

### **⚠ ОПАСНОСТЬ**

- Применение шин неподходящего размера, а также одновременная установка на автомобиль шин различных изготовителей или шин, различающихся конструкцией (радиальные или диагональные) и рисунком протектора, может существенно сказаться на ухудшении многих эксплуатационных свойств автомобиля: плавности хода, тормозных свойств, управляемости, работе системы VDC, геометрической проходимости (дорожного просвета). Кроме того, изменяются зазоры между колесами и элементами кузова и подвески (включая случай установки цепей противоскольжения), нарушится калибровка

спидометра, регулировка света фар, изменится высота бамперов. Некоторые из перечисленных факторов могут привести к серьезному дорожно-транспортному происшествию, связанному с травмированием людей.

- Если ваш автомобиль был изначально оснащен 4 шинами одинакового размера, а вам нужно заменить только 2 из 4 шин, то новые шины нужно установить на задние колеса. Установка новых шин на передние колеса может вызвать потерю управляемости в определенных условиях движения и стать причиной столкновения и получения травм.
- При замене колес проверьте, чтобы новые колеса имели такую же величину вылета. Если величина вылета колес не соответствует требуемой, то может наблюдаться ускоренный износ шин, ухудшение управляемости автомобиля, нарушение работы системы VDC и/или задевание колес за тормозной диск. Последнее обстоятельство может стать причиной ухудшения эффективности торможения и/или ускоренного износа тормозных колодок. Размер вылета колес приведен в разделе «Колеса и шины» главы «9. Техническая информация».
- При установке запасного колеса или замене шины система TPMS не будет функционировать, а сигнализатор низкого давления воздуха в шинах будет мигать примерно 1 минуту. По истечении 1 минуты сигнализатор останется гореть постоянно. Для замены колеса и/или сброса системы в исходное состояние обратитесь на сервисную станцию официального дилера NISSAN.
- Замена оригинальных шин на шины, не рекомендованные компанией NISSAN, может повлиять на правильность функционирования системы TPMS.

- Не устанавливайте на автомобиль отремонтированные после деформации колеса и поврежденные шины. Такие колеса и шины могут иметь внутренние повреждения, поэтому они могут неожиданно разрушиться во время движения автомобиля.
- Не рекомендуется использовать шины, отремонтированные методом вулканизации.

### Балансировка колес

Неотбалансированные колеса ухудшают управляемость автомобиля и ускоряют износ шин. В процессе эксплуатации автомобиля балансировка колес может нарушаться. При обнаружении дисбаланса колесо следует отбалансировать.

Для балансировки колесо нужно снять с автомобиля. Выполнение балансировки передних колес без их снятия с автомобиля может привести к повреждениям механических узлов автомобиля.

### Уход за колесами

- Для поддержания хорошего внешнего вида мойте колеса одновременно с мойкой автомобиля.
- Очищайте внутреннюю сторону колес от отложений грязи, когда заменяете колеса или при мойке днища автомобиля.
- При уходе за колесами запрещается применять абразивные чистящие средства.
- Регулярно осматривайте колеса, обращая внимание на их деформацию и на признаки коррозии. Подобные дефекты могут стать причиной падения давления воздуха в шинах или повреждения борта шины.
- В местностях, где в зимний период для обработки дорог применяется соль, для защиты колес от воздействия соли во время зимней эксплуатации компания NISSAN рекомендует применять защитные составы на восковой основе.

ДЛЯ ЗАМЕТОК

## 9 Техническая информация

Заправочные емкости агрегатов и систем. Рекомендуемые эксплуатационные материалы .....	9-2	Табличка с идентификационным номером автомобиля (VIN) .....	9-8
Рекомендуемое топливо .....	9-4	Идентификационный номер автомобиля (VIN, номер кузова) .....	9-8
Рекомендуемая вязкость моторного масла по SAE .....	9-4	Серийный номер двигателя .....	9-8
Хладагент и смазочные материалы для системы кондиционирования воздуха .....	9-4	Табличка с информацией о шинах .....	9-8
Двигатель .....	9-5	Таблички с характеристиками кондиционера и бесступенчато-регулируемой трансмиссии .....	9-8
Колеса и шины .....	9-6	Номера официального утверждения радиочастотных устройств .....	9-9
Размеры автомобиля .....	9-6	Приемник системы контроля давления воздуха в шинах (TPMS) — (для некоторых вариантов исполнения автомобиля) .....	9-9
При поездке в другую страну и перерегистрации автомобиля .....	9-7	Передачик системы контроля давления воздуха в шинах (TPMS) — (для некоторых вариантов исполнения автомобиля) .....	9-9
Идентификационные данные автомобиля .....	9-8		

## ЗАПРАВОЧНЫЕ ЕМКОСТИ АГРЕГАТОВ И СИСТЕМ. РЕКОМЕНДУЕМЫЕ ЭКСПЛУАТАЦИОННЫЕ МАТЕРИАЛЫ

Приведенные ниже значения заправочных емкостей являются примерными. Фактическое их значение может несколько отличаться от указанных величин. При заправке агрегатов и систем автомобиля строго следуйте инструкциям, изложенным в разделе «8. Техническое обслуживание и операции, выполняемые владельцем».

	Заправочная емкость (приблизительная)		Рекомендуемые топливо и смазки
		Литры	
Топливо		68,0	См. «Рекомендуемое топливо» ниже в этой главе.
Моторное масло (*6)			
Слив и замена			<ul style="list-style-type: none"> <li>• Оригинальное моторное масло NISSAN *1</li> <li>• Класс качества по API: SL, SM или SN *1</li> <li>• Класс качества по ILSAC: GF-3, GF-4 или GF-5 *1 *7</li> <li>• Индекс вязкости SAE 5W-30 *1</li> </ul>
С заменой масляного фильтра	QR25DE VQ35DE	4,6	
Без замены масляного фильтра	QR25DE VQ35DE	4,3	
Система охлаждения			
С учетом расширительного бачка	QR25DE VQ35DE	7,9 9,2	Охлаждающая жидкость NISSAN *2
Рабочая жидкость для бесступенчато-регулируемой трансмиссии (CVT)		—	Оригинальная жидкость NISSAN для бесступенчато-регулируемой трансмиссии (CVT) NS-3 *3 *7
Рабочая жидкость для гидроусилителя рулевого управления (PSF)		Допейте до необходимого уровня согласно инструкциям, приведенным в главе «8. Техническое обслуживание и операции, выполняемые владельцем» *7	Оригинальная жидкость NISSAN E-PSF *4
Тормозная жидкость			Оригинальная тормозная жидкость NISSAN Brake Fluid DOT3 или DOT4 *8
Универсальная смазка		—	Смазка NLGI №2 (с литиевым загустителем)
Хладагент для системы кондиционирования воздуха		—	Хладагент HFC-134a (R-134a) *5 *7
Масло для системы кондиционирования воздуха		—	Оригинальное масло для кондиционеров NISSAN A/C тип S *5 *7
Жидкость омывателя ветрового стекла		5	Оригинальная концентрированная жидкость NISSAN Windscreen Washer Concentrate Cleaner & Antifreeze

\*1: Для получения более подробной информации см. раздел «Рекомендованная вязкость моторного масла по SAE» ниже в этой главе.

\*2: Во избежание возникновения коррозии деталей из алюминиевых сплавов системы охлаждения двигателя используйте только оригинальную охлаждающую жидкость NISSAN или ее полный. **Необходимо помнить о том, что гарантийные обязательства завода-изготовителя не распространяются на любые неисправности системы охлаждения, если применяется неоригинальная охлаждающая жидкость, даже если эти неисправности возникли в течение гарантийного периода.**

\*3: **Используйте только рабочую жидкость NISSAN CVT Fluid NS-3. Использование рабочей жидкости, отличной от NISSAN CVT Fluid NS-3, приведет к повреждениям бесступенчато-регулируемой трансмиссии CVT, устранение которых не покрывается гарантийными обязательствами для нового автомобиля компании NISSAN.**

\*4: Используйте только оригинальную рабочую жидкость гидроусилителя рулевого управления NISSAN E-PSF во избежание выхода из строя системы гидроусилителя рулевого управления.

\*5: Для получения более подробной информации см. раздел «Хладагент и смазочные материалы для системы кондиционирования воздуха» ниже в этой главе.

- <sup>6</sup>: Для получения дополнительной информации по замене масла см. пункт «Моторное масло» далее в этой главе.
- <sup>7</sup>: Для выполнения работ обратитесь на сервисную станцию официального дилера NISSAN.
- <sup>8</sup>: Предпочтительнее жидкость DOT4. Запрещается смешивать жидкости различного типа (DOT3 и DOT4).

## РЕКОМЕНДУЕМОЕ ТОПЛИВО

Используйте НЕЭТИЛИРОВАННЫЙ бензин марки REGULAR с октановым числом по исследовательскому методу (RON) не менее 91.

### ВНИМАНИЕ

- Запрещается использовать этилированный бензин. Использование этилированного бензина приводит к выходу из строя трехкомпонентного нейтрализатора отработавших газов.
- Использование иных типов бензина может отрицательно сказаться на токсичности отработавших газов, а также привести к аннулированию гарантии.

## РЕКОМЕНДУЕМАЯ ВЯЗКОСТЬ МОТОРНОГО МАСЛА ПО SAE

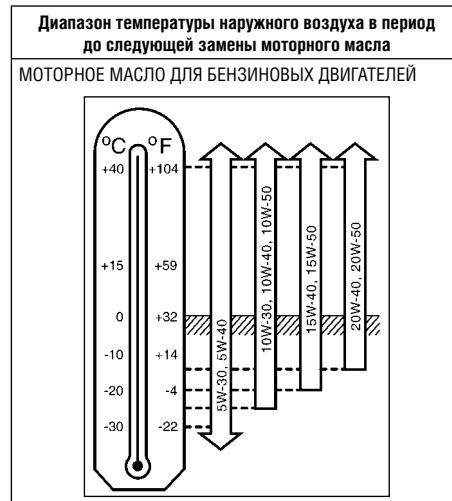

Предпочтительно использовать моторное масло с индексом вязкости 5W-30.

При отсутствии масла с индексом вязкости 5W-30 выберите, пользуясь диаграммой, масло с наиболее подходящей вязкостью для данного температурного диапазона.

## ХЛАДАГЕНТ И СМАЗОЧНЫЕ МАТЕРИАЛЫ ДЛЯ СИСТЕМЫ КОНДИЦИОНИРОВАНИЯ ВОЗДУХА

Система кондиционирования воздуха на вашем автомобиле NISSAN должна заправляться хладагентом HFC-134a (R-134a) и смазываться маслом NISSAN тип S.

### ВНИМАНИЕ

Использование иных хладагентов и компрессорных масел, кроме указанных выше, приведет к серьезному повреждению кондиционера с необходимостью замены всех компонентов системы.

Хладагент HFC-134a (R-134a), применяемый на вашем автомобиле NISSAN, не оказывает вредного воздействия на озоновый слой атмосферы Земли. Несмотря на то, что данный хладагент не наносит вреда земной атмосфере, законодательство некоторых стран требует восстановления и повторного использования хладагента при обслуживании кондиционеров на сервисных станциях. Компания NISSAN имеет обученных специалистов и оборудование, необходимое для восстановления и повторного использования хладагента вашего кондиционера.

Для обслуживания кондиционера обратитесь на станцию технического обслуживания официального дилера NISSAN.

## ДВИГАТЕЛЬ

Модель		QR25DE	VQ35DE
Тип		Бензиновый, 4-тактный, два верхних распределительных вала (DOHC)	Бензиновый, 4-тактный, два верхних распределительных вала (DOHC)
Количество и расположение цилиндров		4-цилиндровый, рядный	6 цилиндров, V-образный, угол развала блока цилиндров 60°
Диаметр цилиндра x Ход поршня	мм (дюймы)	89,0 x 100,0 (3,5 x 3,9)	95,5 x 81,4 (3,76 x 3,21)
Рабочий объем	см <sup>3</sup> (куб. дюймы)	2488 (151,82)	3498 (213,45)
Порядок работы цилиндров		1-3-4-2	1-4-2-5-3-6
Частота холостого хода			
Угол опережения зажигания (до ВМТ)			
Бесступенчато-регулируемая трансмиссия (CVT) (положение N (Нейтраль))	градусов	Регулировка не требуется	
Выброс CO, % (в режиме холостого хода)			
Свечи зажигания	Стандартная	FXE20HE-11	FXE22HR-11
Зазор между электродами	мм (дюймы)	1,1 (0,043)	1,1 (0,043)
Тип привода распределительного вала		Цепной	Цепной

## КОЛЕСА И ШИНЫ

Тип колеса	Вылет, мм (дюймы)	Размер
Стальные	50 (1,97)	16 x 7J
		17 x 7.5J*
Алюминиевое колесо	55 (2,17)	18 x 7.5J*
Стальное колесо	50 (1,97)	16 x 7J
		17 x 7.5J*
Размер шин		215/60R16
		215/55R17*
		235/45R18*
Запасное колесо		215/60R16
		215/55R17*

\*: для некоторых вариантов исполнения автомобиля

## РАЗМЕРЫ АВТОМОБИЛЯ

Габаритная длина	мм (дюймы)	4863 (191,5)
Габаритная ширина	мм (дюймы)	1830 (72,0)
Габаритная высота		
QR25DE	мм (дюймы)	1482 (58,3)
VQ35DE	мм (дюймы)	1486 (58,5)
Колея передних колес	мм (дюймы)	1585 (62,4)
Колея задних колес	мм (дюймы)	
Колесная база	мм (дюймы)	2775 (109,3)

## ПРИ ПОЕЗДКЕ В ДРУГУЮ СТРАНУ И ПЕРЕРЕГИСТРАЦИИ АВТОМОБИЛЯ

**Перед поездкой за границу выясните сначала, имеется ли в стране, которую вы собираетесь посетить, топливо требуемого качества, которое подходит для вашего автомобиля NISSAN.**

Помните, что эксплуатация автомобиля на топливе с низким октановым числом приведет к выходу двигателя из строя. Все автомобили с бензиновыми двигателями требуют использования неэтилированного бензина. Поэтому не следует планировать поездки на автомобиле в те страны, где отсутствует топливо требуемого качества.

**Для регистрации автомобиля в другой стране (штате, провинции, департаменте и т.д.) может потребоваться модификация автомобиля для приведения в соответствие с законодательством.**

Из-за отличий местных требований по безопасности или токсичности выбросов в атмосферу автомобиля, поставляемые на различные рынки, могут отличаться комплектацией.

**Ответственность за вывоз, перерегистрацию автомобиля в другой стране и связанную с ней модернизацию автомобиля, лежит на владельце. Компания NISSAN не несет никакой ответственности за возникшие в связи с этим неудобства.**

## ИДЕНТИФИКАЦИОННЫЕ ДАННЫЕ АВТОМОБИЛЯ

### ТАБЛИЧКА С ИДЕНТИФИКАЦИОННЫМ НОМЕРОМ АВТОМОБИЛЯ (VIN)

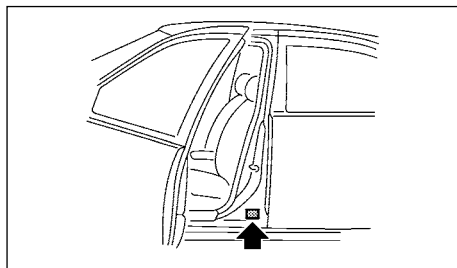

Табличка с идентификационным номером автомобиля (VIN) расположена в месте, указанном на иллюстрации. Идентификационный номер используется при регистрации автомобиля.

### ИДЕНТИФИКАЦИОННЫЙ НОМЕР АВТОМОБИЛЯ (VIN, НОМЕР КУЗОВА)

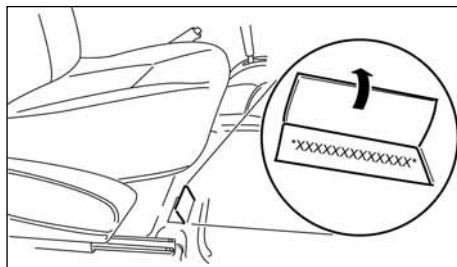

Идентификационный номер автомобиля выбит в месте, указанном на рисунке.

### СЕРИЙНЫЙ НОМЕР ДВИГАТЕЛЯ

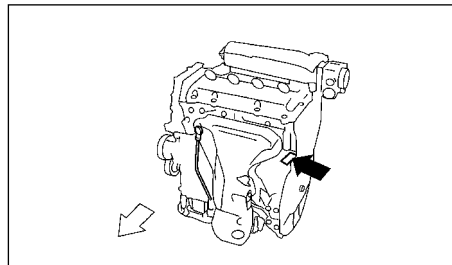

QR25DE

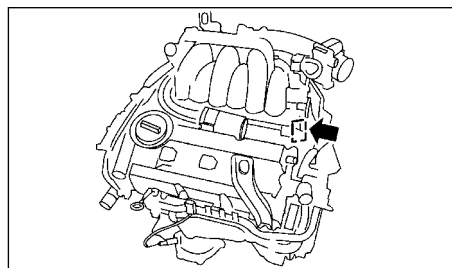

VQ35DE

Номер двигателя выбит на блоке цилиндров в месте, указанном на иллюстрации.

Для определения полного номера одобрения типа транспортного средства (шасси) следует руководствоваться информацией, приведенной в руководстве по эксплуатации транспортного средства (шасси), а также сведениями о номере одобрения типа транспортного средства (шасси), указанным в паспорте транспортного средства (шасси).

### ТАБЛИЧКА С ИНФОРМАЦИЕЙ О ШИНАХ

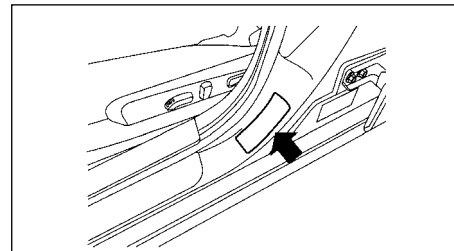

На табличке, наклеенной на средней стойке кузова в проеме водительской двери, приведено рекомендуемое давление воздуха для холодных шин. Табличка с информацией о шинах расположена в указанном месте.

### ТАБЛИЧКИ С ХАРАКТЕРИСТИКАМИ КОНДИЦИОНЕРА И БЕССТУПЕНЧАТО- РЕГУЛИРУЕМОЙ ТРАНСМИССИИ

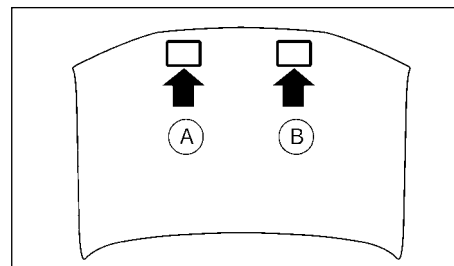

Табличка с характеристиками кондиционера (A) и бесступенчато-регулируемой трансмиссии (B) закреплена с внутренней стороны капота, как показано на рисунке.

НОМЕРА ОФИЦИАЛЬНОГО  
УТВЕРЖДЕНИЯ РАДИОЧАСТОТНЫХ  
УСТРОЙСТВ



ПРИЕМНИК СИСТЕМЫ КОНТРОЛЯ ДАВЛЕНИЯ  
ВОЗДУХА В ШИНАХ (TPMS) —  
(ДЛЯ НЕКОТОРЫХ ВАРИАНТОВ ИСПОЛНЕНИЯ  
АВТОМОБИЛЯ)

<b>ALPS</b> <small>ALPS ELECTRIC CO., LTD. Engineering Headquarters 6-3-36, Nakazato, Furukawa, Osaka-city, Miyagi-pref. 989-6181, Japan ©. Phone +81 229-23-9111 Fax +81 229-23-9129</small>	
<b>DECLARATION of CONFORMITY</b>	
<b>For</b>	
	Product: TPMS TUNER CONT Model: TWD1G791 Type: Receiver
Supplied by ALPS ELECTRIC CO., LTD. 6-3-36, Nakazato, Furukawa, Osaka-city, Miyagi-pref., JAPAN 989-6181	Technical Construction File held by ALPS ELECTRIC CO., LTD. 6-3-36, Nakazato, Furukawa, Osaka-city, Miyagi-pref., JAPAN 989-6181
Notified Body - R&TTE Directive	N/A
<b>R&amp;TTE Directive</b> (Article 3.1(a) Safety)	<b>Standard used for comply</b> EN 60065: 2002 + Amd.1: 2006 + Amd.11: 2008 + Amd.2: 2010 + Amd.12: 2011
<b>R&amp;TTE Directive</b> (Article 3.1(b) EMC)	EN 301 489-1 V1.9.2:2011-09 EN 301 489-3 V1.4.1:2002-08
<b>R&amp;TTE Directive</b> (Article 3.2 Spectrum)	EN 300 220-1 V2.4.1:2012-05 EN 300 220-2 V2.4.1:2012-05
<b>Means of Conformity</b> We declare under our sole responsibility that the Product (s) is conformity with the essential requirements and other relevant requirements of the Radio and Telecommunication Terminal Equipment (R&TTE) Directive (1999/5/EC).	
<b>Date of issue:</b>	January 28, 2013
<b>Signature of Responsible Person:</b> 	Toru Kinoshita Group Manager GROUP 2 ENGINEERING DEPT. MS

Настоящим компания ALPS ELECTRIC CO., LTD. заявляет, что  
данная TWD1G791 соответствует всем требованиям Дирек-  
тивы 1999/5/EC.

ПЕРЕДАТЧИК СИСТЕМЫ КОНТРОЛЯ  
ДАВЛЕНИЯ ВОЗДУХА В ШИНАХ (TPMS) —  
(ДЛЯ НЕКОТОРЫХ ВАРИАНТОВ ИСПОЛНЕНИЯ  
АВТОМОБИЛЯ)

Настоящим компания Continental Automotive GmbH заявляет,  
что данная система S180052048/S180052050 соответствует  
всем обязательным требованиям и другим соответствующим  
положениям Директивы 1999/5/EC.

**Continental**  **Interior**

Continental Automotive GmbH - Postfach 1015 00 - 92025 Regensburg

**Body & Security**  
**Josef Loh**  
 1805 PGG CFFP VM  
 Phone +49 (0)41 790-8942  
 Fax +49 (0)41 7900-0542  
 josef.loh@continental-corporation.com

---

**From:** Your message email  
**To:** Your reference  
**Date:** July 31, 2012  
**Subject:** TG1C Nissan CMF1

**Declaration of Conformity**

We, the undersigned, declare that

The tire pressure monitoring sensor S180052045 uses the same

- schematic,
- assembly
- and PCB

as the tire pressure monitoring sensor S180052050.

They only differ in:

- Protocol

The modification is necessary to adapt several carlines.

This modification does not influence the RF characteristics of the system.

Yours truly,  
 Continental Automotive GmbH  
 Regensburg, 31.07.2012

  
 Andreas Voif  
 Executive Vice President  
 Body & Security

  
 Norbert Müller  
 Director Product Group 1  
 Body & Security

Continental Automotive GmbH  
 Postfach 1015 00  
 92025 Regensburg  
 Germany  
 Phone +49 041 790 000  
 Fax +49 041 790 000 0542  
 www.continental-corporation.com

Continental Tyre Services GmbH  
 Postfach 1015 00  
 92025 Regensburg  
 Germany  
 Phone +49 041 790 000  
 Fax +49 041 790 000 0542  
 www.continental-corporation.com

**Continental**  **Interior**

Continental Automotive GmbH - Postfach 1015 00 - 92025 Regensburg

**Josef Loh**  
 1805 PGG CFFP VM  
 Phone +49 (0)41 790-8942  
 Fax +49 (0)41 790-99942  
 josef.loh@continental-corporation.com

---

**From:** Your message email  
**To:** Your reference  
**Date:** April 16, 2012  
**Subject:** TG1C Volvo

**Declaration of Conformity in accordance with Directive 1999/5/EC (R&TTE Directive)**

**Manufacturer:** Continental Automotive GmbH  
**Address:** Siemensstrasse 12  
 D-92025 Regensburg  
 Germany

**Product type designation:** S180052050

**Intended use:** Tire Pressure Monitoring Sensor

The product mentioned above complies with the essential requirements and other relevant provisions of Directive 1999/5/EC, when used for its intended purpose.

**Health and safety pursuant to Art. 3(1)(a):** Applied standard(s):  
 EN 60 950-1:2009 + A11:2009  
 + A1:2010 + A12:2011  
 EN 60 479:2000

**Electromagnetic compatibility pursuant to Art. 3(1)(b):** Applied standard(s):  
 EN 301 489-1 V1.4.1 (2006-04)  
 EN 301 489-3 V1.4.1 (2002-08)

**Efficient use of spectrum pursuant to Art. 3(2):** Applied standard(s):  
 EN 300 220-1 V2.3.1 (2010-02)  
 EN 300 220-2 V2.3.1 (2010-02)

The following marking applies to the above mentioned product

**Continental Automotive GmbH**  
 Regensburg, 2012-04-16

  
 Andreas Voif  
 Executive Vice President  
 Body & Security

  
 Norbert Müller  
 Director Product Group 1  
 Body & Security

Continental Automotive GmbH  
 Postfach 1015 00  
 92025 Regensburg  
 Germany  
 Phone +49 041 790 000  
 Fax +49 041 790 000 0542  
 www.continental-corporation.com

Continental Tyre Services GmbH  
 Postfach 1015 00  
 92025 Regensburg  
 Germany  
 Phone +49 041 790 000  
 Fax +49 041 790 000 0542  
 www.continental-corporation.com

# 10 Алфавитный указатель

## А

Автомобили, не оборудованные навигационной системой .....	4-36
Аккумуляторная батарея .....	8-12
Антиблокировочная тормозная система (ABS) .....	5-26
Аудиосистема .....	4-21
Аудиоустройство Bluetooth .....	4-35

## Б

Безопасность беременных женщин .....	1-11
Безопасность детей .....	1-10
Безопасность инвалидов .....	1-11
Бесступенчато-регулируемая трансмиссия (CVT) .....	5-9
Блоки предохранителей в моторном отсеке .....	0-9
Блокировка замков задних дверей от случайного открывания детьми .....	3-4
Боковые подушки безопасности .....	1-33
Буксирная проушина .....	6-11
Буксировка вашего автомобиля .....	6-10
Буксировка прицепа .....	5-25
Быстрое падение давления воздуха в шинах .....	5-5

## В

Вентиляционные решетки .....	4-16
Вентиляционный люк .....	2-31

Вид автомобиля сзади .....	0-4
Вид автомобиля спереди .....	0-3
Внутренние осветительные приборы .....	2-33, 8-23
Вождение автомобиля .....	5-9
Воздухоочиститель .....	8-17
Воздушный фильтр системы кондиционирования воздуха .....	8-17
Возможные ситуации при использовании системы BSW .....	5-17
Выключатель аварийной световой сигнализации .....	6-2
Выключатель внутреннего освещения салона .....	2-33
Выключатель обогревателя заднего стекла .....	2-23
Выключатель отпирания крышки багажника .....	3-14
Выключатель очистителя и омывателя ветрового стекла .....	2-22
Выключатель предупреждающих систем .....	2-24
Выключатель противотуманных фар .....	2-21
Выключатель режима ECO .....	2-25
Выключатель света фар .....	2-20
Выключатель системы динамической стабилизации (VDC) .....	2-26
Выключатель системы помощи при парковке .....	5-24
Выключатель указателей поворота .....	2-21
Выключатель фар и указателей поворота .....	2-19
Вытаскивание автомобиля, застрявшего на бездорожье .....	5-4
Вязкость моторного масла по SAE .....	9-4

**Д**

Давление в шинах .....	8-26
Двери .....	3-3
Детские удерживающие системы .....	1-13
Детские удерживающие системы с креплениями стандарта ISOFIX .....	1-17
Дополнительные подушки .....	1-24
Дополнительные удерживающие системы (SRS).....	1-27, 1-31

**Ж**

Жидкость омывателя ветрового стекла .....	8-11
---	------

**З**

Задние плафоны освещения салона .....	2-34
Задние сиденья .....	1-5
Задняя солнцезащитная шторка .....	2-32
Замена колес и шин .....	8-28
Замена масляного фильтра двигателя .....	8-8
Замена охлаждающей жидкости двигателя .....	8-6
Замена поврежденного колеса .....	6-3
Замена свечей зажигания .....	8-16
Замена элемента питания ключа системы Intelligent Key .....	8-14
Запасное колесо .....	6-2

Запирание с помощью внутренней кнопки .....	3-4
Запирание с помощью выключателя центрального замка .....	3-4
Запирание с помощью ключа .....	3-3
Защита автомобиля от коррозии .....	7-5
Защита окружающей среды .....	8-9
Звуковой сигнал .....	2-24
Звуковые предупреждающие сигналы .....	2-10

**И**

Идентификационный номер автомобиля (VIN, номер кузова) .....	9-8
Износ и повреждения шин .....	8-28
Иммобилайзер NISSAN .....	2-19, 5-7
Индикаторы функционирования .....	2-11
Интерфейс USB .....	4-33
Интерьер салона .....	7-4
Информационный дисплей автомобиля .....	2-11
Использование системы (автомобили без навигационной системы) .....	4-38

**К**

Как избежать аварий и опрокидывания автомобиля .....	5-4
Капот .....	3-13
Карманы на спинках передних сидений .....	2-27
Ключ Intelligent Key .....	3-2
Ключи .....	3-2

Кнопочный выключатель зажигания.....	5-5
Колеса.....	7-3
Колеса и шины.....	8-26, 9-6
Компоновка пассажирского салона.....	0-5
Крепления для детских удерживающих систем.....	1-18
Крышка багажника.....	3-14
Крючки для сумок.....	2-29
Ксеноновые фары.....	2-19

**Л**

Лючок заливной горловины топливного бака.....	3-15
---	------

**М**

Малоразмерное запасное колесо.....	6-2
Меры предосторожности при использовании детских удерживающих систем.....	1-13
Меры предосторожности при использовании дополнительных подушек.....	1-24
Меры предосторожности при использовании дополнительных удерживающих систем (SRS).....	1-27
Меры предосторожности при использовании тормозной системы.....	5-26
Меры предосторожности при пользовании ремнями безопасности.....	1-8
Меры предосторожности при пользовании системой круиз-контроля.....	5-20
Меры предосторожности при пуске двигателя и вождении автомобиля.....	5-2
Меры предосторожности при техническом обслуживании.....	8-4

Меры предосторожности при эксплуатации аудиосистемы.....	4-21
Механизм аварийного отпирания крышки багажника.....	3-15
Механический ключ.....	3-3
Мобильный телефон или радиостанция СВ.....	4-42
Мойка автомобиля.....	7-2
Мойка днища кузова.....	7-2
Монитор заднего обзора.....	4-2
Монитор кругового обзора.....	4-6
Моторное масло.....	8-6

**Н**

Надувные шторки безопасности.....	1-33
Направляющие линии.....	4-9
Настройки дисплея.....	2-12
Номера официального утверждения радиочастотных устройств.....	9-9

**О**

Обкатка автомобиля.....	5-22
Обнаружение движущихся объектов (MOD).....	4-13
Обогрев рулевого колеса.....	2-24
Обогрев сидений.....	1-4
Обогреватель заднего стекла.....	2-23
Обслуживание камеры.....	5-20
Общее техническое обслуживание.....	8-2

Общий вид автомобиля .....	7-2
Одометр .....	2-2
Окна .....	2-29
Омыватель фар .....	2-21
Органы управления аудиосистемой, расположенные на рулевом колесе .....	4-36
Освежители воздуха .....	7-4
Отделение в центральной консоли .....	2-28
Открывание крышки багажника .....	3-14
Отопитель и кондиционер воздуха .....	4-17
Отработавшие газы (окись углерода) .....	5-2
Охлаждающая жидкость двигателя .....	8-6
Охранная система .....	2-17
Очистка стекол .....	7-3

**п**

Панель управления .....	0-6
Панель управления стеклоподъемниками двери водителя .....	2-29
Парковка автомобиля .....	5-23
Перегрев двигателя .....	6-9
Перед пуском двигателя .....	5-8
Передние сиденья .....	1-2, 1-3
Передние сиденья, регулировка положения .....	1-2
Перерегистрация автомобиля или поездка в другую страну .....	9-7
Перчаточный ящик .....	2-28
Плафон освещения багажника .....	2-34

Плафоны для чтения карт .....	2-33
Подготовка запасного колеса и инструментов .....	6-4
Подстаканники .....	2-27
Подушки безопасности .....	1-31
Покрытие шин .....	7-3
Полировка кузова .....	7-2
Положения кнопочного выключателя зажигания .....	5-6
Пользование системой Intelligent Key .....	3-6
Пользование системой дистанционного управления замками .....	3-11
Преднатяжители ремней безопасности .....	1-34
Предохранители .....	8-20
Предупреждающая звуковая сигнализация о невыключенном стояночном тормозе .....	2-10
Предупреждающие системы LDW и BSW .....	2-24
Предупреждающие сообщения и индикаторы .....	2-15
Предупреждающие таблички с информацией о подушках безопасности .....	1-35
Приборы наружного освещения .....	8-23
Приборы освещения и световой сигнализации .....	8-22
Прикуриватель .....	2-27
Проверка исправности ламп световых сигнализаторов и индикаторов .....	2-5
Проверка стояночного тормоза .....	8-19
Проверка уровня моторного масла .....	8-7
Проверка уровня охлаждающей жидкости двигателя .....	8-5
Пуск двигателя от аккумуляторной батареи другого автомобиля .....	6-7
Пуск двигателя толканием автомобиля .....	6-9

**Р**

Работа устройства USB.....	4-32
Рабочая жидкость для бесступенчато-регулируемой трансмиссии (CVT).....	8-9
Рабочая жидкость для гидроусилителя рулевого управления.....	8-10
Радиус действия системы Intelligent Key.....	3-6, 5-6
Размеры автомобиля.....	9-6
Размещение мелких предметов.....	2-27
Разница между прогнозируемыми и действительными расстояниями.....	4-3, 4-11
Разряд элемента питания ключа Intelligent Key.....	5-7
Разъем USB.....	4-35
Разъем для подключения внешнего источника сигнала AUX-in.....	4-35
Расположение приборов освещения.....	8-24
Регулировка дисплея.....	4-5
Регулировка передних сидений с электроприводом.....	1-3
Регулировка положения подголовника.....	1-7
Регулятор яркости подсветки приборной панели.....	2-3
Режим ECO.....	5-13
Рекомендации по вождению автомобиля в зимних условиях.....	5-28
Рекомендованное топливо и смазочные материалы, заправочные емкости....	9-2
Рекомендуемая вязкость моторного масла по SAE.....	9-4
Рекомендуемое топливо.....	9-4
Рекомендуемые действия при неправильном функционировании системы Intelligent Key.....	3-10
Ремень безопасности.....	1-8, 1-27, 1-34, 7-5

Ремень привода навесных агрегатов.....	8-15
Рулевое колесо.....	3-16

**С**

Световые сигнализаторы и индикаторы, звуковые предупреждающие сигналы.....	2-4
Свечи зажигания.....	8-16, 9-5
Серийный номер двигателя.....	9-8
Сигнализатор неисправности подушек безопасности.....	1-35
Сигнализатор неисправности системы Intelligent Key.....	2-6
Сигнализатор низкого давления моторного масла.....	2-17
Сигнализатор низкого уровня топлива.....	2-7
Сиденья.....	1-2
Сиденья с системой климат-контроля.....	1-5
Система Intelligent Key.....	3-5
Система NissanConnect.....	4-41
Система автоматического включения фар.....	2-20
Система динамической стабилизации автомобиля (VDC).....	5-14
Система контроля давления воздуха в шинах (TPMS).....	5-2, 6-3, 8-26
Система круиз-контроля.....	5-20
Система охлаждения двигателя.....	8-5
Система помощи при парковке.....	5-23
Система предотвращения разряда аккумуляторной батареи.....	2-34, 3-8
Система предупреждения о непроглядываемых зонах (BSW).....	5-15
Система предупреждения об отклонении от полосы движения (LDW).....	5-20

Система противоугонной сигнализации .....	2-17
Система регулирования напряжения .....	8-15
Солнцезащитные козырьки .....	3-17
Соответствие законодательным требованиям .....	4-38
Спидометр .....	2-2
Стартовый экран .....	2-11
Стояночный тормоз .....	3-17
Стрелочные указатели и приборы .....	0-8, 2-2

## Т

Табличка с идентификационным номером автомобиля (VIN) .....	9-8
Табличка с информацией о шинах .....	9-8
Табличка с техническими характеристиками кондиционера и бесступенчато-регулируемой трансмиссии .....	9-8
Тахометр .....	2-2
Технические характеристики двигателя .....	9-5
Техническое обслуживание системы кондиционирования воздуха .....	4-20
Типы шин .....	8-27
Тормозная жидкость .....	8-10
Тормозная система .....	5-26
Тормозные механизмы .....	8-19
Требования к организации технического обслуживания .....	8-2
Трехкомпонентный каталитический нейтрализатор отработавших газов .....	5-2
Трехточечный ремень безопасности с инерционной катушкой .....	1-11

## У

Удаление пятен .....	7-2
Указатель температуры охлаждающей жидкости двигателя .....	2-3
Указатель уровня топлива .....	2-3
Управление системой BSW .....	5-16
Усилитель рулевого управления .....	5-25
Установка детских удерживающих систем при помощи креплений системы ISOFIX .....	1-19
Установка детских удерживающих систем при помощи трехточечных ремней безопасности .....	1-21
Установка дополнительных подушек .....	1-26
Установка универсальных детских удерживающих систем на переднем и заднем сиденьях .....	1-14
Уход за дисками CD/DVD .....	4-28
Уход за колесами .....	7-3
Уход за колесами из алюминиевого сплава .....	7-3
Уход за напольными ковриками .....	7-4
Уход за ремнями безопасности .....	1-13
Уход за хромированными деталями .....	7-3

## Ф

Фары (замена ламп накаливания) .....	8-22
Фронтальные подушки безопасности .....	1-33, 1-36
Функционирование аварийной световой сигнализации .....	3-11

**Х**

Хладагент и смазочные материалы для системы кондиционирования воздуха 9-4

**Ц**

Цепи противоскольжения..... 8-27

**Ч**

Чтение линий на дисплее ..... 4-3

**Ш**

Шины ..... 8-26

**Щ**

Щетки очистителя ветрового стекла ..... 8-18

**Э**

Экономия топлива..... 5-22

Эксплуатационные материалы и заправочные емкости агрегатов и систем ..... 9-2

Экстренная остановка двигателя ..... 5-7

Электрическая розетка ..... 2-26

Электрические стеклоподъемники .....  
..... 2-29

## ЗАКЛЮЧЕНИЕ

### РЕКОМЕНДУЕМОЕ ТОПЛИВО:

Используйте НЕЭТИЛИРОВАННЫЙ бензин марки REGULAR с октановым числом по исследовательскому методу (RON) не менее 95.

### ВНИМАНИЕ

- **Запрещается использовать этилированный бензин. Использование этилированного бензина приводит к выходу из строя трехкомпонентного нейтрализатора отработавших газов.**
- **Использование иных типов бензина может отрицательно сказаться на токсичности отработавших газов, а также привести к аннулированию гарантии.**

### РЕКОМЕНДУЕМОЕ МОТОРНОЕ МАСЛО:

- Оригинальное моторное масло NISSAN
- Класс качества по API: SL, SM или SN
- Класс качества по ILSAC: GF-3, GF-4 или GF-5
- Индекс вязкости SAE 5W-30

См. раздел «Заправочные емкости агрегатов и систем. Рекомендуемые эксплуатационные материалы» выше в этой главе.

### ДАВЛЕНИЕ ВОЗДУХА В ХОЛОДНЫХ ШИНАХ:

См. табличку с информацией о шинах, расположенную на средней стойке кузова в проеме двери водителя.

## ОХРАНА ОКРУЖАЮЩЕЙ СРЕДЫ (утилизация выведенных из эксплуатации автомобилей)

### ВОПРОСЫ ОХРАНЫ ОКРУЖАЮЩЕЙ СРЕДЫ



Сегодня компания NISSAN прилагает значительные усилия для обеспечения защиты и поддержки окружающей среды. В компании NISSAN мы применяем самые передовые технологии в каждом регионе и в каждой области деятельности.

### СООТВЕТВИЕ НА КАЖДОМ ШАГЕ

Компания NISSAN концентрирует внимание на том, чтобы автомобили, выведенные из эксплуатации, и их компоненты повторно использовались, перерабатывались или использовались в соответствии с законодательством ЕС (Директивой ЕС об утилизации выведенных из эксплуатации автомобилей).

### НАШИ АВТОМОБИЛИ СОЗДАЮТСЯ С РАСЧЕТОМ НА ИХ ПОСЛЕДУЮЩУЮ ПЕРЕРАБОТКУ

Весь процесс разработки, продажи и обслуживания автомобилей, включая утилизацию автомобилей, вышедших из эксплуатации (ELV), построен таким образом, чтобы максимально снизить необходимость захоронения отходов, сохранить природные ресурсы и максимально повысить степень повторного использования узлов и агрегатов автомобиля.

### Этап проектирования

Для уменьшения вредного воздействия на окружающую среду, мы разработали ваш автомобиль NISSAN таким образом, чтобы обеспечить его утилизацию на 95%. Мы маркируем компоненты автомобиля, чтобы облегчить процесс его разборки и повторного использования, и снизить выброс вредных веществ. Мы тщательно следим за выбросом веществ, подлежащих контролю. Мы уже свели к минимуму использование кадмия, ртути и свинца в вашем автомобиле NISSAN. Компания NISSAN уже применяет повторно используемые материалы в вашем автомобиле и продолжает

изыскивать возможности для дальнейшего увеличения использования подобных материалов.

### Организация производства

Предприятия компании NISSAN, расположенные на территории Великобритании и Испании, уже достигли уровня повторной переработки 90%, и работают над увеличением этого показателя. На заводе в Великобритании установлены 10 ветросиловых установок, что уменьшило выброс углекислого газа энергетическими установками более чем на 3 000 тонн в год. На предприятии NMISA (Испания) с целью экономии энергии для нагрева воды применяется солнечная энергия. Солнечная энергия составляет 33% энергозатрат в окрасочном производстве.

### Производство и дистрибуция автомобилей

На этапе производства автомобилей достигается эффективное использование сырья – что позволяет снизить количество отходов. Компания NISSAN прилагает усилия по уменьшению расхода, повторному использованию и утилизации материалов везде, где это только возможно. Перед компанией NISSAN стоит цель достижения уровня переработки 100% на территории Японии и на наших предприятиях по всему миру

### Этап эксплуатации и обслуживания

Сервисные станции официальных дилеров NISSAN являются окном общения с вами – нашими клиентами. Чтобы оправдать ваши ожидания, они не только обеспечивают высокий уровень обслуживания, но и заботятся об охране окружающей среды. Компания NISSAN пропагандирует деятельность, связанную с повторным использованием отходов деятельности сервисных центров.

## **ПРОЯВЛЯЙТЕ ЗАБОТУ ОБ ОХРАНЕ ОКРУЖАЮЩЕЙ СРЕДЫ ВО ВРЕМЯ ЭКСПЛУАТАЦИИ АВТОМОБИЛЯ**

Ваш стиль вождения в значительной степени влияет на топливную экономичность и охрану окружающей среды. Если вы будете следовать приведенным ниже рекомендациям, это обеспечит вашему автомобилю улучшенную топливную экономичность и сниженный уровень выброса вредных веществ:

### **Предусмотрительное вождение**

Если вы будете управлять автомобилем с учетом дорожной обстановки, это может значительно сократить расход топлива и внести свой вклад в охрану окружающей среды. Снимайте ногу с педали акселератора, когда вы приближаетесь к регулируемому перекрестку, и старайтесь избегать экстренного торможения при переключении светофора на красный свет. Избегайте резкого ускорения и экстренного торможения. Возможный выигрыш по времени не сравним с повышенным загрязнением окружающей среды. Двигаясь на подъеме, старайтесь поддерживать постоянную скорость, чтобы снизить расход топлива и загрязнение окружающей среды. Поддерживайте постоянную скорость или снижайте ее до скорости движения окружающего транспортного потока.

### **После начала движения автомобиля закройте окна**

Вождение автомобиля со скоростью 100 км/ч при открытом окне увеличивает расход топлива на величину до 4%. Движение автомобиля со всеми закрытыми окнами улучшает топливную экономичность.

### **Оптимизируйте использование системы кондиционирования воздуха**

Система кондиционирования воздуха оказывает благоприятное влияние на безопасность движения благодаря охлаждению и осушению воздуха в салоне. Когда возникают условия, требующие удаления запотевания для улучшения обзора, водители становятся более внимательными и собранными. Однако пользование системой кондиционирования воздуха приводит к значительному увеличению расхода топлива в городских условиях. Постарайтесь оптимизировать использование системы кондиционирования воздуха за счет максимального использования режима вентиляции.

### **Использование стояночного тормоза при остановке на уклоне**

При необходимости удержать ваш автомобиль на уклоне, пользуйтесь стояночным тормозом. Не используйте педаль акселератора, чтобы удержать ваш автомобиль на подъеме, так как это приводит к увеличению расхода топлива и износу агрегатов.

### **Поддерживайте безопасную дистанцию до движущегося впереди автомобиля**

Старайтесь предвидеть дорожную обстановку, чтобы обеспечить более плавное движение, комфорт и безопасность во время вашей поездки. Во время движения поддерживайте безопасную дистанцию до движущегося впереди автомобиля. Это поможет снизить расход топлива, так как вам не придется постоянно подтормаживать.

### **Проверьте давление воздуха в шинах**

Низкое давление воздуха в шинах, так же как и использование шин неправильного размера, приводит к увеличению расхода топлива. Правильное давление воздуха в шинах обеспечивает максимальное сцепление шин с дорогой и оптимизирует расход топлива.

### **Регулярно проводите техническое обслуживание вашего автомобиля**

Регулярное проведение технического обслуживания обеспечивает поддержание оптимального технического состояния вашего автомобиля и наилучшую топливную экономичность. Для проведения технического обслуживания обращайтесь на сервисную станцию официального дилера NISSAN, которая обеспечит выполнение всех необходимых работ в соответствии с самыми высокими стандартами качества.

## ПРЕДУПРЕЖДАЮЩАЯ ТАБЛИЧКА ПОДУШКИ БЕЗОПАСНОСТИ (для некоторых вариантов исполнения автомобиля)



NEVER use a rearward facing child restraint on a seat protected by an ACTIVE AIRBAG in front of it, DEATH or SERIOUS INJURY to the CHILD can occur.

NE JAMAIS utiliser un dispositif de retenue pour enfant de type dos à la route sur un siège protégé par un AIRBAG ACTIVÉ placé devant lui. Cela peut entraîner la MORT de l'ENFANT ou des BLESSURES GRAVES.

Installieren Sie niemals ein entgegen der Fahrtrichtung angeordnetes Kinderrückhaltesystem auf einem Sitz mit aktiviertem Frontairbag. Es könnte zum Tod oder schweren Verletzungen des Kindes führen.

No instalar nunca los sistemas de retención para niños (sillitas de niño) de espaldas al sentido de la marcha en el asiento del pasajero protegido por un AIRBAG frontal ACTIVO. Esto puede provocar la MUERTE del niño o DAÑARLE SERIAMENTE.

«NON INSTALLARE MAI un seggiolino per bambini rivolto con verso opposto al senso di marcia su un sedile protetto da un AIRBAG frontale ATTIVO. In caso di incidente questo potrebbe risultare molto pericoloso per l'incolumità del bambino.»

Plaats nooit een kinderzitje achterstevoren op de passagiersstoel voorin als de airbags van de voorpassagier niet zijn uitgeschakeld. Dit kan ernstige of zelfs dodelijke verwondingen van het kind veroorzaken.

NUNCA utilize um sistema de retenção de criança virado para a traseira num banco protegido por um AIRBAG ACTIVO à sua frente, porque pode ocorrer MORTE ou FERIMENTOS GRAVES na CRIANÇA.

W żadnym przypadku NIE NALEŻY stosować fotelików dla dzieci skierowanych twarzą do tyłu przed siedzeniami chronionymi AKTYWNA PODUSZKA POWIETRZNA. Może to doprowadzić do POWAŻNYCH OBRAŻEŃ lub nawet ŚMIERCI DZIECKA.

NIKDY nepoužívejte dětskou sedačku směřující dozadu na sedadle s AKTIVNÍM čelním AIRBAGEM, mohlo by dojít k USMRCENÍ nebo VÁŽNĚMU ZRANĚNÍ DÍTĚTE.

Önünde AKTİF BİR HAVA YASTIĞI ile korununan bir koltuğa hiç bir zaman yüzü geriye bakan bir çocuk koltuğu KOYMAYIN, bu ÇOCUĞUN ÖLÜMÜNE veya CİDDİ ŞEKİLDE YARALANMASINA neden olabilir.

Nu folosiți NICIODATĂ un scaun pentru copil cu spatele la direcția de deplasare pe un scaun protejat de un AIRBAG ACTIV amplasat în fața sa, deoarece există riscul de DECES sau RĂNIRE GRAVĂ a copilului.

SOHA ne használnjon hátrafelé néző gyermekülést olyan ülésen, amelyet előlről AKTÍV LÉGZSÁK véd, mert az a GYERMEK HALÁLÁT vagy SÚLYOS SÉRÜLÉSÉT okozhatja.

“ΑΠΑΓΟΡΕΥΕΤΑΙ η τοποθέτηση παιδικού καθίσματος, με την πλάτη προς το εμπρόσθιο μέρος του αυτοκινήτου, στο κάθισμα του συνοδηγού, επειδή μπροστά του υπάρχει ΕΝΕΡΓΟΣ ΜΕΤΩΠΙΚΟΣ ΑΕΡΟΣΑΚΟΣ. Μπορεί να επέλθει, ΘΑΝΑΤΟΣ ή ΣΟΒΑΡΟΣ ΤΡΑΥΜΑΤΙΣΜΟΣ του ΠΑΙΔΙΟΥ”.

Använd ALDRIG en bakåtvänd barnstol på ett säte som skyddas av en AKTIVERAD AIRBAG framför det; LIVSFARA eller risk för ALLVARLIGA SKADOR.

ÄLÄ KOSKAAN käyttää kasvot taaksepäin suunnattua lastenistuinta istuimella, jossa on KÄYTÖSSÄ OLEVA TURVATYÖNY. Seurauksena voi olla KUOLEMA tai LAPSEN VAKAVA LOUKKAANTUMINEN.

Brug ALDRIG et bagudvendt barnesæde på et sæde, der er beskyttet af en AKTIV AIRBAG foran det. Det kan resultere i DØD eller ALVORLIG PERSONSKADE på BARNET.



NEMOJTE uporabljavati sjedalico za djecu okrenuto prema natrag na sjedalu ispred kojega se nalazi zaštitni AKTIVNI ZRAČNI JASTUK, može doći do SMRTONOSNIH ili OZBILJNIH OZLJEDA za DIJETE.

NIKOLI ne namestite otroškega sedeža, obrnjenega v nasprotni smeri smeri vožnje, v primeru VKLOPLJENE varnostne blazine. To lahko povzroči OTROKOVO SMRT ali HUDE TELESNE POŠKODBE.

Никогда не устанавливайте обращенное назад детское удерживающее сиденье на переднем пассажирском сиденье при неотключенной подушке безопасности. Это может привести к смерти ребенка или к тяжелым повреждениям.

NIKDY nepoužívajte detskú sedačku smerujúcu dozadu na sedadle s AKTÍVNÝM čelným AIRBAGOM, mohlo by prísť k USMRTENIU alebo VÁŽNEMU ZRANENIU DIEŤAŤA.

NEIEVIETOJIET ar skatu pretēji braukšanas virzienam vērstu bērnu sēdekļiti šajā sēdekļi, ja tā priekšā uzstādītais GAISA SPILVENS ir AKTIVIZĒTS, – tas BĒRNAM var radīt NOPIETNAS TRAUMAS vai pat izraisīt BĒRNA NĀVI.

ÄRGE kasutage seljaga sõidusuunas laste turvavooli istmel, mille ees on AKTIIVNE TURVAPADI. LAPS võib saada TÕSISE KEHAVIGASTUSE või HUKKUDA.

NIEKADA nevežkite vaiku prie automobīlio sēdņēs atvirkščiāi jūdējimo krypčiāi pritvirtintoje specialioje kēduteje, jeigu šī sēdņē apsaugota VEIKIANČIA SAUGOS PAGALVE, nes VAIKŪI kyla MIRTINAS ar SUNKAUS SUŽEIDIMO pavojus.

Ніколи не встановлюйте дитяче крісло спинкою вперед на сидінні, передня ПОДУШКА БЕЗПЕКИ якого не заблокована. Ризик ЗАГИБЕЛІ або ТЯЖКИХ ТРАВМ дитини.

„Никого на използвайте детско столче за автомобил, монтирано с гръб към движението, на седалка оборудвана с предпазна въздушна възглавница пред нея. Съществува риск за живота или сериозно нараняване на детето!“

يحذر نهائيًا تثبيت مقعد الطفل بشكل عكسي على القعد المحمي بوسادة هوائية نشطة أمام مقعد الطفل، فمن الممكن أن يتسبب ذلك في وفاة الطفل أو إصابته بجروح خطيرة

NUNCA utilize uma cadeirinha protetora para crianças voltada para a traseira em um assento que seja protegido por um AIRBAG ATIVO na frente do assento. Podem ocorrer MORTE ou FERIMENTOS GRAVES para a CRIANÇA.

هرگز از کمربند کودک رو به پشت در روبروی صندلی حفاظت شده توسط ACTIVE AIRBAG (کیسه هوای فعال) استفاده نکنید. این کار ممکن است باعث مرگ یا جراحت شدید در کودک شود.

절대로 능동형 에어백이 전면에 설치된 좌석에 후향식 어린이 보호시트를 사용하지 마십시오. 어린이에게 심각한 상해를 입히거나 사망에 이르게 할 수 있습니다.

前部に作動可能なエアバッグが装着されているシートに、後ろ向きのチャイルドシートを絶対に使用しないでください。お子様に死や大けがを招く恐れがあります。

禁止在座椅前部安全气囊激活的情况下，在该座椅上使用后向儿童安全座椅，可能造成儿童严重受伤甚至死亡。

**NISSAN**

Публикационный номер: OM14USR-0L33R1R